



Original Zubehör  
Genuine Accessories  
Accessoires d'Origine

**Vorbereitung für Fahrradträger**  
**Preparation kit for bicycle racks**  
**Prédisposition pour un porte-vélos**  
**Preparación para portabicicletas**  
**Kit di preparazione per portabiciclette**  
**Vorbereiding voor fietsendragers**  
**Förberedelse för cykelhållare**  
**Pré-instalação para porta-bicicletas**  
**Zestaw do bagażnika na rowery**  
 **Příprava na nosič jízdních kol**  
**サイクルキャリア取付セット**  
**自行车架的悬挂架**  
**Комплект подготовки под установку велобагажника**  
**Forberedelse til cykelholder**

**Montageanleitung**  
**Installation instructions**  
**Instructions de montage**  
**Instrucciones de montaje**  
**Istruzioni di montaggio**  
**Montage-aanwijzing**  
**Monteringsanvisning**  
**Instruções de montagem**  
**Instrukcja montażu**  
**Montážní návod**  
**取付説明書**  
**装配手册**  
**Инструкция по монтажу**

**Monteringsvejledning**  
Änderungen des Liefer-  
umfangs vorbehalten.

Design and specifications subject  
to change without notice.

Sous réserve de modifications.

Se reservan las modificaciones  
respecto al volumen de suministro.

Ci riserviamo il diritto di  
apportare modifiche al  
contenuto della fornitura.

Wijzigingen in leverings-  
omvang voorbehouden.

Ändringar av leverans-  
omfattningen förbehålles.

Reservado o direito a alterações  
do material fornecido.

Zastrzegamy sobie prawo  
zmian zakresu dostawy.

Změny rozsahu dodávky  
vyhrazeny.

仕様および内容は予告なく変更す  
る場合があります。

供货范围可能发生改变。

Возможны изменения  
комплекта поставки.

Med forbehold for ændringer af  
leveringsomfanget.

ID.3 2020 ⇒

10A 092 155 A

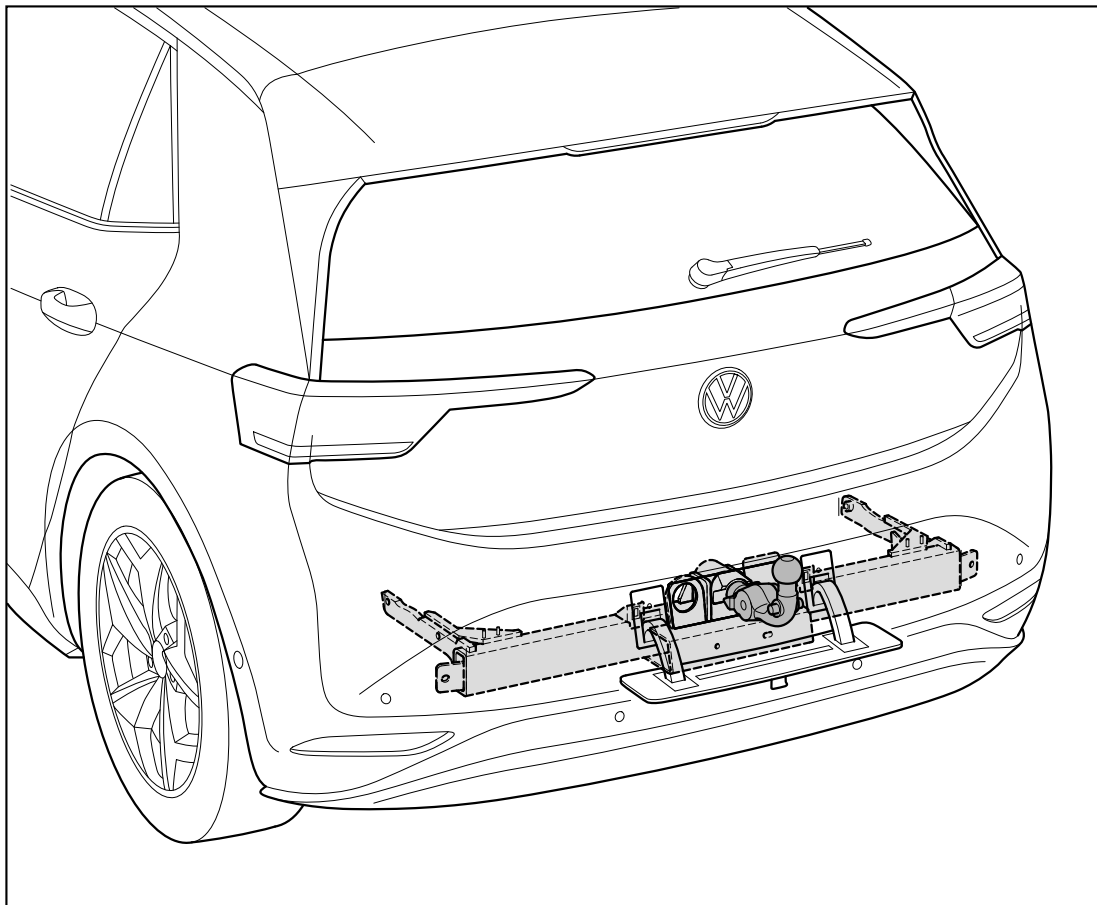

**D****Allgemeine Informationen zu dieser Einbauanleitung**

Lieber Kunde,

Wir freuen uns, dass Sie sich für ein Volkswagen Zubehör Produkt entschieden haben.

Die in dieser Montageanleitung aufgeführten Arbeiten und Sicherheitshinweise müssen unbedingt eingehalten werden. Schäden, die durch Nichtbeachtung auftreten, sind von jeglicher Haftung ausgeschlossen.

Dieses Heft enthält wichtige Informationen und Warnungen zum Umgang mit dem Fahrzeug. Weitere Informationen, die Sie zur eigenen Sicherheit und zur Sicherheit Ihrer Mitfahrer wissen sollten, befinden sich in Ihrem Bordbuch.

Volkswagen Zubehör arbeitet ständig an der Weiterentwicklung aller Produkte. Bitte haben Sie Verständnis dafür, dass deshalb jederzeit Änderungen des Lieferumfangs in Form, Ausstattung und Technik möglich sind. Die Angaben über Lieferumfang, Aussehen und Funktionen der Produkte entsprechen dem Informationsstand zum Zeitpunkt des Redaktionsschlusses. Aus den Angaben, Abbildungen und Beschreibungen dieser Anleitung können keine Ansprüche hergeleitet werden.

Volkswagen Zubehör empfiehlt, den Einbau von einem Volkswagen Partner oder einem Fachbetrieb durchführen zu lassen.

**⚠ ACHTUNG**

**Texte mit diesem Symbol enthalten Informationen zu Ihrer Sicherheit und weisen Sie auf mögliche Unfall- und Verletzungsgefahren hin.**

**ⓘ Hinweis**

Texte mit diesem Symbol enthalten Hinweise, wie Sie mögliche Schäden an Ihrem Fahrzeug verhindern können.

**i** Texte mit diesem Symbol enthalten zusätzliche Informationen.

**G3****General information concerning these installation instructions**

Dear Customer,

Thank you for choosing this Volkswagen Zubehör (Volkswagen Accessories) product. Please carefully follow the steps described in this booklet and heed all warnings as well as safety information. Damage caused through non-observance is excluded from any liability.

This booklet contains important information and warnings on using your vehicle. Refer to your Owner's Manual for further information concerning your safety and the safety of your passengers.

Volkswagen Zubehör (Volkswagen Accessories) is continually working on the further development of all products. Please understand that we must therefore reserve the right to alter any part of the vehicle and its equipment or technical specifications at any time. The details concerning scope of delivery, design and function of the product refer to the information available at the time of publication. No legal commitment is therefore implied by the details, illustrations and descriptions in this booklet.

Volkswagen Accessories recommends that the installation be carried out by a dealership or a qualified workshop.

**⚠ WARNING**

**Texts with this symbol contain information on safety. They help protect you from accidents and injury.**

**ⓘ Note**

Texts with this symbol indicate how you can prevent damage to your vehicle.

**i** Texts with this symbol contain additional information.

**F****Informations générales relatives à cette notice de montage**

Cher client,

Nous sommes heureux que vous ayez choisi un produit de Volkswagen Zubehör (Volkswagen Accessoires).

Les opérations indiquées dans ces instructions de montage et consignes de sécurité doivent être impérativement respectées. Nous déclinons toute responsabilité pour des dommages résultant de leur non-respect.

Cette brochure contient des informations et mises en garde importantes concernant l'utilisation de votre véhicule. Vous trouverez aussi, dans votre Livre de Bord, d'autres informations à connaître concernant votre propre sécurité et celle de vos passagers.

Volkswagen Zubehör (Volkswagen Accessoires) œuvre en permanence au perfectionnement de tous ses produits. Nous vous remercions de votre compréhension, des modifications du matériel fourni étant en effet possibles à tout moment, que ce soit sur le plan de la forme, de l'équipement ou de la technique. Les indications concernant l'étendue de livraison, l'aspect et les fonctions des produits sont conformes aux informations disponibles au moment de la clôture de la rédaction. Les indications, illustrations et descriptions figurant dans la présente notice ne revêtent aucun caractère contractuel.

Volkswagen Zubehör recommande de laisser faire le montage par un partenaire Volkswagen ou par un atelier spécialisé.

**⚠ ATTENTION**

**Les textes suivis de ce symbole contiennent des informations concernant votre sécurité et vous informent des risques d'accidents et blessures éventuels.**

**ⓘ Remarque**

Les textes accompagnés de ce symbole vous informent comment éviter des dommages éventuels sur votre véhicule.

**i** Les textes suivis de ce symbole comportent des informations supplémentaires.

**E**

## Información general relativa a estas instrucciones de montaje

Estimado cliente:

Celebramos su decisión de adquirir un producto Volkswagen Zubehör (accesorio de Volkswagen). Las indicaciones de seguridad y los trabajos descritos en estas instrucciones de montaje deben observarse sin excepción. Los daños derivados de la no observancia de estas instrucciones quedarán excluidos de cualquier garantía.

Este cuaderno contiene información y advertencias importantes acerca del vehículo. En el libro de a bordo aparecen otras indicaciones importantes de las que el conductor debe estar informado por su propia seguridad y la de los pasajeros acompañantes.

Volkswagen Zubehör (accesorio de Volkswagen) trabaja constantemente en el desarrollo y perfeccionamiento de todos sus productos. Por tanto, rogamos que comprenda que pueden producirse modificaciones en lo que a diseño, equipamiento y tecnología se refiere. Los datos relativos al conjunto de suministro, aspecto y funciones de los productos corresponden al estado de información disponible en el momento de redacción de esta información. Por esta razón, no se puede exigir ningún tipo de responsabilidad derivada de los datos, ilustraciones y descripciones de este manual.

Volkswagen Zubehör recomienda solicitar el montaje a un concesionario Volkswagen o a una empresa especializada.

### ATENCIÓN

Los textos con este símbolo contienen información acerca de su seguridad e indican posibles riesgos de accidente y lesiones.

### Nota

Los textos que incluyen este símbolo contienen indicaciones para evitar posibles daños en su vehículo.

 Los textos precedidos por este símbolo contienen información adicional.

**I**

## Informazioni generali relative alle presenti istruzioni di montaggio

Caro cliente,

siamo lieti che Lei abbia deciso di acquistare un prodotto di Volkswagen Zubehör (Volkswagen Accessories). Devono essere assolutamente osservati i singoli lavori e le avvertenze per la sicurezza riportate nelle presenti istruzioni di montaggio. Per danni attribuibili alla non osservanza di quanto sopra si declina qualsiasi responsabilità.

Il presente fascicolo contiene importanti informazioni e avvertenze sull'uso del veicolo. Ulteriori informazioni per la sicurezza del conducente e dei passeggeri sono contenute nel libro di bordo.

Tutti i prodotti Volkswagen Zubehör (Volkswagen Accessories) sono sottoposti ad un costante processo di perfezionamento. Ci riserviamo pertanto la facoltà di apportare delle modifiche che possono interessare la forma, l'equipaggiamento e le caratteristiche tecniche del veicolo consegnato. Le informazioni relative a volume di fornitura, estetica e funzioni dei prodotti rispondono alla situazione in termini di informazione all'epoca di chiusura della redazione. Non è possibile far valere alcun diritto sulla base dei dati, delle illustrazioni e delle spiegazioni contenute nel presente manuale.

La Volkswagen Zubehör raccomanda di far eseguire il montaggio da un rivenditore Volkswagen o da un'officina specializzata.

### ATTENZIONE

I testi contraddistinti da questo simbolo contengono informazioni sulla vostra sicurezza e danno indicazioni relative a possibili pericoli di infortuni e di lesione.

### Avvertenza

I testi contraddistinti da questo simbolo contengono indicazioni per evitare possibili danni al veicolo.

 I testi preceduti da questo simbolo contengono informazioni ulteriori ed approfondimenti di vario genere.

**NL**

## Algemene informatie over deze montagehandleiding

Geachte klant,

Wij verheugen ons dat uw keuze op een aanvullend product van Volkswagen Zubehör (Volkswagen Accessoires) is gevallen. De in deze montagehandleiding vermelde werkzaamheden en veiligheidsinstructies moeten in ieder geval worden opgevolgd. Beschadigingen die door veronachtzaming optreden, zijn van iedere garantie uitgesloten.

In deze brochure vindt u belangrijke informatie en waarschuwingen over hoe u met uw wagen om kunt gaan. De overige informatie die u moet kennen voor uw eigen veiligheid en voor de veiligheid van uw passagiers, vindt u in uw wagendocumentatie.

Volkswagen Zubehör (Volkswagen Accessoires) werkt permanent aan verdere ontwikkeling van alle producten. Wij vragen u om begrip, dat om deze reden wijzigingen van de leveringsomvang in de vorm, uitvoering en techniek mogelijk zijn. De gegevens inzake omvang van de levering, uitzicht en functies van de producten komen overeen met de stand van de informatie bij afsluiting van de redactie. Aan de gegevens, afbeeldingen en beschrijvingen in dit instructieboekje kunnen geen rechten worden ontleend.

Volkswagen Zubehör adviseert, om de montage te laten uitvoeren door een Volkswagen partner of een erkend bedrijf.

### LET OP

In teksten met dit symbool staat informatie over uw veiligheid. Deze teksten wijzen u op mogelijk gevaar voor ongevallen en verwondingen.

### Opmerking

Teksten met dit symbool bevatten opmerkingen, hoe u mogelijke beschadigingen aan uw voertuig kunt voorkomen.

 In teksten met dit symbool staat extra informatie.

**S****Allmän information för denna monteringsanvisning**

Kära kund!

Vi är glada att du valt denna Volkswagen Zubehör (Volkswagen tillbehör)-produkt.

De steg som beskrivs i denna monteringsanvisning måste följas. Skador som uppstår på grund av underlåterse att följa anvisningarna omfattas inte av garantin.

Detta häfte innehåller viktig information och viktiga varningar för handhavandet av bilen. Ytterligare information som du behöver för din egen och dina medpassagerares säkerhet hittar du i instruktionsboken.

Volkswagen Zubehör (Volkswagen tillbehör) arbetar ständigt med fortsatt utveckling av alla produkter. Tänk på att det därför kan förekomma ändringar i leveransen vad gäller form, utrustning och teknik. Uppgifterna om produkternas leveransomfattning, utseende och funktion motsvarar den föreliggande informationen vid tidpunkten för pressläggningen. Inga anspråk kan göras baserat på anvisningar, illustrationer eller beskrivningar i denna bruksanvisning.

Volkswagen Tillbehör rekommenderar att monteringen utförs av en Volkswagen-partner eller en auktoriserad verkstad.

**⚠ VARNING**

**Texter med denna symbol innehåller informationer för din säkerhet och hänvisar till möjliga olycksfalls- och skaderisker.**

**ⓘ Anvisning**

Texter med denna symbol innehåller anvisningar om hur du kan undvika möjliga skador på din bil.

**i** Texter med denna symbol innehåller ytterligare information.

**PT****Informações gerais sobre estas instruções de montagem**

Caro Cliente,

Parabéns por ter decidido adquirir um produto da Volkswagen Zubehör (Acessórios Volkswagen).

Os trabalhos para a montagem e indicações de segurança apresentados nas presentes instruções de montagem devem ser impreterivelmente cumpridos. Os danos causados pelo incumprimento estão excluídos da garantia.

Neste caderno encontrará informações e recomendações importantes relacionadas com a utilização do veículo. No seu Livro de Bordo encontrará mais informações relacionadas com a sua segurança e a dos seus acompanhantes.

A Volkswagen Zubehör (Acessórios Volkswagen) promove o constante desenvolvimento de todos os produtos. Apelamos à sua compreensão para o facto de poderem, por isso, registar-se em qualquer momento alterações quanto à forma, equipamento e tecnologia do produto fornecido. Os dados sobre o material fornecido, estética e funções dos produtos correspondem às informações disponíveis à data da sua publicação. Não se pode inferir qualquer direito com base nos dados, ilustrações e descrições das presentes instruções.

A Volkswagen Zubehör recomenda que a montagem seja realizada por um concessionário Volkswagen ou uma oficina autorizada.

**⚠ ATENÇÃO**

**Os textos com este símbolo contêm informações relacionadas com a segurança e ajudam a proteger de riscos de acidente e de lesões.**

**ⓘ Nota**

Textos com este símbolo contêm notas sobre como se podem evitar danos no seu veículo.

**i** Os textos com este símbolo contêm informações adicionais.

**PL****Ogólne informacje na temat tej instrukcji montażu**

Drogi kliencie!

Cieszymy się, że zdecydowałeś się na produkt Volkswagen Zubehör (Akcesoria Volkswagen).

Należy koniecznie wykonać prace i przestrzegać wskazówek bezpieczeństwa wymienionych w niniejszej instrukcji montażu. Wyklucza się wszelką odpowiedzialność za szkody powstającą w wyniku nieprzestrzegania tego.

Niniejsza broszura zawiera ważne informacje i ostrzeżenia dotyczące obchodzenia się z pojazdem. Dalsze informacje, które powinni Państwo znać dla własnego bezpieczeństwa oraz dla bezpieczeństwa pasażerów, znajdują się w książce pokładowej pojazdu.

Volkswagen Zubehör (Akcesoria Volkswagen) stale pracuje nad dalszym udoskonalaniem wszystkich produktów. Prosimy o zrozumienie, że z tego względu w każdej chwili są możliwe zmiany zakresu dostawy pod względem kształtu, wyposażenia oraz techniki. Informacje o zakresie dostawy, wyglądzie i funkcjach produktów odpowiadają stanowi posiadanych informacji w chwili zamknięcia redakcyjnego. Na podstawie informacji, ilustracji i opisów podanych w niniejszej instrukcji nie można wysuwać żadnych roszczeń.

Firma Volkswagen Zubehör zaleca, aby zlecić montaż partnerowi Volkswagena lub autoryzowanemu warsztatowi.

**⚠ UWAGA**

**Teksty oznaczone tym symbolem zawierają informacje dotyczące Państwa bezpieczeństwa i wskazują na możliwe zagrożenia wypadkiem i obrażeniami.**

**ⓘ Wskazówka**

Teksty z tym symbolem zawierają wskazówki, w jaki sposób można uniknąć możliwych uszkodzeń pojazdu.

**i** Teksty z tym symbolem zawierają informacje dodatkowe.

**CZ****J****CN**

## Obecné informace k tomuto montážnímu návodu

Milý zákazníku,

je nám potěšením, že jste se rozhodl pro příslušenství ze sortimentu originálních dílů Volkswagen (Volkswagen Zubehör). Pracovní kroky a bezpečnostní pokyny uvedené v tomto montážním návodu musí být bezpodmínečně dodržovány. Za škody a poranění, které vzniknou v důsledku nedodržení pokynů, neručíme.

Tento sešit obsahuje důležité informace a varování pro zacházení s vozidlem. Další informace, které byste měli znát pro vlastní bezpečnost a pro bezpečnost vašeho spolujezdce, najdete v palubní příručce.

Příslušenství Volkswagen (Volkswagen Zubehör) neustále pracuje na dalším zdokonalování všech výrobků. Mějte proto prosím pochopení, že se díky tomu mohou tvar, úprava i technické vlastnosti dodávky kdykoli změnit. Údaje o rozsahu dodávky, vzhledu a funkcích výrobku odpovídají stavu informací v okamžiku redakční uzávěrky. Z údajů, obrázků a popisů tohoto návodu nelze odvozovat žádné nároky.

Volkswagen Zubehör doporučuje nechat si montáž provést u některého partnera Volkswagen nebo v odborném servisu.

**POZOR**

**Texty s tímto symbolem obsahují informace pro vaši bezpečnost a upozorňují na možná nebezpečí nehody a poranění.**

### ⚠ Upozornění

Text s tímto znakem obsahuje pokyny, jak zamezit možným škodám na svém vozidle.

**i** Text s tímto znakem obsahuje doplňující informace.

## 本取付説明書に関する一般情報

この度は

Volkswagen Zubehör (フォルクスワーゲン純正アクセサリ社)の製品をお買い求め頂き誠にありがとうございます。この取付説明書に記述されている取付手順および安全に関する注意事項を必ず遵守してください。万一説明の内容を守らないによる破損などの責任は、一切負いかねます。

本書には車両の取扱いに関する重要情報並びに警告事項が含まれています。ドライバーご自身並びに同乗者の安全に関する詳細情報は車両マニュアルをご覧ください。

Volkswagen Zubehör (フォルクスワーゲン純正アクセサリ社)は常に全製品に関する持続的開発を行っております。このため、製品の形状、装備、技術等、製品内容を予告無しに変更することがありますのでご了承ください。製品の内容、外観および機能は、本書編集期限時の情報状況に相応しています。本取付書の記述内容やイラストに基づく権利の主張は認められません。

フォルクスワーゲン・アクセサリ (Volkswagen Zubehör) は、取付をフォルクスワーゲン・パートナー及び専門修理工場に任せることをお勧めします。

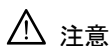
**注意**

このマークのついた文章にはお客様の安全に関する情報が含まれており、事故やケガの危険性があることを指摘しています。

### ⚠ 要注意

このシンボルがマークされているテキストには、車の万が一の損傷を回避する指摘事項が記されています。

**i** このシンボルがマークされているテキストには追加情報が記述されています。

## 关于本安装说明书的基本信息

亲爱的用户，

感谢您购买了Volkswagen Zubehör (大众汽车配件公司)的产品。请务必遵守本装配手册中说明的操作和安全提示。对于因不遵守说明而导致的损伤，本公司概不负责。

本手册的内容为关于驾乘本车的重要信息和警告。其他您需要了解的有关个人安全及同乘人员安全的信息，请参阅随车手册。

Volkswagen Zubehör (大众汽车配件公司)致力于不断改进各种产品。因此我们的供货范围在汽车外形、装备和技术方面随时可能会有所变化，请予以谅解。对产品供货范围、外观和功能的说明符合截稿时的信息版本。对于本说明书中的标注、图例和说明与实际情况的出入本公司不承担任何法律赔偿责任。

建议由两人共同进行安装。

大众汽车配件公司建议由大众汽车合作伙伴或特约维修站进行安装。

**注意**

带有此标志的文字中包含有关个人安全的信息，并提示可能的事故和受伤危险。

### ⚠ 提示

带有此标志的文字提示如何避免可能对车辆造成的损伤。



带有此标志的文字中包含的是附加信息。

**RU****DK**

## Общая информация о данном руководстве по монтажу

Уважаемый клиент!

Мы рады, что вы выбрали продукцию из ассортимента Volkswagen Zubehör (аксессуары Volkswagen).

Необходимо обязательно выполнять приведенные в данной инструкции по монтажу виды работ и соблюдать указания по безопасности. Мы не несем ответственности за ущерб, возникший в результате несоблюдения приведенных здесь указаний.

Эта брошюра содержит важную информацию и предостережения по обращению с Вашим автомобилем. Прочая информация, необходимая Вам для обеспечения собственной безопасности и безопасности Ваших пассажиров, содержится в Вашем бортовом журнале.

Компания Volkswagen Zubehör (Аксессуары Фольксваген) постоянно работает над усовершенствованием своей продукции. Поэтому просим Вас с пониманием отнестись к возможным изменениям объема поставки по форме, оснащению и технической части. Сведения о комплекте поставки, внешнем виде и функциях изделий действительны на момент сдачи издания в печать. Претензии на основании данных, иллюстраций и описаний в настоящем руководстве исключаются.

Volkswagen Zubehör рекомендует выполнять монтаж в мастерской партнерского предприятия компании Volkswagen или в специализированной мастерской.

### ВНИМАНИЕ

Тексты с таким символом содержат информацию, связанную с Вашей личной безопасностью, и указывают на опасность ДТП и травматизма.

### Указание

Тексты с этим символом содержат указания на том, как исключить возможность повреждения Вашего автомобиля.

 Тексты с таким символом содержат дополнительную информацию.

## Generelle oplysninger om denne monteringsvejledning

Kære kunde

Vi er glade for, at du har bestemt dig for et Volkswagen tilbehørsprodukt. Det arbejde og de sikkerhedsanvisninger, som er angivet i denne monteringsvejledning, skal altid følges. Skader, som opstår, fordi ovennævnte ikke overholdes, er udelukket fra ethvert erstatningsansvar.

Dette hæfte indeholder vigtige informationer og advarsler vedrørende brug af bilen. I servicemappen kan du finde yderligere informationer om, hvordan du opnår optimal sikkerhed for dig og dine passagerer.

Volkswagen Tilbehør arbejder hele tiden på at videreudvikle alle produkter. Vi beder dig have forståelse for, at der til enhver tid kan forekomme ændringer, hvad angår bilernes form, udstyr og teknik. Oplysninger om produkternes leveringsomfang, udseende og funktioner svarer til de oplysninger, der forelå ved redaktionens afslutning. Der kan derfor ikke rejses krav ud fra oplysninger, billeder og beskrivelser i dette hæfte.

Volkswagen Tilbehør anbefaler, at tilbehøret monteres af en Volkswagen-partner eller et værksted.

### BEMÆRK

**Tekster med dette symbol indeholder informationer om din sikkerhed og gør dig opmærksom på, at der kan være fare for ulykker og kvæstelser.**

### Bemærk

Tekster med dette symbol indeholder henvisninger til, hvordan du kan forhindre eventuelle skader på din bil.

 Tekster med dette symbol indeholder forskellige generelle informationer.



## D

### Sicherheitshinweise

Die Vorbereitung für Fahrradträger besteht aus einem abnehmbaren Kugelkopf und einer Aufnahme für den Kugelkopf hinter dem Kennzeichenträger. Das System wurde speziell für das Tragen eines Fahrradträgers mit bis zu zwei Fahrrädern entwickelt.

Die Vorbereitung für Fahrradträger ist nicht auf Zuglast ausgelegt und darf deshalb niemals zum Ziehen eines Anhängers oder zum Abschleppen eines Fahrzeugs verwendet werden.

Die vom Fahrzeughersteller maximal zugelassene Stützlast in kg: siehe Fahrzeugschein/ Betriebsanleitung. Die zulässige Stützlast nicht überschreiten.

### Kupplungskugel mit Halterung:

Technische Daten:

Amtl. Typ-Bez.:

E1

Zul. Stützlast:

75 kg

Die Vorbereitung für Fahrradträger dient nur zum Betrieb von Lastenträgern, welche für die Montage auf der Kupplungskugel zugelassen sind. Artfremde Benutzung ist verboten. Der Betrieb muss den Straßenverhältnissen angepasst werden.

Die vom Fahrzeughersteller serienmäßig genehmigten Befestigungspunkte sind einzuhalten.

In EG- und nicht EG-Ländern ist nach den dort geltenden Bestimmungen zu verfahren.

Diese Montage- und Bedienungsanleitung ist den Kraftfahrzeugpapieren beizufügen.

### Die elektrische Anlage

ist nach ISO 1724 (7-polig) und ISO 11446 (13-polig) zu verlegen. Der Steckdosenhalter ist für den wahlweisen Anbau einer 7 - oder 13-poligen Steckdose vorbereitet.

#### ACHTUNG

**Unsachgemäße Verwendung der Vorbereitung für Fahrradträger kann zu Unfällen, schweren Verletzungen und Fahrzeugschäden führen. Den mitgelieferten Kugelkopf nur für die Montage eines Fahrradträgers verwenden! Die Vorbereitung für Fahrradträger nicht zum Ziehen verwenden! Durch die Verwendung der Vorbereitung für Fahrradträger werden die Fahreigenschaften des Fahrzeugs eingeschränkt und fordern vom Fahrer erhöhte Aufmerksamkeit.**

#### ACHTUNG

**Die Vorbereitung für Fahrradträger ist ein Sicherheitsteil und darf nur von einem Fachbetrieb montiert werden. Volkswagen empfiehlt dafür den Volkswagen Partner. Umbauten an der Vorbereitung für Fahrradträger sind verboten. Sie führen zum Erlöschen der Betriebserlaubnis.**

Die Vorbereitung für Fahrradträger einschließlich aller Montageteile wiegt 19,5 kg. Bitte berücksichtigen Sie, dass sich das Leergewicht Ihres Kraftfahrzeugs nach Montage der Vorbereitung für Fahrradträger um diesen Betrag erhöht.

Der Kugelkopf ist stets sauberzuhalten und leicht zu fetten. Wird der Kugelkopf benutzt, muss die Kupplungskugel fettfrei sein. Die Hinweise in den jeweiligen Betriebsanleitungen beachten.

Der Durchmesser des Kugelkopfes ist von Zeit zu Zeit zu überprüfen. Sobald an einer beliebigen Stelle ein Durchmesser von 49 mm erreicht ist, darf die Vorbereitung für Fahrradträger aus Sicherheitsgründen nicht mehr benutzt werden.

#### Hinweis

Im Bereich der Anlageflächen der Vorbereitung für Fahrradträger mit dem Kraftfahrzeug muss Unterbodenschutz, Hohlraumversiegelung (Wachs) oder Dämpfungsmaterial entfernt werden. Eventuelle Bohrspäne entfernen und blanke Karosseriestellen (z. B. Bohrungen) mit Rostschutzfarbe nachbehandeln.



## Safety notes

The preparation kit for bicycle racks comprises a removable towball and a mount for the towball behind the number plate holder. The system has been specially developed for carrying bicycle racks with up to two bicycles.

The preparation kit for bicycle racks is not engineered for hauling loads and must therefore never be used to pull a trailer or to tow a vehicle.

The maximum supporting load in kg permitted by the vehicle manufacturer: see vehicle registration document/operating instructions. Do not exceed the permissible support load.

### Coupling ball with bracket:

Technical data:

Official type designation:

E1

Max. permissible support load:

75 kg (165 lb)

The preparation kit for bicycle racks is used exclusively for operation of racks which are approved for installation on the coupling ball. Any other type of use is forbidden. Adapt your driving to suit the road conditions.

The standard attachment points approved by the vehicle manufacturer must be adhered to.

Proceed in accordance with the applicable local regulations in EU and non-EU countries.

These installation and operating instructions must be kept with the vehicle's documents.

### The electrical system

The electrical system must be installed in accordance with ISO 1724 (7-pin) and ISO 11446 (13-pin).

The socket holder is prepared for the installation of either a 7 or 13-pin socket.

#### WARNING

**Improper use of the preparation kit for bicycle racks can cause accidents, serious injuries and vehicle damage.**  
**Only use the supplied towball for installation of a bicycle rack!**  
**Do not use the preparation kit for bicycle racks for towing!**  
**The vehicle's handling is restricted when using the preparation kit for bicycle racks and require increased alertness on the part of the driver.**

#### WARNING

**The preparation kit for bicycle racks is a safety-related part and must only be fitted by a specialist company. Volkswagen recommends using a Volkswagen dealership.**  
**Modifications to the preparation kit for bicycle racks are prohibited. Unauthorised modifications will render the type approval null and void.**

The preparation kit for bicycle racks weighs 19.5 kg, including all parts required for installation. Please take into consideration that the kerb weight of your vehicle will be increased by this amount when the preparation kit for bicycle racks has been installed.

The towball must be kept clean and lightly greased at all times. If the towball used, the coupling ball must be free of grease. Observe the information given in the respective operating instructions.

The diameter of the towball must be checked from time to time. For safety reasons, the preparation kit for bicycle racks must not be used if the diameter of the ball measures less than 49 mm at any point.

#### Note

Under body sealant, cavity sealant (wax) or sound insulation material must be removed in the areas where the preparation kit for bicycle racks makes contact with the vehicle. Remove any drilling swarf and touch up any bare metal parts of the bodywork (e.g. bore holes) with anti-rust paint.



**F**

## Directives de sécurité

La prédisposition pour un porte-vélos comprend une boule d'attelage amovible, et une fixation de la boule d'attelage, derrière le support de la plaque d'immatriculation. Le système a été développé spécialement pour fixer un porte-vélos, avec deux vélos au maximum.

La prédisposition pour le porte-vélos n'est pas prévue pour une charge tractée, et ne doit donc jamais être utilisée pour tirer une remorque ou pour remorquer un véhicule.

Report de charge maximum, autorisé par le constructeur du véhicule, en kg : cf. la carte grise/ le manuel du véhicule. Ne pas dépasser le report de charge autorisé.

### Boule d'attelage avec fixation :

Caractéristiques techniques :  
Désignation officielle du type : E1  
Report de charge autorisé : 75 kg

La prédisposition pour le porte-vélos sert uniquement à utiliser des supports de charge, admis pour le montage sur la boule d'attelage. Toute utilisation d'une autre nature est interdite. L'utilisation doit être adaptée aux conditions de la route.

Les points de fixation homologués de série par le constructeur doivent être respectés.

Procéder selon les dispositions en vigueur dans les pays de l'Union européenne et hors Union européenne.

Cette notice de montage et d'utilisation doit être jointe aux papiers du véhicule.

### Installation électrique

Le système électrique doit être câblé suivant la norme ISO 1724 (7 broches) ou ISO 11446 (13 broches). Le support de prise est préparé pour le montage au choix d'une prise à 7 ou 13 broches.

#### ATTENTION

**Une utilisation non conforme de la prédisposition pour le porte-vélos peut provoquer des accidents, des blessures graves et endommager le véhicule. N'utiliser la boule d'attelage, que pour le montage d'un porte-vélos !**  
**Ne pas utiliser la prédisposition pour le porte-vélos, pour tracter un véhicule !**  
**L'utilisation de la prédisposition pour le porte-vélos limite les caractéristiques de conduite du véhicule, et exige une plus grande attention de la part du conducteur.**

#### ATTENTION

**La prédisposition pour le porte-vélos est une pièce de sécurité, et ne doit être montée que par un atelier spécialisé. Volkswagen recommande de faire appel à un partenaire Volkswagen. Les modifications de la prédisposition pour le porte-vélos sont interdites. Elles entraînent l'annulation de l'homologation générale.**

La prédisposition pour le porte-vélos avec tous les éléments de montage pèse 19,5 kg. Veuillez tenir compte du fait que le poids à vide de votre véhicule, après le montage de la prédisposition pour le porte-vélos, augmente du poids de celle-ci.

La boule d'attelage doit toujours être propre et graissée légèrement. Pour utiliser la boule d'attelage, celle-ci doit être exempte de graisse. Tenir compte des remarques correspondantes dans la notice d'utilisation.

Contrôler de temps en temps le diamètre de la tête de la boule d'attelage. Dès qu'un diamètre de 49 mm est atteint à un endroit quelconque, pour des raisons de sécurité, il ne faudra plus utiliser la prédisposition pour le porte-vélos.

#### Indication

Dans la zone des surfaces d'appui de la prédisposition pour le porte-vélos, sur le véhicule, il faut enlever la protection du bas de caisse, le colmatage des espaces creux ou le revêtement insonorisant. Eliminer les copeaux éventuels et traiter les points de carrosserie à nu (p. ex. alésages) en appliquant de la peinture anti-rouille.



## E

### Indicaciones de seguridad

La preparación para portabicicletas se compone de una cabeza esférica extraíble y un alojamiento para la cabeza detrás del soporte para la matrícula. El sistema ha sido desarrollado especialmente para alojar un portabicicletas con hasta dos bicicletas.

La preparación para portabicicletas no ha sido diseñado para soportar carga de tracción, por lo que no puede usarse nunca para tirar de un remolque o remolcar un vehículo.

La carga de apoyo máxima permitida en kg indicada por el fabricante: véase la ficha técnica del vehículo/el manual de instrucciones. No exceder la carga de apoyo máxima permitida.

### Esfera de acoplamiento con soporte:

Datos técnicos:

Denominación oficial de modelo:

E1

Carga de apoyo admisible:

75 kg

La preparación para portabicicletas permite utilizar portadores de carga homologados para el montaje en una esfera de acoplamiento. Se prohíbe cualquier otro uso diferente. El uso debe adaptarse a las condiciones de la calzada.

Deben respetarse los puntos de fijación habilitados de serie por el fabricante.

En los países de la CE y de fuera de ésta debe procederse conforme a las especificaciones nacionales vigentes.

Este manual de montaje y servicio debe adjuntarse a la documentación del vehículo.

### La instalación eléctrica

La instalación eléctrica debe instalarse conforme a ISO 1724 (7 polos) e ISO 11446 (13 polos). El soporte de la toma de corriente está preparado tanto para una toma de 7 como de 13 polos.

#### ATENCIÓN

**El uso indebido de la preparación para portabicicletas puede provocar accidentes, graves lesiones y daños en el vehículo.**

**¡Utilice la cabeza esférica suministrada únicamente para montar un portabicicletas!**

**¡No utilice la preparación para bicicletas para el arrastre!**

**El uso de la preparación para portabicicletas limita las propiedades de conducción del vehículo y obliga al conductor a prestar una mayor atención.**

#### ATENCIÓN

**La preparación para portabicicletas es una pieza de seguridad y sólo puede ser montada por una empresa especializada. Volkswagen recomienda acudir para ello a un concesionario Volkswagen. Se prohíbe cualquier modificación de la preparación para portabicicletas. Su realización supone la anulación del permiso de circulación.**

La preparación para portabicicletas, con todas las piezas de montaje incluidas, pesa 19,5 kg. Recuerde que el peso en vacío de su vehículo aumenta los kilos correspondientes una vez montada la preparación portabicicletas.

La cabeza esférica debe mantenerse siempre limpia y engrasarse levemente. Si se utiliza la cabeza esférica esta debe estar libre de grasa. Observe las indicaciones de los diferentes manuales de servicio.

El diámetro de la cabeza esférica debe comprobarse regularmente. Por motivos de seguridad, en el momento en que en un punto cualquiera se alcance un diámetro de 49 mm, la preparación para portabicicletas ya no puede seguir utilizándose.

#### Nota

En las superficies de apoyo entre la preparación para portabicicletas y el vehículo debe retirarse la protección de bajos, el sellado de espacios huecos (cera) o material insonorizante. Retire las posibles virutas de taladrado y trate los puntos desnudos de la carrocería (p. ej. orificios) con un producto anticorrosión.



## Avvertenze sulla sicurezza

Il kit di preparazione per portabiciclette si compone di una testa sferica amovibile e un alloggiamento per la testa sferica dietro il portatarga. Il sistema è stato sviluppato specialmente per trasportare un portabiciclette con fino a due biciclette.

Il kit di preparazione per portabiciclette non è progettato per il traino di carichi e quindi non deve mai essere utilizzato per tirare un rimorchio o trainare un veicolo.

Carico del timone massimo ammesso dal costruttore del veicolo in kg: vedi carta di circolazione / istruzioni per l'uso. Non superare il carico statico ammesso.

### Gancio a sfera con supporto:

Dati tecnici:

Designazione ufficiale del tipo:

E1

Carico statico ammesso:

75 kg

Il kit di preparazione per portabiciclette serve unicamente al funzionamento di portapacchi ammessi per il montaggio sul gancio a sfera. È vietato utilizzare il dispositivo per scopi differenti da quello previsto. Il funzionamento deve essere adattato alle condizioni del fondo stradale.

Devono essere rispettati i punti di fissaggio di serie omologati dal costruttore del veicolo.

Nei Paesi comunitari ed extracomunitari procedere in base alle normative nazionali in vigore.

Le presenti istruzioni di montaggio e per l'uso devono essere allegate ai documenti di circolazione.

### L'impianto elettrico

L'impianto elettrico va installato in conformità a ISO 1724 (7 poli) e ISO 11446 (13 poli). Il portapresa è predisposto per il montaggio di una presa a 7 o 13 poli.

#### ATTENZIONE

**Un uso improprio del kit di preparazione per portabiciclette può comportare infortuni, lesioni gravi e danni al veicolo. Utilizzare la testa sferica in dotazione soltanto per il montaggio di un portabiciclette! Non utilizzare il kit di preparazione per portabiciclette per tirare. L'uso del kit di preparazione per portabiciclette pregiudica le caratteristiche di marcia del veicolo e richiede maggiore attenzione dal conducente.**

#### ATTENZIONE

**Il kit di preparazione per portabiciclette è un componente di sicurezza e può essere montato unicamente da un'officina specializzata. A questo scopo Volkswagen raccomanda i rivenditori Volkswagen. Non è ammesso modificare il kit di preparazione per portabiciclette. Diversamente ciò può invalidare il certificato di omologazione.**

Il kit di preparazione per portabiciclette, comprese tutte le parti di montaggio, pesa 19,5 kg. Tener conto del fatto che questo peso si aggiunge al peso a vuoto del veicolo dopo il montaggio del kit di preparazione per portabiciclette.

La testa sferica deve essere sempre pulita e leggermente lubrificata. Se viene utilizzata la testa sferica, assicurarsi che il gancio a sfera sia privo di grasso. Osservare le avvertenze riportate nelle rispettive istruzioni per l'uso.

Ogni tanto controllare il diametro della testa sferica. Non appena viene raggiunto un diametro di 49 mm in un punto qualsiasi, per motivi di sicurezza non si dovrà più utilizzare il kit di preparazione per portabiciclette.

#### **Avvertenza**

Nell'ambito delle superfici di contatto del kit di preparazione per portabiciclette con il veicolo è necessario rimuovere la protezione del sottoscocca, la sigillatura della cavità (cera) o il materiale di ammortizzamento. Rimuovere anche eventuali trucioli di foratura e riverniciare i punti scoperti della carrozzeria (ad es. i fori) con della vernice antiruggine.



NL

## Veiligheidsaanwijzingen

De voorbereiding voor fietsendragers bestaat uit een afneembare kogelkop en een opname voor de kogelkop achter de kentekenplaathouder. Het systeem is speciaal ontwikkeld voor het dragen van een fietsendrager met max. twee fietsen.

De voorbereiding voor fietsendragers is niet berekend op treklast en mag daarom nooit worden gebruikt voor het trekken van een aanhangwagen of voor het wegslepen van een voertuig.

De door de voertuigfabrikant maximaal toegestane kogeldruk in kg: zie kentekenbewijs/gebruiksaanwijzing. De toegestane kogeldruk niet overschrijden.

### Koppelingskogel met steun:

Technische gegevens:

Officiële typeaanduiding:

E1

Toelaatbare kogeldruk:

75 kg

De voorbereiding voor fietsendragers dient uitsluitend voor het gebruik van lastdragers die zijn toegestaan voor de montage op de koppelingskogel. Afwijkend gebruik is verboden. Het gebruik moet aangepast worden aan de gesteldheid van de wegen.

De door de voertuigfabrikant standaard goedgekeurde bevestigingspunten moeten worden aangehouden.

In EG- en niet-EG-landen moet volgens de daar geldende bepalingen te werk worden gegaan.

Deze montage- en bedieningshandleiding moet bij de voertuigpapieren worden gevoegd.

### De elektrische installatie

De elektrische installatie moet volgens ISO 1724

(7-polig) en ISO 11446 (13-polig) worden aangelegd.

De stekkerdooshouder is voorbereid voor de optionele montage van een 7- of een 13-polige stekkerdoos.

#### LET OP

**Ondeskundig gebruik van de voorbereiding voor fietsendragers kan leiden tot ongevallen, ernstig letsel en voertuigschade.**

**De meegeleverde kogelkop alleen gebruiken voor de montage van een fietsendrager!**

**De voorbereiding voor fietsendragers niet gebruiken om te trekken!**

**Door het gebruik van de voorbereiding voor fietsendragers worden de rijeigenschappen van het voertuig beperkt en wordt er meer oplettendheid van de bestuurder verlangd.**

#### LET OP

**De voorbereiding voor fietsendragers is een veiligheidsonderdeel en mag alleen door een vakbedrijf worden gemonteerd. Volkswagen adviseert hiervoor de Volkswagen partner. Het ombouwen van de voorbereiding voor fietsendragers is verboden. Dit leidt tot het wettelijk afkeuren van het voertuig.**

De voorbereiding voor fietsendragers inclusief alle montageonderdelen weegt 19,5 kg. Houd er rekening mee dat het leeggewicht van uw motorvoertuig na montage van de voorbereiding voor fietsendragers met het genoemde gewicht wordt verhoogd.

De kogelkop moet altijd schoongehouden en licht ingevet worden. Als de kogelkop wordt gebruikt, moet de koppelingskogel vetvrij zijn. De aanwijzingen in de desbetreffende gebruiksaanwijzingen in acht nemen.

De diameter van de kogelkop moet van tijd tot tijd gecontroleerd worden. Zodra op een willekeurige plaats een diameter van 49 mm is bereikt, mag de voorbereiding voor fietsendragers om veiligheidsredenen niet meer gebruikt worden.

#### **Aanwijzing**

In het gebied van de contactoppervlakken van de voorbereiding voor fietsendragers met het motorvoertuig moet de bodembescherming, de holteverzegeling (was) of het dempingsmateriaal worden verwijderd. Eventuele boorspanen verwijderen en blanke carrosserieplaatsen (bijv. boringen) met roestwerende verf nabehandelen.



## S

### Säkerhetsanvisningar

Förberedelsen för cykelhållare består av ett avtagbart kulhuvud och ett fäste för kulhuvudet bakom registrerings skyltshållaren. Systemet har utvecklats speciellt för att hålla en cykelhållare med upp till två cyklar.

Förberedelsen för cykelhållare är inte konstruerad för draglast och får därför aldrig användas för att dra en släpvagn eller för att bogsera ett fordon.

Fordonstillverkarens maximalt tillåtna kultryck i kg: se registreringsbeviset/bruksanvisningen. Det tillåtna kultrycket får inte överskridas.

### Kopplingskula med hållare:

Tekniska data:

Officiell typbet.:

E1

Tillåtet kultryck:

75 kg

Förberedelsen för cykelhållare är endast avsedd för att använda lasthållare som godkänts för montering på kopplingskulan. Ej ändamålsenlig användning är inte tillåten. Användningen måste anpassas efter vägförhållandena.

Fordonstillverkarens angivna och godkända fästpunkter på fordonet måste beaktas.

Observera de nationella reglerna inom och utanför EU.

Den här monterings- och bruksanvisningen ska bifogas fordonshandlingarna.

### Elsystemet

Elsystemet ska installeras enligt ISO 1724 (7-poligt) och ISO 11446 (13-poligt). Uttagsfästet är förberett för ett 7- eller 13-poligt uttag.

#### VARNING

**En felaktig användning av förberedelsen för cykelhållare kan leda till olyckor, allvarliga personskador och fordonsskador. Det medföljande kulhuvudet får endast användas för monteringen av en cykelhållare! Använd inte förberedelsen för cykelhållare för bogsering! När man använder förberedelsen för cykelhållare begränsas bilens köregenskaper och extra uppmärksamhet krävs av föraren.**

#### VARNING

**Förberedelsen för cykelhållare är en säkerhetsanordning som endast får monteras av en fackverkstad. Volkswagen rekommenderar en Volkswagen-partner. Det är inte tillåtet att utföra förändringar på förberedelsen för cykelhållare. Det gör att drifttillståndet slutar gälla.**

Förberedelsen för cykelhållare tillsammans med alla monteringsdetaljer väger 19,5 kg. Beakta att fordonets egenvikt efter monterad förberedelse för cykelhållare ökar med motsvarande vikt.

Kulhuvudet ska hållas rent och smörjas in. Om kulhuvudet används måste kopplingskulan vara fettfri. Se anvisningarna i respektive bruksanvisning.

Kontrollera kulhuvudets diameter emellanåt. När kulhuvudets diameter på valfritt ställe har minskat till 49 mm får förberedelsen för cykelhållare inte längre användas.

#### Observera

Där förberedelsen för cykelhållare ligger an mot bilen måste underredsmassa, hålutrymmesförsegling (vax) eller dämpningsmaterial avlägsnas. Ta bort eventuella borrar och efterbehandla blanka ytor på karossen (exempelvis borrhål) med rostskyddsfärg.



PT

## Indicações de segurança

A pré-instalação para porta-bicicletas inclui uma cabeça esférica amovível e um alojamento para a cabeça esférica por trás do suporte da matrícula. O sistema foi desenvolvido especificamente para suportar um porta-bicicletas com uma a duas bicicletas. A pré-instalação para porta-bicicletas não foi concebida para cargas de tração, não podendo por isso ser utilizada para puxar um reboque ou para rebocar um veículo.

Carga de apoio máxima admissível em kg pelo fabricante do veículo: ver livrete/manual de instruções. Não ultrapassar a carga de apoio admissível.

### Esfera de engate com suporte:

Dados técnicos:

Designação de tipo oficial: E1  
Carga de apoio admissível: 75 kg

A pré-instalação para porta-bicicletas destina-se apenas à utilização de suportes de carga autorizados para a montagem na esfera de engate. É proibido qualquer tipo de utilização diferente. A operação tem de ser adaptada às condições da estrada.

Os pontos de fixação autorizados de série pelo fabricante do veículo têm de ser respeitados.

Nos países da UE e nos países que não pertencem à UE, deverá proceder-se de acordo com as disposições aí vigentes.

Este manual de montagem e de instruções deve ser anexado aos documentos do veículo.

### O sistema elétrico

O sistema elétrico deve ser instalado conforme ISO 1724 (7 polos) e ISO 11446 (13 polos). O suporte da tomada está preparado para a montagem opcional de uma tomada de 7 ou 13 polos.

#### ATENÇÃO

**Uma utilização incorreta da pré-instalação para porta-bicicletas pode dar origem a acidentes, ferimentos graves e danos no veículo. Utilizar a cabeça esférica fornecida apenas para a montagem de um porta-bicicletas! Não utilizar a pré-instalação para porta-bicicletas para puxar! A utilização da pré-instalação para porta-bicicletas limita o comportamento do veículo e exige do condutor uma atenção redobrada.**

#### ATENÇÃO

**A pré-instalação para porta-bicicletas é um equipamento de segurança e só pode ser montada por uma oficina autorizada. A Volkswagen recomenda para tal o parceiro Volkswagen. São proibidas remodelações na pré-instalação para porta-bicicletas. Estas têm como consequência a cessação da autorização de circulação.**

A pré-instalação para porta-bicicletas, incluindo todas as peças de montagem, pesa 19,5 kg. Observe que, após a montagem da pré-instalação para porta-bicicletas, a tara do seu veículo aumenta este valor.

A cabeça esférica deve ser mantida sempre limpa e ligeiramente lubrificada. Se a cabeça esférica for utilizada, a esfera de engate tem de estar sem lubrificante. Devem ser observadas as indicações nos respetivos manuais de instruções.

O diâmetro da cabeça esférica deve ser verificado de tempos a tempos. Logo que seja alcançado um diâmetro de 49 mm em qualquer ponto, já não é permitido utilizar a pré-instalação para porta-bicicletas por motivos de segurança.

#### Nota

Na área das superfícies de contacto da pré-instalação para porta-bicicletas com o veículo é necessário remover o produto de proteção do chassis, o tapa-furos (cera) ou o material amortecedor. Remover eventuais aparas da perfuração e tratar posteriormente os locais desprotegidos da carroçaria (por ex. furos) com tinta anti-corrosão.



PL

## Wskazówki bezpieczeństwa

Zestaw do bagażnika na rowery składa się ze zdejmowanej kuli i uchwytu na kulę za ramką na tablicę rejestracyjną. System został specjalnie skonstruowany do bagażnika mieszczącego do dwóch rowerów. Zestaw do bagażnika na rowery nie został zaprojektowany na obciążenia rozciągające i dlatego nie wolno go nigdy używać do ciągnięcia przyczepy lub holowania pojazdu.

Maksymalne dopuszczalne przez producenta obciążenie nośne w kg: patrz dowód rejestracyjny pojazdu/instrukcja eksploatacji. Nie przekraczać dopuszczalnego obciążenia nośnego.

### Kula sprzęgu z uchwytem:

Dane techniczne:

Urzędowe oznaczenie typu: E1  
Dopuszczalne obciążenie nośne: 75 kg

Zestaw do bagażnika na rowery służy tylko do stosowania z bagażnikami dopuszczonymi do montażu na kuli sprzęgu. Zabrania się wykorzystywania niezgodnego z przeznaczeniem. Jazdę należy dopasować do warunków drogowych.

Należy przestrzegać punktów mocowania zatwierdzonych dla serii przez producenta.

W krajach UE i poza UE należy postępować według obowiązujących tam przepisów.

Niniejszą instrukcję montażu i obsługi należy dołączyć do dokumentów pojazdu.

### Instalacja elektryczna

Instalację elektryczną należy ułożyć zgodnie z ISO 1724 (7-stykowa) i ISO 11446 (13-stykowa). Uchwyt na gniazdo jest przygotowany do montażu gniazda 7-stykowego lub 13-stykowego.

#### UWAGA!

**Niewłaściwe zastosowanie zestawu do bagażnika na rowery może prowadzić do wypadków, ciężkich obrażeń i uszkodzenia pojazdu. Znajdującą się w zestawie kulę używać tylko do montażu bagażnika na rowery! Nie używać zestawu do ciągnięcia! Stosowanie zestawu do bagażnika na rowery powoduje ograniczenie właściwości jezdnych pojazdu i wymaga od kierowcy wzmoczonej uwagi.**

#### UWAGA!

**Zestaw do bagażnika na rowery jest elementem bezpieczeństwa i wolno go montować tylko w specjalistycznym zakładzie. Volkswagen zaleca do tego celu partnera Volkswagena. Zabrania się przebudów zestawu do bagażnika na rowery. Powodują one wygaśnięcie dopuszczenia pojazdu mechanicznego do ruchu.**

Zestaw do bagażnika na rowery wraz ze wszystkimi elementami montażowymi waży 19,5 kg. Proszę pamiętać, że po zamontowaniu zestawu masa własna pojazdu wzrośnie o tę wartość.

Kulę należy stale utrzymywać w czystości i lekko smarować. Jeśli kula jest stosowana, nie może być nasmarowana. Należy przestrzegać informacji z odpowiednich instrukcji eksploatacji.

Należy od czasu do czasu sprawdzać średnicę kuli. Jeśli w jakimkolwiek miejscu średnica osiągnie 49 mm, nie wolno z powodów bezpieczeństwa używać dalej zestawu do bagażnika na rowery.

#### Wskazówka

Na obszarze powierzchni przylegania zestawu do pojazdu należy usunąć zabezpieczenie podwozia, uszczelnienie wnęk (wosk) lub materiał tłumiący. Usunąć ewentualne wióry z wiercenia i pomalować niepokryte miejsca karoserii (np. otwory) farbą rdzochronną.



## Bezpečnostní upozornění

Příprava na nosič jízdních kol se skládá z odnímatelné kulové hlavy a uchycení kulové hlavy za držákem registrační značky. Tento systém byl vyvinut speciálně pro držení nosiče jízdních kol s max. dvěma jízdními koly.

Příprava na nosič jízdních kol není dimenzována na zatížení v tahu, a proto nesmí být v žádném případě použita k táhnutí přívěsu nebo odtahování jiného vozidla.

Výrobce povolene maximální zatížení v kg: viz technické osvědčení vozidla / návod k provozu. Nepřekračujte povolené zatížení.

### Tažné zařízení s držákem:

Technická data:

Úřední typové označení:

Povolené zatížení:

E1

75 kg

Příprava na nosič jízdních kol slouží výhradně k provozu nosičů nákladu, které jsou povolené pro montáž na tažné zařízení. Použití mimo určený účel je zakázáno. Provoz musí být přizpůsoben stavu vozovky.

Dodržujte upevňovací body sériově schválené výrobcem vozidla.

V zemích ES i mimo ES jednejte v souladu s platnými místními předpisy.

Tento montážní návod a návod k provozu přiložte k dokladům motorového vozidla.

### Elektroinstalace

Elektroinstalaci proveďte dle ISO 1724 (7pól.) a ISO 11446 (13pól.). Držák zásuvky je připraven pro volitelnou montáž 7 nebo 13pólové zásuvky.

#### POZOR

**Nesprávné použití přípravy na nosič jízdních kol může způsobit nehody, vážná zranění a škody na vozidle.**

**Dodanou kulovou hlavu použijte výhradně k montáži nosiče jízdních kol!**

**Přípravu na nosič jízdních kol nepoužívejte k tahání!**

**Při použití přípravy na nosič jízdních kol jsou omezeny jízdní vlastnosti vozidla a jízda vyžaduje zvýšenou pozornost řidiče.**

#### POZOR

**Příprava na nosič jízdních kol je bezpečnostní díl a smí být namontována pouze odborným servisem. Volkswagen doporučuje využít služeb některého z partnerů Volkswagen.**

**Na přípravě na nosič jízdních kol je zakázáno provádět jakékoli změny. Vedou k zániku povolení k provozu.**

Příprava na nosič jízdních kol včetně všech montážních dílů váží 19,5 kg. Pohotovostní hmotnost vašeho vozidla se tak po montáži přípravy na nosič jízdních kol o tuto hodnotu zvýší.

Hlavu tažného zařízení udržujte vždy čistou a lehce promazanou. Pokud použijete kulovou hlavu, musí být hlava tažného zařízení zbavena maziva. Dodržujte pokyny v příslušných návodech k provozu.

Čas od času je potřeba zkontrolovat průměr hlavy tažného zařízení. Jakmile bude na libovolném místě dosaženo průměru 49 mm, nesmí už být příprava na nosič jízdních kol z bezpečnostních důvodů používána.

#### Upozornění

Na kontaktních plochách přípravy na nosič jízdních kol a vozidla musí být odstraněn ochranný nátěr spodní části vozidla, konzervace dutin (vosk) nebo tlumicí materiál. Odstraňte případné třísky z vrtání a obnažená místa na karoserii (např. otvory) ošetřete antikoročním nátěrem.





## J

### 安全に関する注意事項

サイクルキャリア取付セットは、着脱式の円形フックと、ナンバープレートキャリアの後ろのボールヘッド受入からなります。このシステムは最大2台までの自転車のサイクルキャリア積載用に特別に開発されたものです。サイクルキャリア取付セットはけん引荷重向けには設計されていないため、トレーラーのけん引や車両のレッカー移動には絶対に使用しないでください。

車両メーカーによる許容支持荷重 (kg) については、車検証/取扱説明書を参照してください。許容支持荷重を超過してはいけません。

### ホルダー付き連結ボール：

テクニカルデータ：  
公式種別名称：  
許容支持荷重：

E1  
75 kg

サイクルキャリア取付セットは、連結ボールでの取付けが許可された荷重キャリアに使用します。指定外の目的での使用は禁じられています。使用は路面状況に合わせて調整する必要があります。

車両メーカーにより一般的に許可された固定ポイントを順守してください。

EC諸国およびEC外諸国においては、現地で適用される規定に従ってください。

この取付および取扱説明書は、車両関係書類に添付してください。

### 電気システム

電気システムは、ISO 1724 (7極) およびISO 11446 (13極) に従って設置します。コンセントホルダーは7極または13極用コンセントから選択することができます。

#### ⚠ 注意

サイクルキャリア取付セットの不適切な使用は、事故、重度な負傷、車両損害につながる恐れがあります。同梱の円形フックは、サイクルキャリアの取付け以外には使用しないでください！サイクルキャリア取付セットをけん引用に使用しないでください！サイクルキャリア取付セットの使用により、車両の走行特性が制限されることになり、ドライバーにはより高い注意力が求められます。

#### ⚠ 注意

サイクルキャリア取付セットは安全パーツであり、専門業者以外による取付けは認められていません。フォルクスワーゲンではフォルクスワーゲン・パートナーを推奨しています。サイクルキャリア取付セットの改造は禁じられています。改造を行った場合、使用許可が失効します。

すべての固定パーツを含むサイクルキャリア取付セットの重量は19,5 kgです。サイクルキャリア取付セットの取付け後、車両の空重量にこの重量が加えられることに注意してください。

円形フックは常に清潔にし、軽くグリースを塗布してください。円形フックを使用する場合、連結ボールは油脂のない状態である必要があります。各取扱説明書の注意事項を順守してください。

円形フックの直径は折に触れて点検してください。任意の箇所直径が49 mmに達した場合、安全上の理由により、すぐにサイクルキャリア取付セットの使用を中止してください。

#### ① 注記

サイクルキャリア取付セットと車両の接触面では、車体底面保護、空洞スペースシーリング (ワックス)、または緩衝材を取り除く必要があります。穿孔チップがある場合は取り除き、空いた車体箇所 (穴など) はさび止めカラーで後処理してください。

**CN**

## 安全提示

自行车架的悬挂架包括一个可取下的球头和一个位于车牌架后方的球头定位件。该系统专为放置一辆至最多两辆自行车而开发设计。  
自行车架悬挂架的设计不适用于水平牵引能力，因此不能用来拉动挂车或牵引车辆。

汽车制造商所允许的最大垂直牵引能力（单位：kg）：  
参见车辆行驶证/操作手册。不得超过允许的垂直牵引能力。

### 带支架的连接球：

技术数据：  
官方的型号名称：  
允许的垂直牵引能力：  
**E1**  
**75 kg**

自行车架悬挂架，仅用于放置允许安装在连接球上的负载物。禁止其他的不当使用。在使用时必须适应路况。

要使用汽车制造商批量设置的、获得批准的紧固点。

在欧盟和非欧盟国家，应遵守当地适用的规定。

本安装和操作手册必须附加在车辆文件中。

## 电气系统

电气系统必须根据 ISO 1724（7 孔）和 ISO 11446（13 孔）标准进行安装。无论是选择安装 7 孔还是 13 孔插座，插座支架都已经准备好。

### ⚠ 注意

错误使用自行车架悬挂架，可能会导致事故、严重伤害和车辆损坏。  
随附的球头只能用于安装自行车架！  
不要拉动自行车架的悬挂架！  
使用自行车架悬挂架，会限制车辆的驾驶性能因此需要驾驶员提高注意力。

### ⚠ 注意

自行车架悬挂架是一个安全性组件，只能由专业维修站安装。大众汽车集团对此建议，由大众汽车合作伙伴进行处理。  
严禁对自行车架的悬挂架进行改装。这会导致使用许可失效。

自行车架悬挂架包括所有安装件的重量为 19.5 kg。请注意，安装自行车架悬挂架后，您的机动车整备质量将增加。

应保持球头始终干净、容易涂润滑油。如果使用球头，必须保证连接球不含油脂。  
遵守相关操作手册中的提示。

应经常检查球头的直径。只要在任意一个位置发现直径达到 49 mm，则出于安全原因不得再使用自行车架的悬挂架。

### ⓘ 提示

在自行车架悬挂架与汽车的支承面范围内，必须去除底板保护层、空腔密封（封蜡）或者减振材料。清除可能存的钻屑，并用防锈漆处理裸露的车身部位（例如钻孔）。



RU

## Меры предосторожности

Комплект подготовки под установку велобагажника состоит из съемной шаровой головки и крепления для шаровой головки за держателем номерного знака. Система специально разработана для крепления велобагажника, вмещающего до двух велосипедов.

Комплект подготовки под установку велобагажника не рассчитан на тяговое усилие и ни в коем случае не должна использоваться для буксировки прицепа или транспортного средства.

Максимально допустимая производителем транспортного средства несущая способность в кг: см. технический паспорт автомобиля/руководство по эксплуатации автомобиля. Не превышайте допустимую нагрузку на сцепной шар.

### Сцепной шар с креплением:

Технические характеристики:

Офиц. обозн. типа:

E1

Доп. нагрузка на сцепной шар:

75 kg

Комплект подготовки под установку велобагажника служит исключительно для багажников, допущенных для монтажа на сцепном шаре. Использование не по назначению запрещено. Эксплуатация должна соответствовать дорожным условиям.

Устройство необходимо устанавливать с использованием стандартных, предусмотренных производителем транспортного средства точек крепления.

В странах, входящих и не входящих в состав ЕС, необходимо действовать согласно соответствующим действующим в них правилами.

Данное руководство по монтажу и обслуживанию должно прилагаться к документации на транспортное средство.

### Электрическая система

Электрическая система должна прокладываться в соответствии с ISO 1724 (7-конт.) и ISO 11446 (13-конт.). Держатель штепсельной розетки подготовлен для монтажа 7- либо 13-полюсной розетки по выбору.

#### ВНИМАНИЕ

**Неадекватное использование комплекта подготовки под установку велобагажника может приводить к несчастным случаям, тяжелым травмам и повреждениям транспортного средства.**  
**Входящая в комплект поставки шаровая головка должна использоваться только для монтажа велобагажника!**  
**Не использовать комплект подготовки под установку велобагажника в качестве тягового приспособления!**  
**При использовании комплекта подготовки под установку велобагажника ходовые характеристики транспортного средства ограничиваются, что требует от водителя повышенной внимательности.**

#### ВНИМАНИЕ

**Комплект подготовки под установку велобагажника является элементом системы безопасности и может монтироваться только специализированным предприятием. Компания Volkswagen рекомендует воспользоваться услугами партнеров компании Volkswagen.**  
**Внесение изменений в конструкцию комплекта подготовки под установку велобагажника запрещено. Это приведет к прекращению действия разрешения на эксплуатацию.**

Комплект подготовки под установку велобагажника, включая все монтажные элементы, весит 19,5 кг. Принимайте, пожалуйста, во внимание, что собственная масса вашего транспортного средства после монтажа комплекта подготовки под установку велобагажника увеличивается на это значение.

Шаровую головку всегда необходимо содержать в чистоте и слегка смазывать консистентной смазкой. Если шаровая головка используется, на сцепном шаре не должно быть консистентной смазки. Соблюдайте указания в соответствующих руководствах по эксплуатации.

Необходимо время от времени проверять диаметр шаровой головки. Как только в любом месте достигается диаметр 49 мм, продолжать использовать комплект подготовки под установку велобагажника из соображений безопасности запрещено.

#### Указани

В области поверхностей прилегания комплекта подготовки под установку к транспортному средству необходимо удалить защиту днища, антикоррозионные средства для заполнения полостей кузова (воск) или звукопоглощающий материал. Удалите возможные сверильные стружки и обработайте места кузова (напр., просверленные отверстия) без покрытия краской, предохраняющей от коррозии.

**DK**

## Sikkerhedsanvisninger

Forberedelsen til cykelholder består af et aftageligt kuglehoved og en holder til kuglehovedet bag nummerpladeholderen. Systemet er udviklet specielt til at bære en cykelholder med op til to cykler. Forberedelsen til cykelholder er ikke konstrueret til træklast og må derfor aldrig bruges til at trække en anhænger eller bugsere et køretøj.

Bilproducentens maksimalt tilladte kuglehovedtryk i kg: Se registreringsattesten/instruktionsbogen. Overskrid ikke det tilladte kuglehovedtryk.

### Kuglehoved med holder:

Tekniske data:

Officiel typebetegnelse:

E1

Tilladt kuglehovedtryk:

75 kg

Forberedelsen til cykelholder er kun beregnet til cykelholdere, som er godkendt til montering på et kuglehoved. Utilstigtet brug er forbudt. Driften skal tilpasses til vejforholdene.

De fastgørelsespunkter, som bilproducenten har godkendt som standard, skal anvendes.

I EU- og ikke-EU-lande skal de gældende bestemmelser overholdes.

Denne monterings- og betjeningsvejledning skal lægges sammen med bilens papirer.

### El-systemet

El-systemet skal føres i overensstemmelse med ISO 1724 (7-polet) eller ISO 11446 (13-polet).

Stikdåseholderen er forberedt til valgfri montering af en 7- eller 13-polet stikdåse.

#### OBS

**Utilstigtet brug af forberedelsen til cykelholder kan medføre uheld, alvorlige kvæstelser og skader på bilen.**

**Brug kun det medfølgende kuglehoved til montering af en cykelholder!**

**Brug ikke forberedelsen til cykelholder til at trække!**

**Ved at bruge forberedelsen til cykelholder forringes bilens køreegenskaber, og der kræves øget opmærksomhed fra føreren.**

#### OBS

**Forberedelsen til cykelholder er en sikkerhedskomponent, som kun må monteres af et værksted. Volkswagen anbefaler Volkswagen-partneren til dette arbejde.**

**Ombygning af forberedelsen til cykelholder er forbudt. Det medfører, at driftstilladelsen bliver ugyldig.**

Forberedelsen til cykelholder inklusive alle monteringsdele vejer 19,5 kg. Tag hensyn til, at din bil selvvegt øges med denne vægt efter montering af forberedelsen til cykelholder.

Kuglehovedet skal altid holdes rent og smøres med en smule fedt. Når kuglehovedet anvendes, må der ikke være fedt på det. Anvisningerne i de pågældende instruktionsbøger skal følges.

Kuglehovedets diameter skal kontrolleres fra tid til anden. Så snart der nås en diameter på 49 mm et vilkårligt sted, må forberedelsen til cykelholder af sikkerhedsmæssige årsager ikke anvendes længere.

#### Bemærk

I de områder, hvor forberedelsen til cykelholder berører bilen, skal undervognsbeskyttelse, hulrumsforsegling (voks) og isoleringsmateriale fjernes. Fjern eventuelle borespåner, og efterbehandl blanke steder på karrosseriet (f.eks. huller) med rustbeskyttende maling.

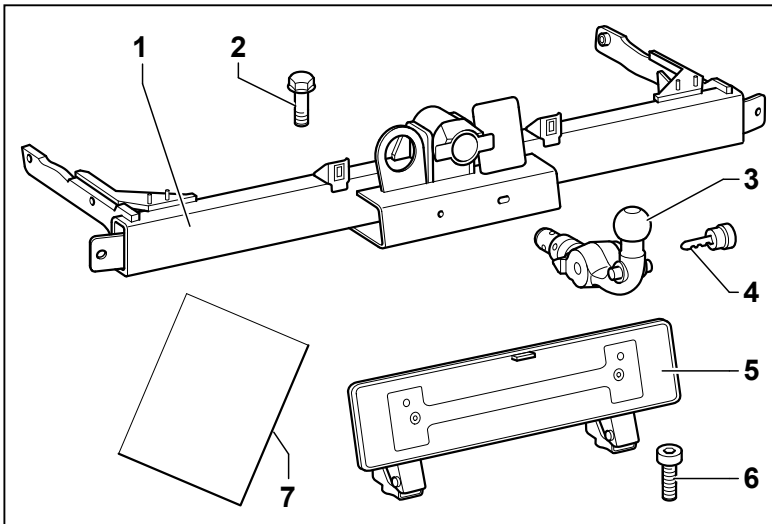

### D Lieferumfang

Pos.	Bezeichnung	Anzahl
1	Anhängevorrichtung	1
2	Befestigungsschrauben	4
3	Kugelkopf	1
4	Schlüssel	2
5	Kennzeichenträger	1
6	Befestigungsschrauben (M6x16)	2
7	Montageanleitung	1

### GB Scope of delivery

Item	Designation	Qty.
1	Towing bracket	1
2	Fastening bolts	4
3	Towball	1
4	Key	2
5	Number plate holder	1
6	Fastening bolts (M6x16)	2
7	Installation instructions	1

### F Éléments fournis à la livraison

Pos.	Désignation	Quantité
1	Dispositif d'attelage	1
2	Vis de fixation	4
3	Boule d'attelage	1
4	Clé	2
5	Support de la plaque d'immatriculation	1
6	Vis de fixation (M6x16)	2
7	Instructions de montage	1

### E Alcance del suministro

Pos.	Denominación	Unidades
1	Dispositivo de remolque	1
2	Tornillos de fijación	4
3	Cabezal esférico	1
4	Llave	2
5	Soporte de matrícula	1
6	Tornillos de fijación (M6x16)	2
7	Instrucciones de montaje	1

### I Volume di fornitura

Pos.	Denominazione	Numero
1	Dispositivo di traino	1
2	Viti di fissaggio	4
3	Testa sferica	1
4	Chiave	2
5	Portatarga	1
6	Viti di fissaggio (M6x16)	2
7	Istruzioni per il montaggio	1

### NL Leveringsomvang

Pos.	Benaming	Aantal
1	Trekhaak	1
2	Bevestigingsschroeven	4
3	Kogelkop	1
4	Sleutel	2
5	Kentekenplaathouder	1
6	Bevestigingsschroeven (M6x16)	2
7	Montagehandleiding	1

### S Leveransomfång

Pos.	Beteckning	Antal
1	Dragkrok	1
2	Fästskruvar	4
3	Kula	1
4	Nyckel	2
5	Registreringsskyltshållare	1
6	Fästskruvar (M6x16)	2
7	Monteringsanvisning	1

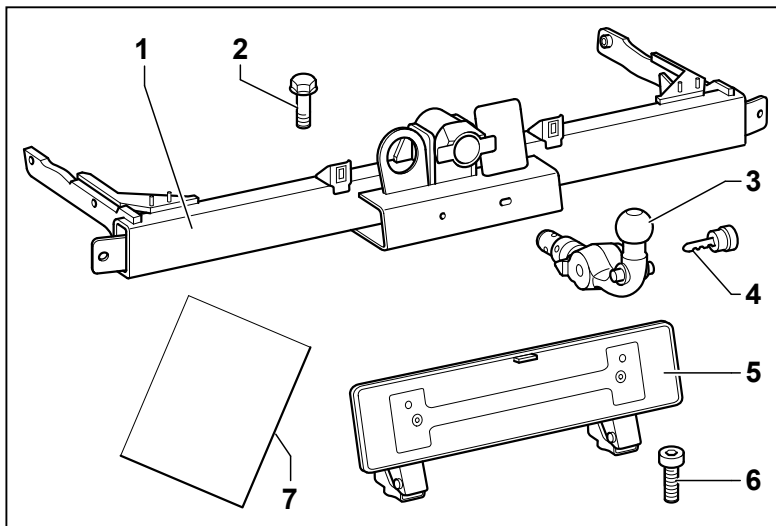

### PT Material fornecido

Pos.	Designação	Quant.
1	Dispositivo de engate de reboque	1
2	Parafusos de fixação	4
3	Cabeça esférica	1
4	Chaves	2
5	Suporte para matrícula	1
6	Parafusos de fixação (M6x16)	2
7	Instruções de montagem	1

### PL Zakres dostawy

Poz.	Nazwa	Ilość
1	Zaczep holowniczy	1
2	Śruby mocujące	4
3	Kula	1
4	Klucz	2
5	Ramka na tablicę rejestracyjną	1
6	Śruby mocujące (M6x16)	2
7	Instrukcja montażu	1

### CZ Rozsah dodávky

Pol.	Název dílu	Počet
1	Závěsné zařízení	1
2	Upevňovací šrouby	4
3	Kulová hlava	1
4	Klíč	2
5	Držák registrační značky	1
6	Upevňovací šrouby (M6x16)	2
7	Montážní návod	1

### J 製品内容

番号	名称	数量
1	トーイングヒッチ	1
2	固定ボルト	4
3	円形フック	1
4	キー	2
5	ナンバープレートキャリア	1
6	固定ボルト (M6x16)	2
7	組立説明書	1

### CN 供货范围

编号	名称	数量
1	挂车连接装置	1
2	固定螺钉	4
3	球头	1
4	钥匙	2
5	牌照支架	1
6	固定螺钉 (M6x16)	2
7	装配手册	1

### RU Комплект поставки

Поз.	Обозначение	Кол.-во
1	Тягово-цепное устройство	1
2	Крепежные винты	4
3	Шаровая головка	1
4	Ключ	2
5	Держатель номерного знака	1
6	Крепежные винты (M6x16)	2
7	Инструкция по монтажу	1

### DK Leveringen

Pos.	Udpegning	Nummer
1	Forberedelse til cykelholder	1
2	Bolte	4
3	Kuglehed	1
4	Nøgler	2
5	Nummerpladeholder	1
6	Bolte (M6x16)	2
7	Monteringsvejledning	1

**Vorbereitung für Fahrradträger montieren**

Die Darstellungen zeigen die linke Fahrzeugseite, die Arbeitsschritte sind auf der rechten Fahrzeugseite spiegelbildlich.

**Abbildung 1**

1. Zündung ausschalten.
2. Abdeckung -1- in Pfeilrichtung ausclipen.

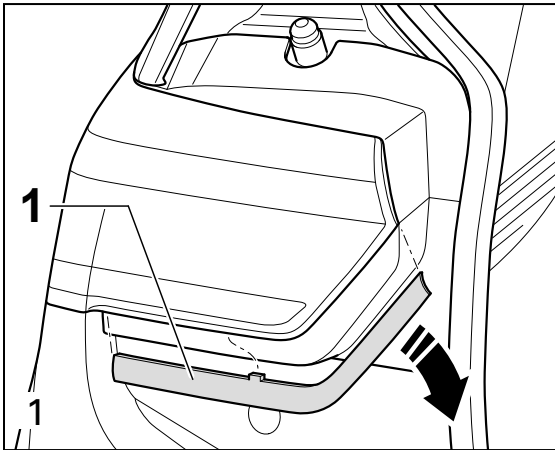

**Abbildung 2**

1. Schrauben -1- herausdrehen und Rückleuchte vorsichtig nach hinten herausziehen, bis der Anschlussstecker zugänglich ist.

**ⓘ Hinweis**

Beim Lösen der Schrauben -1- gleichzeitig die Rückleuchte gegen Herabfallen sichern.

**Abbildung 3**

1. Stecker -1- entriegeln und abziehen.

**Abbildung 4**

1. Schraube -1- herausdrehen.

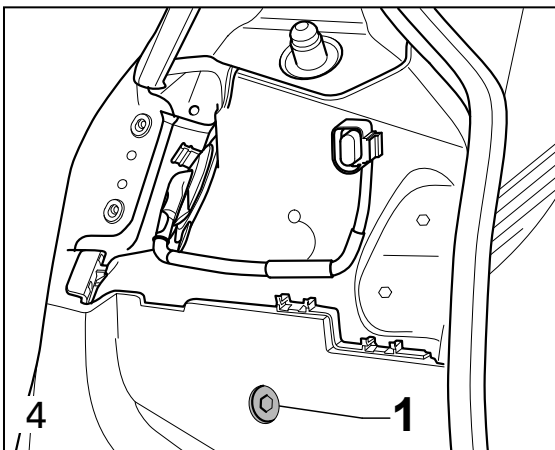
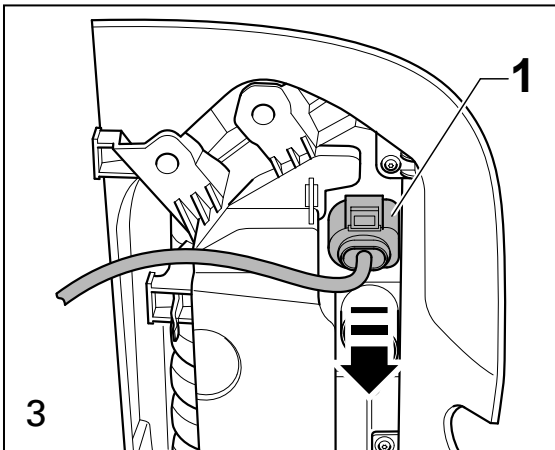
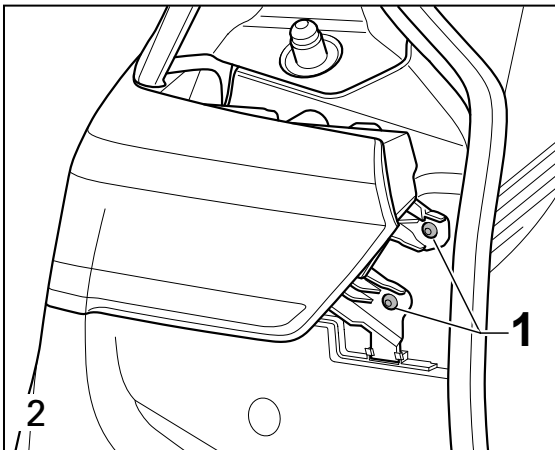

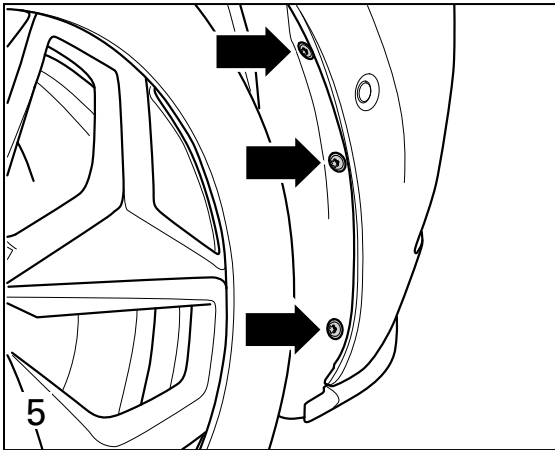
**D****Abbildung 5**

1. Schrauben herausdrehen (Pfeile).

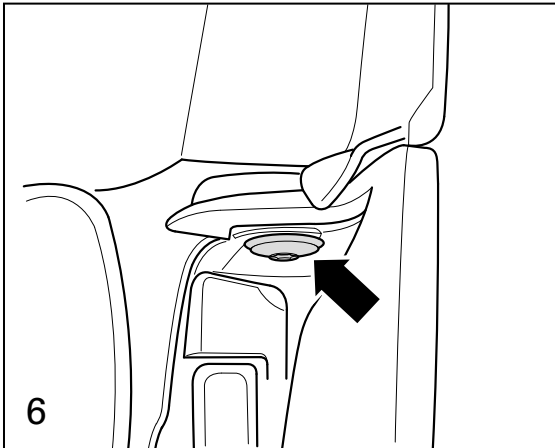
**Abbildung 6**

1. Schraube herausdrehen (Pfeil).

**Abbildung 7**

1. Spreitzierte -1- entfernen.
2. Schrauben herausdrehen (Pfeile).

**Abbildung 8**

1. Stoßfängerabdeckung umlaufend vorsichtig abclipsen und Steckverbindung -1- trennen.
2. Antenne -2- auf beiden Seiten abbauen.

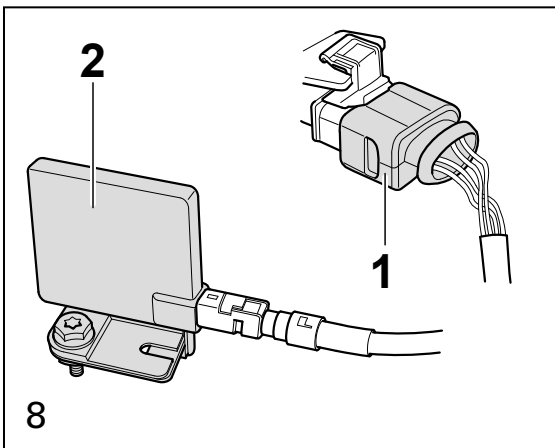
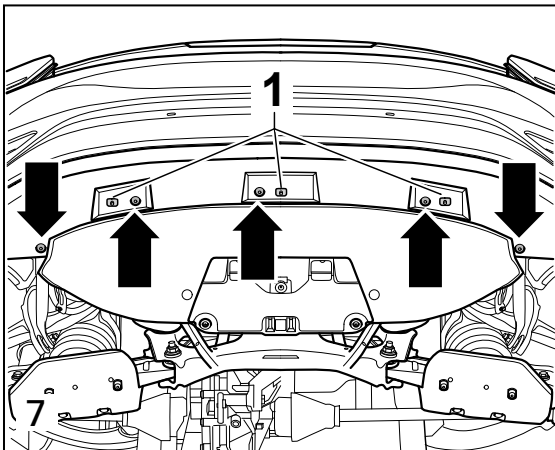

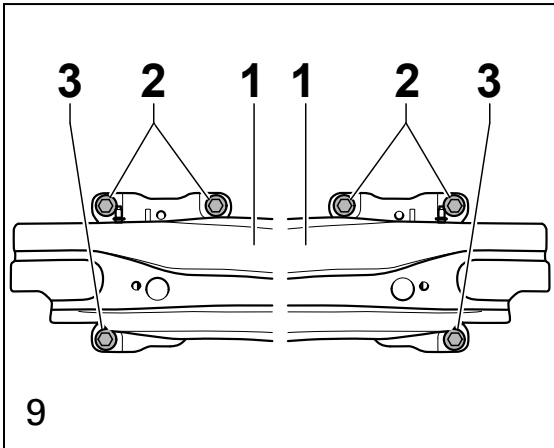

**D****Abbildung 9**

1. Schrauben -2- und -3- herausdrehen und Pralldämpfer -1- abnehmen.

**Abbildung 10**

1. Anhängervorrichtung -1- in Einbauposition bringen und mit den Schrauben -2- auf beiden Fahrzeugseiten festschrauben.  
**Anzugsdrehmoment: 50 Nm + 180°**

**Abbildung 11 (Innenansicht der Stoßfängerabdeckung)****Bereich in der Stoßfängerabdeckung ausschneiden****ⓘ Hinweis**

Beim Ausschneiden darauf achten, dass ggf. vorhandene elektrische Leitungen auf der Innenseite nicht beschädigt werden.

1. Gekennzeichnete Bereiche -1- und -2- mit geeignetem Werkzeug vorsichtig ausschneiden und ggf. Schnittkante entgraten.
2. Kennzeichenträger von außen in die Stoßfängerabdeckung einsetzen und verrasten.

Der weitere Anbau erfolgt sinngemäß in umgekehrter Reihenfolge vom Abbau.

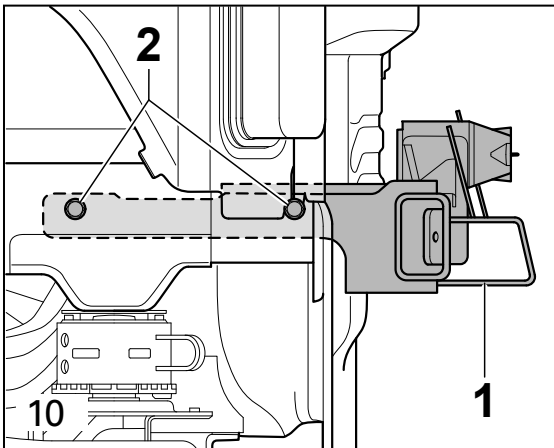
**Abbildung 12**

1. Kennzeichenträger -1- mit den Schrauben -2- festschrauben.

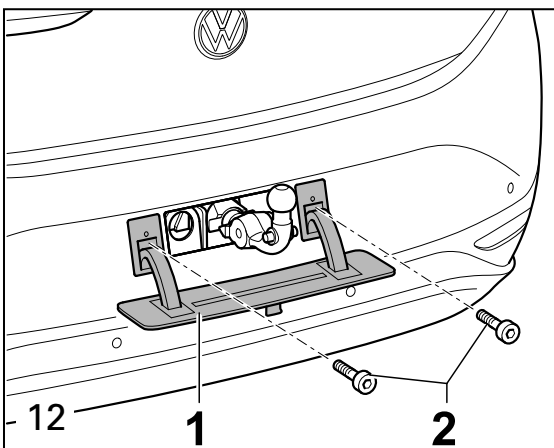
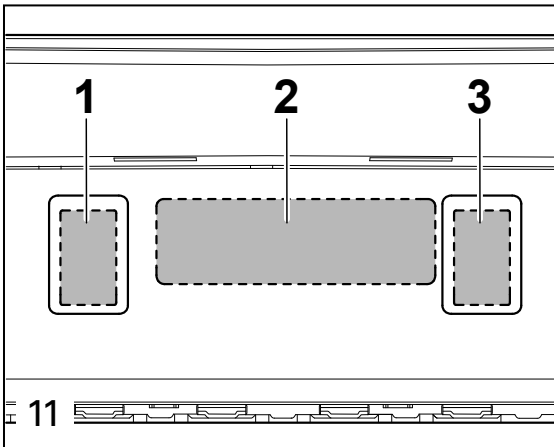

### Installing the preparation kit for bicycle racks

The illustrations show the left-hand side of the vehicle, the working steps for the right-hand side of the vehicle are the same but mirrored.

**Figure 1**

1. Switch off ignition.
2. Unclip the cover -1- in the direction of the arrow.

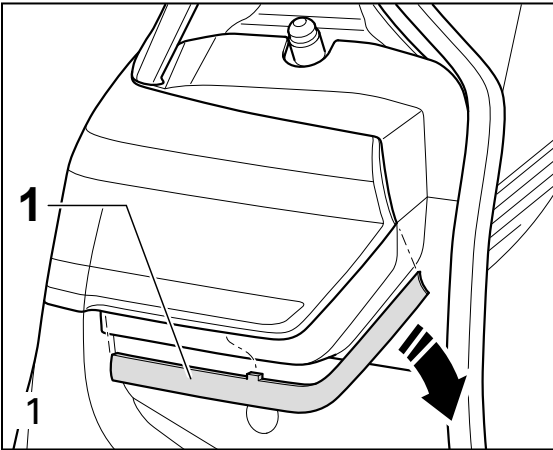

**Figure 2**

1. Unscrew the bolts -1- and carefully pull out the tail light towards the rear so that the connector plug is accessible.

**ⓘ Note**

When unfastening the bolts -1-, secure the tail light at the same time to prevent it from falling off.

**Figure 3**

1. Release the connector -1- and pull it off.

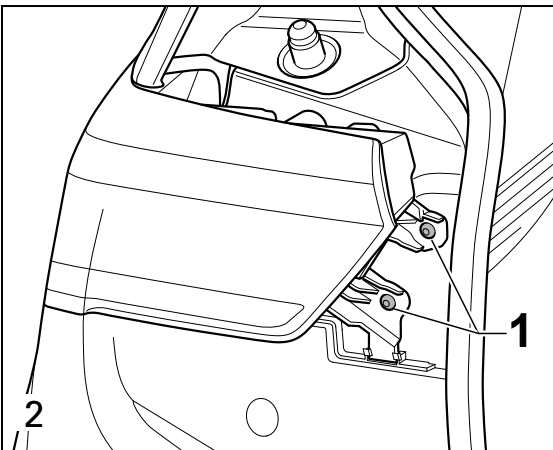

**Figure 4**

1. Remove screw -1-.

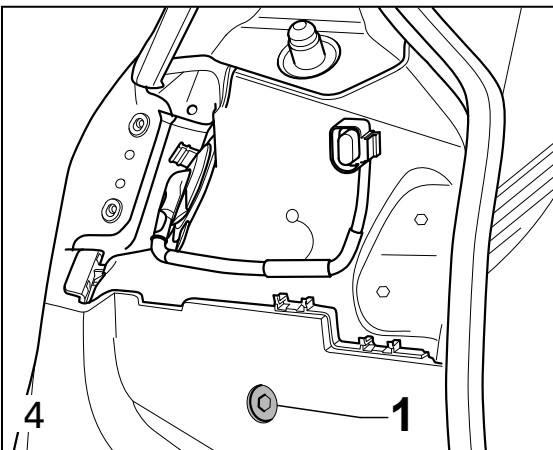
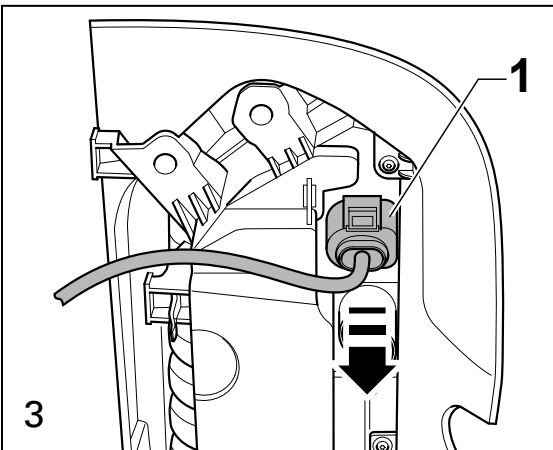

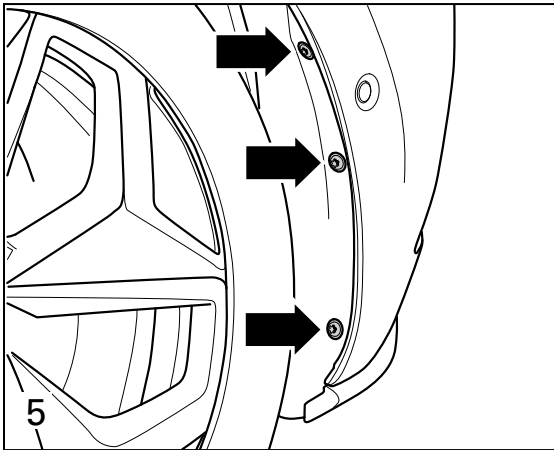
**Figure 5**

1. Unscrew the bolts (arrows).

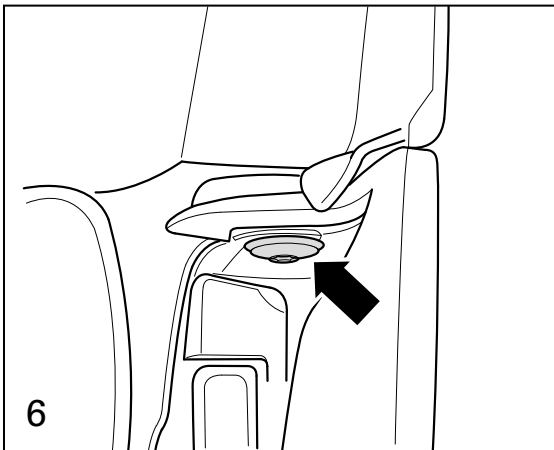
**Figure 6**

1. Remove screw (arrow).

**Figure 7**

1. Remove the expanding rivet -1-.
2. Unscrew the bolts (arrows).

**Figure 8**

1. Carefully unclip bumper cover all-round and disconnect connection -1-.
2. Remove aerial -2- from both sides.

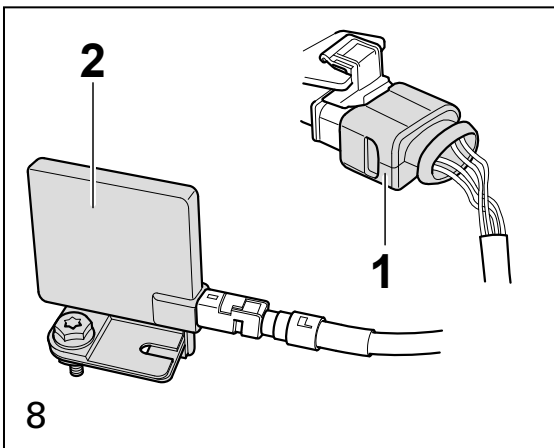
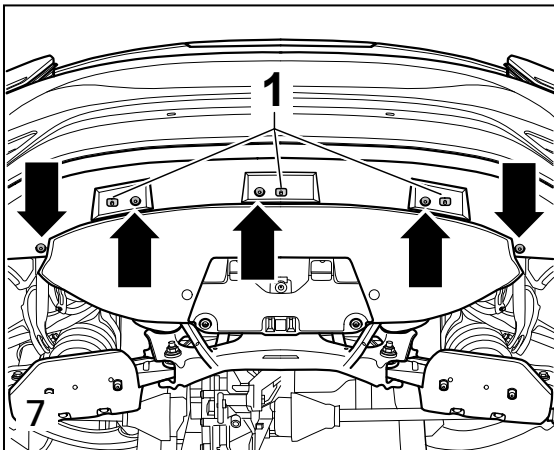

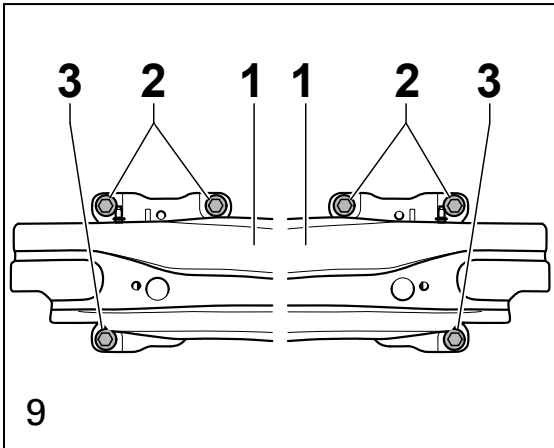

Figure 9

1. Remove bolts/screws -2- and -3- and remove impact damper -1-.

Figure 10

1. Position the towing hitch -1- in the installation position and secure to both sides of vehicle with the bolts -2-.  
**Specified tightening torque: 50 Nm + 180°**

Figure 11 (inner side of bumper cover)

**Cutting out section in bumper cover**

**⚠ Note**

When cutting out ensure any electrical wiring behind the cover are not damage.

1. Carefully cut out the marked sections -1- and -2- with a suitable tool and deburr the cutting edge as necessary.
2. Insert the number plate holder into the bumper cover from the outside so that it engages in place.

Further installation is performed by reversing the steps for removal.

Figure 12

1. Screw the number plate holder -1- in place with the screws -2-.

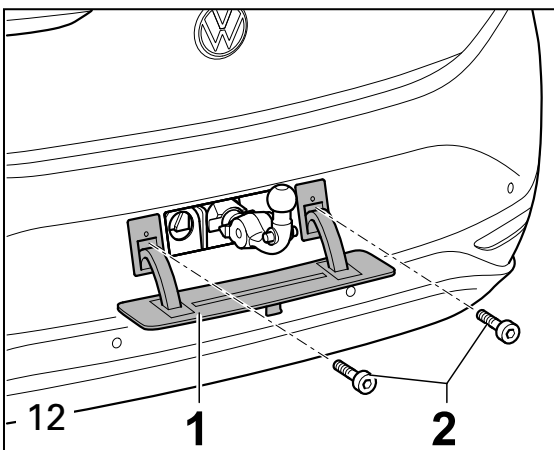
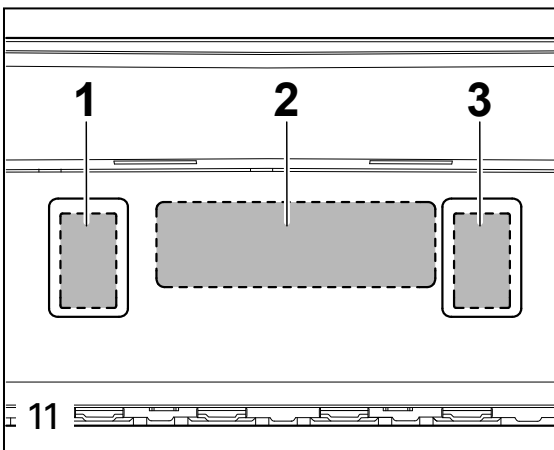
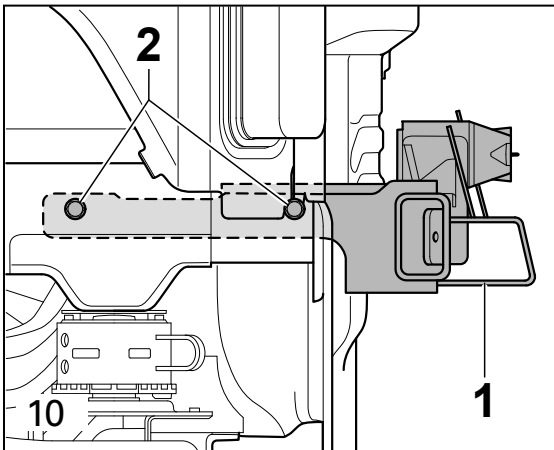

**Montage de la prédisposition pour un porte-vélos**

Les illustrations montrent le côté gauche du véhicule, les opérations de travail du côté droit, sont les mêmes, mais inversées.

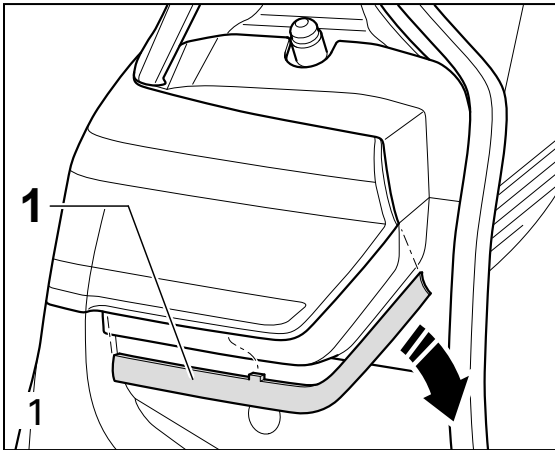

**Figure 1**

1. Couper le contact d'allumage.
2. Déclipser le cache -1- dans le sens de la flèche.

**Figure 2**

1. Desserrer les vis -1- et retirer avec précaution le feu arrière, par l'arrière, jusqu'à ce que le connecteur soit accessible.

**ⓘ Indication**

En desserrant les vis -1-, il faut également tenir le feu arrière, pour pas qu'il ne tombe.

**Figure 3**

1. Déverrouiller et débrancher le connecteur -1-.

**Figure 4**

1. Desserrer la vis -1-.

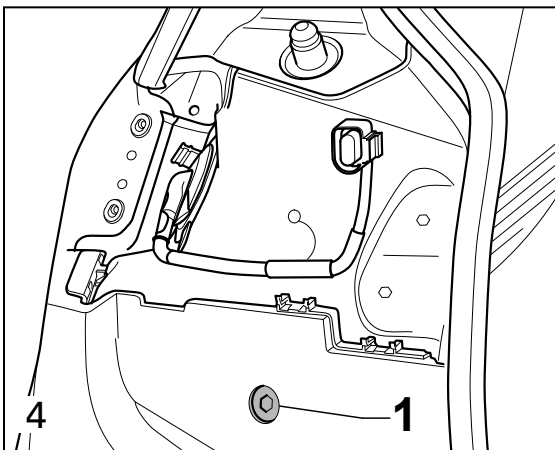
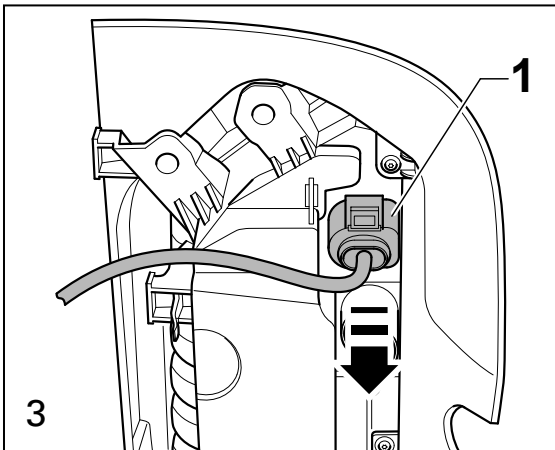
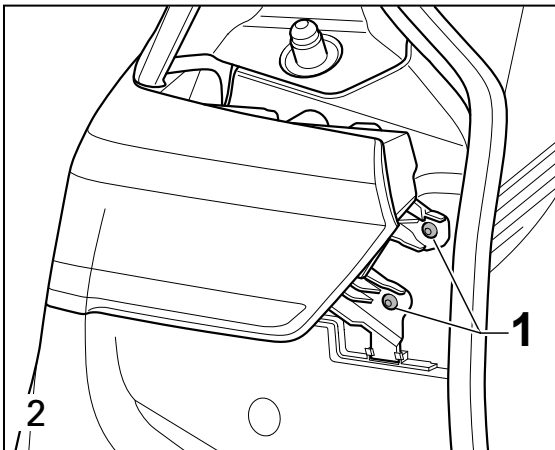

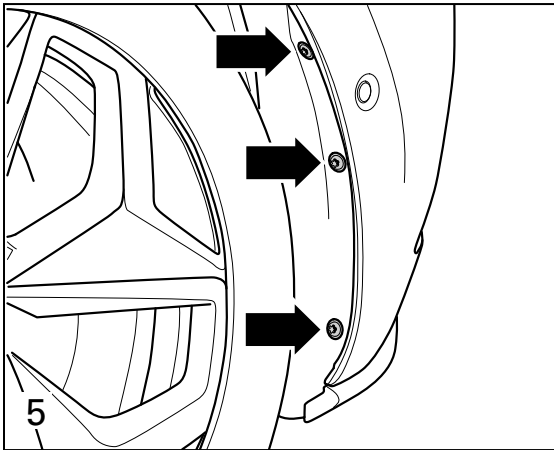
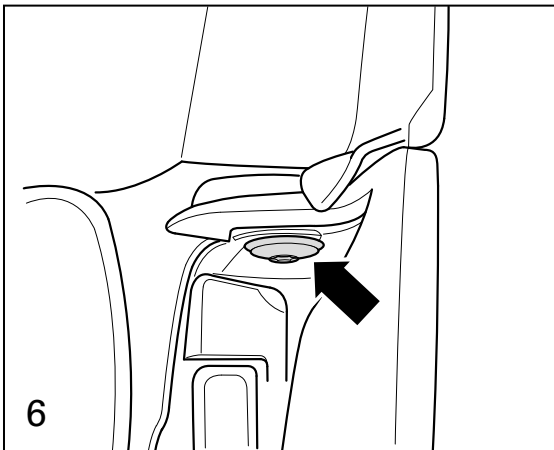

**Figure 5**

1. Desserrer les vis (flèches).

**Figure 6**

1. Desserrer la vis (flèche).

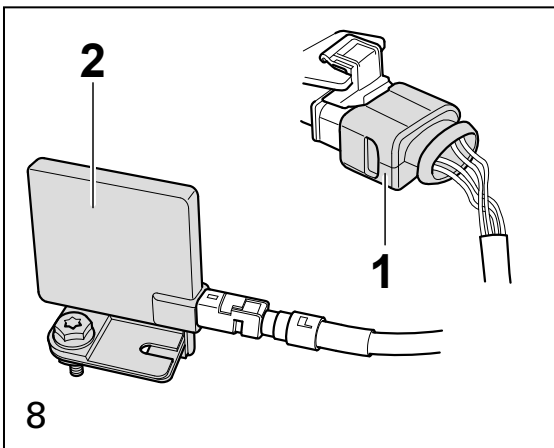
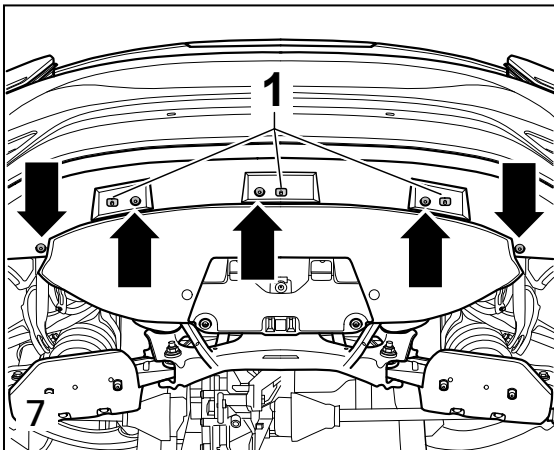

**Figure 7**

1. Enlever les rivets à expansion -1-.
2. Desserrer les vis (flèches).

**Figure 8**

1. Déclipser avec précaution le cache du pare-chocs sur le pourtour, et débrancher la connexion -1-.
2. Démontez l'antenne -2- des deux côtés.



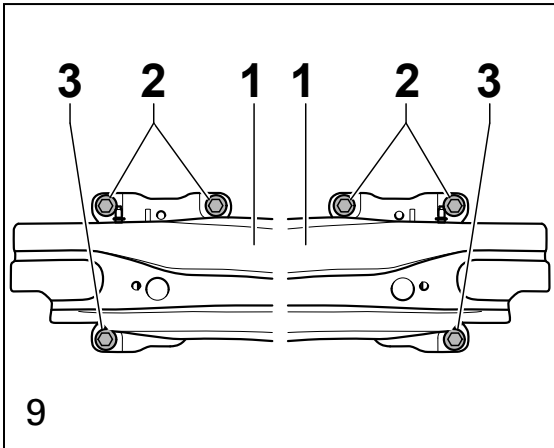

**Figure 9**

1. Dévisser les vis -2- et -3- et déposer l'amortisseur de chocs -1-.

**Figure 10**

1. Mettre le dispositif d'attelage -1- en position de montage, et le serrer des deux côté avec les vis -2-.  
**Couple de serrage : 50 Nm + 180°**

**Figure 11 (Vue intérieure du cache du pare-chocs)**

**Découper la zone du cache du pare-chocs**

**ⓘ Indication**

En découpant, faire attention à ne pas endommager les câbles électriques à l'intérieur.

1. Découper avec précaution les zones indiquée -1- et -2- avec un outil adapté, et ébavurer les bords si nécessaire.
2. Mettre en place et enclencher le support de la plaque d'immatriculation, dans le cache du pare-chocs.

La suite du montage se fait dans l'ordre inverse du démontage.

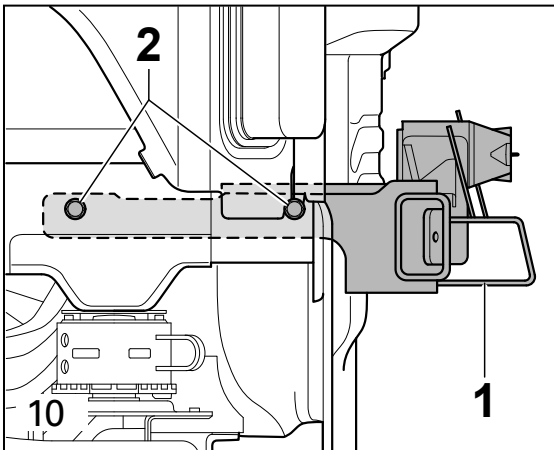

**Figure 12**

1. Visser le support de la plaque d'immatriculation -1- avec les vis -2-.

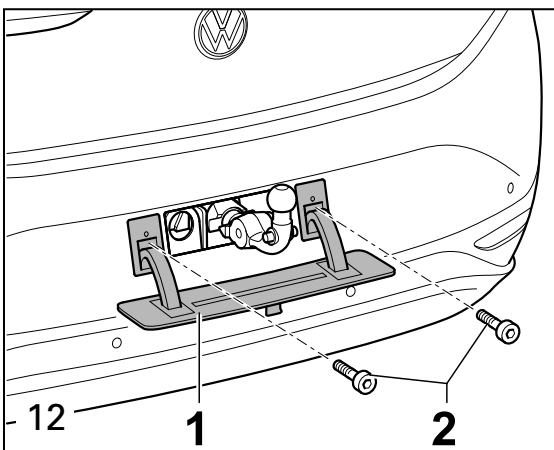
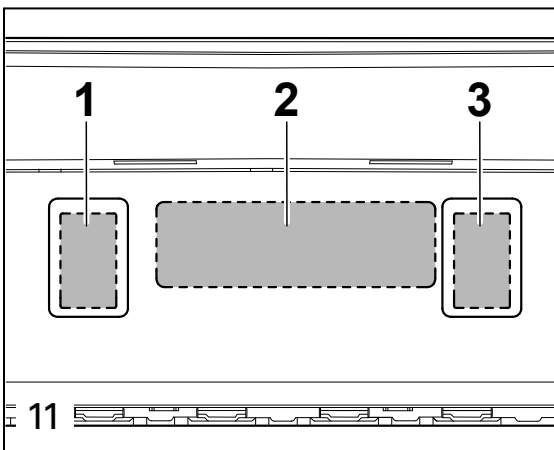

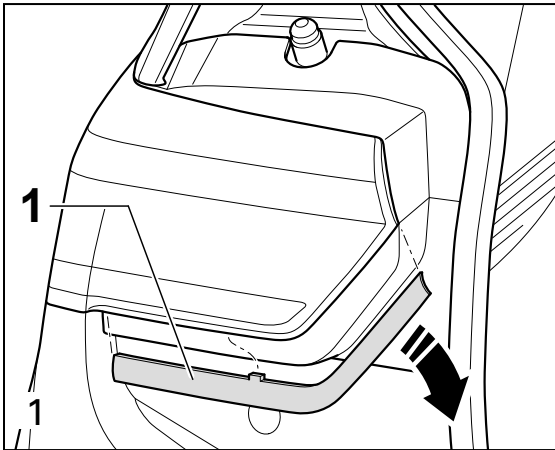

### Montar la preparación para portabicicletas

Las ilustraciones muestran el lado izquierdo del vehículo, las operaciones están invertidas en el lado derecho del vehículo.

**Figura 1**

1. Desconecte el encendido.
2. Abra la cubierta en la dirección de la flecha -1-.

**Figura 2**

1. Desenrosque los tornillos -1- y extraiga la lámpara trasera con cuidado hacia atrás hasta que el conector de conexión quede accesible.

#### ⚠ Nota

Al soltar el tornillo -1- asegure al mismo tiempo la luz trasera para que no se caiga.

**Figura 3**

1. Desbloquee y desenchufe el conector -1-.

**Figura 4**

1. Desenrosque el tornillo -1-.

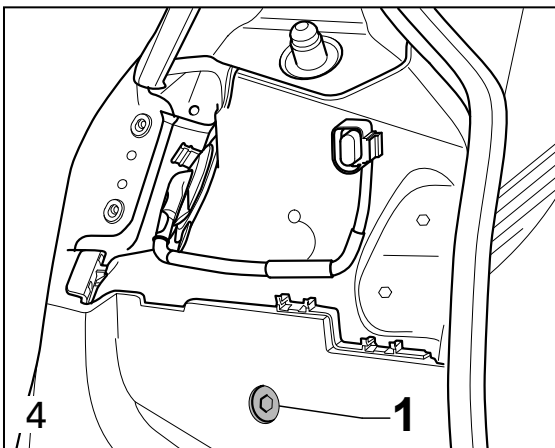
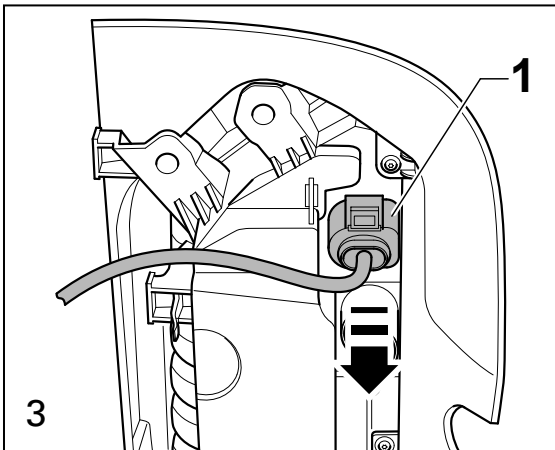
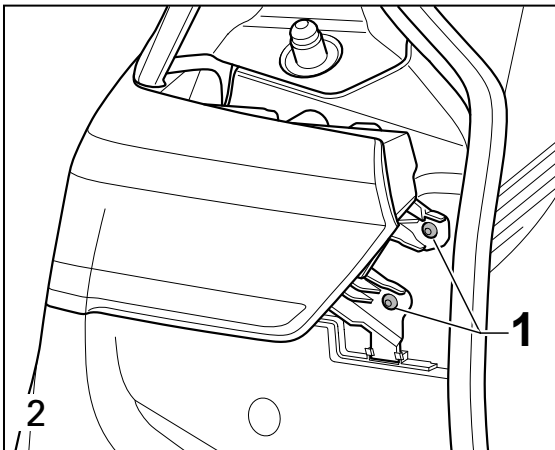

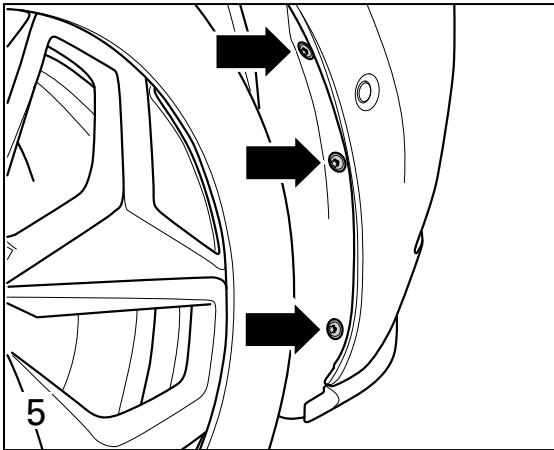

**Figura 5**

1. Desenrosque los tornillos (flechas).

**Figura 6**

1. Desenrosque el tornillo (flecha).

**Figura 7**

1. Retire el remache expansivo -1-.
2. Desenrosque los tornillos (flechas).

**Figura 8**

1. Desenchaje con cuidado la cubierta del parachoques en todo su perímetro y desenchufe la conexión -1-.
2. Desmonte la antena -2- por ambos lados.

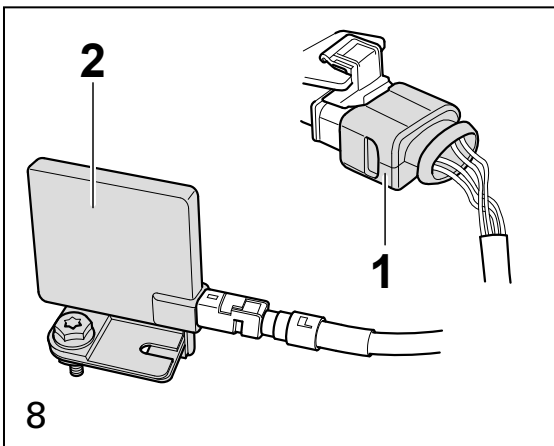
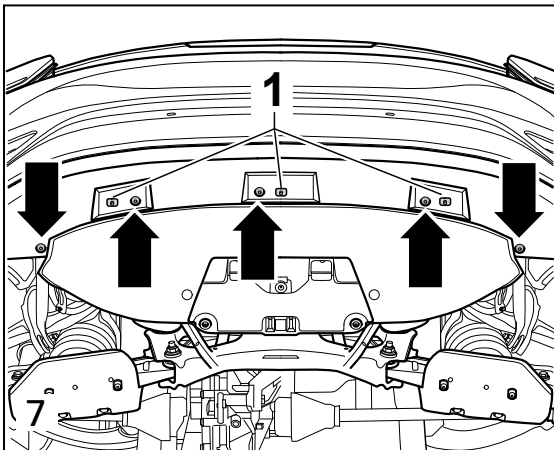
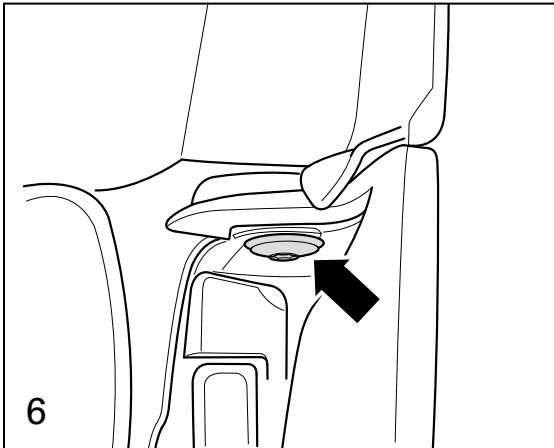



Figura 9

1. Desenrosque los tornillos -2- y -3- y retire el parachoques -1-.

Figura 10

1. Coloque el dispositivo para remolque -1- en posición de montaje y apriete los tornillos -2- en ambos lados del vehículo.  
**Par de apriete: 50 Nm + 180°**

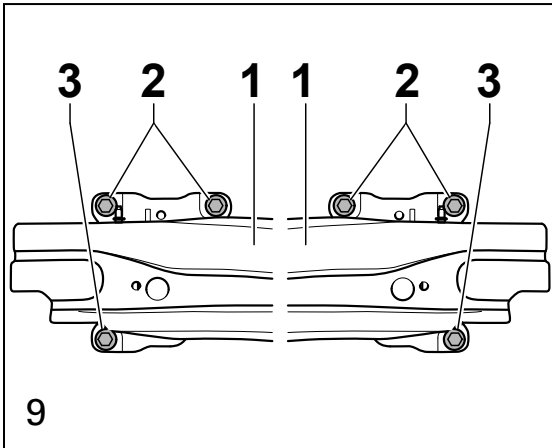
Figura 11 (vista interior de la cubierta del parachoques)

#### Recortar la zona de la cubierta del parachoques

##### ⓘ Nota

Al recortar tenga cuidado de no dañar los cables eléctricos que pueda haber en el lado interior.

1. Recorte las áreas marcadas -1- y -2- con herramientas adecuadas y desbarbe el borde cortante dado el caso.
2. Coloque el soporte de la matrícula desde fuera en la cubierta del parachoques y encájelo.

Los trabajos de montaje posteriores se realizan de igual forma en orden inverso al desmontaje.



Figura 12

1. Atornille el soporte para la matrícula -1- con los tornillos -2-.



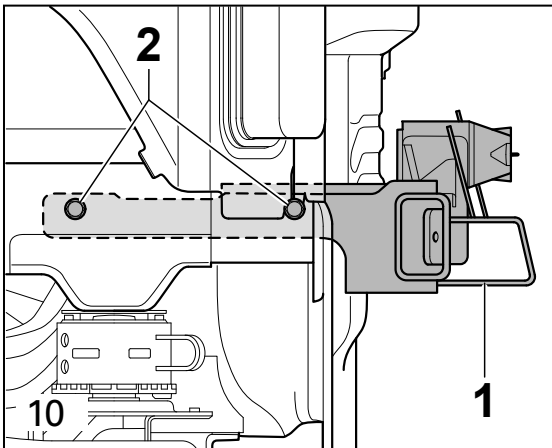
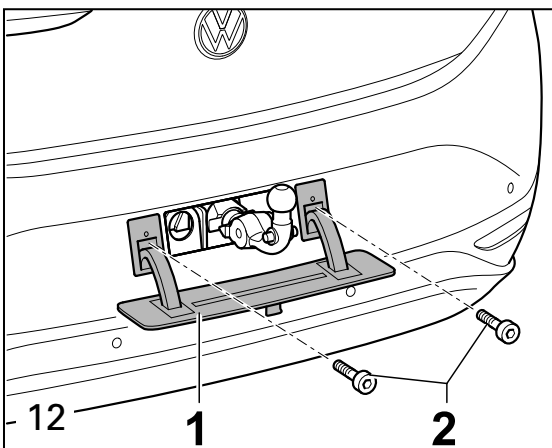
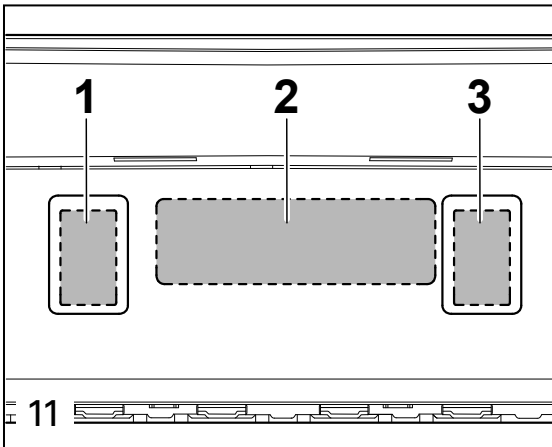
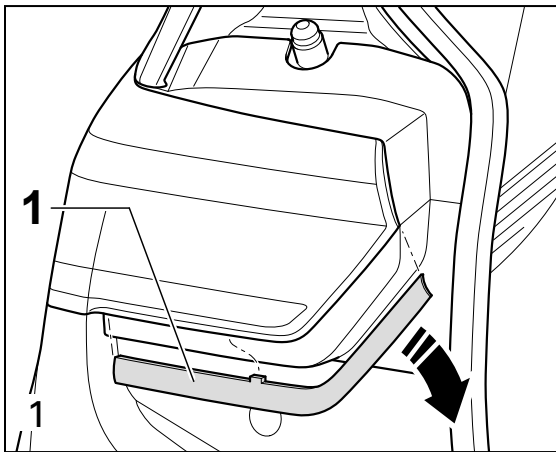

## Montaggio del kit di preparazione per portabiciclette

Le figure rappresentano il lato sinistro del veicolo; le fasi di lavoro per il lato destro sono analoghe.

**Figura 1**

1. Disinserire l'accensione.
2. Disimpegnare la copertura -1- nella direzione indicata dalla freccia.

**Figura 2**

1. Svitare le viti -1- ed estrarre con cautela la luce posteriore verso la parte posteriore fino a che la spina di collegamento non sarà accessibile.

### ⚠ **Avvertenza**

Allentare le viti -1- e contemporaneamente bloccare la luce posteriore in modo che non possa cadere.

**Figura 3**

1. Sbloccare e sfilare la spina -1-.

**Figura 4**

1. Svitare la vite -1-.

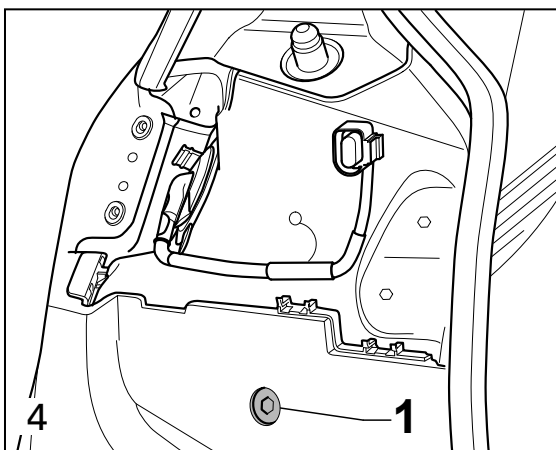
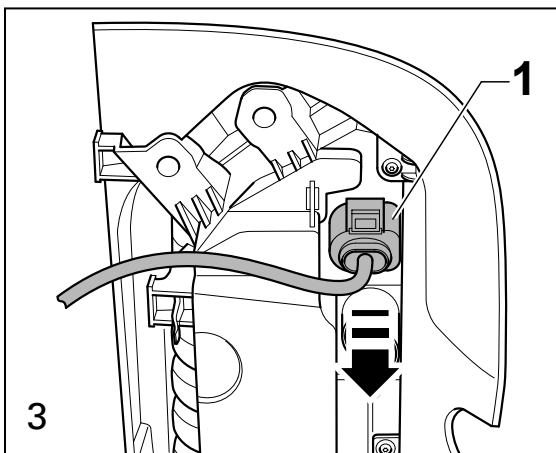
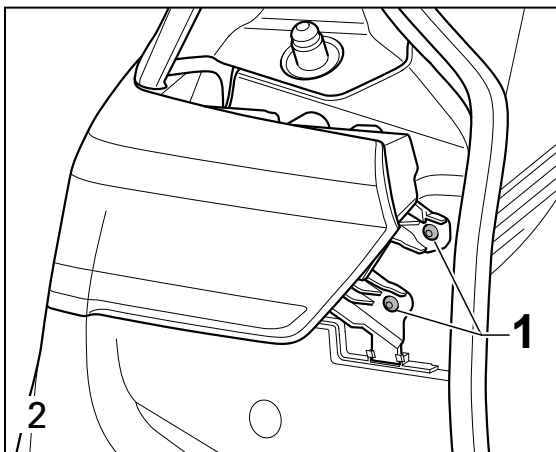

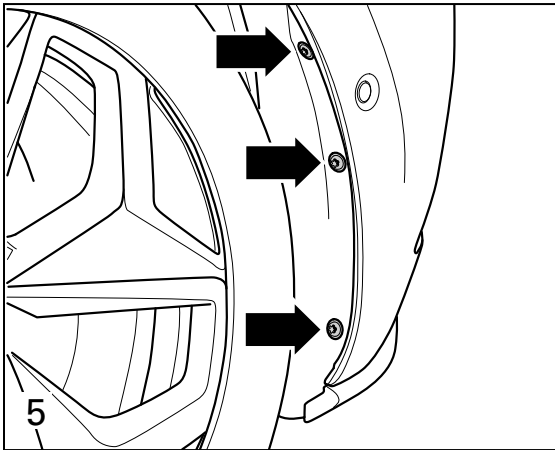

**Figura 5**

1. Svitare le viti (freccie).

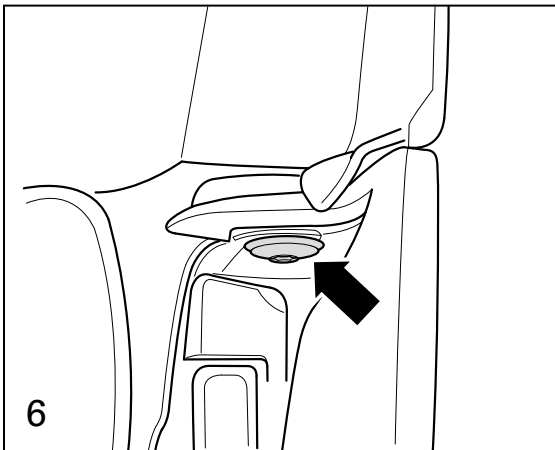

**Figura 6**

1. Svitare la vite (freccia).

**Figura 7**

1. Togliere il chiodo ad espansione -1-.
2. Svitare le viti (freccie).

**Figura 8**

1. Disimpegnare la copertura del paraurti facendo leva tutt'intorno e separare la connessione a spina -1-.
2. Smontare l'antenna -2- su entrambi i lati.

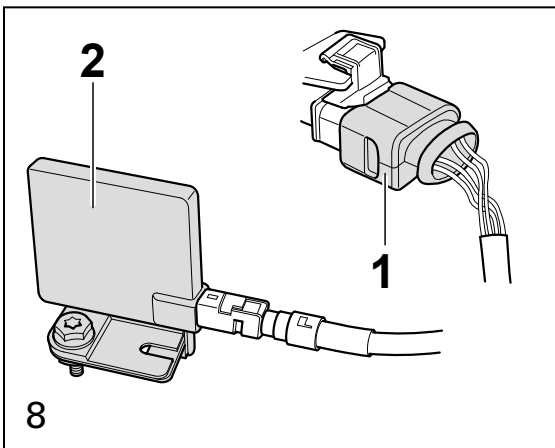
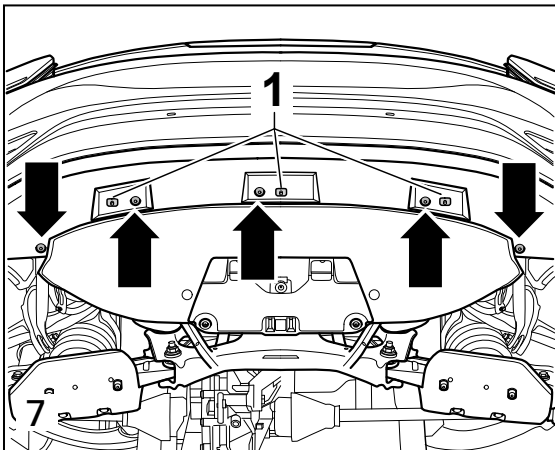

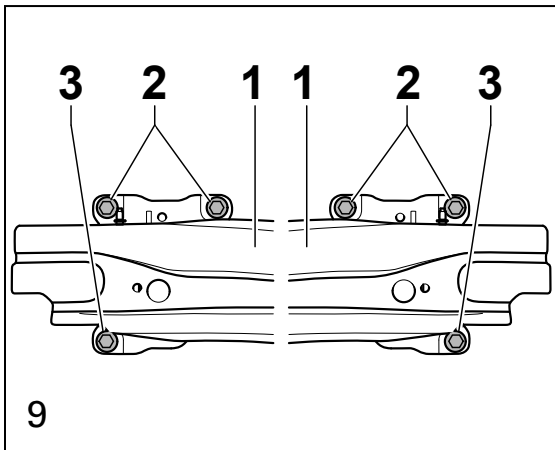

**Figura 9**

1. Svitare le viti -2- e -3- e togliere l'ammortizzatore per paraurti -1-.

**Figura 10**

1. Portare il dispositivo di traino -1- nella posizione di montaggio e fissarlo con le viti -2- su entrambi i lati del veicolo.  
**Coppia di serraggio: 50 Nm + 180°**

**Figura 11 (vista interna della copertura del paraurti)**

Tagliare l'area nella copertura del paraurti.

**ⓘ Avvertenza**

Durante questa operazione aver cura a non danneggiare eventuali cavi elettrici esistenti sul lato interno.

1. Procedere con cautela per tagliare le parti -1- e -2- con un attrezzo adatto e, se necessario, sbavare lo spigolo di taglio.
2. Inserire dall'esterno il portatarga nella copertura del paraurti e incastrarlo in posizione.

L'ulteriore montaggio avviene in sequenza inversa a quella dello smontaggio.

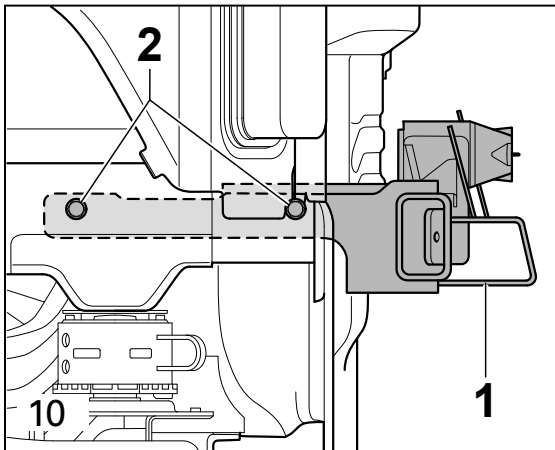

**Figura 11**

1. Avvitare a fondo il portatarga -1- con le viti -2-.

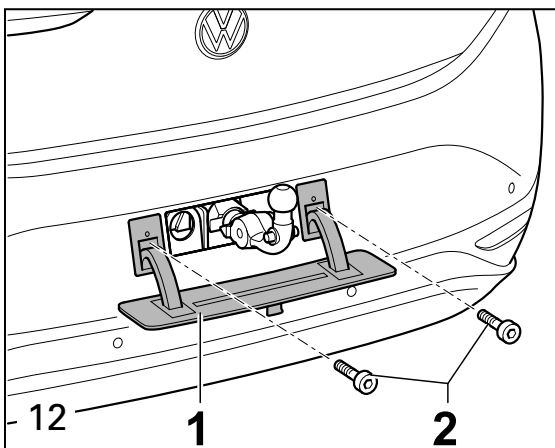
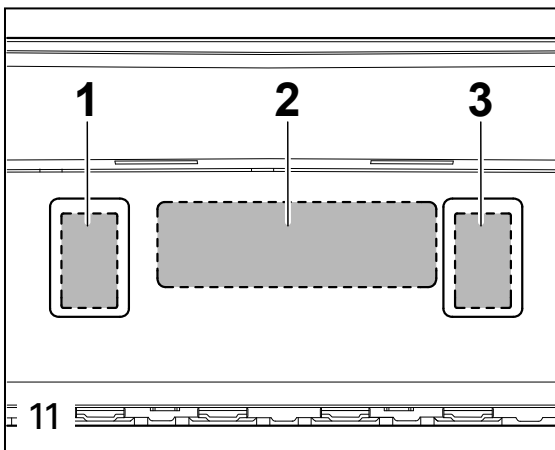

### Vorbereitung für Fahrradträger montieren

De afbeeldingen geven de linker voertuigkant weer, de werkstappen zijn aan de rechter voertuigkant in spiegelbeeld.

#### Afbeelding 1

1. Contact uitschakelen.
2. Afdekking -1- in de richting van de pijl losklikken.

#### Afbeelding 2

1. De schroeven -1- eruit draaien en het achterlicht voorzichtig naar achteren eruit trekken, tot de aansluitstekker toegankelijk is.

#### ⚠ Aanwijzing

Bij het losdraaien van de schroeven -1- tegelijkertijd het achterlicht beveiligen tegen naar beneden vallen.

#### Afbeelding 3

1. De stekker -1- ontgrendelen en lostrekken.

#### Afbeelding 4

1. De schroef -1- eruit uitdraaien.

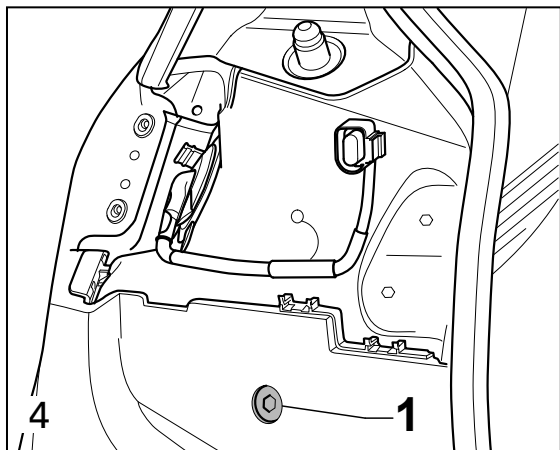
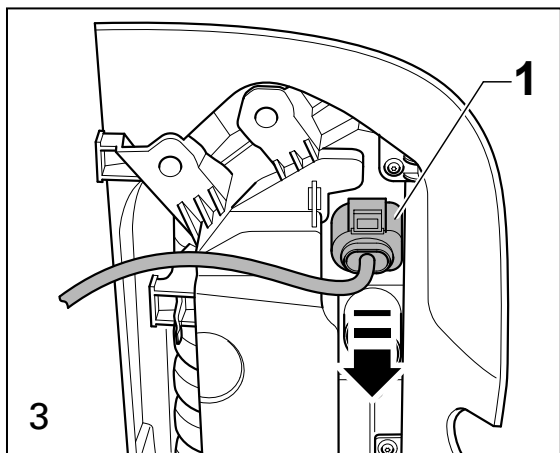
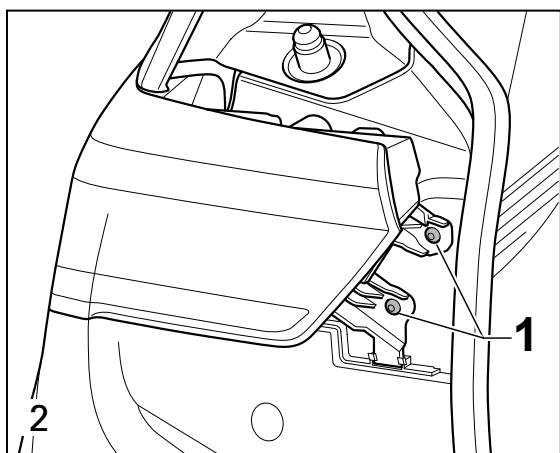
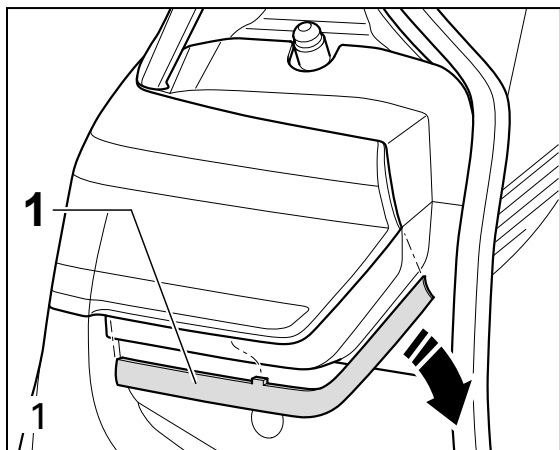

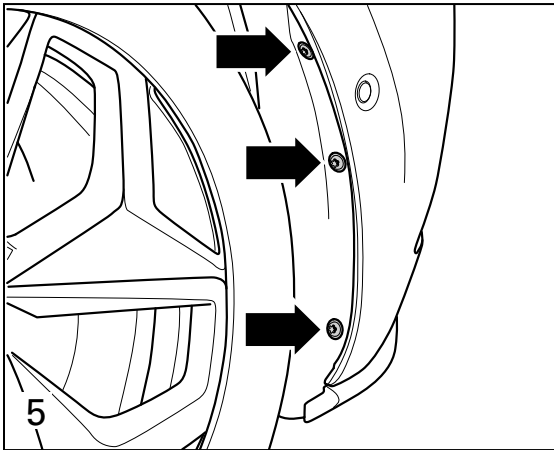

**Afbeelding 5**

1. De schroeven eruit draaien (pijlen).

**Afbeelding 6**

1. De schroef eruit draaien (pijl).

**Afbeelding 7**

1. De splijtnagel -1- verwijderen.
2. De schroeven eruit draaien (pijlen).

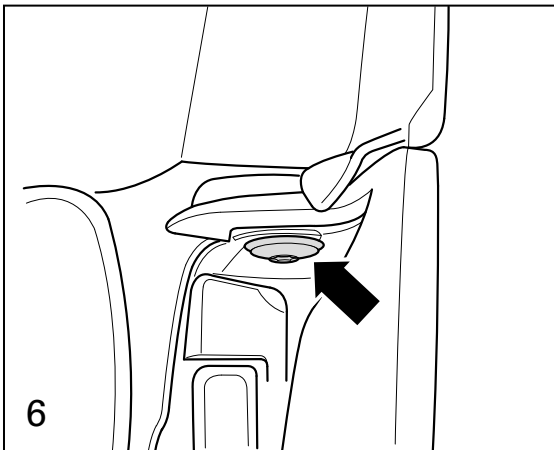

**Afbeelding 8**

1. De bumperafdekking rondom voorzichtig losklikken en de steekverbinding -1- loskoppelen.
2. De antenne -2- aan beide kanten demonteren.

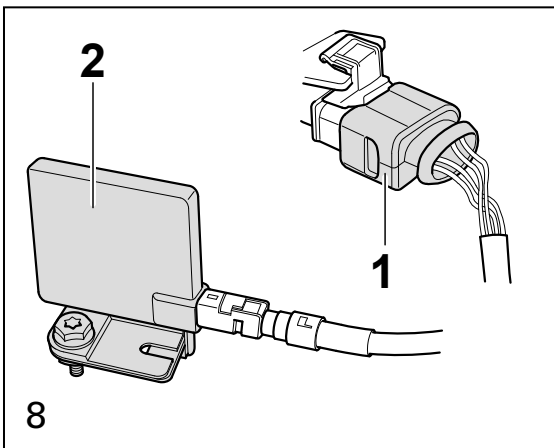
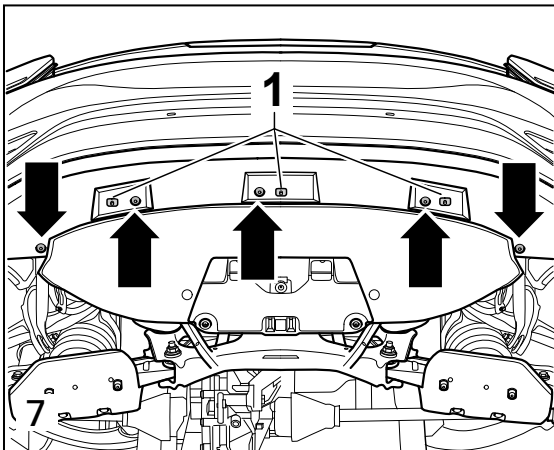

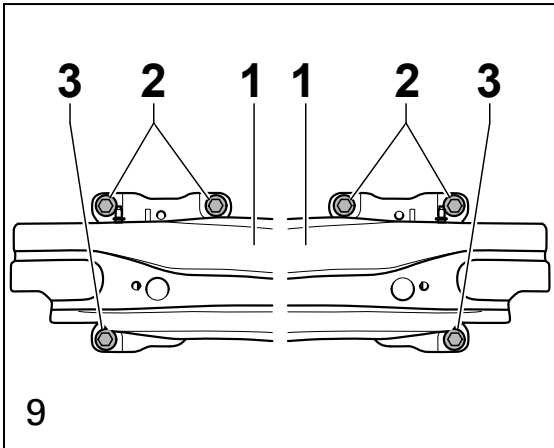

Afbeelding 9

1. De schroeven -2- en -3- eruit draaien en de schokdemper -1- verwijderen.

Afbeelding 10

1. De trekhaak -1- in montagepositie brengen en met de schroeven -2- aan beide voertuigkanten vastschroeven.  
**Aanhaalmoment:** 50 Nm + 180°

Afbeelding 11 (binnenaanzicht van de bumperafdekking)

**Gedeelte in de bumperafdekking uitsnijden**

⚠ **Aanwijzing**

Bij het uitsnijden erop letten dat evt. aanwezige elektrische leidingen aan de binnenkant niet beschadigd raken.

1. De gemarkeerde gedeelten -1- en -2- met geschikt gereedschap voorzichtig uitsnijden en evt. snijkant ontbramen.
2. De kentekenplaathouder van buitenaf in de bumperafdekking plaatsen en vergrendelen.

De verdere montage wordt in omgekeerde volgorde van de demontage uitgevoerd.

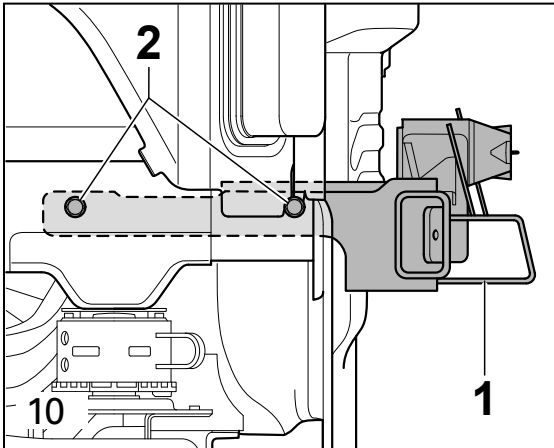

Afbeelding 12

1. De kentekenplaathouder -1- met de schroeven -2- vastschroeven.

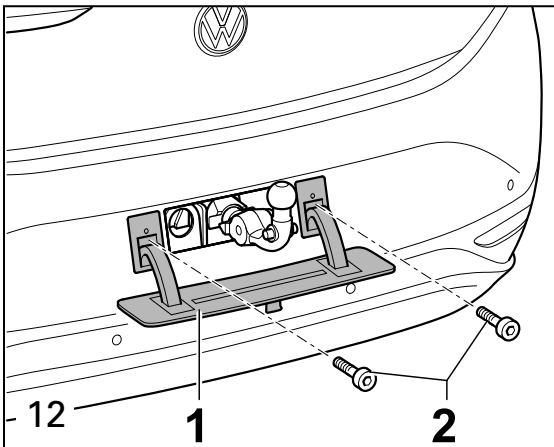
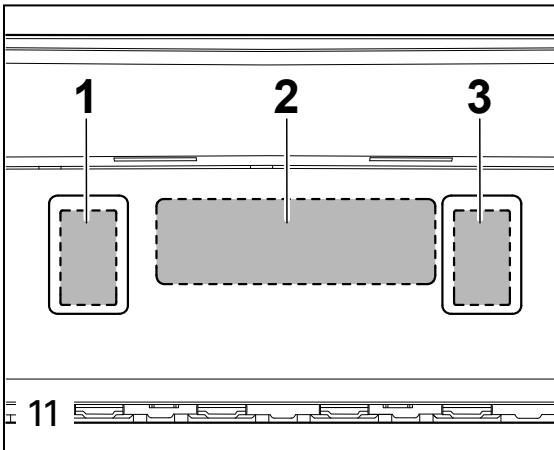



## S

### Montering av förberedelse för cykelhållare

Bilderna visar den vänstra fordonssidan. Arbetsstegen är spegelvända på den högra fordonssidan.

#### Bild 1

1. Stäng av tändningen.
2. Lossa skyddet -1- i pilens riktning.

#### Bild 2

1. Skruva ur skruvarna -1- och dra försiktigt ut baklampan bakåt tills kontakten är tillgänglig.

#### ⓘ Observera

När skruvarna -1- lossas ska samtidigt baklampan skyddas mot att falla ner.

#### Bild 3

1. Lossa och dra ut kontakten -1-.

#### Bild 4

1. Skruva ut skruven -1-.

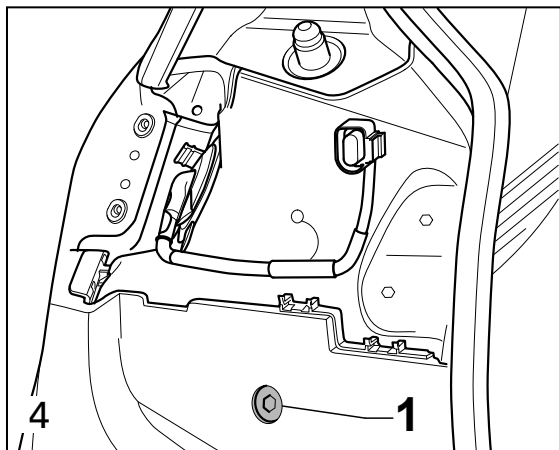
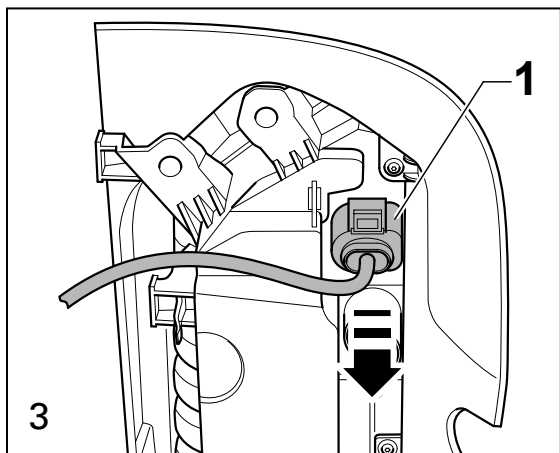
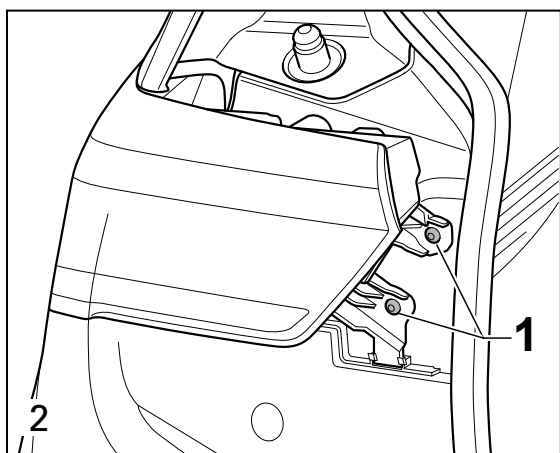
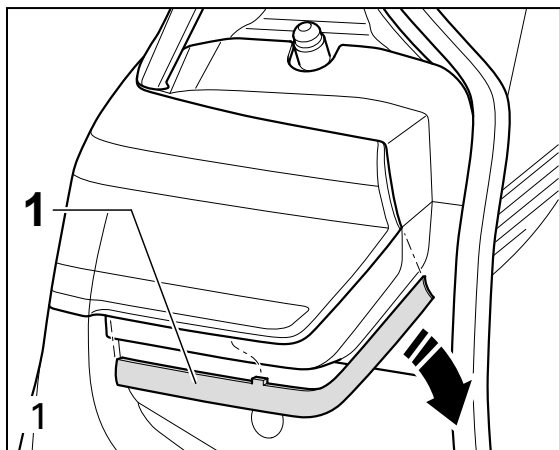

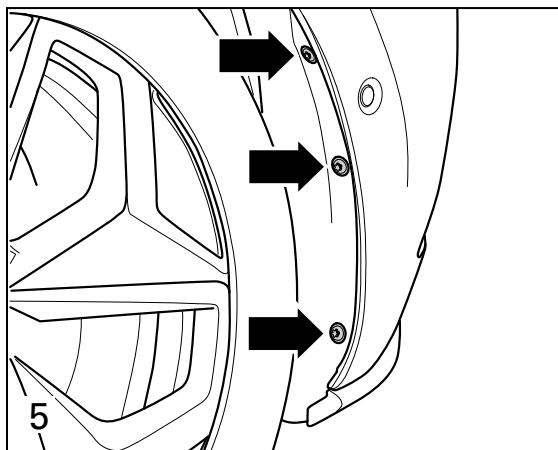
**Bild 5**

1. Skruva ut skruvarna (pilar).

**Bild 6**

1. Skruva ut skruven (pil).

**Bild 7**

1. Ta bort expanderniten -1-.
2. Skruva ut skruvarna (pilar).

**Bild 8**

1. Lossa försiktigt clipsen på stötfångarinklädnaden och ta av stickförbindningen -1-.
2. Demontera antennen -2- på båda sidorna.

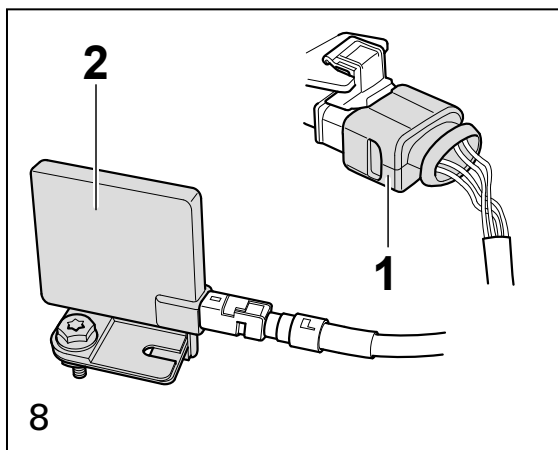
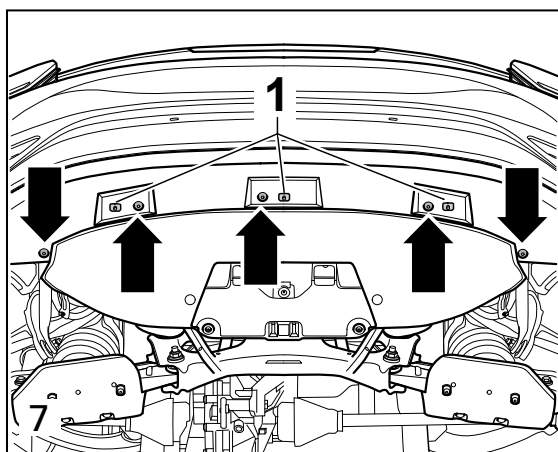
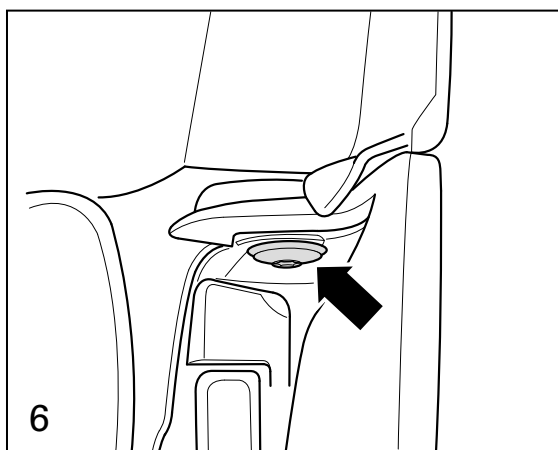



Bild 9

1. Skruva ut skruvarna -2- och -3- samt ta bort kollisiondämparna -1-.

Bild 10

1. Placera dragkroken -1- i monteringsposition och skruva fast den med skruvarna -2- på båda sidorna.  
**Åtdragningsmoment:** 50 Nm + 180°

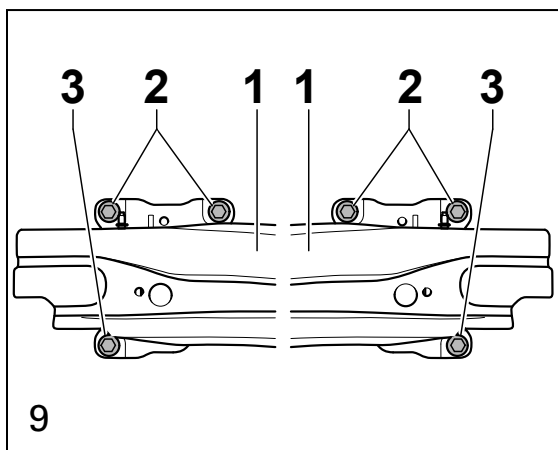
Bild 11 (invändig vy av stötfångarinklädnaden)

#### Skär ut området i stötfångarinklädnaden

#### ⚠ Observera

Vid utskärningen ska du vara uppmärksam på att eventuella elektriska ledningar på insidan inte skadas.

1. Skär försiktigt ut de markerade områdena -1- och -2- med lämpligt verktyg och grada snittkanten vid behov.
2. Sätt in registreringsskyltshållaren i stötfångarinklädnaden utifrån och haka fast.

Den fortsatta monteringen sker i omvänd ordningsföljd mot monteringen.

Bild 12

1. Skruva fast registreringsskyltshållaren -1- med skruvarna -2-.

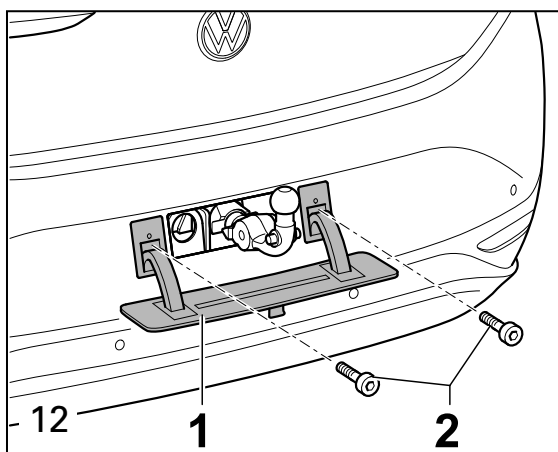
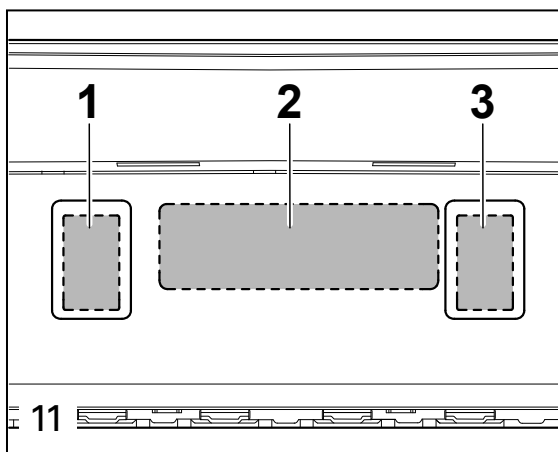
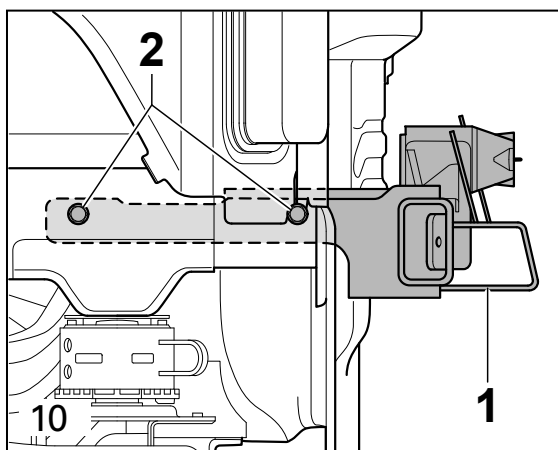

### Montar a pré-instalação para porta-bicicletas

As figuras mostram o lado esquerdo do veículo, sendo que as etapas de trabalho do lado direito do veículo são simetricamente iguais.

#### Figura 1

1. Desligue a ignição.
2. Desengate a cobertura -1- no sentido da seta.

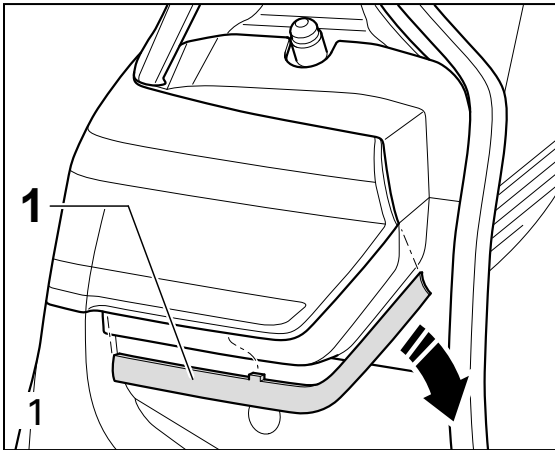

#### Figura 2

1. Desenrosque os parafusos -1- e puxe o farolim traseiro cuidadosamente para fora por trás até a ficha de conexão ficar acessível.

#### ⓘ Nota

Ao desapertar os parafusos -1-, segure simultaneamente o farolim traseiro para que não caia.

#### Figura 3

1. Desbloqueie e retire a ficha -1-.

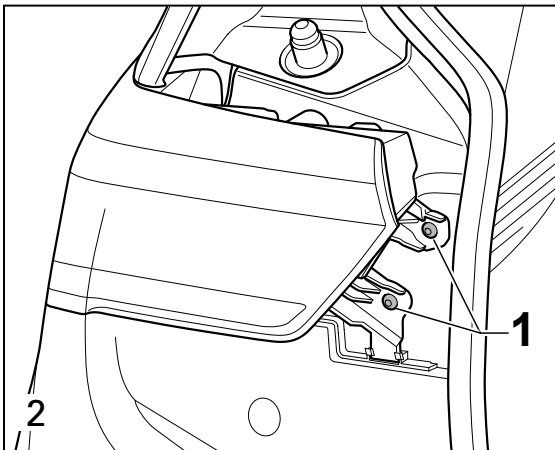

#### Figura 4

1. Desenrosque o parafuso -1-.

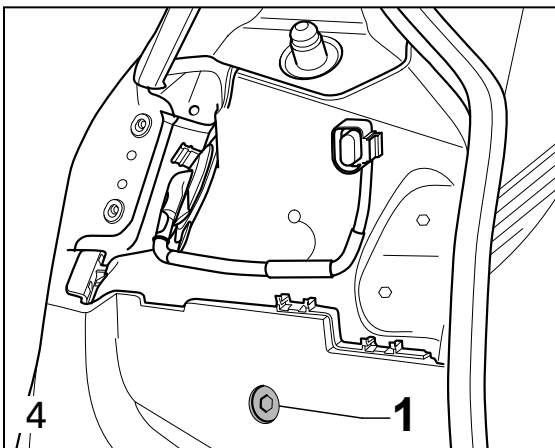
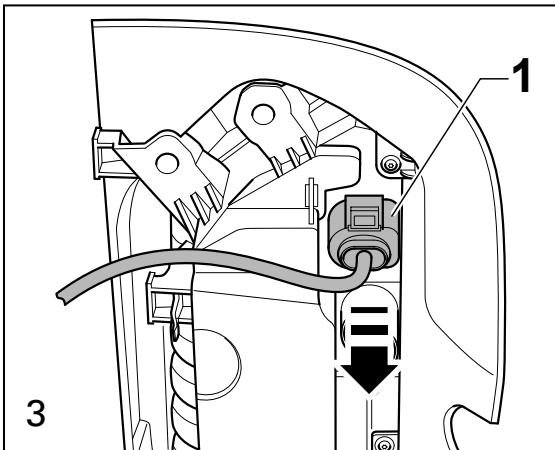

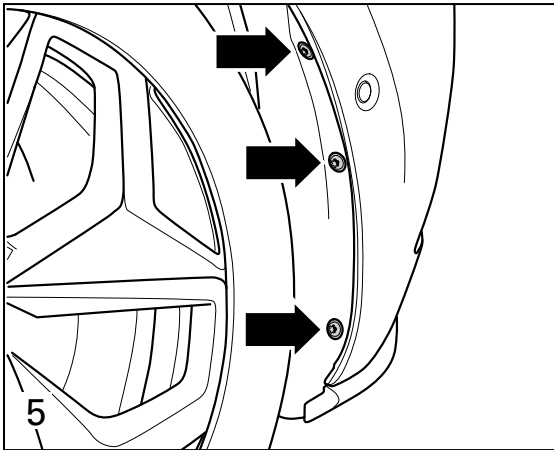

**Figura 5**

1. Desenrosque os parafusos (setas).

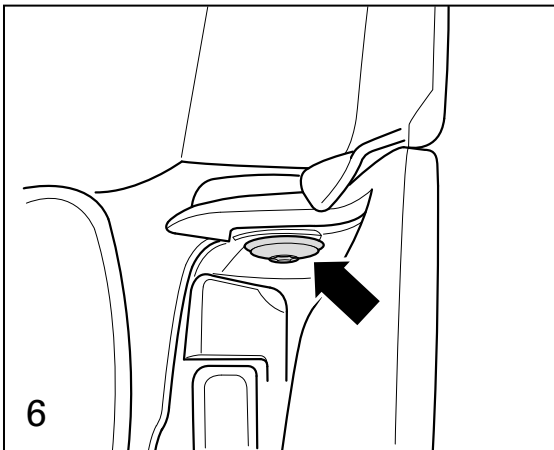

**Figura 6**

1. Desenrosque o parafuso (seta).

**Figura 7**

1. Remova o rebite de expansão -1-.
2. Desenrosque os parafusos (setas).

**Figura 8**

1. Desencaixe cuidadosamente a cobertura do para-choques em toda a volta e desligue a ligação de ficha -1-.
2. Desmonte a antena -2- dos dois lados.

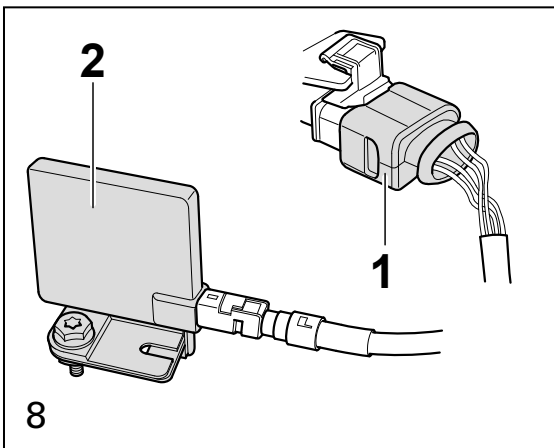
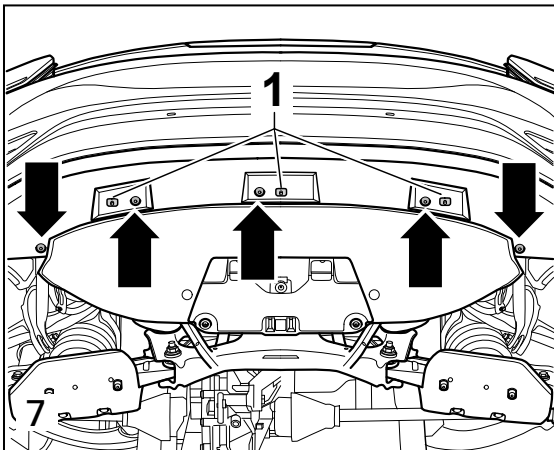



Figura 9

1. Desenrosque os parafusos -2- e -3- e retire o amortecedor de choques -1-.

Figura 10

1. Coloque o dispositivo de engate de reboque -1- na posição de montagem e fixe-o com os parafusos -2- dos dois lados do veículo.  
**Binário de aperto: 50 Nm + 180°**

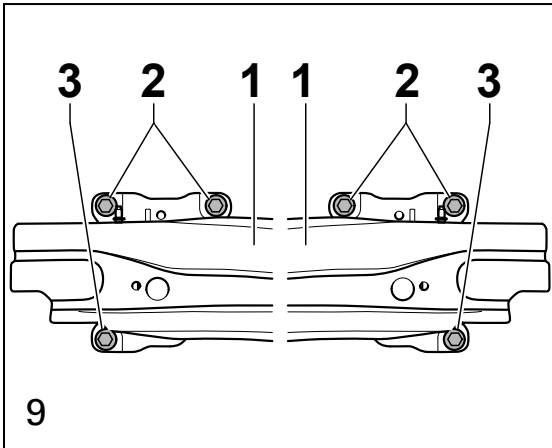
Figura 11 (vista interior da cobertura do para-choques)

**Recorte a área na cobertura do para-choques**

ⓘ **Nota**

Ao recortar, preste atenção para não danificar eventuais condutores elétricos existentes no lado interior.

1. Recorte cuidadosamente as áreas assinaladas -1- e -2- com uma ferramenta adequada e, se necessário, rebarbe a aresta de corte.
2. Insira e engate o suporte para a matrícula pelo exterior na cobertura do para-choques.

A montagem posterior é realizada na sequência inversa da desmontagem.



Figura 12

1. Aperte o suporte para a matrícula -1- com os parafusos -2-.

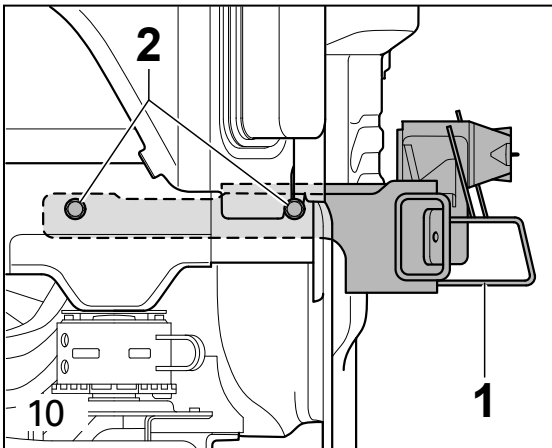
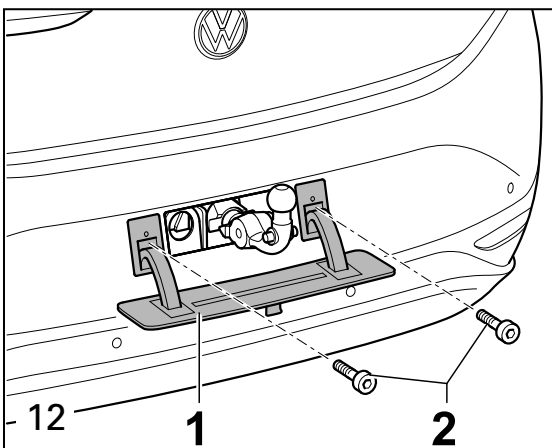
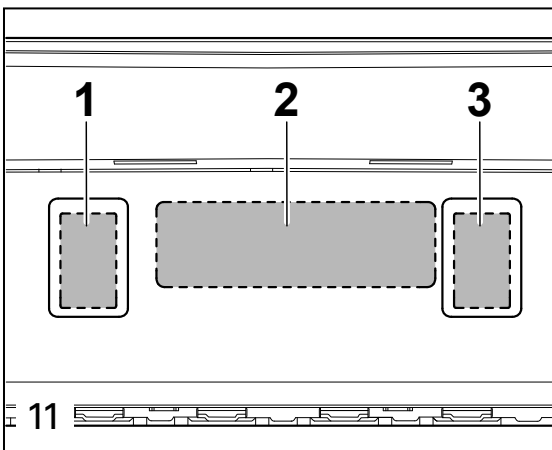

**Montaż zestawu do bagażnika na rowery**

Na ilustracjach pokazana jest lewa strona pojazdu, kroki po prawej stronie pojazdu wykonywane są w zwierciadlanym odbiciu.

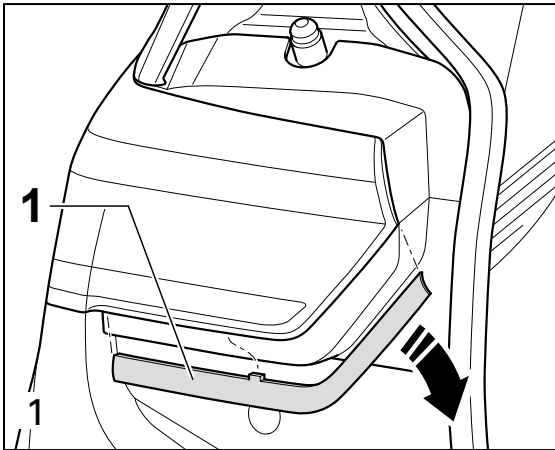

**Rysunek 1**

1. Wyłączyć zapłon.
2. Odpiąć osłonę -1- w kierunku strzałki.

**Rysunek 2**

1. Wykręcić śruby -1- i ostrożnie wyciągnąć do tyłu tylne światła, aż dostępna będzie wtyczka przyłączeniowa.

**⚠ Wskazówka**

Podczas odkręcania śrub -1- zabezpieczyć tylne światła przed spadnięciem.

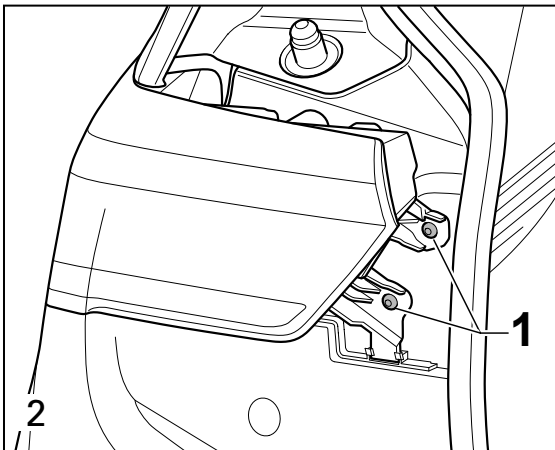

**Rysunek 3**

1. Odblokować i wyciągnąć wtyk -1-.

**Rysunek 4**

1. Wykręcić śrubę -1-.

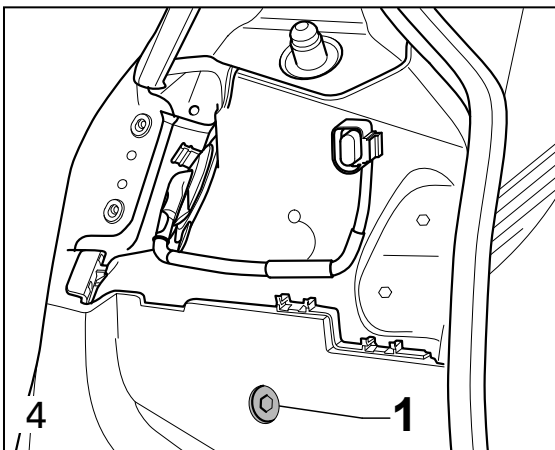
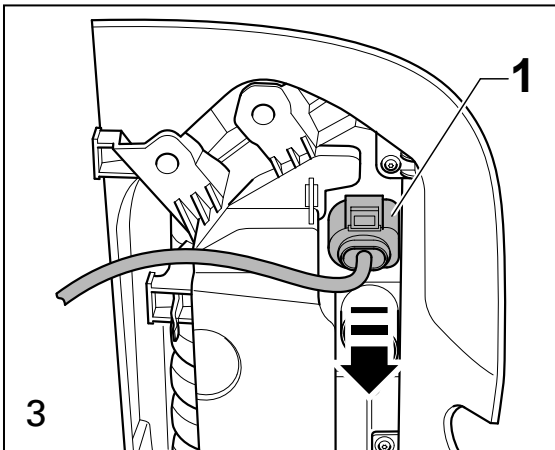

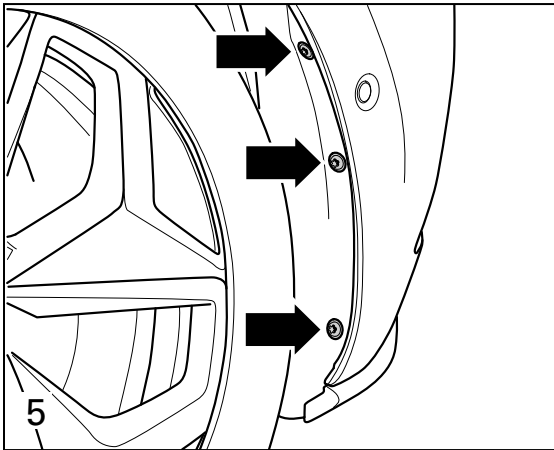

**Rysunek 5**

1. Wykręcić śruby (strzałki).

**Rysunek 6**

1. Wykręcić śrubę (strzałka).

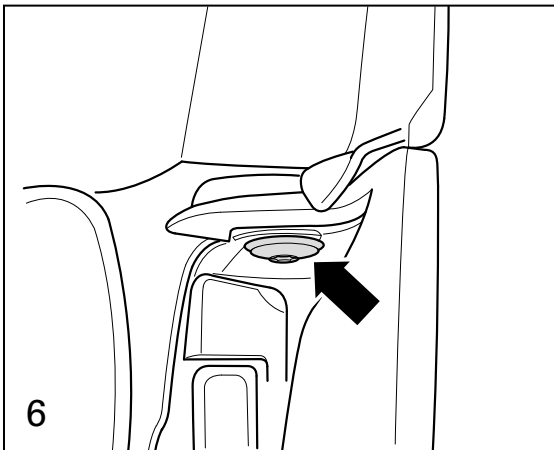

**Rysunek 7**

1. Usunąć nity rozprężne -1-.
2. Wykręcić śruby (strzałki).

**Rysunek 8**

1. Ostrożnie odpiąć po obwodzie osłonę zderzaka i rozłączyć połączenia wtykowe -1-.
2. Po obu stronach zdemontować antenę -2-.

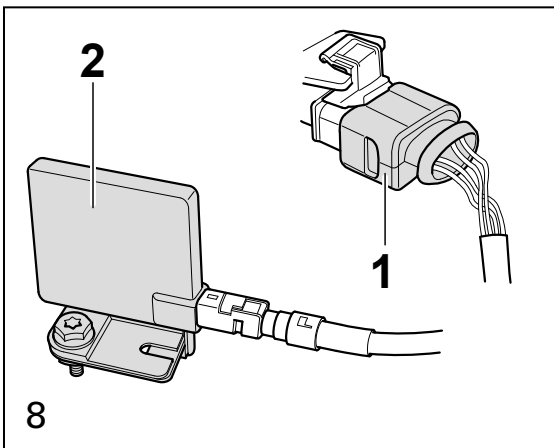
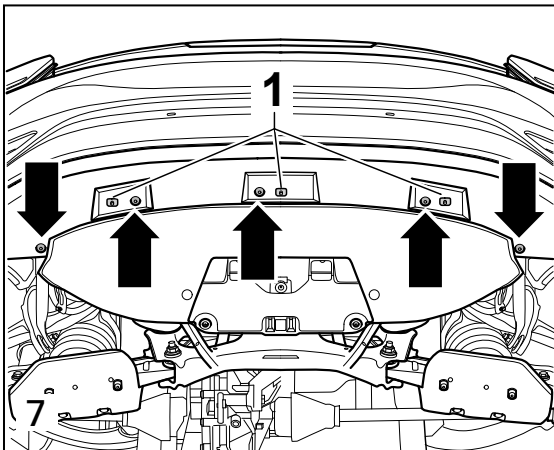



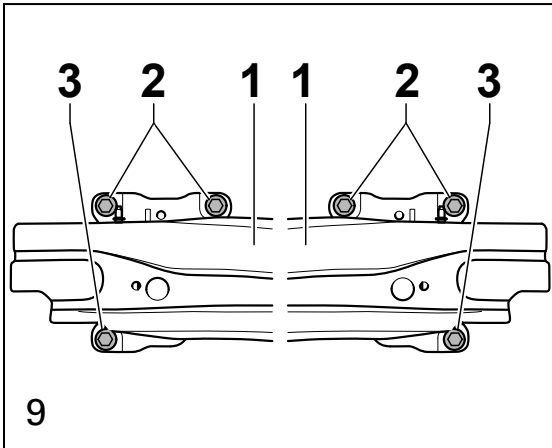

Rysunek 9

1. Wykręcić śruby -2- i -3- i zdjąć tłumik uderzeń -1-.

Rysunek 10

1. Umieścić zaczep holowniczy -1- w położeniu montażu i przykręcić obiema śrubami -2- po obu stronach pojazdu.  
**Moment dokręcania: 50 Nm + 180°**

Rysunek 11 (widok osłony zderzaka od wewnątrz)

**Wyciąć obszar w osłonie zderzaka**

ⓘ **Wskazówka**

Przy wycinaniu zwrócić uwagę na to, aby nie uszkodzić ewentualnego przewodu elektronicznego na wewnętrznej stronie.

1. Ostrożnie wyciąć zaznaczone obszary -1- i -2- odpowiednim narzędziem i w razie potrzeby usunąć zadziory z krawędzi cięcia.
2. Włożyć z zewnątrz do osłony zderzaka ramkę na tablicę rejestracyjną i zatrzasać.

Dalszy montaż odbywa się w odwrotnej kolejności analogicznie do montażu.

Rysunek 12

1. Dokręcić ramkę na tablicę rejestracyjną -1- śrubami -2-.

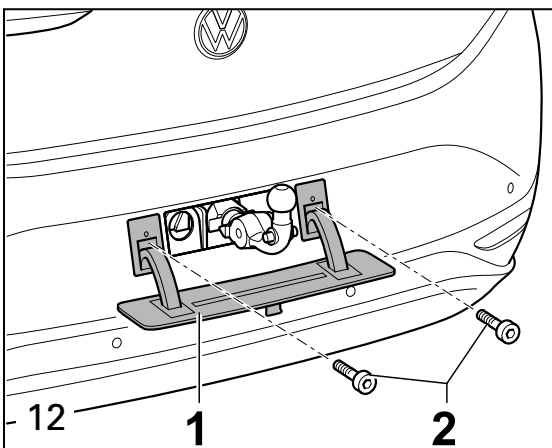
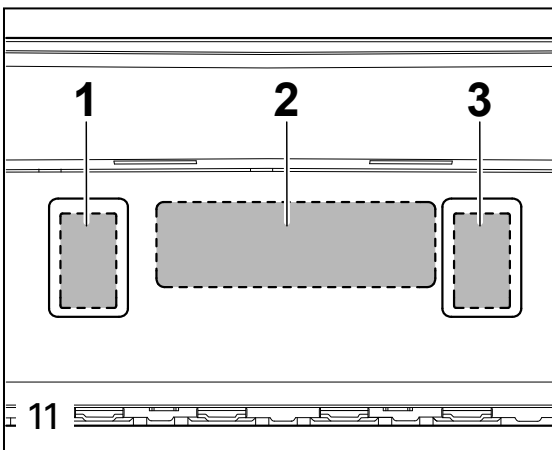
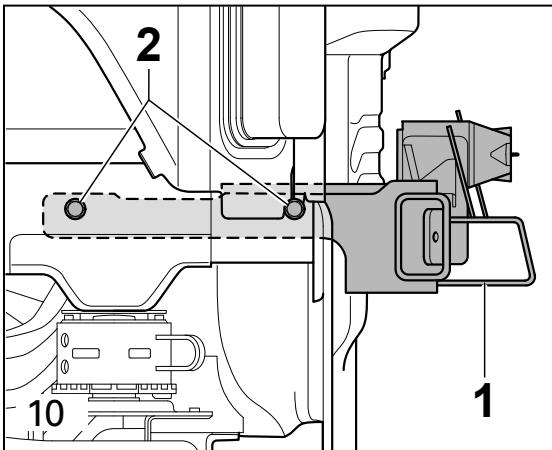



### Montáž přípravy na nosič jízdních kol

Obrázky představují levou stranu vozidla, pracovní úkony na pravé straně vozidla jsou zrcadlově obrácené.

#### Obrázek 1

1. Vypněte zapalování.
2. Vycvakněte kryt -1- ve směru šipky.

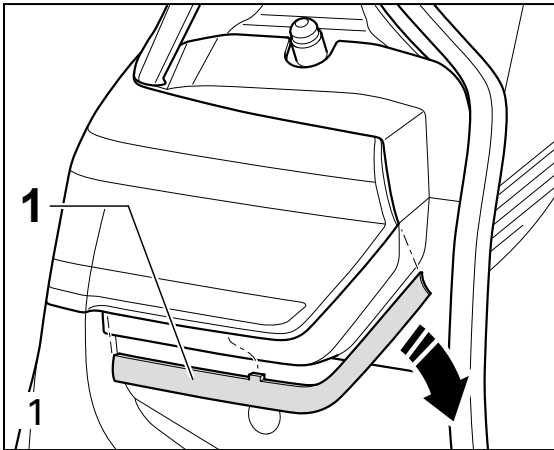

#### Obrázek 2

1. Vyšroubujte šrouby -1- a opatrně vytahujte zadní světlo směrem ven, dokud nezáskáte přístup ke konektoru.

#### ⓘ Upozornění

Při uvolňování šroubů -1- současně zajistěte zadní světlo proti vypadnutí.

#### Obrázek 3

1. Uvolněte konektor -1- a odpojte jej.

#### Obrázek 4

1. Vyšroubujte šroub -1-.

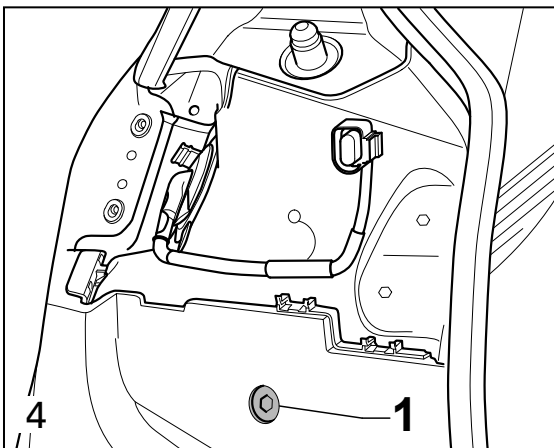
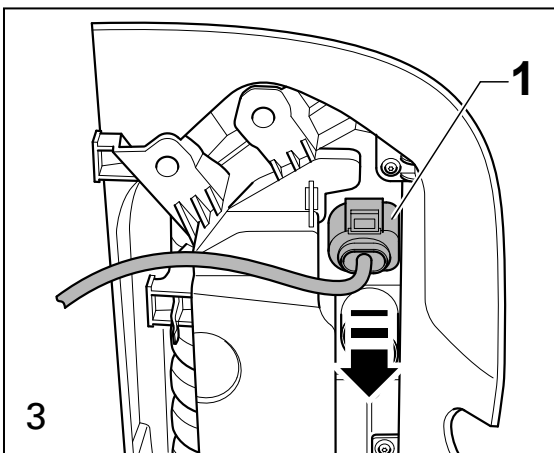
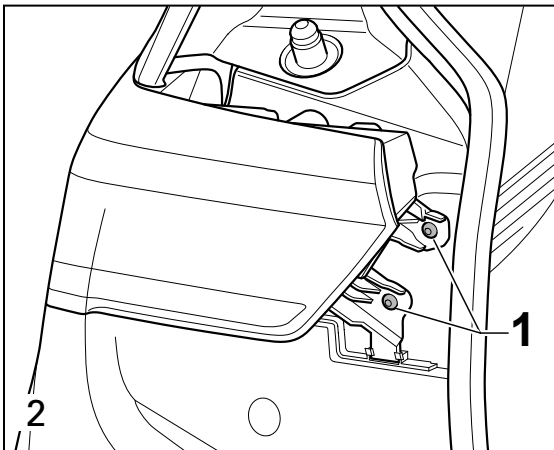

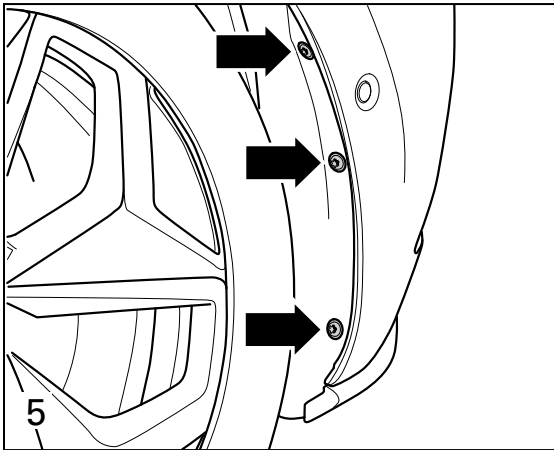

**Obrázek 5**

1. Vyšroubujte šrouby (šipky).

**Obrázek 6**

1. Vyšroubujte šroub (šipka).

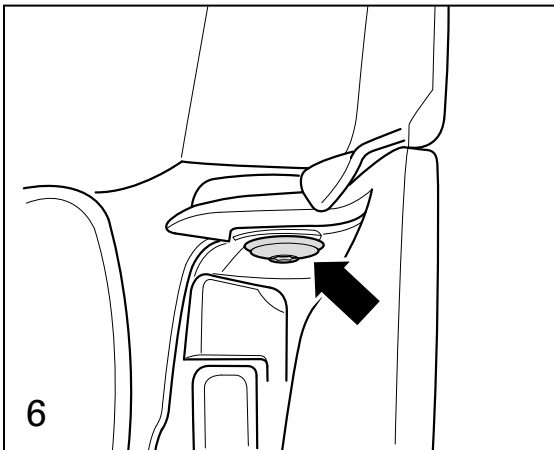

**Obrázek 7**

1. Odstraňte rozpěrné nýty -1-.
2. Vyšroubujte šrouby (šipky).

2. Vyšroubujte šrouby (šipky).

**Obrázek 8**

1. Opatrně kolem dokola odspojte kryt nárazníku a odpojte konektor -1-.
2. Demontujte anténu -2- na obou stranách.

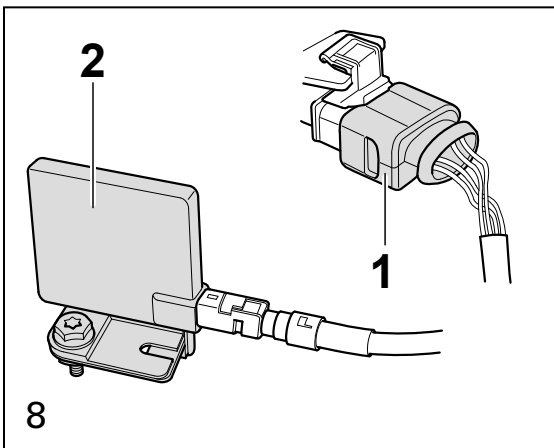
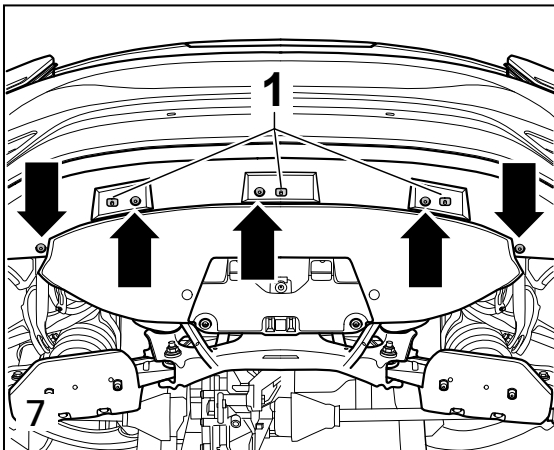

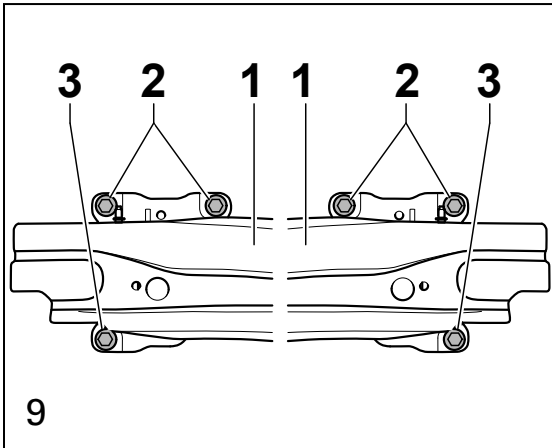

Obrázek 9

1. Vyšroubujte šrouby -2- a -3- a sundejte tlumič nárazů -1-.

Obrázek 10

1. Uvedte tažné zařízení -1- do montážní pozice a pevně je přišroubujte pomocí šroubů -2- na obou stranách vozidla.  
**Utahovací moment: 50 Nm + 180°**

Obrázek 11 (vnitřní pohled na kryt nárazníku)

#### Vyříznutí oblasti v krytu nárazníku

#### ⓘ Upozornění

Při vyřezávání dávejte pozor, abyste nepoškodili případné stávající elektrické vodiče na vnitřní straně.

1. Vhodným nástrojem opatrně vyřezajte vyznačené oblasti -1- a -2- a zbavte řeznou hranu případného otřepu.
2. Nasaďte držák registrační značky zvenku na kryt nárazníku, až zaskočí.

Další montáž probíhá analogicky v obráceném pořadí demontáže.

Obrázek 12

1. Přišroubujte držák registrační značky -1- pomocí šroubů -2-.

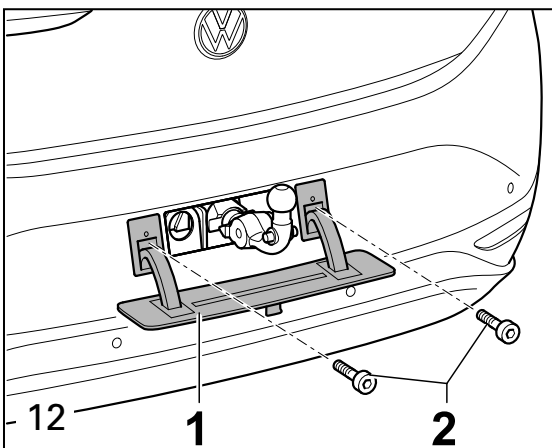
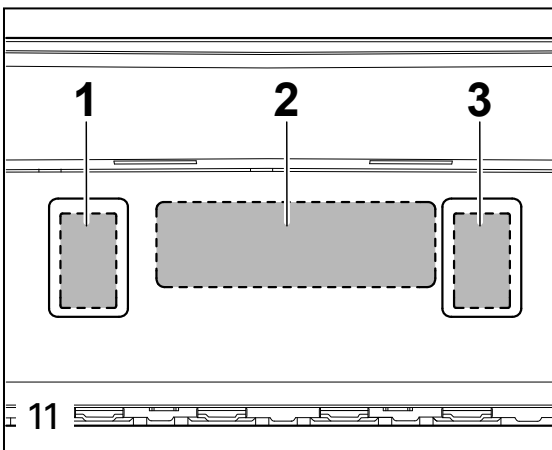
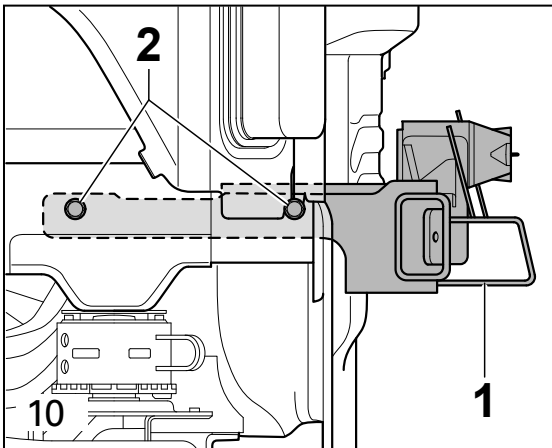

## J

### サイクルキャリア取付セットの取付け

図は車両左側を示しています。車両右側の作業ステップは逆になります。

#### 図 1

1. イグニッションをオフにします。
2. カバー-1-を矢印方向に取り外します。

#### 図 2

1. ボルト-1-を回して外し、接続プラグに手が届くよう、バックライトを慎重に後ろへ引っ張ります。

#### ① 注記

ボルト-1-をゆるめる際は、同時にバックライトが落下しないよう保護してください

#### 図 3

1. プラグ-1-のロックを解除して引っ張ります。

#### 図 4

1. ボルト-1-を回して外します。

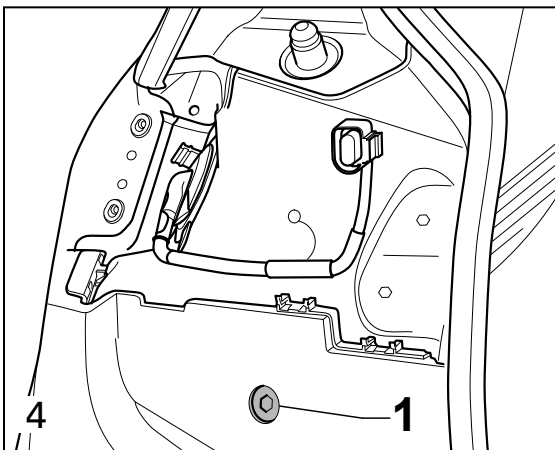
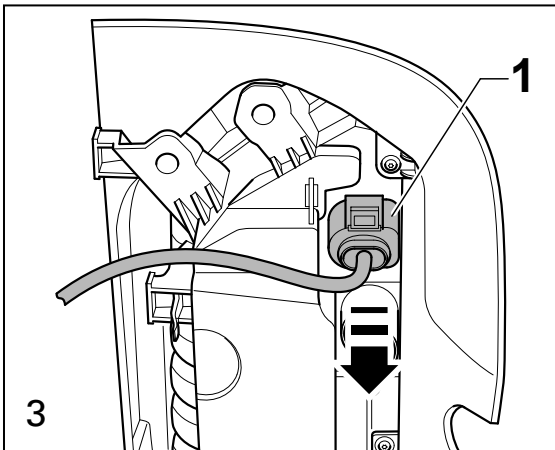
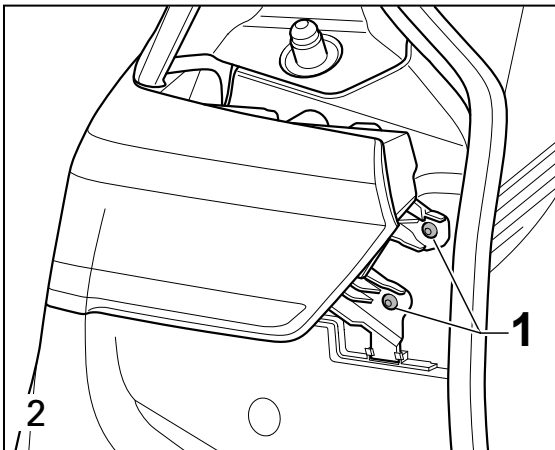
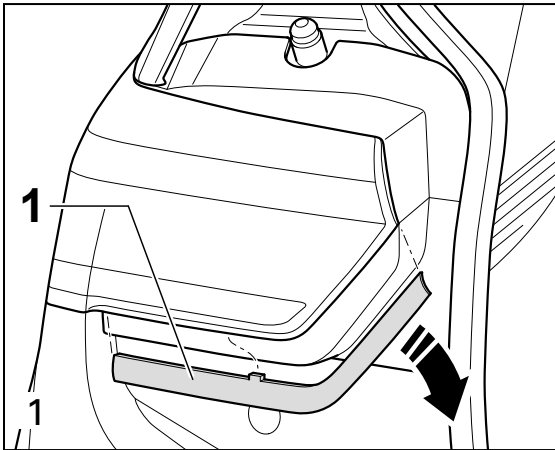

# J



図 5

1. ボルトを回して外します (矢印)。

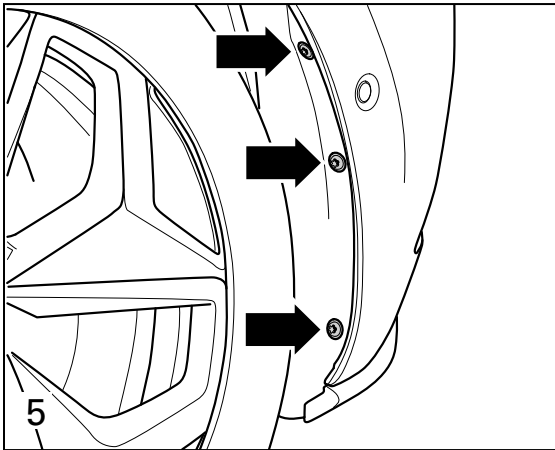

図 6

1. ボルトを回して外します (矢印)。

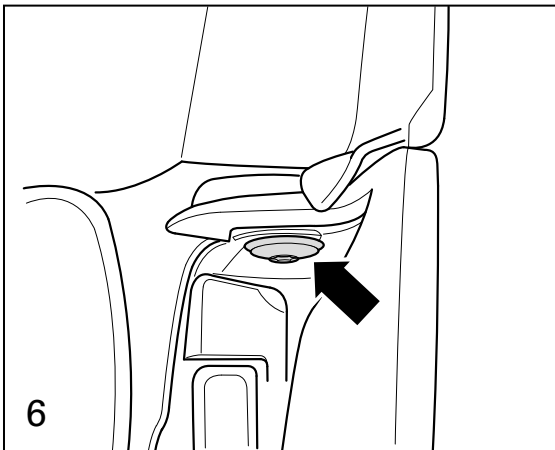

図 7

1. 拡張リベット-1-を取り外します。
2. ボルトを回して外します (矢印)。

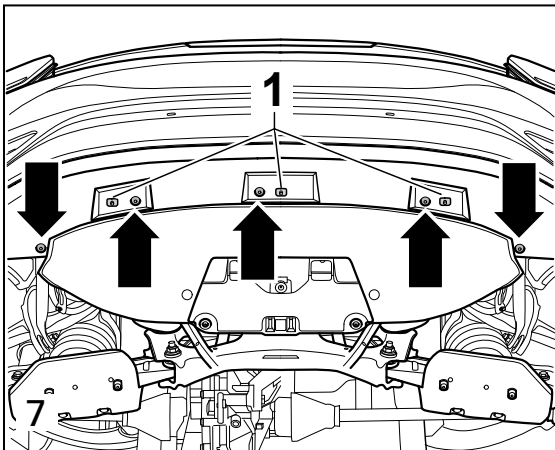

図 8

1. バンパーカバーを回転させて慎重に外し、コネクター接続-1-の接続を解除します。
2. 両側のアンテナ-2-を外します。

## J

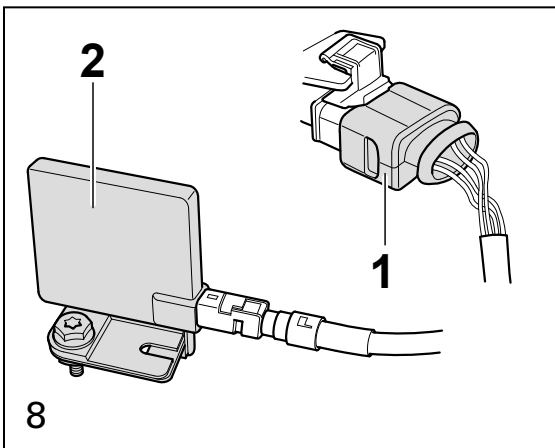

図 9

1. ボルト-2-および-3-を回して外し、アブソーバー-1-を取り外します。

図 10

1. トーイングヒッチ-1-を取付位置に配置し、ボルト-2-で車両両側に固定します。  
締付けトルク: 50 Nm + 180°

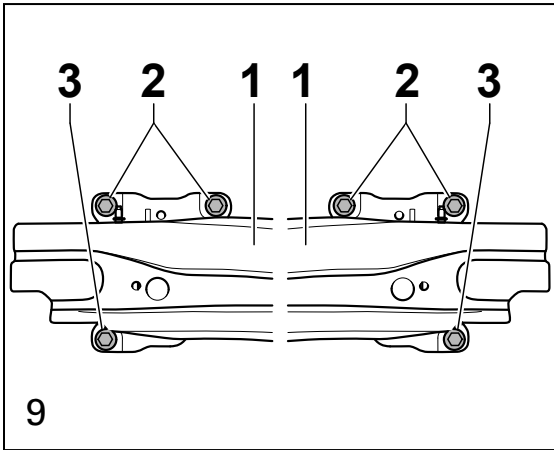
図 11 (バンパーカバー内面図)

バンパーカバー領域でのカット

① 注記

カットの際、内側にある電気ケーブルを損傷しないよう注意してください。

1. マークされた箇所-1-および-2-を適切なツールで慎重にカットし、必要に応じてカット端を面取りしてください。
2. ナンバープレートキャリアを外からバンパーカバーに取り付けてはめます。

取り付けは取り外しの逆の順序で同様に行ってください。

図 12

1. ナンバープレートキャリア-1-をボルト-2-で締め付けます。

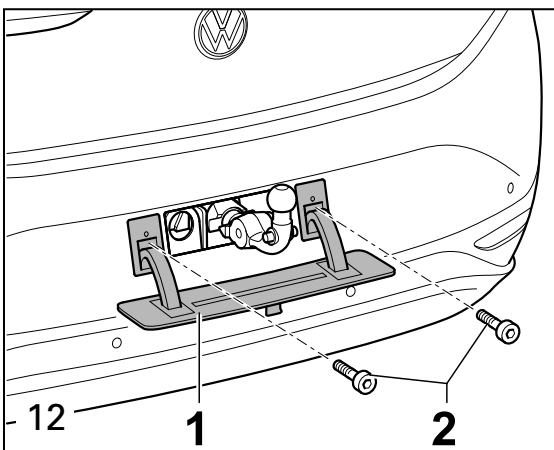
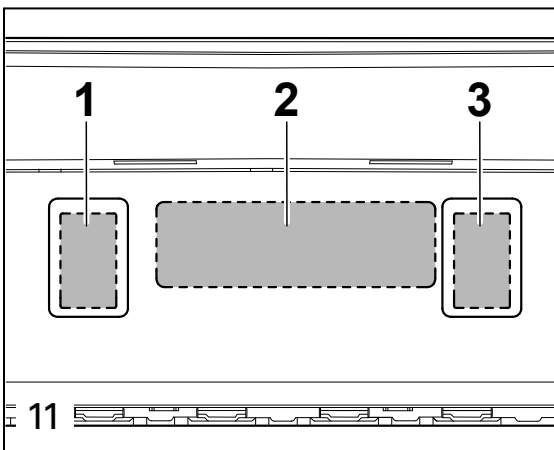
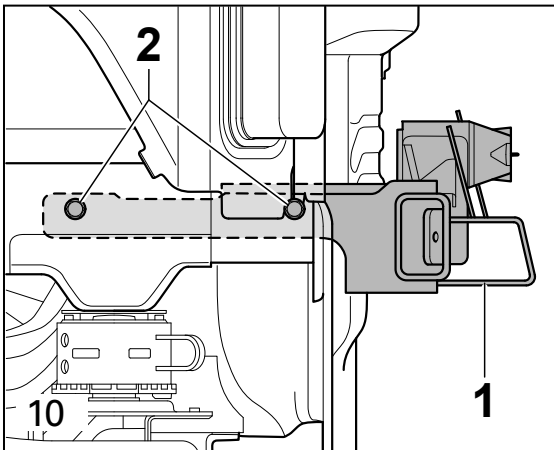

**安装自行车架悬挂架**

图示展示了车身左侧，车身右侧的工作步骤与其镜像对称。

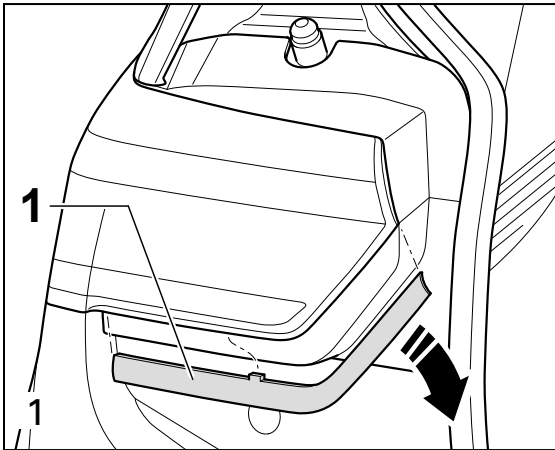

**图 1**

1. 关闭点火开关。
2. 沿箭头方向松开盖板 -1-。

**图 2**

1. 拧出螺钉 -1- 并将尾灯向后小心地拉出，直到能够到插头。

**ⓘ 提示**

在拧松螺钉 -1- 的同时固定住尾灯，以防掉落。

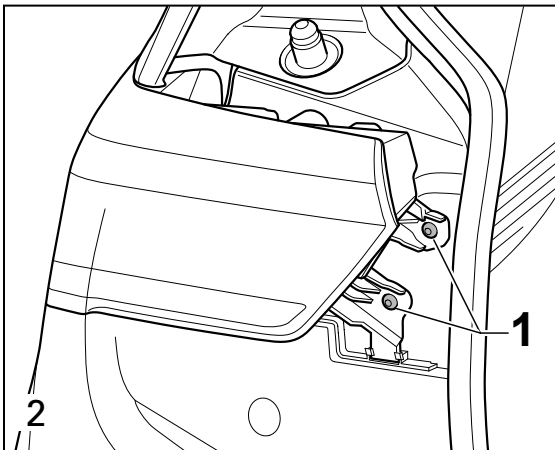

**图 3**

1. 解锁并拔出插头 -1-。

**图 4**

1. 拧出螺钉 -1-。

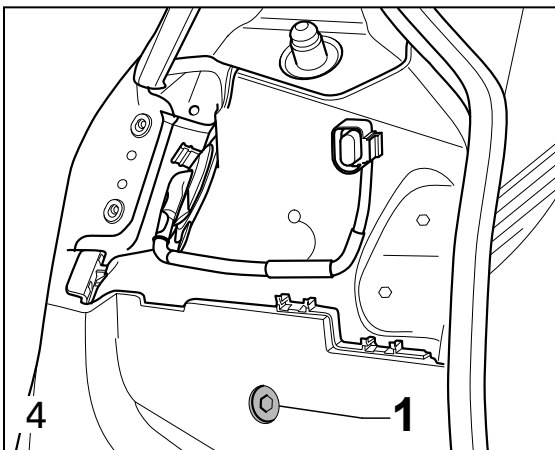
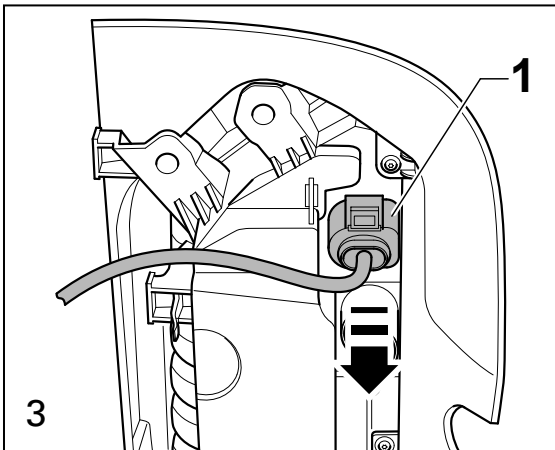





图 5

1. 拧出螺钉（箭头）。

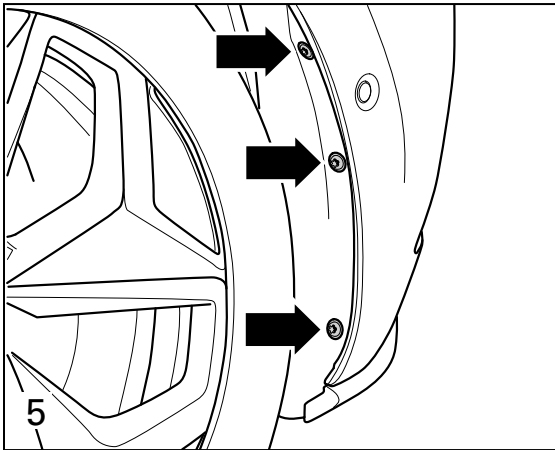

图 6

1. 拧出螺钉（箭头）。

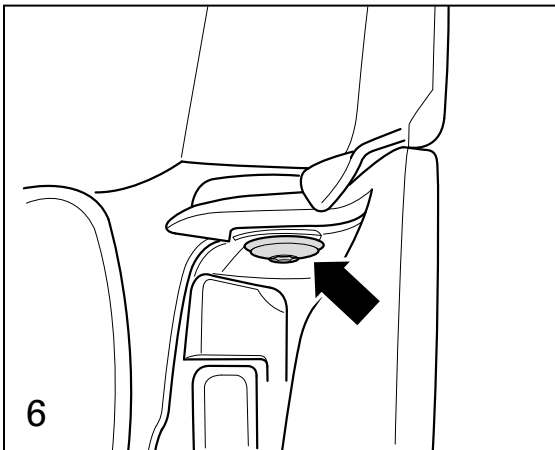

图 7

1. 取下膨胀铆钉 -1-。
2. 拧出螺钉（箭头）。

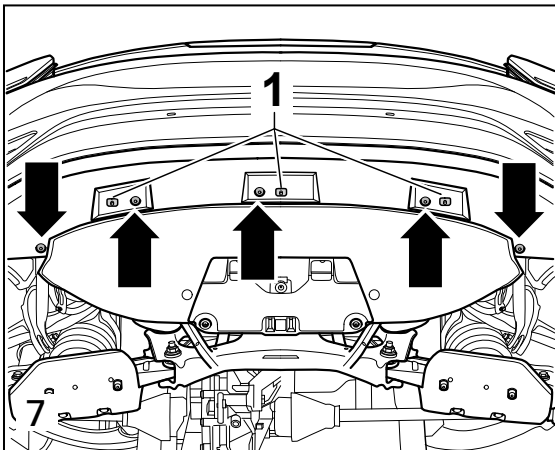

图 8

1. 从周围小心地脱开保险杠罩，拔下插头连接 -1-。
2. 拆下两侧的天线 -2-。

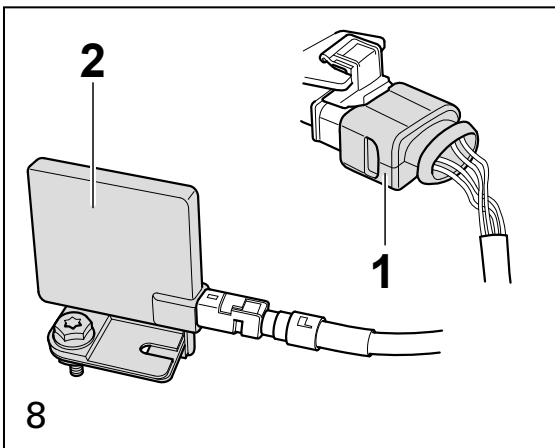

图 9

1. 旋出螺钉 -2- 和 -3-，取出碰撞缓冲器 -1-。

图 10

1. 将挂车连接装置 -1- 置于安装位置，用螺钉 -2- 从车身两侧拧紧。  
拧紧力矩: 50 Nm + 180°

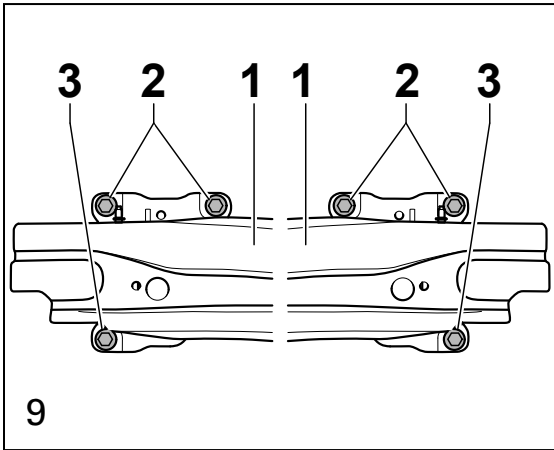
图 11 (保险杠罩的内视图)

切掉保险杠罩内的区域

① 提示

在切割时注意，不要损坏内部现有的电线。

1. 用适当的工具小心地切掉标记区域 -1- 和 -2-，必要时去除切割边缘的毛刺。
2. 将车牌架从外部装入保险杠罩并卡止。

其余安装顺序与拆卸的顺序正好相反。

图 12

1. 用螺钉 -2- 拧紧车牌架 -1-。

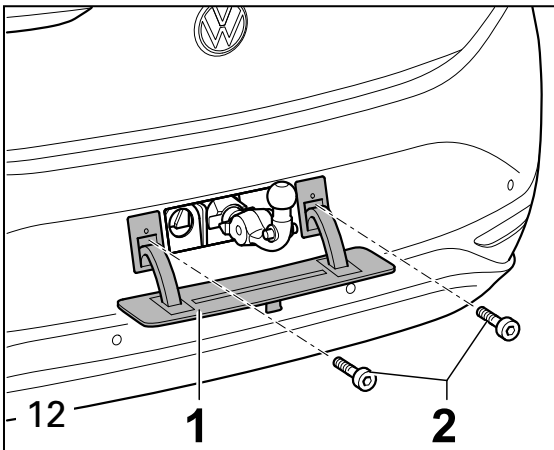
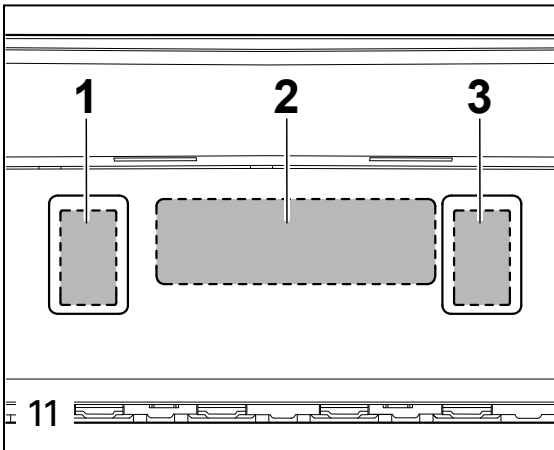
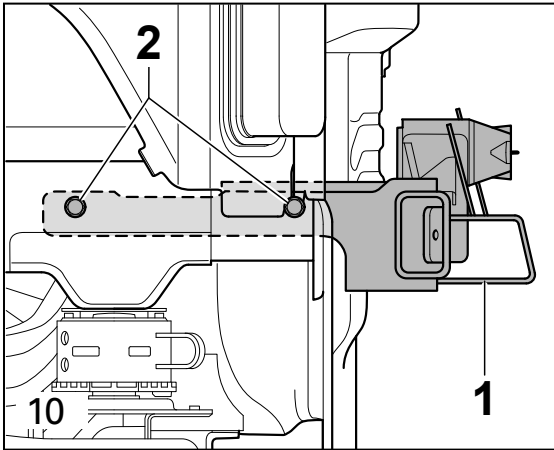

**Монтаж комплект подготовки под установку велобагажника**

На изображениях показана левая сторона транспортного средства, рабочие шаги для правой стороны транспортного средства выполняются зеркально.

**Рисунок 1**

1. Выключите зажигание.
2. Отсоедините крышку -1- в направлении стрелки.

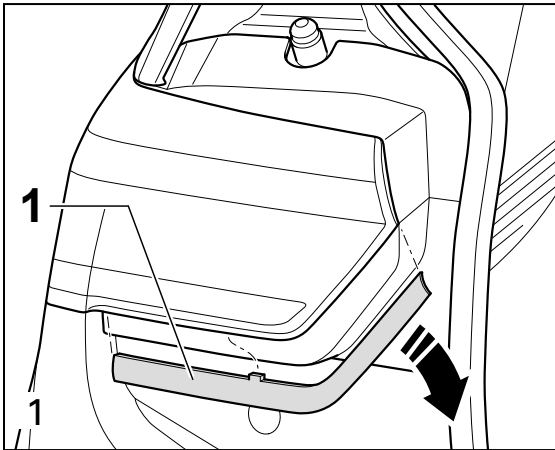

**Рисунок 2**

1. Вывинтите винты -1- и осторожно оттягивайте назад задний фонарь, пока не появится доступ к соединительному штекеру.

**ⓘ Указание**

При ослаблении винта -1- одновременно предохраняйте задний фонарь от падения.

**Рисунок 3**

1. Разблокируйте и снимите штекер -1-.

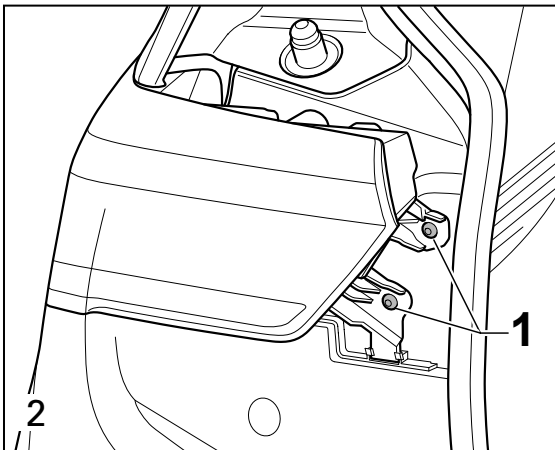

**Рисунок 4**

1. Выверните винт -1-.

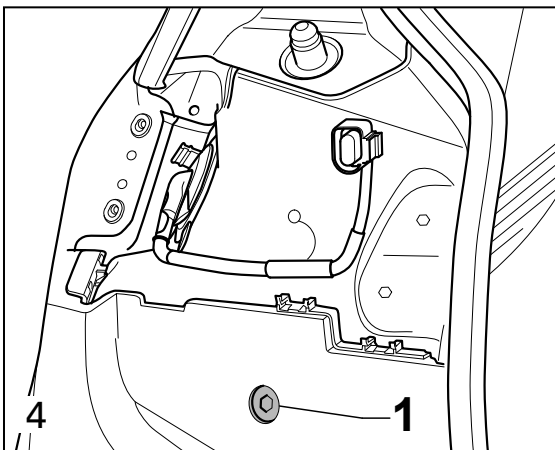
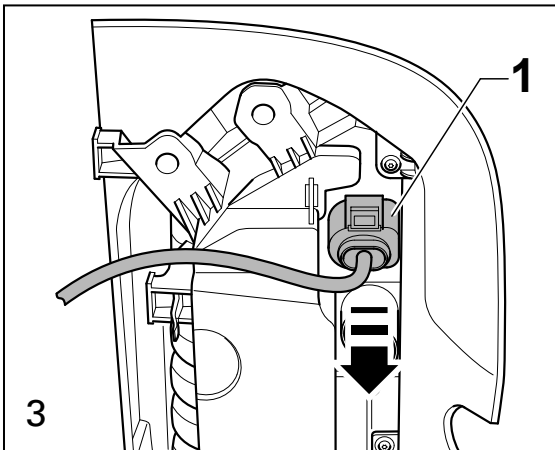

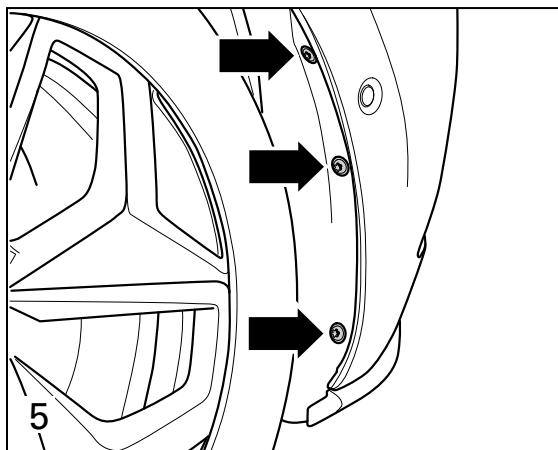

**Рисунок 5**

1. Выверните винты (стрелки).

**Рисунок 6**

1. Выверните винт (стрелка).

**Рисунок 7**

1. Удалите распорную заклепку -1-.
2. Выверните винты (стрелки).

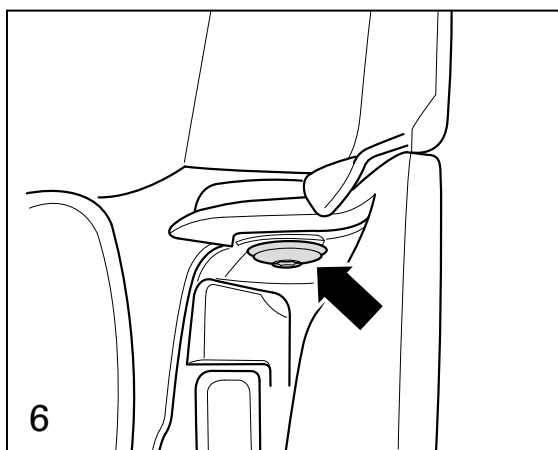

**Рисунок 8**

1. Осторожно по кругу отсоедините крышку амортизатора и штепсельное соединение -1-.
2. Снимите антенну -2- с обеих сторон.

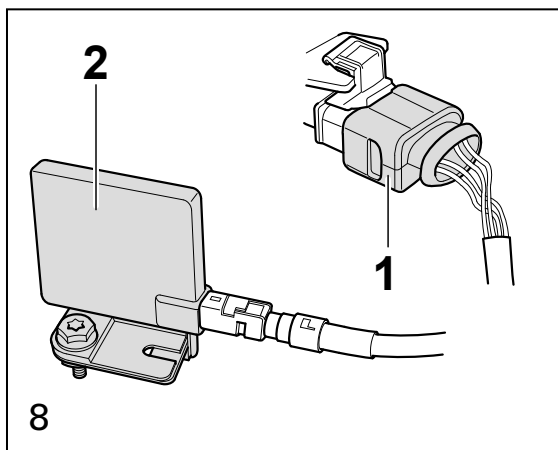
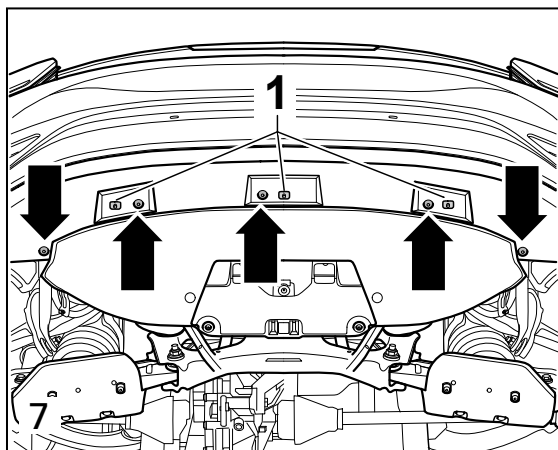



Рисунок 9

1. Выверните винты -2- и -3- и снимите ударопоглощающее устройство -1-.

Рисунок 10

1. Установите тягово-сцепное устройство -1- в установочное положение и затяните винтами -2- с обеих сторон транспортного средства.  
**Момент затяжки: 50 Nm + 180°**

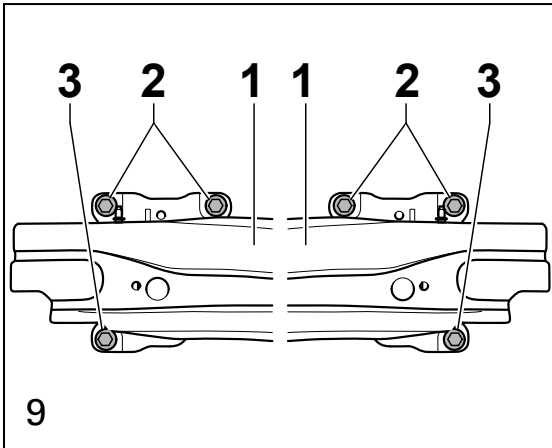
Рисунок 11 (вид крышки бампера изнутри)

**Вырезание области в крышке бампера**

**ⓘ Указание**

При вырезании следите за тем, чтобы не повреждались возможно имеющиеся электрические провода на внутренней стороне.

1. Осторожно вырежьте отмеченные области -1- и -2- с помощью подходящего инструмента и при необходимости зачистите кромку пропила.
2. Вставьте держатель номерного знака снаружи в крышку бампера и зафиксируйте ее.

Дальнейший монтаж выполняется в порядке, обратном порядку демонтажа.



Рисунок 12

1. Привинтите держатель номерного знака -1- винтами -2-.

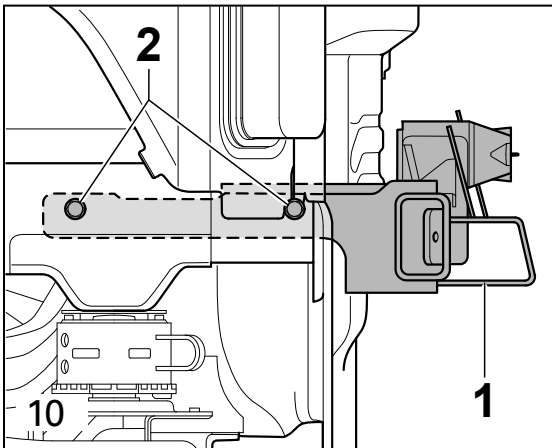
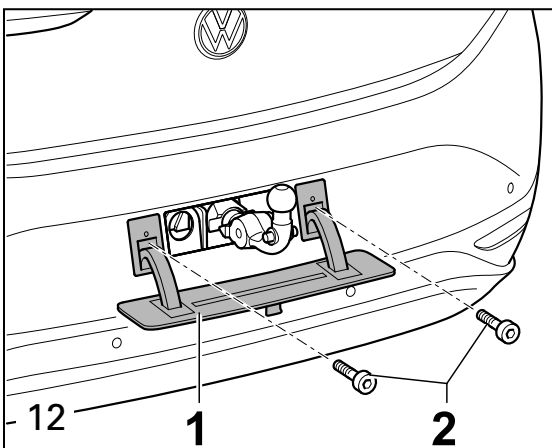
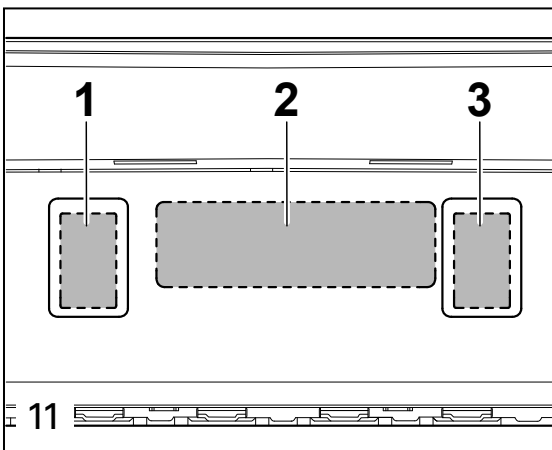

**Montering af forberedelse til cykelholder**

På figurerne ses venstre side af bilen. Arbejdstrinnene er spejlvendte på højre side af bilen.

**Figur 1**

1. Slå tændingen fra.
2. Clips afdækningen -1- ud i pilens retning.

**Figur 2**

1. Skru skrue -1- ud, og træk forsigtigt baglygten bagud, indtil tilslutningsstikket er tilgængeligt.

**ⓘ Bemærk**

Når skrue -1- løsnes, skal du samtidig sikre baglygten mod at falde ned.

**Figur 3**

1. Frigør stikket -1-, og træk det af.

**Figur 4**

1. Skru skruen -1- ud.

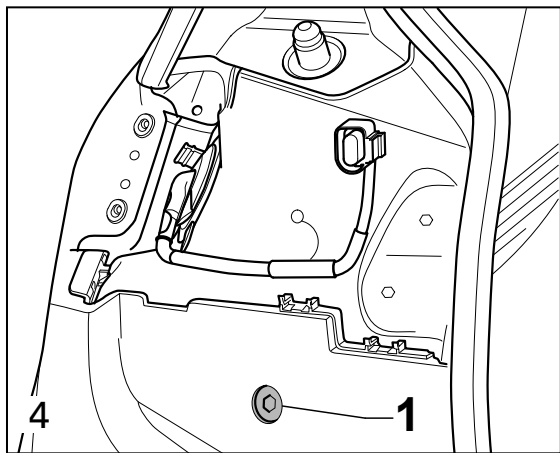
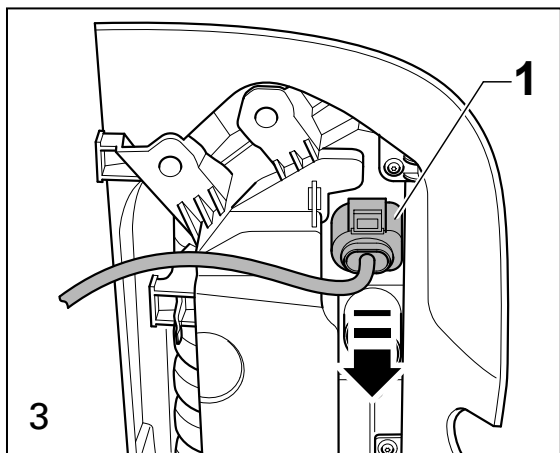
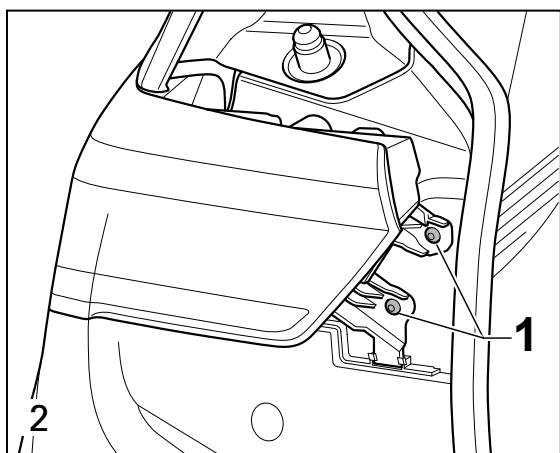
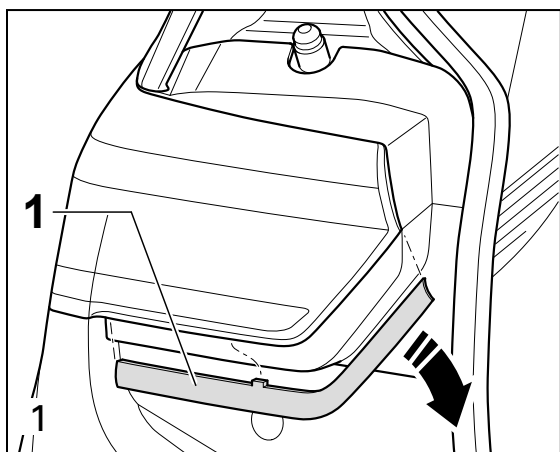

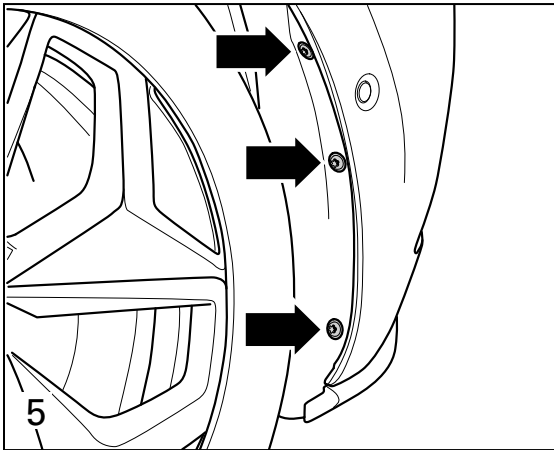

**Figur 5**

1. Skru skruerne ud (pile).

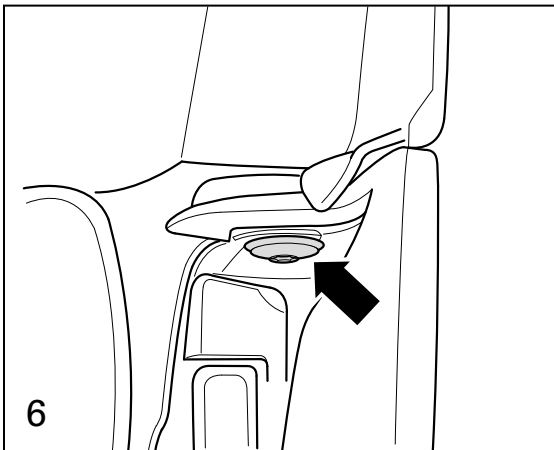

**Figur 6**

1. Skru skruen ud (pil).

**Figur 7**

1. Fjern spredeclipsene -1-.
2. Skru skruerne ud (pile).

**Figur 8**

1. Clips forsigtigt kofangerafdækningen af hele vejen rundt, og adskil stikforbindelsen -1-.
2. Afmonter antennen -2- på begge sider.

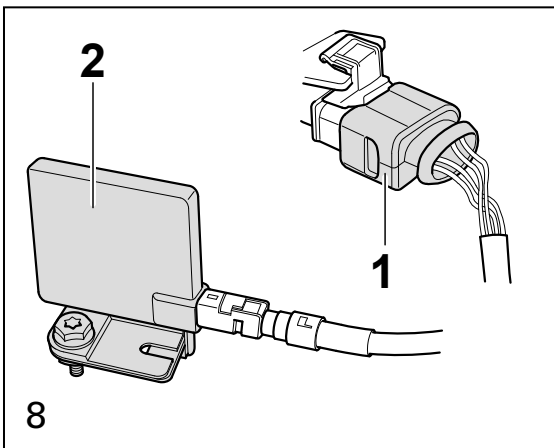
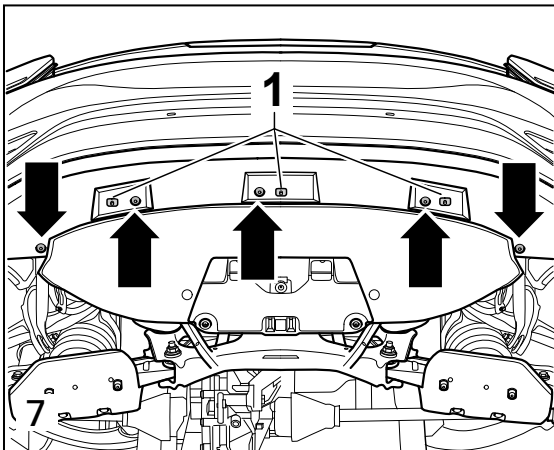

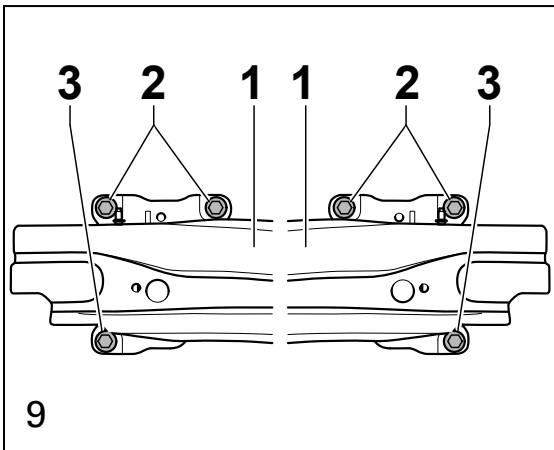

Figur 9

1. Skru skruerne -2- og -3- ud, og tag kollisiondæmperne -1- af.

Figur 10

1. Sæt anhængertrækket -1- i monteringsposition, og skru det fast med skruerne -2- på begge sider af bilen.  
**Tilspændingsmoment: 50 Nm + 180°**

Figur 11 (kofangerafdækningen set indefra)

## Udskæring af område i kofangerafdækning

## ⓘ Bemærk

Sørg under udskæringen for, at evt. elektriske ledninger på indersiden ikke bliver beskadiget.

1. Skær forsigtigt de afmærkede områder -1- -2-ud med et egnet værktøj, og fjern om nødvendigt graterne fra snitkanten.
2. Sæt nummerpladeholderen ind i kofangerafdækningen udefra, og sørg for, at den går i indgreb.

Den videre montering foretages på tilsvarende vis i omvendt rækkefølge af afmonteringen.

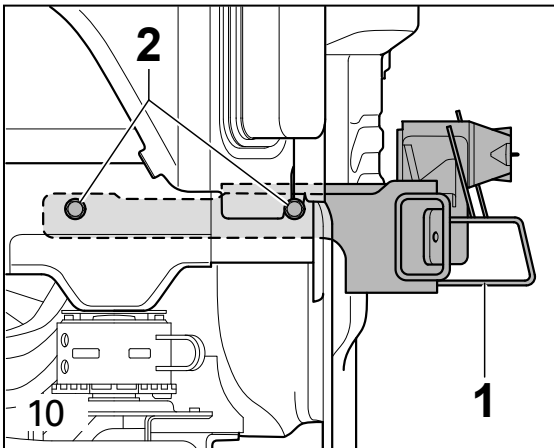

Figur 11

1. Skru nummerpladeholderen -1- fast med boltene -2-.

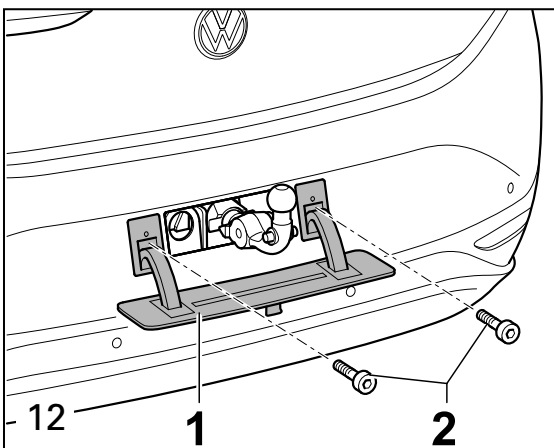
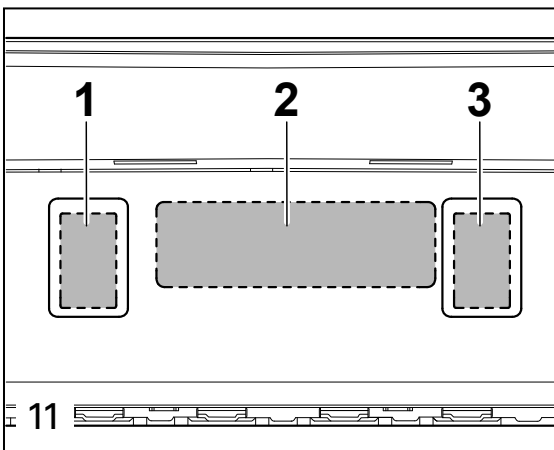





Original Zubehör  
Genuine Accessories  
Accessoires d'Origine

## Montageanleitung

## Elektro-Einbausatz

Teilenummer:

**10A 055 204 B**

Änderung des Lieferumfanges vorbehalten

**Fahrzeugtyp:**

**VW ID.3**

**D**

Distributed by Volkswagen Zubehör GmbH

USA: Distributed by Volkswagen of America, Inc. Auburn Hills / Mi.

Printed in Germany by Volkswagen Zubehör GmbH

**35/2022 >>**

### Lieferumfang:

- 1 Leitungssatz 12-adrig mit vormontiertem Steckdoseneinsatz
- 1 Leitungssatz 09-adrig
- 1 Steckdosengehäuse
- 1 Steuergerät
- 2 Flachstecksicherung 15A
- 2 Flachstecksicherung 25A
- 1 Buchsengehäuse 2-fach schwarz
- 1 Buchsengehäuse 3-fach schwarz
- 4 Kabelbinder für Schweissbolzen 150 mm
- 1 Kabelbinder mit Tannenbaumclip 200 mm
- 30 Kabelbinder 150 mm

**Zur Montage des Leitungssatzes sind *zusätzliche* Teile (Spreiznieten für das Anschlusssteuergerät) erforderlich, siehe ETKA.**

### Wichtige Hinweise

Vor Arbeitsbeginn ist die Einbauanleitung zu lesen.

Der Einbau in ein Elektrofahrzeug darf nur von qualifiziertem Personal durchgeführt werden. Die erforderlichen Qualifikationen variieren je nach Region, beachten Sie die örtlichen Gesetze und gesetzlichen Richtlinien bezüglich elektrofahrzeug-Service. Das Missachten dieser Anweisung kann zu schweren Verletzungen oder zum Tod führen.

Beachten Sie bei Montagearbeiten am Fahrzeug die aktuellen Reparaturleitfäden des Fahrzeuges.

Es ist sicherzustellen, dass für den Diagnosetester die neueste Softwareversion zur Verfügung steht.

### Bei der Montage auf folgende Punkte besonders achten:

- Leitungen dürfen weder eingeklemmt noch beschädigt werden.
- Alle Dichtungselemente ordnungsgemäß anbringen.
- Die Steckdosendichtung muss auf dem Isolierschlauch positioniert werden und nicht auf den Einzeladern.
- Leitungen so verlegen, dass diese weder am Fahrzeug scheuern noch abknicken.



Der Ausfall einer Fahrradträgerleuchte (auch die Blinkerleuchten, nicht Rückfahrscheinwerfer und Nebelschlussleuchte) wird durch die Lichtausfallkontrolle im Kombiinstrument signalisiert. Eine zusätzliche Kontrollleuchte zur Kontrolle der Fahrtrichtungsanzeiger am Fahrradträger ist im Fahrzeug nicht vorhanden.

Beim Verwenden eines Fahrradträgers wird die Nebelschlussleuchte des Fahrzeugs abgeschaltet. Bei Fahrradträger ohne Nebelschlussleuchte muss diese nachgerüstet werden.

Ein Steckdosenadapter darf nur im Fahrradträgerbetrieb genutzt werden. Nach dem Fahrradträgerbetrieb muss der Steckdosenadapter entfernt werden.

Technische Änderungen vorbehalten!

### **Durchzuführende Arbeiten allgemein:**

1. Masseleitung von der Batterie trennen
2. Leitungssatz 12- und 09-adrig sowie Steckdosengehäuse montieren
3. Codierung mit Lizenzschutz
4. Funktionsprüfung

### **1. Masseleitung von der Batterie trennen**

Zur Vermeidung von Kurzschlüssen während der Montage und aus Sicherheitsgründen ist die Masseleitung unbedingt vor Beginn der Arbeit von der Batterie zu trennen **(Brandgefahr)!!**

**Achtung: Bordcomputer/Wegfahrsperre!**  
**Durch das Abklemmen der Batterie können gespeicherte Daten verloren gehen!**  
**Herstellervorschriften beachten!**  
**Vor Arbeitsbeginn Fehlerspeicher auslesen!**

### **2. Leitungssatz 12- und 09-adrig sowie Steckdosengehäuse montieren**

Laderaumabdeckung und Kofferraumbodenabdeckungen entnehmen und Heckabschlussblechverkleidung ausbauen.

Sitzfläche der Rücksitzbank ausbauen und linke Rücklehne umklappen.

Linke Kofferraumseitenverkleidungen (mehrteilig) ausbauen.

Linke Seitenwange neben der Rücksitzlehnenverriegelung und alle Einstiegsverkleidungen auf der linken Seite bis nach vorne ausbauen.

**Achtung!**  
***Bei Fahrzeugen mit Airbag in der Seitenwange der Rücksitzlehne unbedingt Sicherheitsvorschriften für Aus- und Einbau von Airbagteilen beachten!***

### **Linkslenker-Fahrzeuge:**

Ablagefach in der Armaturentafel links entnehmen. Abdeckungen an der linken Stirnseite der Armaturentafel entnehmen. Bedienhebel der Motorhaubenentriegelung abnehmen und die Seitenverkleidung im linken Fußraum ausbauen. Verkleidungen unter der Armaturentafel ausbauen.

### **Rechtslenker-Fahrzeuge:**

Abdeckungen an der linken Stirnseite der Armaturentafel entnehmen.  
Handschuhfach und Verkleidungen unterhalb des Handschuhfachs ausbauen.  
Seitenverkleidung im linken Fußraum ausbauen.

Knieairbag (**falls vorhanden → Sicherheitsvorschriften beachten!**) ausbauen.  
Lastverteiler Innenraum (LVI) aus der Konsole lösen.  
Damit der LVI nach vorne entnommen werden kann, ist es notwendig den Ausschnitt in der Armaturentafel zu vergrößern. Hierzu muss der markierte Bereich mit Werkstattmitteln entfernt werden (**siehe Abb.1**).

**Abbildung 1**

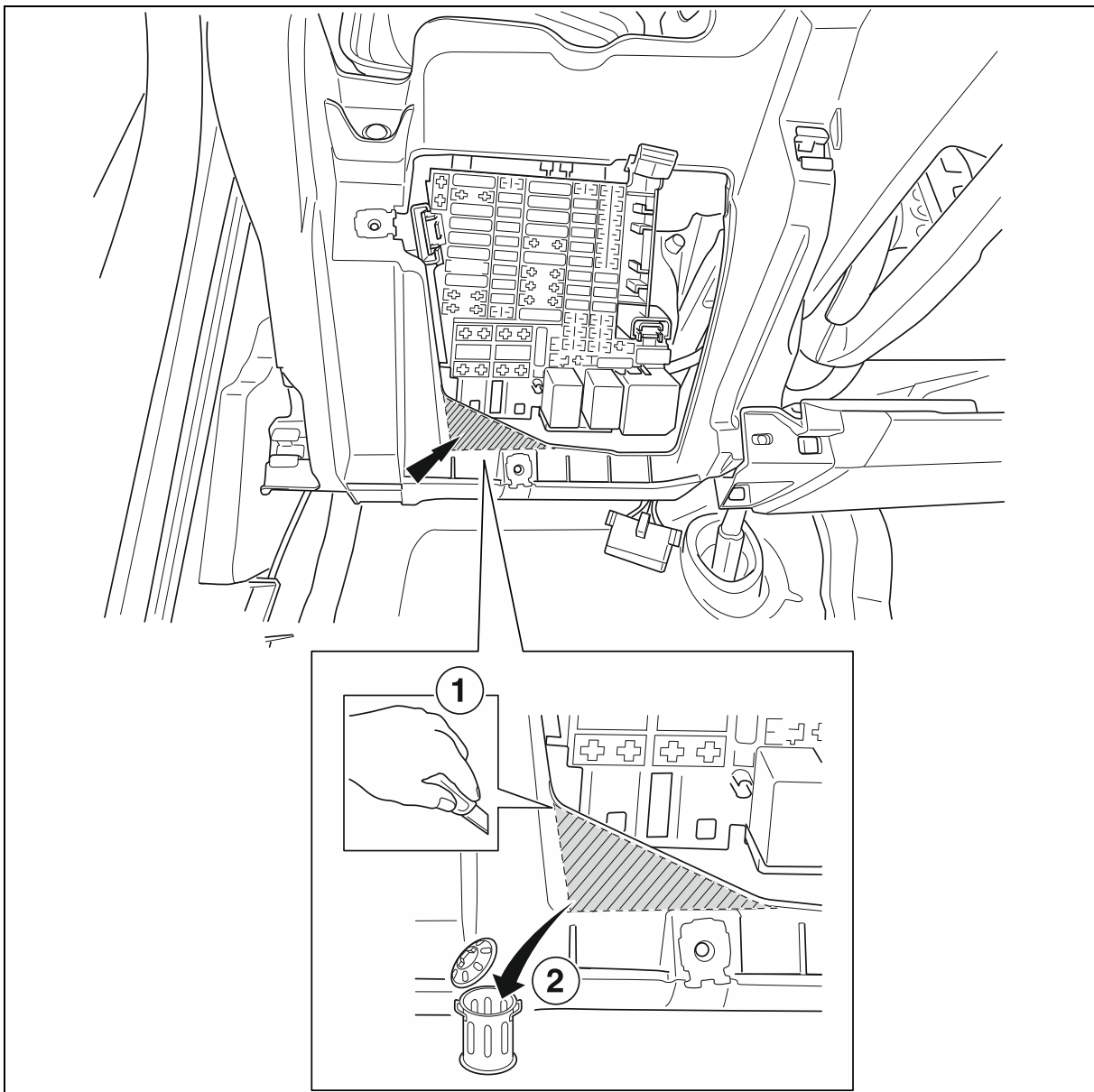

Die Abdeckung der fahrzeugseitigen 40 mm Durchführung für den Leitungsstrang zum Fahrradträger im Kofferraum-Bodenblech hinten links entnehmen (**siehe Abb.2**).

**Abbildung 2**

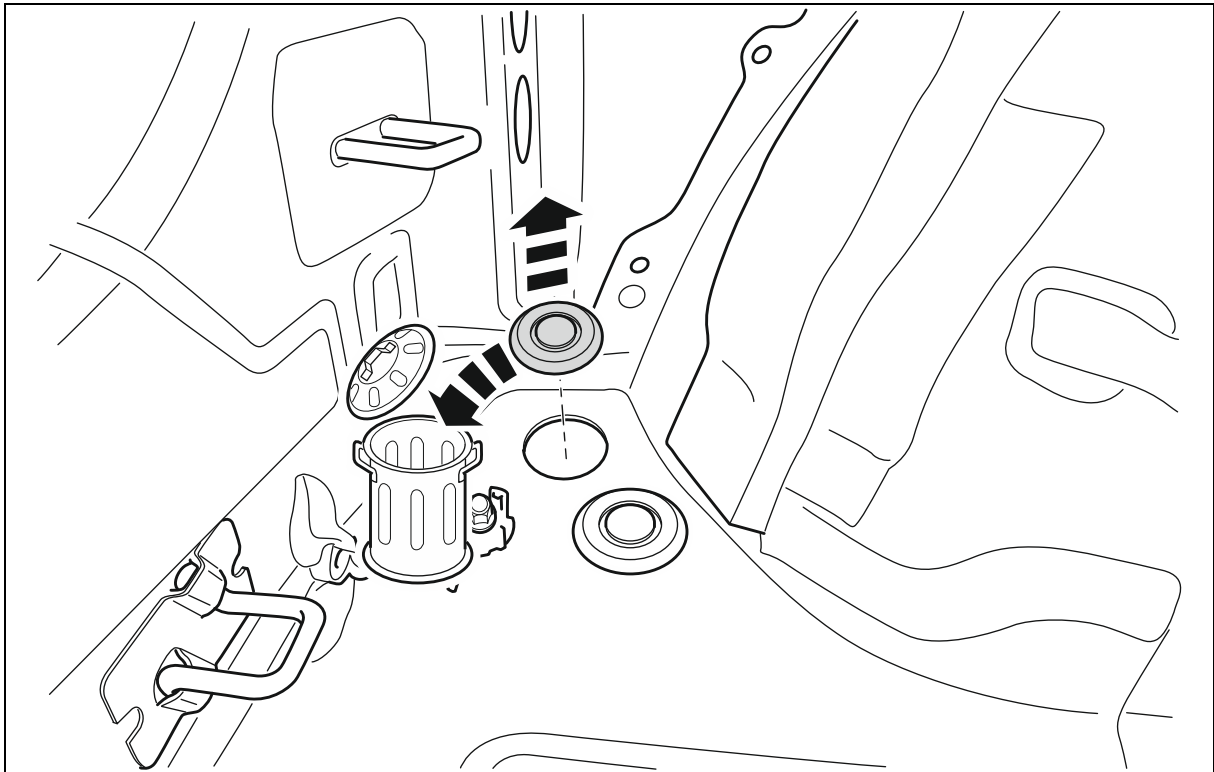

Den Leitungssatz 12-adrig durch die vorgesehene Karosserieöffnung nach außen führen und den vormontierten Steckdoseneinsatz mit dem beiliegenden Steckdosengehäuse wie folgt am Halteblech des Fahrradträgers montieren:

Den vormontierten Leitungssatz 12-adrig durch das Steckdosen-Halteblech führen und in das beiliegende Steckdosengehäuse einstecken, im Schutzkörper verrasten und unter Verwendung der im Steckdosengehäuse angebrachten Schrauben am Halteblech montieren (**siehe Abb.3**).

**Abbildung 3**

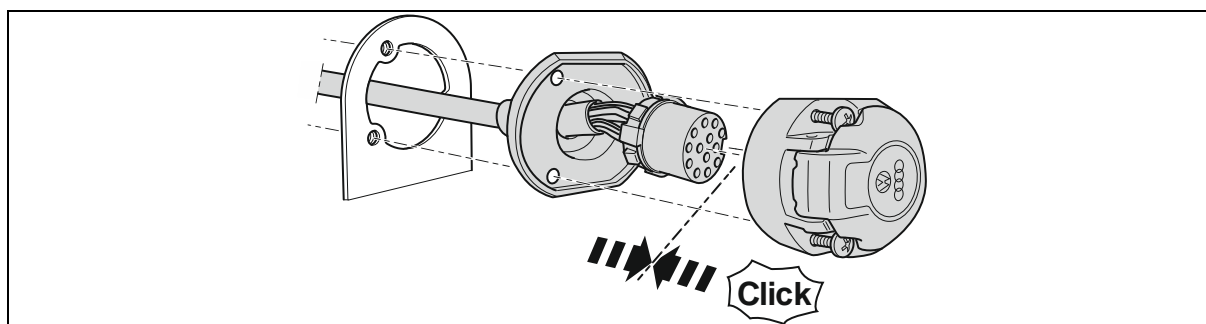

Die Steckdose ist wie folgt belegt:

**Tabelle 1:**

Leitung	Kontakt-Nr.	Funktion
schwarz/weiß	1	Fahrtrichtungsanzeiger links
grau/weiß	2	Nebelschlussleuchte
braun	3	Masse (für Kontakt Nr. 1 bis 8)
schwarz/grün	4	Fahrtrichtungsanzeiger rechts
grau/rot	5	Schlussleuchte rechts
rot/schwarz	6	Bremsleuchten
grau/schwarz	7	Schlussleuchte links
schwarz/blau	8	Rückfahrleuchte
rot	9	Stromversorgung Dauerplus (KI.30)
schwarz	10	Stromversorgung Ladeleitung (KI.15)
braun	11	Masse (für Kontakt Nr.10)
<i>nicht belegt</i>	12	<i>Steuerleitung</i>
braun	13	Masse (für Kontakt Nr.9)

**Achtung!**

Auf ordnungsgemäßen Sitz der Dichtungselemente achten! Speziell die Dichtung am Leitungsausritt aus der Steckdose muss auf dem Isolierschlauch sitzen, nicht auf den einzelnen Adern! Leitungssatz so verlegen, dass keine Scheuerstellen entstehen können!

Drei Schweissbolzenclips an den vorgesehenen Positionen am Querträger des Fahrradträgers und ein Schweissbolzenclip am Rahmen hinten links befestigen. Den Leitungsstrang verlegen und die Clips festziehen. Die auf dem Leitungssatz montierte Gummitülle positionieren und in das Durchführungsloch vom Kofferraum nach außen mit Ausrichtung zum Schweissbolzenclip einsetzen. Hierbei auf korrekten Sitz achten (**siehe Abb.4**).

**Abbildung 4**

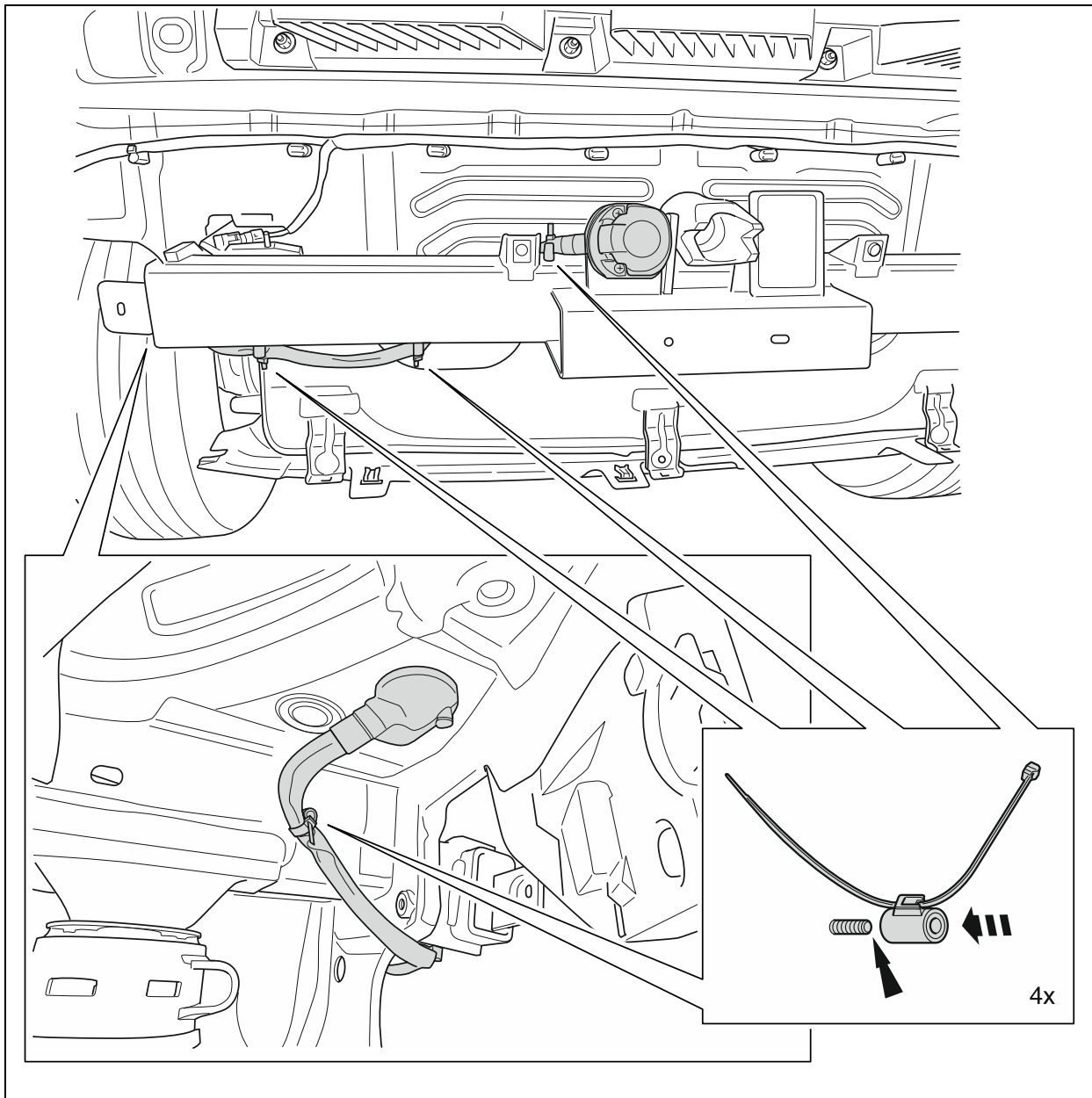

Die beiden Steckgehäuse 06-fach und 10-fach des Leitungssatzes 09-adrig in die vorgesehenen Steckplätze des Anschlusssteuergerätes stecken und verrasten.

Das Steckgehäuse 24-fach des Leitungssatzes 12-adrig in den vorgesehenen Steckplatz des Anschlusssteuergerätes stecken und verriegeln.

Das Anschlusssteuergerät am vorgesehenen Platz der Seitenwand hinten links positionieren und mit den beiden Spreiznieten (nicht im E-Satz enthalten) befestigen.

Die beiden Kabelschuhe der Leitungen **braun** des Leitungssatzes 12-adrig am fahrzeugspezifischen Massepunkt am Bodenblech hinten links anschließen.

Den Kabelschuh der Leitung **braun** des Leitungssatzes 09-adrig an der linken Fahrzeugseite im Kofferraum anschließen.

Den 09-adrigen Leitungssatz mit dem vorhandenen Tannenbaumclip an der linken Fahrzeugseite befestigen (**siehe Abb.5**).

**Abbildung 5**

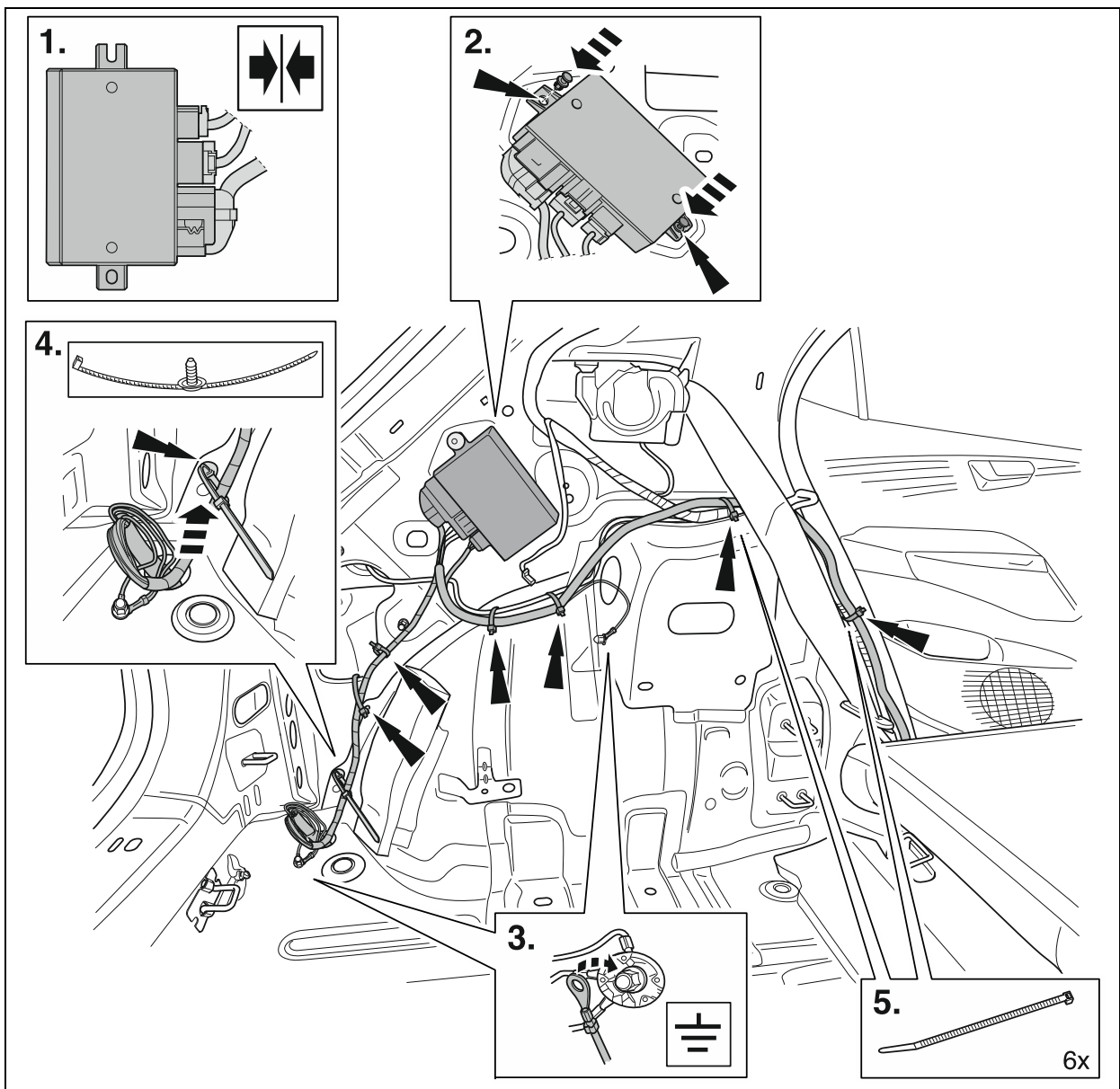

Die verbleibenden Leitungsenden des Leitungssatzes 09-adrig an der linken Fahrzeugseite am fahrzeugseitigen Leitungsstrang entlang nach vorne bis in den linken Fußraum verlegen und mit den beiliegenden Kabelbindern **150 mm** befestigen.

Die Leitungsenden **rot/weiß, rot/grün, rot/grau** und **rot/gelb** des Leitungssatzes 09-adrig zum Lastverteiler Innenraum verlegen und in die jeweils freien, **ausgangsseitigen** Sicherungssteckplätze (gekennzeichnet mit einem „A“, z.B. „F31A“) gemäß Tabelle 2 einstecken und verrasten (**siehe Abb. 6**).

<b><u>Tabelle 2:</u></b>			
<b>Leitung</b>	<b>Sicherungssteckplatz Nr.</b>	<b>Sicherungsstärke</b>	<b>Funktion</b>
rot/gelb	F31A	15A	Stromversorgung Fahrradträgerbeleuchtung rechts
rot/grau	F3A	15A	Stromversorgung Fahrradträgerbeleuchtung links
rot/weiß	F11A	25A	Stromversorgung Dauerplus (Kl.30)
rot/grün	F29A	25A	Stromversorgung Ladeleitung (Kl.15)

Anschließend die vier beiliegenden Flachstecksicherungen gemäß **Tabelle 2** in die jeweiligen Sicherungssteckplätze einstecken (**siehe Abb.6**).

Die Leitungsenden **orange/braun, grün schwarz/violett** und **schwarz/rot** des Leitungssatzes 09-adrig zum Body Control Module (**BCM**) verlegen.

Das Steckgehäuse des **Steckplatzes „C“** am **BCM** entriegeln und die Steckerleisten aus der Gehäuseverkleidung herausziehen. Zuvor Kabelbinder am Kabelausgang des Steckgehäuses entfernen (**siehe Abb.6**).

Den Buchsenkontakt der *fahrzeugseitigen* Leitung **schwarz/rot** aus **Kammer 58** ausstoßen und in die **Kammer 2** des beiliegenden Buchsengehäuse **2-fach schwarz** stecken, verrasten und die Sekundärverriegelung anbringen.

Den Buchsenkontakt des *Leitungsendes* **schwarz/rot** des Leitungssatzes 09-adrig in die zuvor frei gewordene **Kammer 58** stecken und verrasten. Die Steckerleisten wieder in die Gehäuseverkleidung stecken, verriegeln und mit einem Kabelbinder **150 mm** sichern (**siehe Abb.6**).

Das Steckgehäuse des **Steckplatzes „A“** am **BCM** entriegeln und die Steckerleisten aus der Gehäuseverkleidung herausziehen. Zuvor Kabelbinder am Kabelausgang des Steckgehäuses entfernen (**siehe Abb.6**).

Den Buchsenkontakt der *fahrzeugseitigen* Leitung **grün** aus **Kammer 16** ausstoßen und in die **Kammer 2** des beiliegenden Buchsengehäuse **3-fach schwarz** stecken, und verrasten.

Den Buchsenkontakt der *fahrzeugseitigen* Leitung **orange/braun** aus **Kammer 17** ausstoßen und in die **Kammer 3** des beiliegenden Buchsengehäuse **3-fach schwarz** stecken, und verrasten.

Den Buchsenkontakt der *fahrzeugseitigen* Leitung **schwarz/violett** aus **Kammer 14** ausstoßen und in die **Kammer 1** des beiliegenden Buchsengehäuse **3-fach schwarz** stecken, und verrasten.



Die Buchsenkontakte der *Leitungsenden grün, orange/braun* und *schwarz/violett* des Leitungssatzes 09-adrig in die zuvor frei gewordene **Kammer 16 (grün)**, **Kammer 17 (orange/braun)** und **Kammer 14 (schwarz/violett)** stecken und verrasten.

Die Steckerleisten wieder in die Gehäuseverkleidung stecken, verriegeln und mit einem Kabelbinder **150 mm** sichern (siehe Abb.6).

Die Stiftgehäuse **2-fach schwarz** und **3-fach schwarz** des Leitungssatzes mit den zuvor montierten Buchsengehäuse **2-fach schwarz** und **3-fach schwarz** zusammenstecken, verrasten und mit einem Kabelbinder **150 mm** am fahrzeugseitigen Leitungsstrang befestigen.

**Abbildung 6**

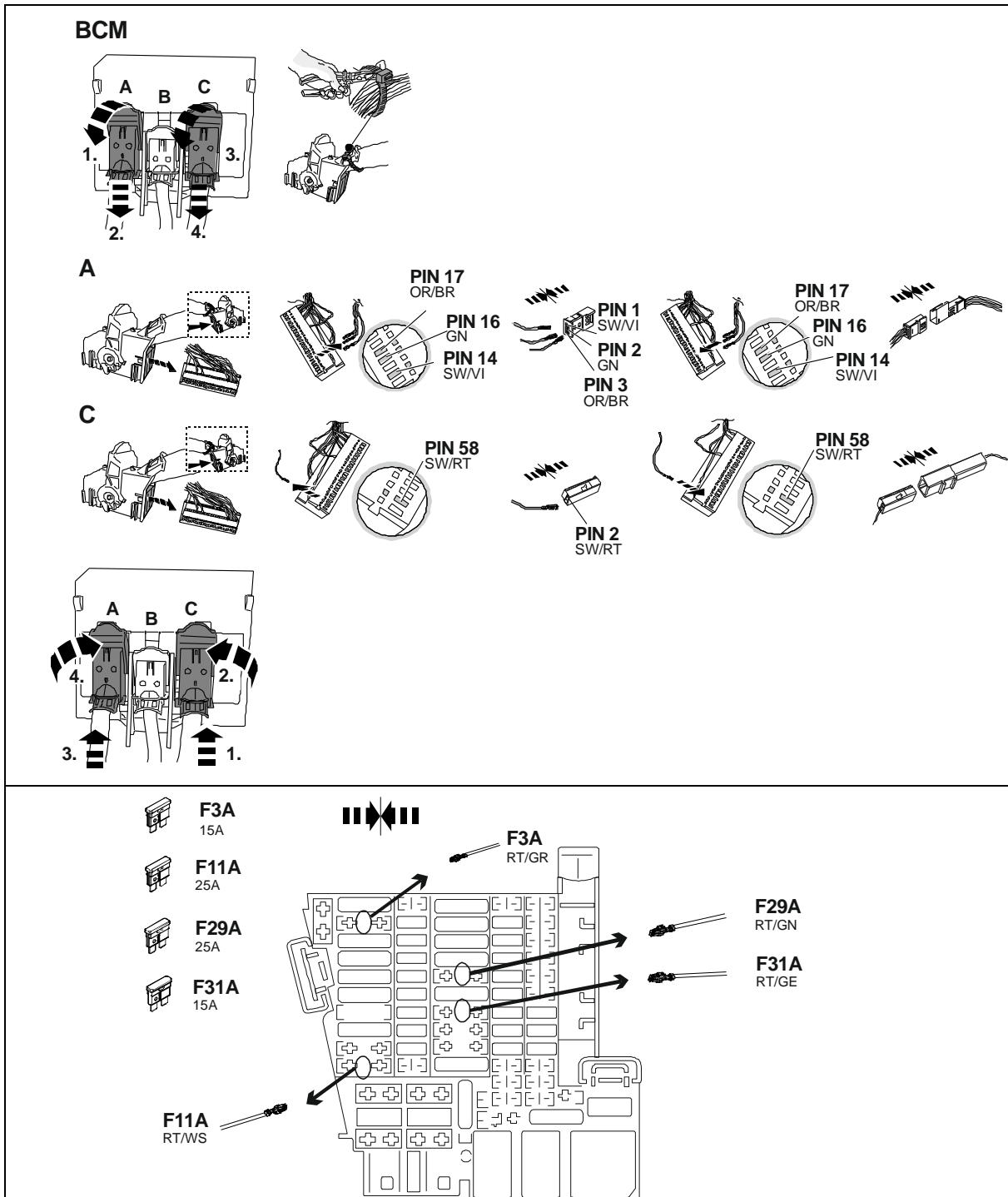

**Bei nicht eindeutiger Übereinstimmung von Verkabelung und Signalbelegung am Fahrzeug ist bei Bedarf ein Abgleich mit dem Stromlaufplan notwendig. Generell gilt aber „Signalbelegung geht vor Signalfarbe“; Schreibfehler oder Änderungen vorbehalten.**

Alle Leitungsstränge des Einbausatzes entlang der fahrzeugseitigen Leitungsstränge verlegen, mit den beiliegenden Kabelbindern fixieren und/oder in die vorhandenen Kabelhalterungen einlegen.

Alle Verkleidungen und demontierten Teile wieder einbauen.

Masseleitung wieder an die Batterie anschließen.

### 3. Codierung mit Lizenzschutz

#### **HINWEISE:**

**Die zusätzliche Kontrollleuchte (C2) zur Kontrolle der Fahrtrichtungsanzeiger am Fahrradträger ist fahrzeugseitig vorhanden. Außerdem erfolgt die Kontrolle der Fahrradträgerbeleuchtung (außer Nebelschlussleuchte und Rückfahrscheinwerfer) durch die Lichtausfallkontrolle im Kombiinstrument.**

**Nach dem Verbau des Elektro-Einbausatzes muss ein Online-Codierung bzw. Rückdokumentation mittels ODIS wie folgt durchgeführt werden:**

- ODIS Diagnosetester starten
- Funktion „Diagnose“ starten
- „Sonderfunktionen“ auswählen
- Unterpunkt „SW anpassen“ auswählen
- Mit „Prüfung durchführen“ bestätigen
- Über Button 4 „Um- / Nachrüstlösungen mit Lizenzschutz durchführen“ auswählen
- Die vorhandenen Numeriken aus dem Lizenzschutz über die Eingabefenster entsprechend eintragen und bestätigen:
  1. Aktivierungscode
  2. Aktivierungsnummer
  3. Pin Code
- Den Anweisungen des Diagnosetesters folgen
- Vor und nach der Codierung ist eine Systemabfrage über die „Geführte Fehlersuche“ durch zu führen, und bei Bedarf sind die Fehlercodes zu löschen

#### **WARNHINWEISE:**

- Es ist sicherzustellen, dass für den Fahrzeugtest die aktuelle Version ODIS Service auf dem Werkstatt-Tester eingesetzt wird.
- Der Aufruf zur Fahrzeugkonfiguration (Lizenzcode) erfolgt genau 1x bei fehlerfreier Vorgehensweise und Testbedienung.
- Die verwendete Lizenzmaßnahme ist nach der ersten Anwendung dem Fahrzeug zugeordnet und kann nicht für weitere Fahrzeuge verwendet werden.
- Im Falle einer Reparatur an dem zugeordneten Fahrzeug ist eine wiederholte Verwendung der Lizenzmaßnahme möglich.
- Mehrfachaufrufe ohne Aufforderung verursachen Fehlermeldungen und bringen keine Auswirkung zur Konfiguration mit sich.

### 4. Funktionsprüfung

Alle Funktionen mit einem geeigneten Prüfgerät prüfen.



Part numbers: **10A 055 204 B**

Rights retained to change the scope of delivery

**Vehicle type:** **VW ID.3**

**EN**

Distributed by Volkswagen  
Zubehör  
GmbH  
USA: Distributed by  
Volkswagen of America, Inc.  
Auburn Hills / Mi.  
Printed in Germany  
by Volkswagen Zubehör GmbH

**35/2022 >>**

**Scope of delivery:**

- 1 Cable set 12-wire with pre-mounted socket insert
- 1 Cable set 09-wire
- 1 Socket housing
- 1 Control unit
- 2 Flat plug fuse 15 A
- 2 Flat plug fuse 25A
- 1 Jack housing 2x black
- 1 Jack housing 3x black
- 4 Cable tie for welding studs 150 mm
- 1 Cable tie with fir tree clip 200 mm
- 30 Cable tie 150 mm

***Additional parts are required to mount the cable (expanding rivets for the connected control unit), see ETKA.***

**Important Information**

Before starting work, read the assembly manual.

Integration into an electrical vehicle may only be done by qualified personnel. The required qualifications vary depending on region, consider local laws and legal guidelines regarding electrical vehicle service. Failure to follow this manual can result in severe injuries or death.

During assembly work on the vehicle, follow the current repair guidelines for the vehicle.

Ensure that the latest software version is available for the diagnosis tests.

During assembly, pay particular attention to the following points:

- Cables may neither be clamped nor damaged
- Attach all sealing elements must be attached properly.
- The socket seal must be positioned on the insulating hose and not on single wires.
- Place cables so that they cannot chafe or kink on the vehicle.

Failure of a bicycle rack lamp (also indicator lamps, but not reversing or rear fog lamps) are indicated by failure check lamp on the instrument cluster. An *additional* check lamp to check the indicators on the bicycle rack is not available in the vehicle.



When using a bicycle rack, the vehicle's rear fog lamps are switched off. Bicycle racks without rear fog lamps must have them retrofitted.

A socket adapter may only be used in bicycle rack mode. After bicycle rack mode has ended, the socket adapter must be removed.

Rights retained to make technical changes!

**General work to be performed:**

1. Separate the ground wire from the battery
2. Mount the 12 and 9-wire cable sets and the socket housing.
3. Coding with license protection
4. Functional test

**1. Separate the ground wire from the battery**

To prevent short circuits during assembly and for safety reasons, the ground wire must be disconnected before starting work on the battery (**fire hazard**)!!

**Caution: On-board computer/immobiliser!**  
**Stored data can be lost when the battery is disconnected!**  
**Follow manufacturer requirements!**  
**Before starting work, read out the fault memory!**

**2. Mount the 12 and 9-wire cable sets and the socket housing.**

Remove luggage compartment and boot floor covers and dismantle the rear closure panel.

Dismantle and remove the seats of the rear bench and fold over the left back rest.

Remove the left boot cover panels (multiple parts).

Remove the left side wall next to the rear seat backrest interlock and all entrance cladding on the left side up to the front.

**Caution!**  
***Follow safety regulations for inserting and removing side walls for rear benches that have air bags!***

**Left-hand drive vehicles:**

Remove the storage compartment in the dashboard. Remove covers on the front left side of the dashboard. Remove the lever for opening the bonnet latch and the side cover panels in the left foot well. Remove the covers below the dashboard.

---

**Right-hand drive vehicles:**

Remove covers on the front left side of the dashboard. Remove the glove box and covers below the glove box. Remove the side cover panels in the left foot well.

Remove the knee air bag (if present → follow safety requirements!)

Remove the load distributor (LVI) from the console.

To remove the LVI forwards, a cut-out in the dashboard must be made larger. To do this, the marked area must be removed using workshop tools (see Fig.1).

**Figure 1**

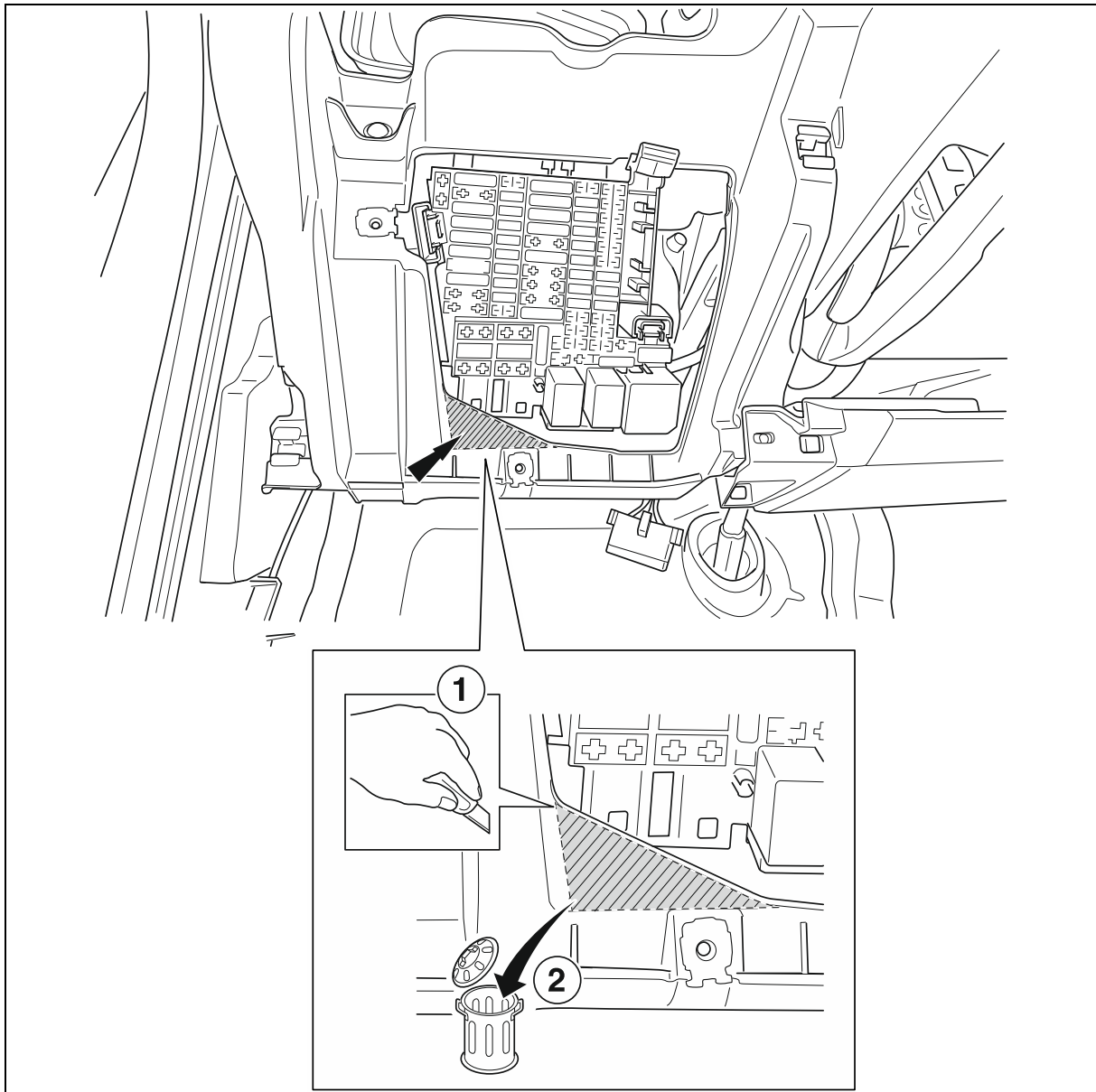

Remove the covers of the vehicle side 40 mm conduit for the cable strand to the bicycle carrier in the boot floor panel on the left rear (**see Fig.2**).

***Figure 2***

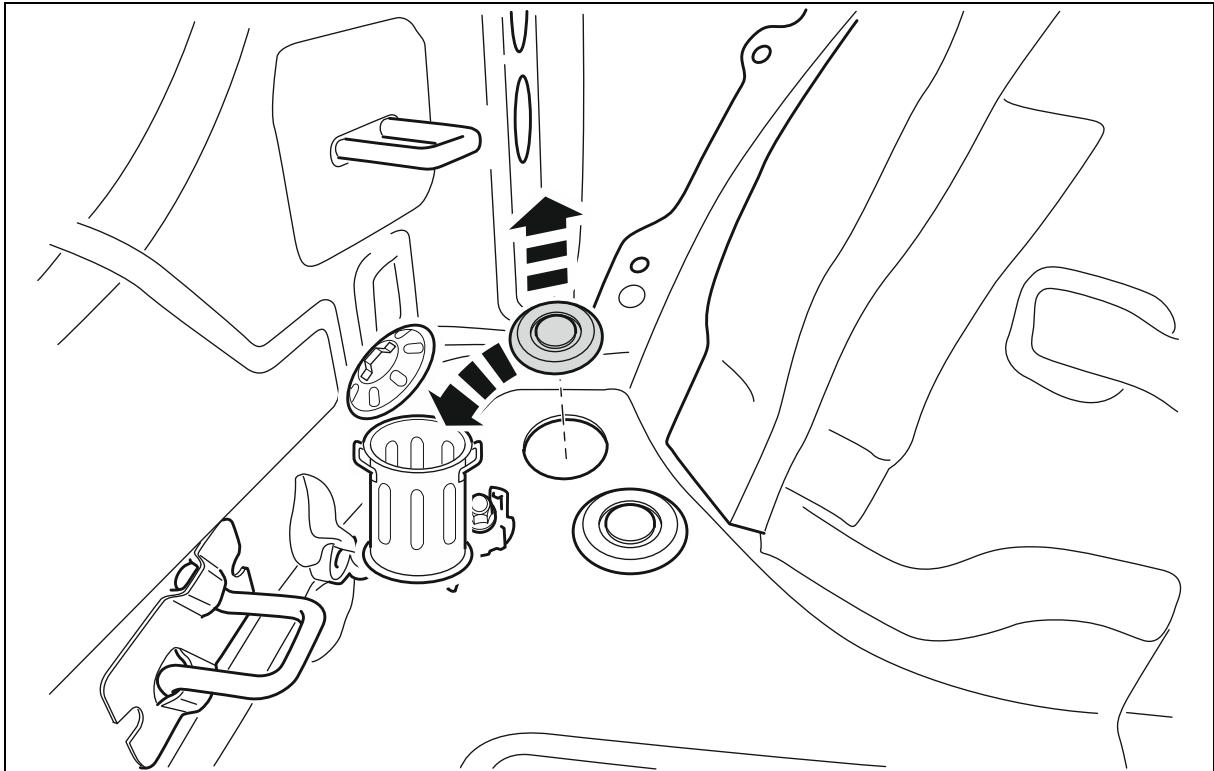

Guide the 12-wire cable set outwards through the intended chassis opening and mount the pre-assembled socket insert with the enclosed socket housing to the holding panel of the bicycle rack as follows:

Guide the pre-mounted 12-wire cable set through the socket holding panel and plug it into the enclosed socket housing, lock into the enclosure and mount using the screws in the socket housing onto the holding panel (**see Fig.3**).

**Figure 3**

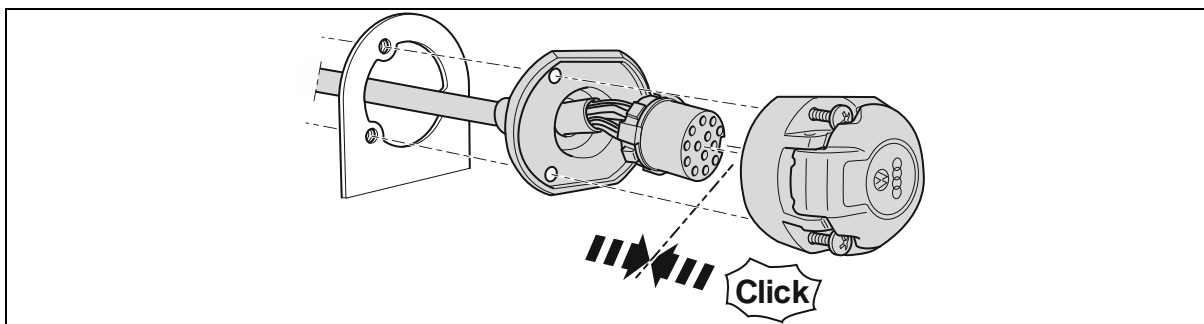

The socket is assigned as follows:

Cable	Contact No.	Function
black/white	1	Left indicator
grey/white	2	Rear fog lamp
brown	3	Ground (for contacts No. 1 to 8)
black/green	4	Right indicator
grey/red	5	Tail lamp right
red/black	6	Brake lamps
grey/black	7	Tail lamp left
black/blue	8	Reversing lamps
red	9	Power supply continuous positive (Cl. 30)
black	10	Power supply charging line (Cl. 15)
brown	11	Ground (for contact 10)
<i>not assigned</i>	12	<i>Control cable</i>
brown	13	Ground (for contact No. 9)

**Caution!**

Check for proper seating of the sealing elements! In particular, the seal on the cable exit of the socket that must sit on the insulation hose and not on individual wires! Place the cable set so there are no chafing points!

Fasten three welding stud clips to the intended positions on the crossbeams of the bicycle rack and attach to the rear left of the frame. Place the cable strand and tighten the clips. Position the rubber sleeves mounted on the cable set and insert into the feed-through hole from the boot onwards towards the welding stud clip. During this, check for proper seating (**see Fig.4**).

**Figure 4**

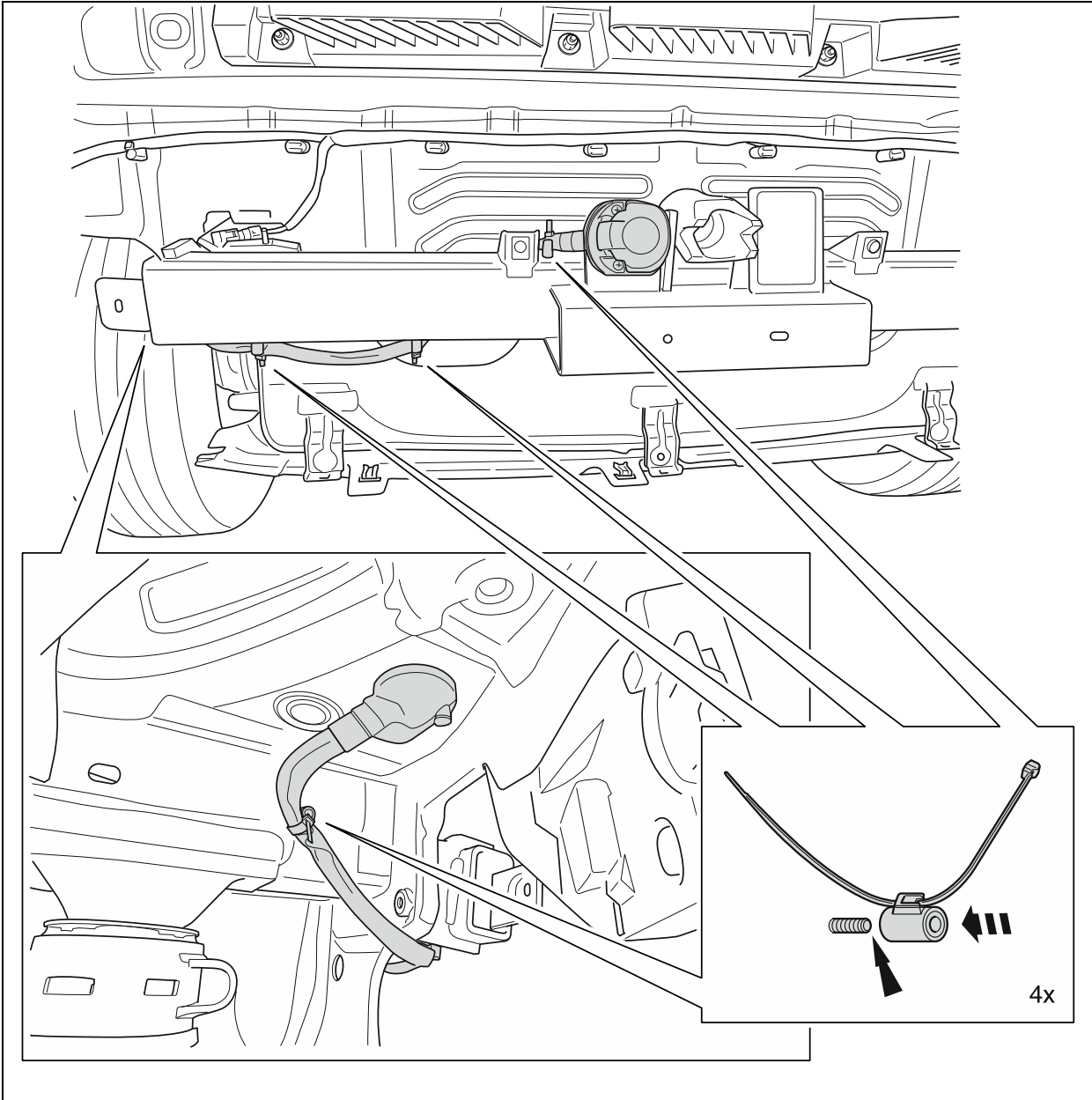



Plug and lock-in both 06x and 10x plug housings of the 9-wire cable set into the intended plug position of the connection control unit.

Plug and lock-in the 24x plug housing of the 12-wire cable set into the intended plug position of the connection control unit.

Position the connection control unit at the intended space on the left rear side wall and fasten with both spreader rivets (not contained in the e-set).

Both cable lugs of the **brown** lines of the 12-wire cable set are to be connected to the vehicle-specific ground point on the rear left floor panel.

The cable lugs of the **brown** line of the 09-wire cable set are to be connected to the left side of the vehicle in the boot.

Fasten the 09-wire cable set with the fir tree clip to the left side of the vehicle (**see Fig.5**).

**Figure 5**

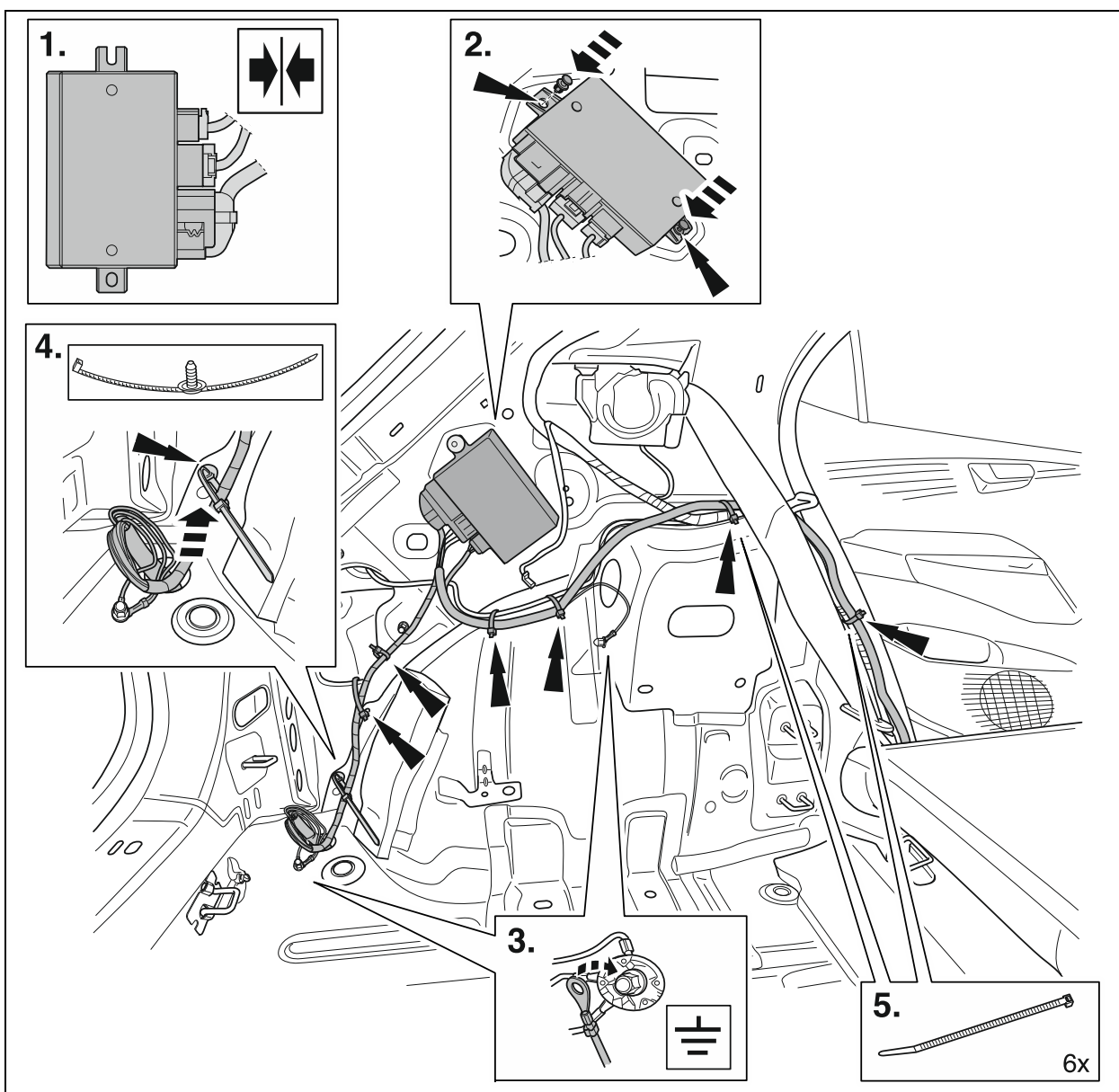

Place the remaining cable ends of the 09-wire cable set to the left side of the vehicle on the side cable strand along to the front up to the left foot well and fasten using the enclosed **150 mm** cable binders.

Plug-in and lock the **red/white, red/green, red/grey** and **red/yellow** cable ends of the 09-wire cable set to the load distributor and in the relevant, **output side** fuse insertion positions (labelled with an "A", e.g. "F31A") according to Table 2 (see Fig. 6).

<b>Cable</b>	<b>Fuse insertion position No.:</b>	<b>Fuse ratings</b>	<b>Function</b>
red/yellow	F31A	15 A	Power supply bicycle rack illumination right
red/grey	F3A	15 A	Power supply bicycle rack illumination left
red/white	F11A	25A	Power supply continuous positive (Cl. 30)
red/green	F29A	25A	Power supply charging line (Cl. 15)

Then insert the four enclosed flat plug-in fuses into the corresponding fuse positions (see Fig.6) according to **Table 2**.

Place the **orange/brown, green black/violet** and **black/red** 09-wire cable ends into the Body Control Module (**BCM**).

Unlock the plug housing of **plug position "C"** at the **BCM** and pull the plug strip out of the housing cover. First remove the cable binder at the cable output of the plug housing (see Fig.6).

Remove the jack contact of the *vehicle-side black/red* cable from **chamber 58** and plug into **chamber 2** of the jack housing **2-times black**, interlock it and attach the secondary lock.

Plug-in and interlock the jack contract of the **black/red cable ends** of the 09-wire cable set in the previously opened **chamber 58**. Plug and interlock the plug strip into the housing cover again and secure it with a **150 mm** cable binder (see Fig.6).

Unlock the plug housing of **plug position "A"** on the **BCM** and pull out the plug strip from the housing cover. First remove the cable binder at the cable output of the plug housing (see Fig.6).

Remove the jack contact of the *vehicle-side green* cable from **chamber 16** and plug into **chamber 2** of the enclosed jack housing **3-times black** and interlock.

Remove the jack contact of the *vehicle-side orange/brown* cable out of **chamber 17** and plug into **chamber 3** of the enclosed jack housing **3-times black** and interlock.

Remove the jack contact of the *vehicle-side black/violet* cable out of **chamber 14** and plug into **chamber 1** of the enclosed jack housing **3-times black** and interlock.

Plug in the jack contacts of the **green, orange/brown** and **black/violet** cable ends of the 09-wire cable set in the previously opened **chamber 16 (green), chamber 17 (orange/brown)** and **chamber 14 (black/violet)** and interlock.

Plug and interlock the plug strip into the housing cover again and secure it with a **150 mm** cable binder (see Fig.6).

Plug together and interlock pin housing **2-times black** and **3-times black** of the cable set with the previously mounted jack housing **2-times black** and **3-times black**, and fasten to the vehicle-side cable strand using a **150 mm** cable binder.

**Figure 6**

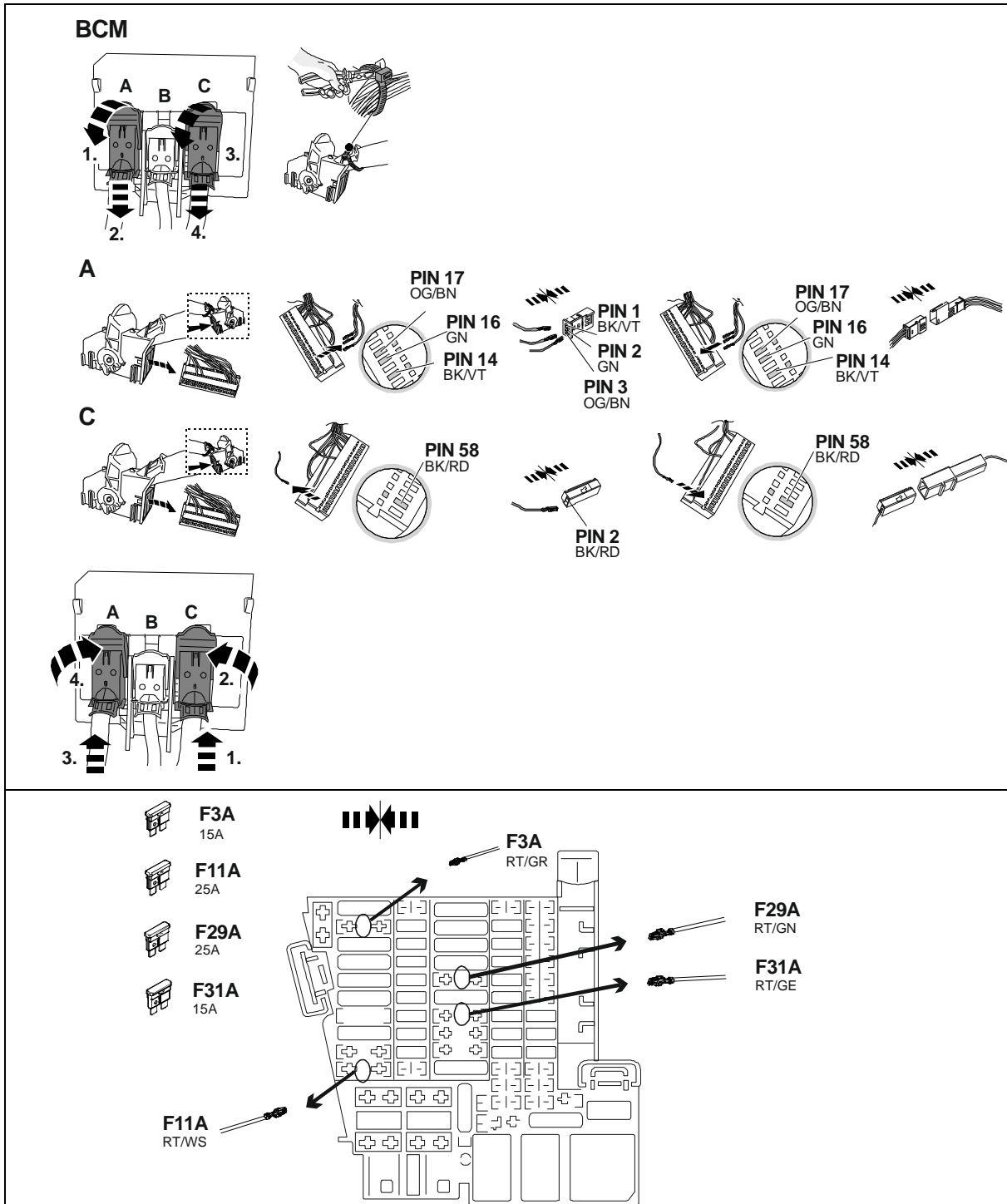

***If the cabling and signal assignment on the vehicle is unclear, refer to the wiring diagram. In general "signal assignment goes before signal colour"; rights are retained for written errors or changes.***

Place all cable strands of the installation kit along the vehicle-side cable strands, fix with the enclosed cable binders and/or insert into an available cable holders.

Replace all covers and removed parts again.

Connect the ground line to the battery again.

### **3. Coding with license protection**

#### **NOTE:**

**The additional check lamp (C2) to check the indicators are present on the bicycle rack on the vehicle-side. In addition, check the bicycle rack illumination (except for the rear fog and reversing lamps) by the failure check lamp in the instrument cluster.**

**After installing the electrical installation kit, an online-coding and return documentation must be done using ODIS as follows:**

- **Start ODIS diagnostic tester**
- **Start "Diagnosis" function**
- **Select "Custom function"**
- **Select sub point "Adjust SW"**
- **Confirm with "Do test"**
- **Select, using button 4 "Do retrofit/refit solutions with license protection"**
- **Enter and confirm the available numerals from the license protection via the entry window accordingly.**
  1. **Activation code**
  2. **Activation number**
  3. **Pin code**
- **Follow the instructions on the diagnostic tester**
- **Do a system query via the "Guided troubleshooting" before and after coding, and delete the error codes if required.**

#### **WARNING INSTRUCTIONS:**

- **It is to be ensured that the most recent version of ODIS Service is installed on the workshop tester for the vehicle test.**
- **The call up for vehicle configuration (license code) is done precisely 1x for an error-free procedure and test operation.**
- **The license measure used is assigned to the vehicle once and cannot be used for other vehicles.**
- **In case of a repair on the assigned vehicle, a repeat use of the license measure is possible.**
- **Multiple call ups without requirement causes error messages and do not impact configuration.**

### **4. Functional test**

Check all functions with suitable test equipment.



Original Zubehör  
Genuine Accessories

Accessoires d'Origine

## Manuel de montage électrique

## Kit d'intégration

Réf. de pièce :

**10A 055 204 B**

Sous réserve de modification des fournitures

**Type de véhicule :**

**VW ID.3**

**FR**

Distributed by Volkswagen  
Zubehör  
GmbH

USA: Distributed by  
Volkswagen of America, Inc.  
Auburn Hills / Mi.

Printed in Germany  
by Volkswagen Zubehör GmbH

**35/2022 >>**

### Fournitures :

- 1 Faisceau de câbles 12 conducteurs avec insert de prise pré confectionné
- 1 Faisceau de câbles 9 conducteurs
- 1 Boîtier de prise
- 1 Module de commande
- 2 Fusible enfichable plat 15A
- 2 Fusible enfichable plat 25A
- 1 Boîtier de douille double noir
- 1 Boîtier de douille triple noir
- 4 Serre-câble pour pivots à souder 150 mm
- 1 Serre-câble avec clip sapin 200 mm
- 30 Serre-câble 150 mm

**Pour le montage du faisceau de câbles, des pièces *supplémentaires* sont nécessaires (rivets à expansion pour le module de commande et de raccordement), voir ETKA.**

### Consignes importantes

Lire le manuel d'intégration avant le début des opérations.

L'intégration dans un véhicule électrique ne doit être réalisée que par des techniciens qualifiés. Les qualifications nécessaires varient en fonction des régions – il convient d'observer la législation locale et les prescriptions légales relatives à la maintenance des véhicules électriques. Le non-respect du présent manuel peut occasionner des blessures graves ou même mortelles.

Se reporter aux directives de réparation actuelles du véhicule pour toute opération de montage effectuée sur le véhicule.

Il convient de s'assurer que la version logicielle la plus récente est disponible pour le testeur de diagnostic.

Lors du montage, veiller tout particulièrement aux points suivants :

- Ne pas coincer ou endommager les câbles.
- Veiller à installer correctement l'ensemble des éléments d'étanchéité.
- Le joint de prise doit être positionné sur la gaine d'isolation, et non pas sur les conducteurs individuels.



- Poser les câbles sans les plier et de sorte qu'ils ne frottent pas sur le véhicule.

La défaillance d'un feu du porte-vélo (ainsi que d'un clignotant, mais pas des feux de recul ou du feu anti-brouillard arrière) est signalés par le contrôle de défaillance de feux sur le combiné de bord. Aucun témoin lumineux *supplémentaire* n'est disponible dans le véhicule pour le contrôle des clignotants du porte-vélo.

Lors de l'utilisation d'un porte-vélo, le feu anti-brouillard du véhicule est désactivé. Pour les porte-vélos sans feu anti-brouillard, ce dernier doit être installé ultérieurement.

Un adaptateur de prise ne doit être utilisé qu'avec un porte-vélo. Après avoir retiré le porte-vélo, l'adaptateur de prise doit être retiré également.

Sous réserve de modification technique !

### **Opérations générales à réaliser :**

1. Débrancher le câble de masse de la batterie.
2. Monter les faisceaux de câbles à 12 et 9 conducteurs ainsi que le boîtier de prise.
3. Codage avec protection de conducteur souple
4. Contrôle fonctionnel

#### **1. Débrancher le câble de masse de la batterie.**

Pour éviter les court-circuits pendant le montage et pour des raisons de sécurité, le câble de masse doit être débranché impérativement de la batterie avec le début des opérations (**risques d'incendie**) !!

#### **Attention : Ordinateur de bord / dispositif antidémarrage !**

**Des données enregistrées peuvent être perdues suite au débranchement de la batterie !**

**Respecter les consignes du fabricant !**

**Extraire les données de la mémoire de défaillances avant le début des opérations !**

#### **2. Monter les faisceaux de câbles à 12 et 9 conducteurs ainsi que le boîtier de prise.**

Retirer le cache-bagages et le cache du plancher de coffre et démonter le cache intérieur de la plaque arrière.

Démonter l'assise de la banquette arrière et rabattre le dossier.

Démonter les habillages intérieurs gauches (plusieurs éléments) du coffre.

Démonter le panneau latéral de siège gauche à côté du verrouillage de banquette arrière ainsi que tous les habillages de seuil du côté gauche jusqu'à l'avant.

#### **Attention !**

**Sur les véhicules avec airbag dans le panneau latéral du siège arrière, respecter impérativement les consignes de sécurité pour le démontage et le montage des éléments d'airbag !**

### **Véhicules avec direction à gauche :**

Retirer le compartiment de rangement gauche du tableau de bord. Retirer les habillages sur la face frontale gauche du tableau de bord. Retirer le levier de commande du déverrouillage de capot, ainsi que l'habillage latéral de la zone de plancher gauche. Démontez les habillages sous le tableau de bord.

### **Véhicules avec direction à droite :**

Retirer les habillages sur la face frontale gauche du tableau de bord. Démontez la boîte à gants et les habillages sous la boîte à gants. Démontez les habillages latéraux dans la zone de plancher gauche.

Démontez l'airbag pour les genoux

**(si disponible → respecter les consignes de sécurité !).**

Démontez le distributeur de charge d'habitacle (LVI) de la console.

Afin que le LVI puisse être retiré par l'avant, la découpe dans le tableau de bord doit être agrandie. Retirez à cet effet la zone repérée à l'aide des moyens disponibles en atelier (**voir Fig. 1**).

**Fig. 1**

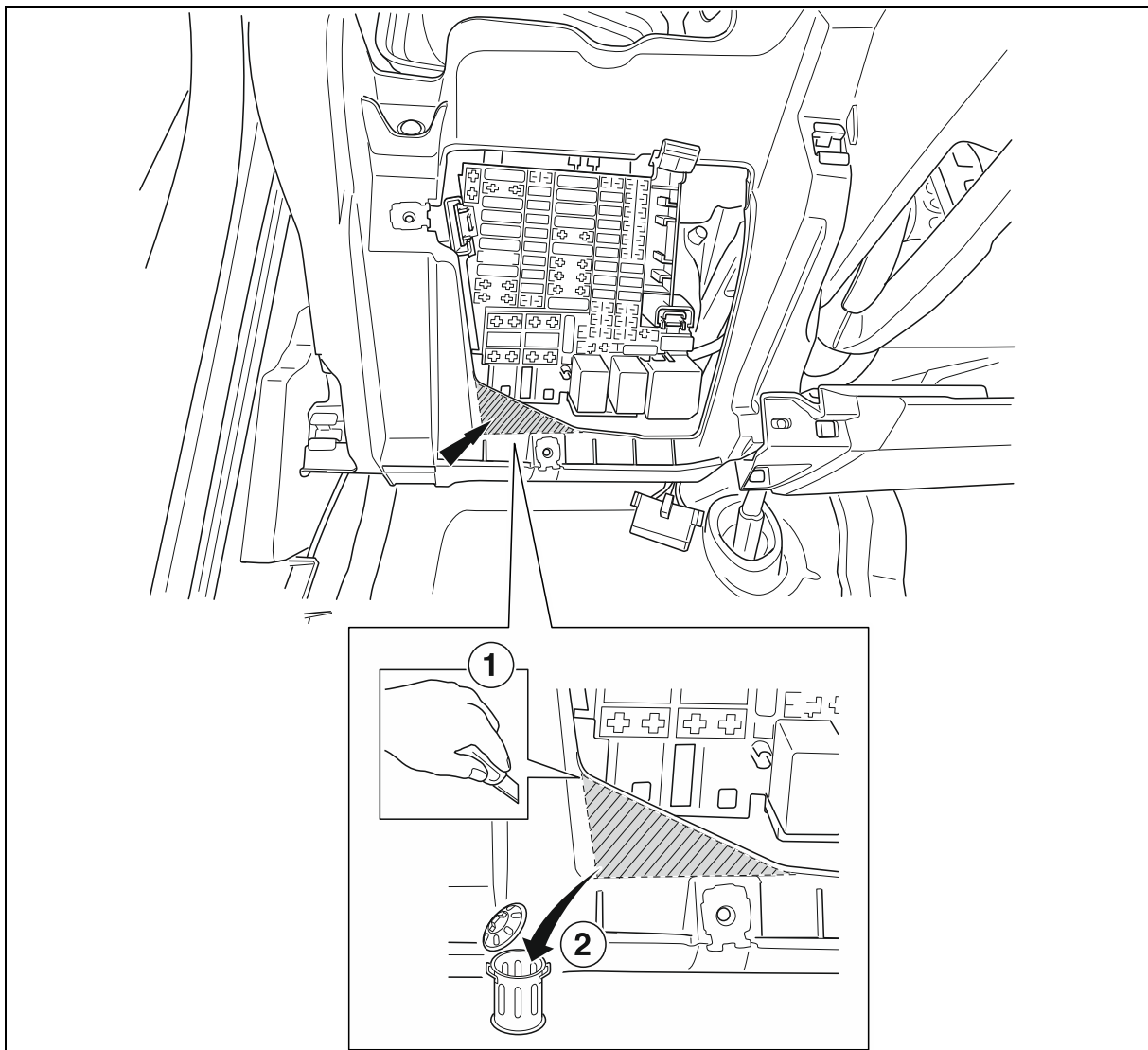

Retirer l'habillage du passage de 40 mm pour le faisceau de câbles vers le porte-vélo disponible à l'arrière gauche dans le cache du plancher de coffre (**voir Fig. 2**).

**Fig. 2**

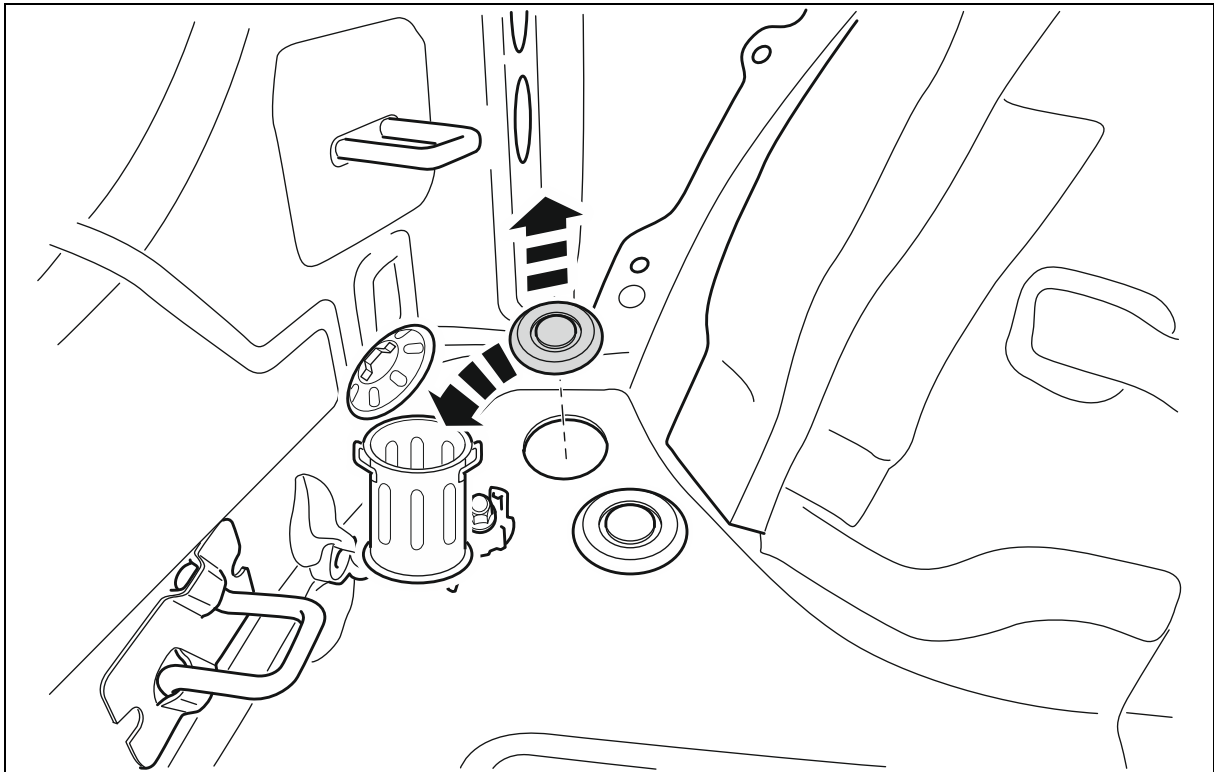

Sortir le faisceau de câbles à 12 conducteurs par l'orifice prévu à cet effet dans la carrosserie et monter l'insert de prise pré confectionné à l'aide du boîtier de prise fourni sur la tôle de fixation du porte-vélo comme indiqué ci-dessous :

Passer le faisceau de câbles à 12 conducteurs pré confectionné par la tôle de fixation de prise et l'insérer dans le boîtier de prise fourni, l'enclencher dans l'élément de protection et le monter sur la tôle de fixation à l'aide des vis disponibles dans le boîtier de prise (**voir Fig. 3**).



**Fig. 3**

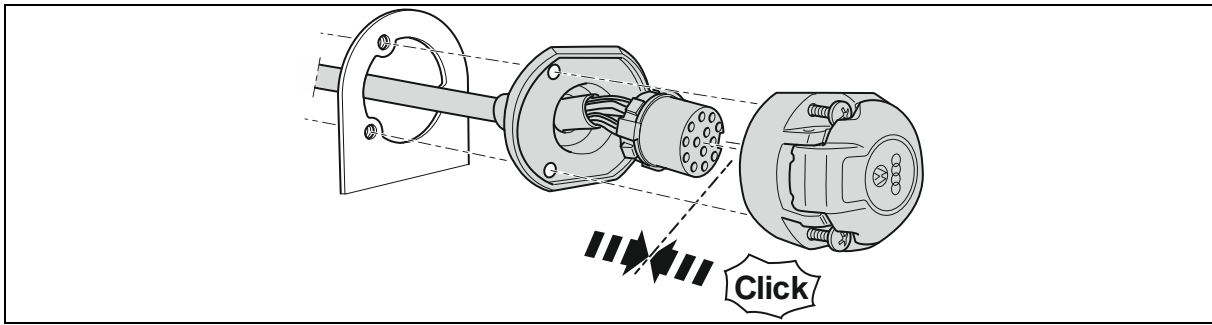

Les broches de la prise sont affectées comme suit :

**Tableau 1 :**

Conducteur	N° de contact	Fonction
noir/blanc	1	Clignotant gauche
gris/blanc	2	Feux anti-brouillard
marron	3	Masse (pour contacts 1 à 8)
noir/vert	4	Clignotant droit
gris/rouge	5	Feu arrière droit
rouge/noir	6	Feux stop
gris/noir	7	Feu arrière gauche
noir/bleu	8	Feu de recul
rouge	9	Alimentation électrique plus permanent (borne 30)
noir	10	Alimentation électrique conducteur de charge (borne 15)
marron	11	Masse (pour contact 10)
<i>Non affecté</i>	12	<i>Conducteur de commande</i>
marron	13	Masse (pour contact 9)

**Attention !**

Veiller au positionnement correct des éléments d'étanchéité ! Le joint de la sortie des conducteurs au niveau de la prise notamment doit être installé sur la gaine d'isolation et non pas sur les conducteurs individuels ! Poser le faisceau de câbles de sorte à éviter tout point de friction.

Fixer trois clips de pivots à souder au niveau des positions prévues sur la traverse du porte-vélo, et un clip de pivot à souder sur l'arrière du châssis. Poser le faisceau de câbles et serrer les clips. Positionner l'embout en caoutchouc monté sur le faisceau de câbles et l'insérer dans l'orifice de traversée en procédant de l'intérieur vers l'extérieur du coffre, en l'orientant par rapport au clip de pivot à souder. Veiller au bon positionnement (**voir Fig. 4**).

**Fig. 4**

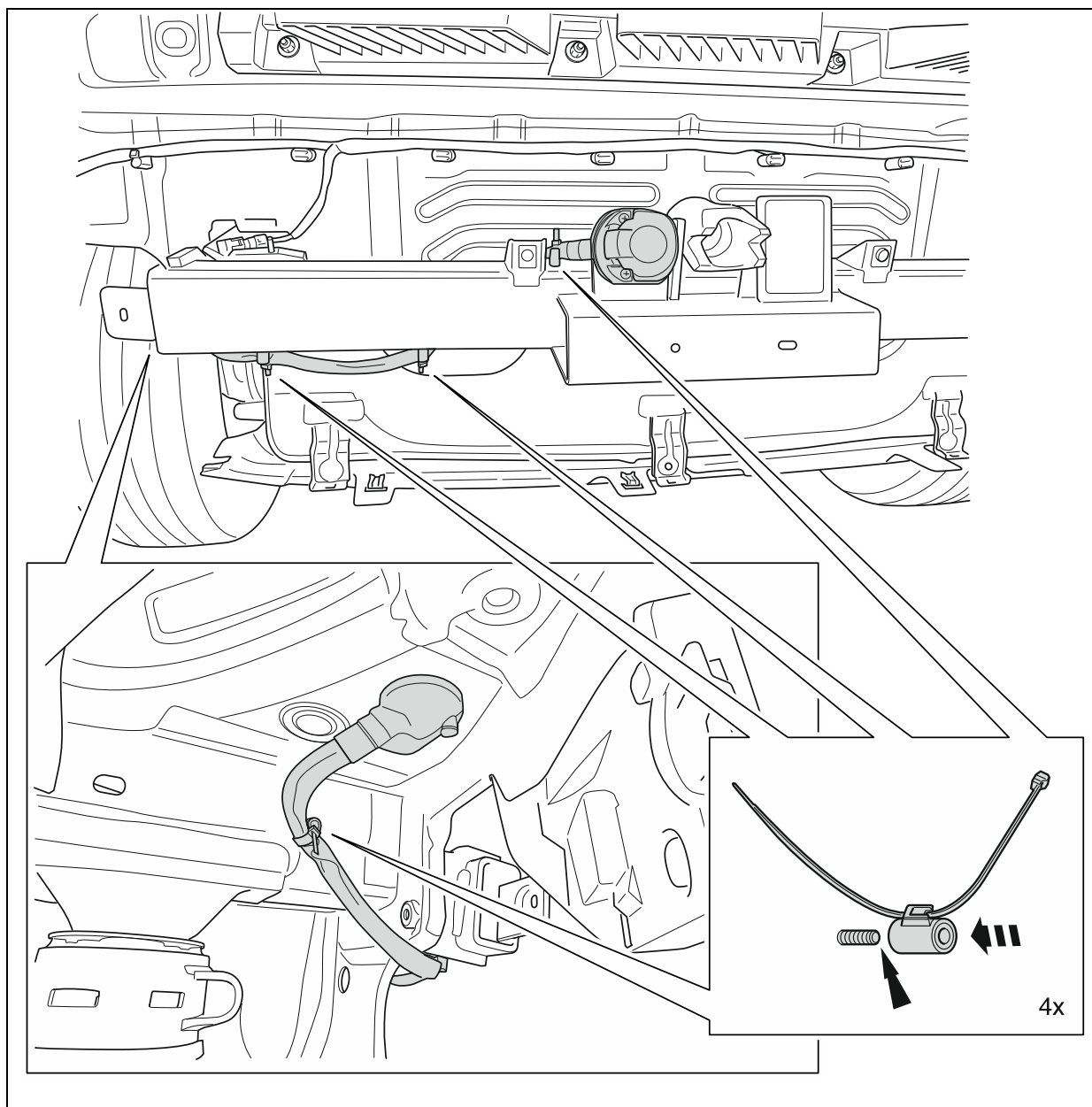

Insérer les deux connecteurs enfichables 6x et 10x du faisceau de câble à 9 conducteurs dans les ports prévus à cet effet sur le module de commande et de raccordement, puis les enclencher.

Insérer le connecteurs enfichable 24x du faisceau de câble à 12 conducteurs dans le port prévu à cet effet sur le module de commande et de raccordement, puis l'enclencher.

Positionner le module de commande et de raccordement à l'emplacement prévu sur la cloison latérale arrière gauche et le fixer à l'aide des deux rivets à expansion (non fournis).

Brancher les deux cosses de câbles des conducteurs **marrons** du faisceau de câbles à 12 conducteurs au point de masse spécifique au véhicule situé à l'arrière gauche de la tôle de fond.

Brancher la cosse du conducteur **marron** du faisceau de câbles à 9 conducteurs sur le côté gauche du véhicule dans le coffre.

Fixer le faisceau de câble à 9 conducteurs à l'aide du clip sapin sur le côté gauche du véhicule (**voir Fig. 5**).

**Fig. 5**

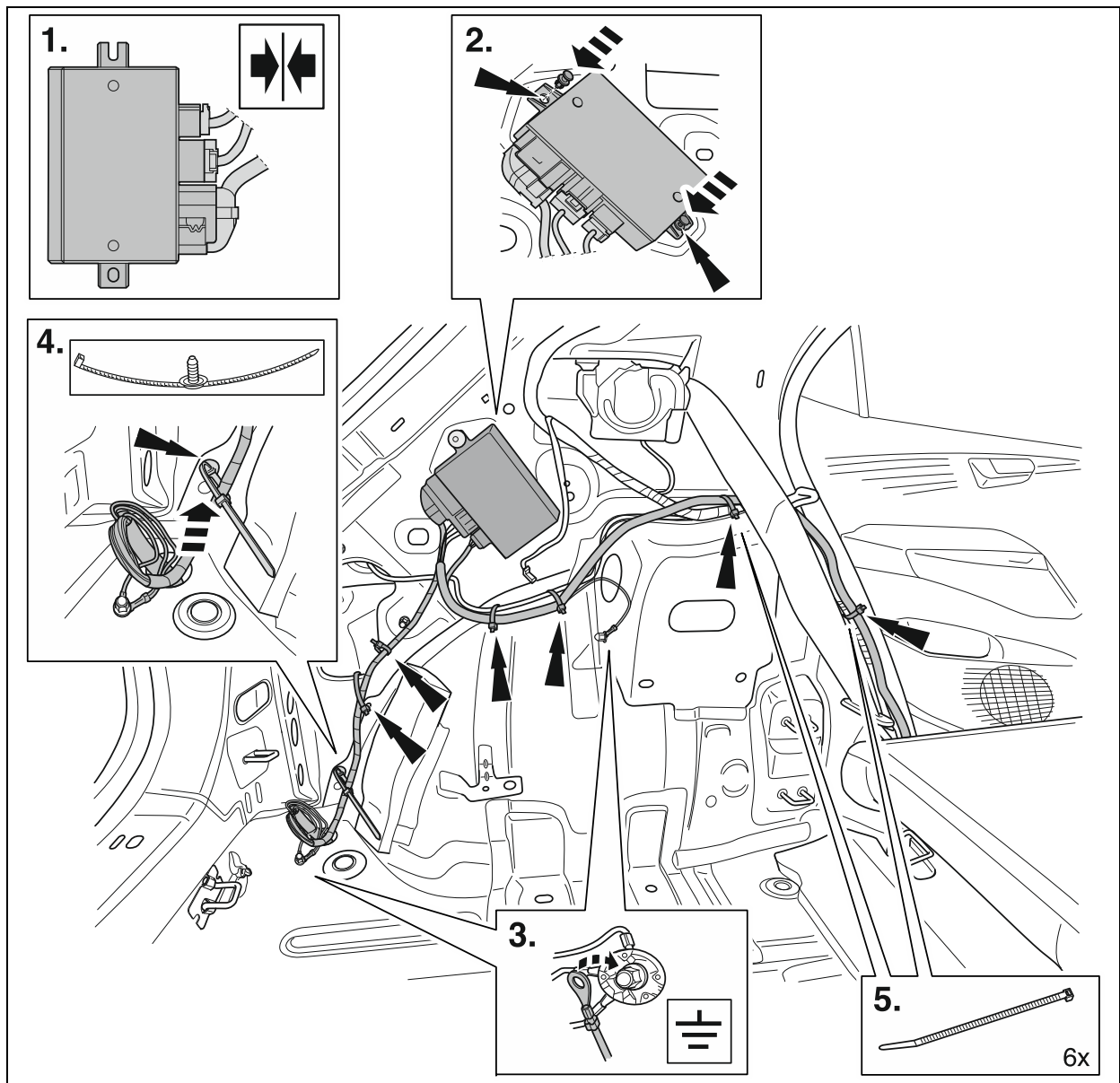

Poser les extrémités restantes des conducteurs du faisceau de câbles à 9 conducteurs sur le côté gauche du véhicule le long du faisceau de câble du véhicule jusqu'à l'avant dans la zone de plancher gauche et les fixer avec les serre-câbles de **150 mm** joints.

Poser les extrémités de conducteurs **rouge/blanc**, **rouge/vert**, **rouge/gris** et **rouge/jaune** du faisceau de câbles à 9 conducteurs jusqu'au distributeur de charge d'habitacle et les insérer et verrouiller dans les emplacements de fusibles libres respectifs **côté sortie** (identifiés par un « A », par ex. « F31A ») conformément au tableau 2 (voir Fig. 6).

<b>Tableau 2 :</b>			
<b>Conducteur</b>	<b>Emplacement de fusible n°</b>	<b>Puissance de fusible</b>	<b>Fonction</b>
rouge/jaune	F31A	15A	Alimentation électrique éclairage droit du porte-vélo
rouge/gris	F3A	15A	Alimentation électrique éclairage gauche du porte-vélo
rouge/blanc	F11A	25A	Alimentation électrique plus permanent (borne 30)
rouge/vert	F29A	25A	Alimentation électrique conducteur de charge (borne 15)

Insérer ensuite les quatre fusibles enfichables plats fournis conformément au **tableau 2** dans les emplacements de fusibles respectifs (voir Fig. 6).

Poser les extrémités de câbles **orange/marron**, **vert**, **noir/violet** et **noir/rouge** du faisceau de câbles à 9 conducteurs vers le module « Body Control » (**BMC**).

Déverrouiller le connecteur enfichable de l'**emplacement « C »** du **BMC** et extraire les barrettes de connecteurs de l'habillage de connecteurs. Retirer auparavant les serre-câbles de la sortie de câbles du connecteur enfichable (voir Fig. 6).

Chasser le contact femelle du câble de *véhicule* **noir/rouge** de la **cellule 58** et l'insérer dans la **cellule 2** du connecteur femelle **double noir** fourni, l'enclencher et mettre en place le verrouillage secondaire.

Insérer le contact femelle de l'*extrémité de conducteur* **noir/rouge** du faisceau de câbles à 9 conducteurs dans la **cellule 58** libérée et le verrouiller. Réinsérer les barrettes de connecteurs dans l'habillage du boîtier, les verrouiller et les fixer avec un serre-câble de **150 mm** (voir Fig. 6).

Déverrouiller le connecteur enfichable de l'**emplacement « A »** du **BMC** et extraire les barrettes de connecteurs de l'habillage de connecteurs. Retirer auparavant les serre-câbles de la sortie de câbles du connecteur enfichable (voir Fig. 6).

Chasser le contact femelle du câble de *véhicule* **vert** de la **cellule 16** et l'insérer dans la **cellule 2** du connecteur femelle **triple noir** fourni, puis l'enclencher.

Chasser le contact femelle du câble de *véhicule* **orange/marron** de la **cellule 17** et l'insérer dans la **cellule 3** du connecteur femelle **triple noir** fourni, puis l'enclencher.

Chasser le contact femelle du câble de *véhicule* **noir/violet** de la **cellule 14** et l'insérer dans la **cellule 1** du connecteur femelle **triple noir** fourni, puis l'enclencher.

Insérer les contacts femelles des *extrémités de conducteur vert, orange/marron et noir/violet* du faisceau de câbles à 9 conducteurs dans la **cellule 16 (vert)**, la **cellule 17 (orange/marron)** et la **cellule 14 (noir/violet)** libérées et les verrouiller. Réinsérer les barrettes de connecteurs dans l'habillage du boîtier, les verrouiller et les fixer avec un serre-câble de **150 mm** (voir Fig. 6).

Raccorder les boîtiers de broches **double noir** et **triple noir** du faisceau de câbles aux boîtiers de connecteurs **double noir** et **triple noir** montés précédemment, les verrouiller et les fixer au faisceau de câble du véhicule avec un serre-câble de **150 mm**.

**Fig. 6**

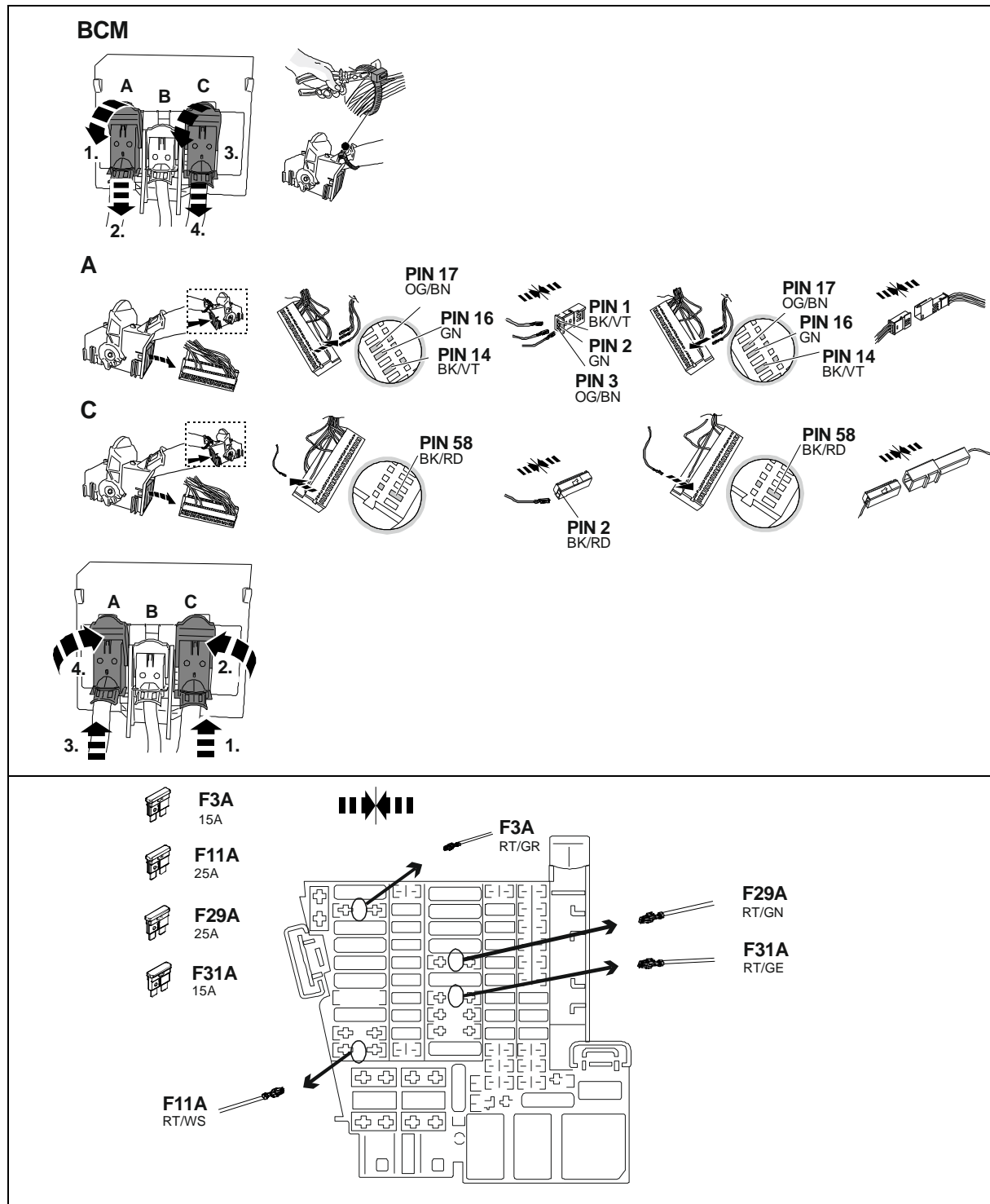

***Si le câblage et l'affectation des signaux sur le véhicule ne peuvent pas être déterminés avec certitude, il convient éventuellement de consulter le schéma électrique. De manière générale, l'affectation des signaux est prioritaire sur le coloris du signal. Sous réserve d'erreurs dactylographiques et de modifications.***

Poser tous les faisceaux de câbles du kit d'intégration le long des faisceaux de câbles du véhicule, les fixer avec les serre-câbles fournis et/ou les placer dans les supports existants.

Remonter l'ensemble des habillages et éléments démontés.

Rebrancher le câble de masse à la batterie.

### **3. Codage avec protection de conducteur souple**

#### **REMARQUES :**

**Le témoin lumineux supplémentaire (C2) pour le contrôle des clignotants du porte-vélo est disponible dans le véhicule. De plus, le contrôle de l'éclairage du porte-vélo (à l'exception du feu anti-brouillard arrière et des feux de recul) est effectué par le contrôle de défaillance d'éclairage du combiné de bord.**

**Après le montage du kit d'insertion électrique, le codage en ligne et/ou le retour de documentation par ODIS doit être réalisé en procédant comme suit :**

- Démarrer le testeur de diagnostic ODIS
- Démarrer la fonction « Diagnostic »
- Sélectionner « Fonctions spéciales »
- Sélectionner l'option de menu « Adapter SW »
- Confirmer par « Exécuter contrôle »
- Sélectionner à l'aide du bouton 4 la fonction « Solutions de modification équipement ultérieur avec licence »
- Saisir les numéros de licence dans les fenêtres de saisie correspondantes et confirmer :
  1. Code d'activation
  2. Numéro d'activation
  3. Code PIN
- Suivre les instructions affichées sur le testeur de diagnostic
- Avant et après le codage, effectuer une interrogation du système au moyen de la « Recherche de défaillances assistée » et supprimer les codes d'erreurs éventuels.

#### **AVERTISSEMENTS :**

- Il convient de s'assurer que la version ODIS Service actuelle est utilisée sur le testeur d'atelier pour le test du véhicule.
- L'invite pour la configuration du véhicule (code de licence) s'affiche exactement 1x en cas de mode opératoire et commande de test corrects.
- La mesure de licence utilisée est affectée au véhicule après la première utilisation et ne peut plus être utilisée pour d'autres véhicules.
- En cas de réparation sur le véhicule affecté, la mesure de licence peut être répétée.
- Les ouvertures multiples sans invite génèrent des messages d'erreur et n'interviennent pas sur la configuration.

### **4. Contrôle fonctionnel**

Contrôler toutes les fonctions au moyen d'un appareil de contrôle adapté.



Accesorios originales  
Genuine Accessories  
Accessoires d'Origine

Instrucciones de montaje

Juego de inst. eléctrica

Número de pieza:

**10A 055 204 B**

Sujeto a cambios en el alcance del suministro

**Modelo de vehículo:**

**VW ID.3**

**ES**

Distributed by Volkswagen  
Zubehör  
GmbH  
USA: Distributed by  
Volkswagen of America, Inc.  
Auburn Hills / Mi.  
Printed in Germany  
by Volkswagen Zubehör GmbH

**35/2022 >>**

**Alcance del suministro:**

- 1 Juego de cables de 12 conductores con inserto de tomacorriente premontado
- 1 Juego de cables de 09 conductores
- 1 Carcasa de los tomacorrientes
- 1 Aparato de mando
- 2 Fusible de enchufe plano de 15A
- 2 Fusible de enchufe plano de 25A
- 1 Carcasa de terminales, doble negro
- 1 Carcasa de terminales, triple negro
- 4 Sujetacables para pernos de soldadura de 150 mm
- 1 Sujetacables con clip de abeto de 200 mm
- 30 Sujetacables de 150 mm

**Para el montaje del juego de cables se requieren piezas adicionales (remaches de expansión para la unidad de control de conexiones), ver ETKA.**

### Indicaciones importantes

Antes de iniciar el trabajo, lea las instrucciones de montaje.

El montaje en un vehículo eléctrico solo puede ser realizado por personal cualificado. Las cualificaciones requeridas varían según la región, tenga en cuenta las leyes locales y las directivas legales sobre el servicio de vehículos eléctricos. El incumplimiento de estas instrucciones puede provocar lesiones graves o la muerte.

Durante los trabajos de montaje en el vehículo, observe las directrices de reparación actuales para el vehículo.

Debe garantizarse que el dispositivo de diagnóstico esté equipado con la última versión de software.

Durante el montaje preste atención especialmente a los puntos siguientes:

- Las líneas no deben estar atascadas ni dañadas.
- Coloque todos los elementos de sellado de forma correcta.
- El sellado del tomacorriente debe estar colocado en la manguera aislante y no en los conductores individuales.
- Coloque las líneas de tal manera que en el vehículo no se rocen ni doblen.

El control de falla de luz en el instrumento combinado señala el defecto de una luz del porta-bicicletas (incluidas las luces de giro, pero no las luces de marcha atrás ni



las luces antiniebla). En el vehículo no hay ninguna luz de control *adicional* del indicador de giro en el porta-bicicletas.

Cuando se utiliza un porta-bicicletas, la luz antiniebla trasera del vehículo se apaga. En los porta-bicicletas sin faro antiniebla trasero, debe instalarse uno.

Un adaptador de tomacorriente solo se puede usar durante el funcionamiento del porta-bicicletas. Luego de finalizar el funcionamiento del porta-bicicleta, el adaptador de tomacorriente debe ser retirado.

Sujeto a modificaciones técnicas.

### **Trabajos generales a realizar:**

1. Desconecte el cable de tierra de la batería
2. Monte el juego de cables de 12 y 09 conductores, así como la carcasa del tomacorriente
3. Codificación con protección de licencia
4. Comprobación del funcionamiento

#### **1. Desconecte el cable de tierra de la batería**

Para evitar cortocircuitos durante el montaje y por razones de seguridad, la línea de tierra debe desconectarse de la batería antes de comenzar a trabajar **(peligro de incendio)**.

**Atención: Ordenador de a bordo/inmovilizador.**

**Al desconectar la batería, se pueden perder datos almacenados.**

**Observe las prescripciones del fabricante.**

**Antes de iniciar el trabajo, lea el contenido de la memoria de fallas.**

#### **2. Monte el juego de cables de 12 y 09 conductores, así como la carcasa del tomacorriente**

Retire la cobertura del compartimento de carga, las coberturas del piso del maletero y el revestimiento del panel posterior.

Retire el asiento del banco trasero y pliegue el respaldo izquierdo.

Retire los revestimientos laterales izquierdos del maletero (múltiples piezas).

Retire la parte lateral izquierda junto al bloqueo del respaldo del asiento trasero y todos los revestimientos de entrada del lado izquierdo hacia el frente.

#### **Atención!**

***En los vehículos con airbag en la parte lateral del respaldo del asiento trasero, es esencial observar las normas de seguridad para retirar e instalar piezas del airbag.***

#### **Vehículos con volante a la izquierda:**

Retire el compartimento de almacenamiento a la izquierda del salpicadero. Retire las coberturas en el lado frontal izquierdo del salpicadero. Retire la palanca de control de apertura del capó y el revestimiento lateral en el espacio para el pie izquierdo.

Desmunte los revestimientos debajo del salpicadero.



**Vehículos con volante a la derecha:**

Retire las coberturas en el lado frontal izquierdo del salpicadero. Retire la guantera y los revestimientos debajo de la guantera. Desmonte el revestimiento lateral en el espacio para el pie izquierdo.

Retire el airbag de rodilla (si existiera → , observe las normas de seguridad).  
Separe de la consola el distribuidor de carga interior (LVI).  
Para que el LVI se pueda quitar hacia adelante, es necesario agrandar el recorte en el salpicadero. Para ello, el área marcada debe eliminarse con herramientas de taller (ver fig.1).

***Figura 1***

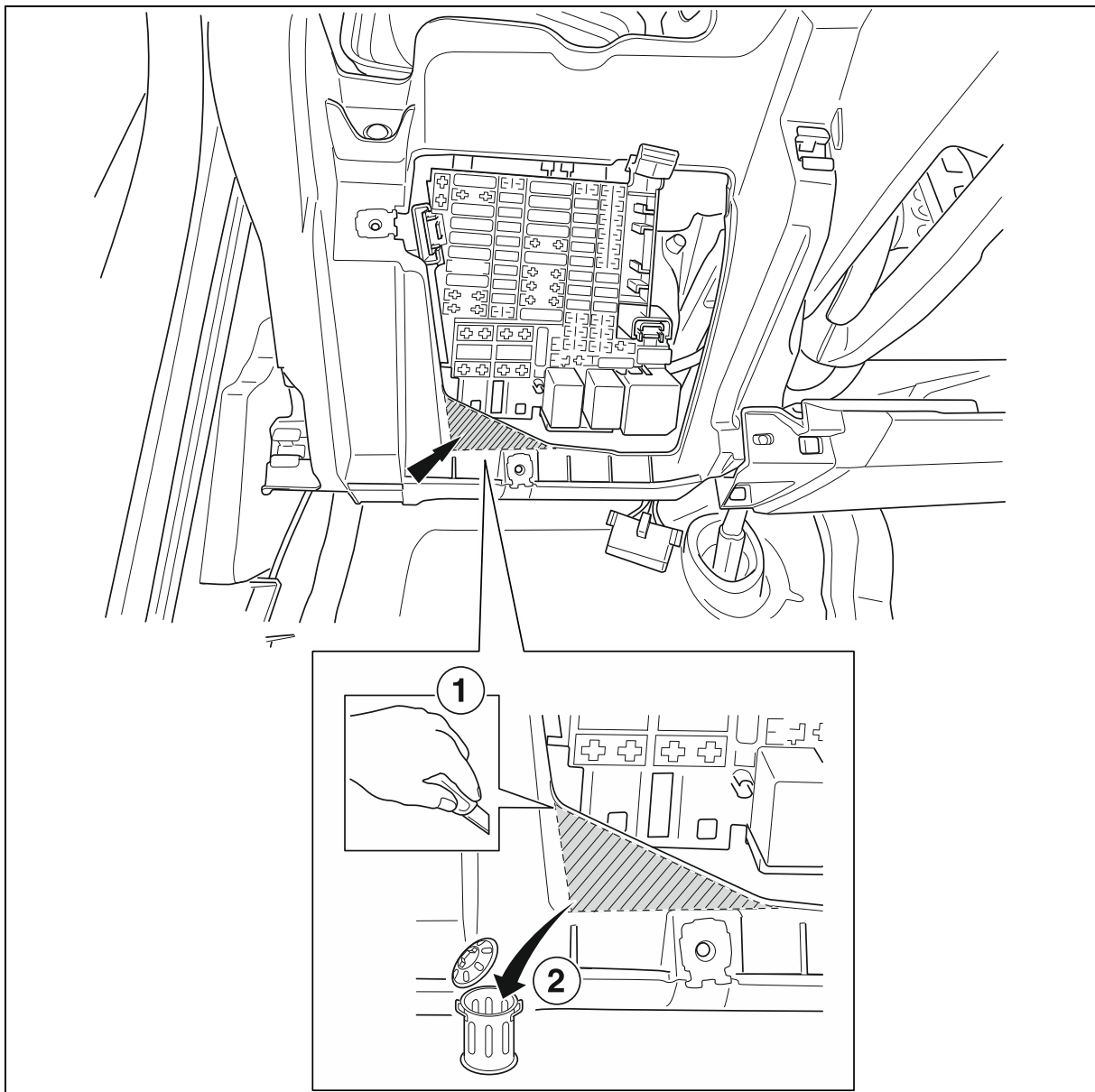

Para el tramo de cables hasta el porta-bicicletas, en la parte trasera izquierda del panel del piso del maletero retire la cobertura del casquillo de 40 mm (**ver fig. 2**).

***Figura 2***

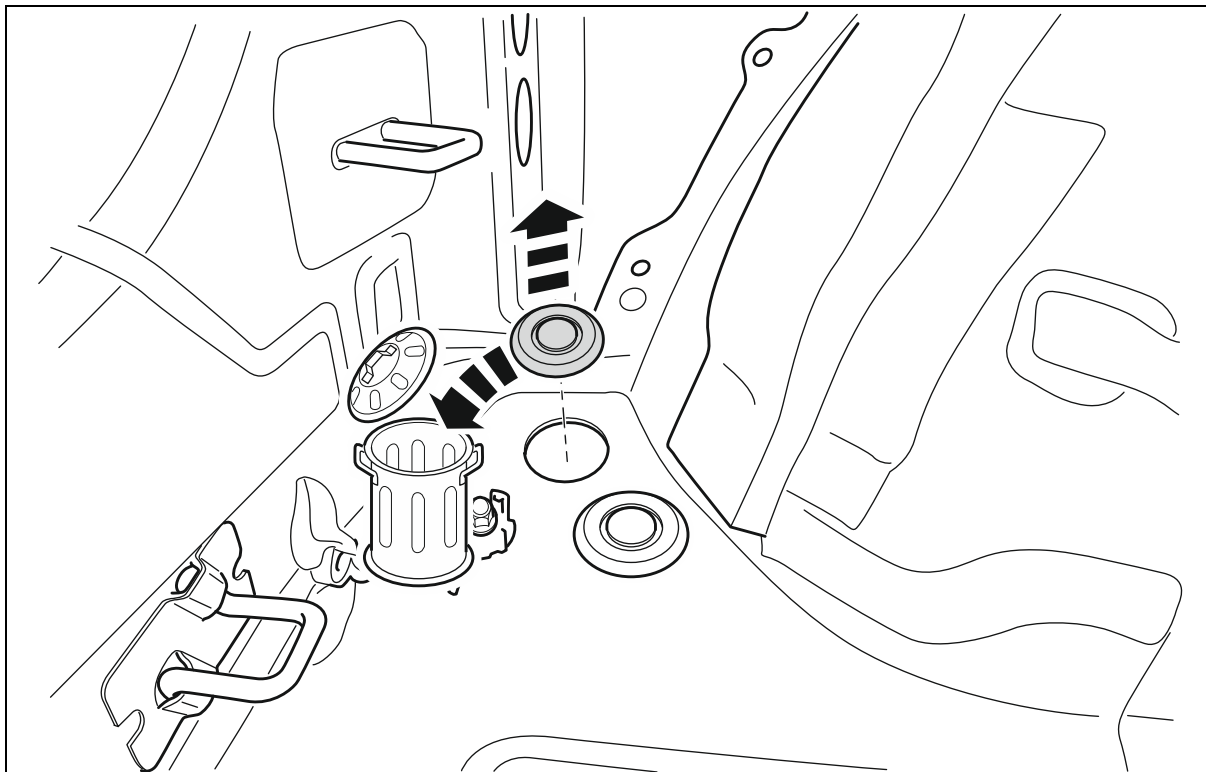

Pase el juego de cables de 12 conductores a través de la abertura prevista en la carrocería y monte el inserto del cortacorriente premontado con su carcasa incluida en el soporte del porta-bicicletas de la siguiente manera:

Pase el juego de cables de 12 conductores premontados a través de la placa de sujeción del tomacorriente e introdúzcalo en la carcasa del mismo, bloquéelo en el cuerpo protector y móntelo en la carcasa del tomacorriente utilizando los tornillos en la placa de sujeción (**ver fig. 3**).

**Figura 3**

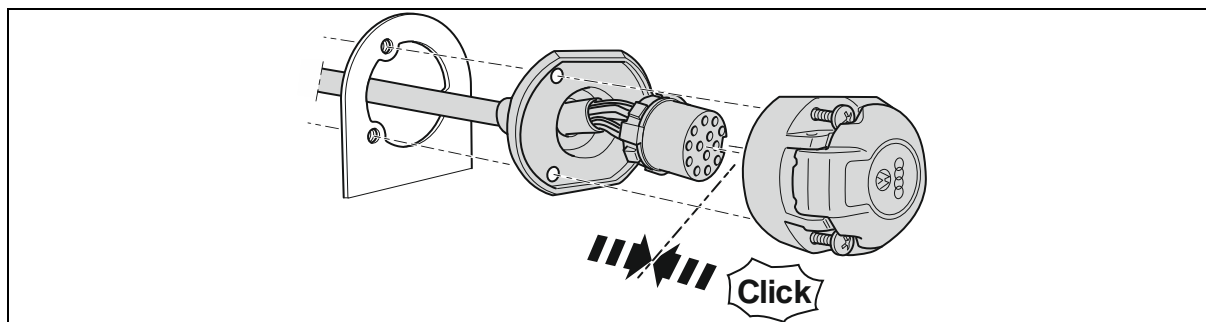

Asignación de cables en el tomacorriente:

**Tabla 1:**

Cable	Contacto N°	Función
negro/blanco	1	Indicador de giro hacia la izquierda
gris/blanco	2	Luz antiniebla trasera
marrón	3	Masa (para contactos N° 1 a 8)
negro/verde	4	Indicador de giro hacia la derecha
gris/rojo	5	Luz trasera derecha
rojo/negro	6	Luces de freno
gris/negro	7	Luz trasera izquierda
negro/azul	8	Luz de retroceso
rojo	9	Fuente de alimentación permanente plus (KI.30)
negro	10	Fuente de alimentación de línea de carga (KI.15)
marrón	11	Masa (para contacto N° 10)
<i>no asignado</i>	<i>12</i>	<i>Línea de control</i>
marrón	13	Masa (para contacto N° 9)

**Atención!**

Compruebe que los elementos de sellado estén correctamente colocados. En particular, el sello en la salida del cable del tomacorriente debe asentarse en la manguera aislante, y no en los conductores individuales. Coloque el juego de cables de manera que no se produzcan roces.

Sujete tres clips de pernos de soldadura en las posiciones previstas en el travesaño del porta-bicicletas y un clip de perno de soldadura en el bastidor de la parte posterior izquierda. Coloque el tramo de cables y apriete los clips. Posicione la arandela de goma montada en el tramo de cables e insértela en el orificio pasante desde el maletero hacia el exterior, alineada con el clip de perno de soldadura. Asegúrese de que el asiento sea el correcto (**ver fig. 4**).

***Figura 4***

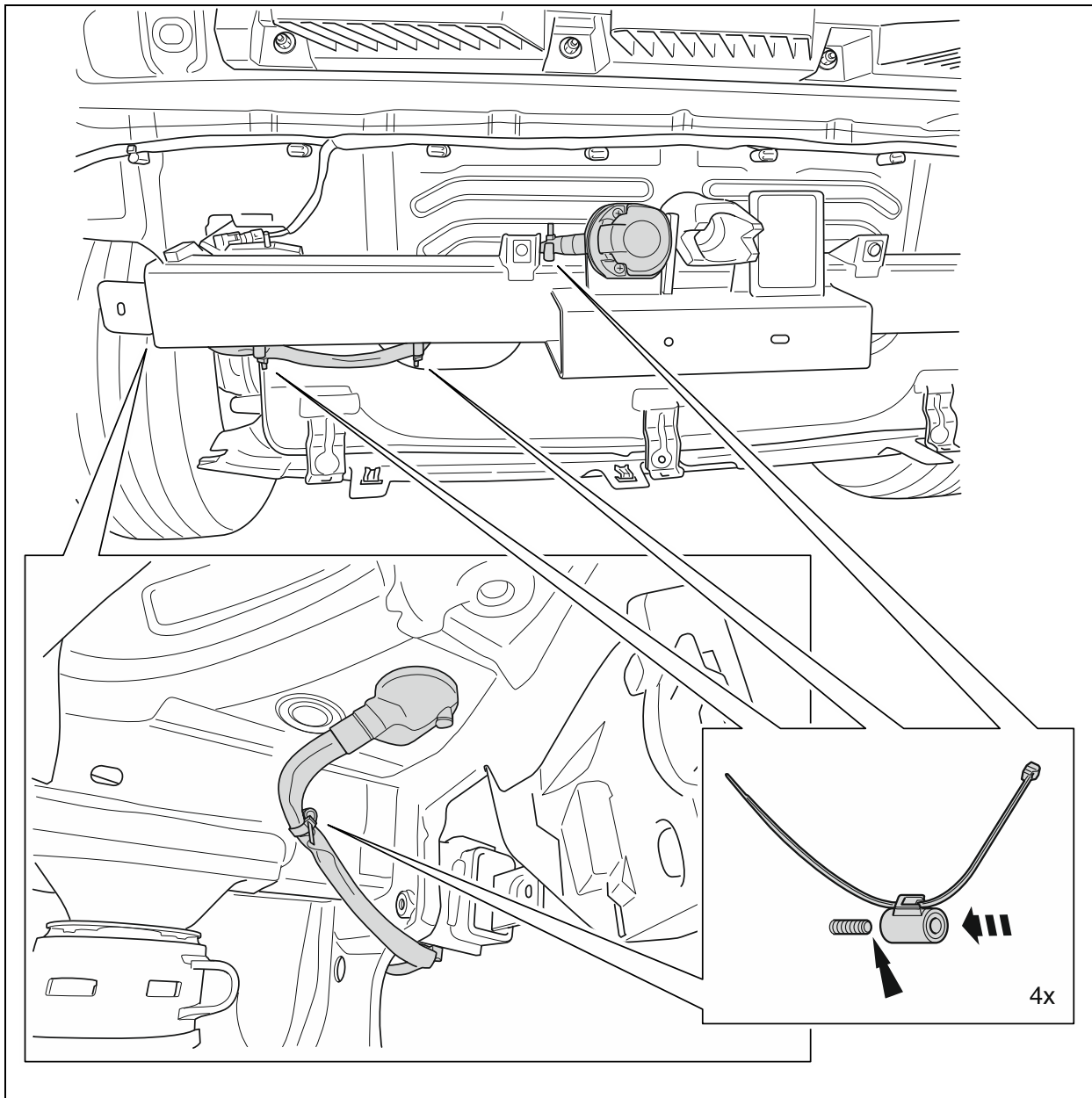

Inserte y bloquee las dos carcadas de enchufe de 06 y 10 pines del juego de cables de 09 conductores en las ranuras provistas en la unidad de control de conexiones. Inserte y encaje las carcadas (24) de enchufe del juego de cables de 12 conductores en las ranuras provistas en la unidad de control de conexiones.

Coloque la unidad de control de conexión en el espacio provisto en la pared lateral en la parte posterior izquierda y fíjela con los dos remaches de expansión (no incluidos en el juego eléctrico).

Conecte las dos terminales de cable de los cables **marrones** del juego de cables de 12 conductores al punto de conexión a tierra específico del vehículo en el panel trasero izquierdo del piso.

Conecte el terminal del cable **marrón** del juego de cables de 09 conductores al lado izquierdo del maletero del vehículo.

Sujete el juego de cables de 09 conductores con el clip de abeto existente en el lado izquierdo del vehículo (**ver fig. 5**).

**Figura 5**

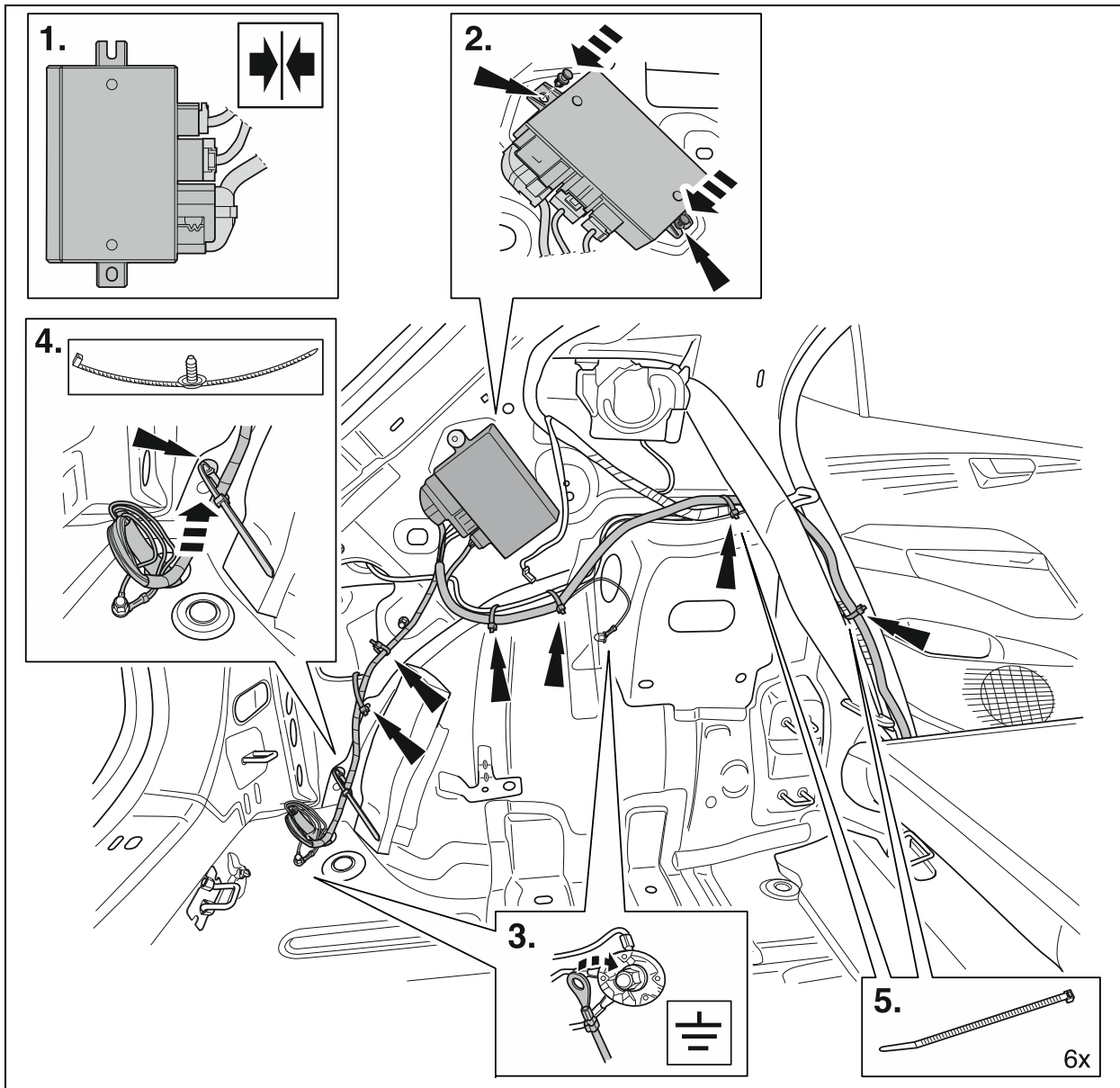

Coloque los extremos de cable restantes del juego de cables de 09 conductores en el lado izquierdo del vehículo a lo largo del tramo de cables hacia adelante en el espacio para el pie izquierdo, y fíjelo con los sujetacables de **150 mm** suministrados. De acuerdo con la tabla 2 inserte y bloquee los extremos de cable **rojo/blanco, rojo/verde, rojo/gris y rojo/amarillo** del juego de cables de 09 conductores en el interior del distribuidor de carga y en las ranuras de fusibles libres **del lado de salida** (identificadas con una "A", por ejemplo, "F31A") (ver fig. 6).

<b>Cable</b>	<b>Ranuras de fusibles N°</b>	<b>Amperaje del fusible</b>	<b>Función</b>
rojo/amarillo	F31A	15A	Fuente de alimentación para iluminación del porta-bicicletas a la derecha
rojo/gris	F3A	15A	Fuente de alimentación para iluminación del porta-bicicletas a la izquierda
rojo/blanco	F11A	25A	Fuente de alimentación permanente plus (KI.30)
rojo/verde	F29A	25A	Fuente de alimentación de línea de carga (KI.15)

Luego inserte los cuatro fusibles planos suministrados de acuerdo con la **tabla 2** en las ranuras de fusibles respectivas (ver fig. 6). Coloque los extremos del cable **anaranjado/marrón, verde negro/violeta** y negro/rojo del juego de cables de 09 conductores en el Módulo de control del cuerpo (**BCM**).

Desbloquee la carcasa del enchufe de la **ranura "C"** en el **BCM** y extraiga las regletas del enchufe del revestimiento de la carcasa. Antes retire el sujetacables en la salida del cable de la carcasa del enchufe (ver fig. 6).

Expulse el contacto de casquillo del cable **del lado del vehículo negro/rojo** de la **cámara 58**, e insértelo y bloquéelo en la **cámara 2** de la carcasa del casquillo existente, **dobles negro**, bloquéelo en su lugar y aplique el bloqueo secundario. Inserte y bloquee el contacto de casquillo del **extremo del cable negro/rojo** del juego de cables de 09 conductores en la **cámara 58** previamente liberada. Vuelva a colocar las regletas de enchufe en el revestimiento de la carcasa, bloquéelas y asegúrelas con un sujetacable de **150 mm** (ver fig. 6).

Desbloquee la carcasa del enchufe de la **ranura "A"** en el **BCM** y extraiga las regletas del enchufe del revestimiento de la carcasa. Antes retire el sujetacables en la salida del cable de la carcasa del enchufe (ver fig. 6).

Expulse de la **cámara 16** el contacto de casquillo **verde** del cable **del lado del vehículo**, e insértelo y bloquéelo en la **cámara 2** de la carcasa del casquillo existente, **triple negro**.

Expulse de la **cámara 17** el contacto de casquillo **anaranjado/marrón** del cable **del lado del vehículo**, e insértelo y bloquéelo en la **cámara 3** de la carcasa del casquillo existente, **triple negro**. Expulse de la **cámara 14** el contacto de casquillo **negro/violeta** del cable **del lado del vehículo**, e insértelo y bloquéelo en la **cámara 1** de la carcasa del casquillo existente, **triple negro**.

Inserte y bloquee los contactos de casquillo de los *extremos del cable verde, anaranjado/marrón* y *negro/violeta* del juego de cables de 09 conductores en la **cámara 16 (verde)**, la **cámara 17 (naranja/marrón)** y la **cámara 14 (negro/violeta)**, previamente liberadas.

Vuelva a colocar las regletas de enchufe en el revestimiento de la carcasa, bloquéelas y asegúrelas con un sujetacable de **150 mm (ver fig. 6)**.

Conecte la carcasa del pasador **dobles negro** y **triple negro** del juego de cables con la carcasa de casquillo previamente montada **dobles negro** y **triple negro**, júntelos y fíjelos con un sujetacables de **150 mm** al tramo de cables del lado del vehículo.

**Figura 6**

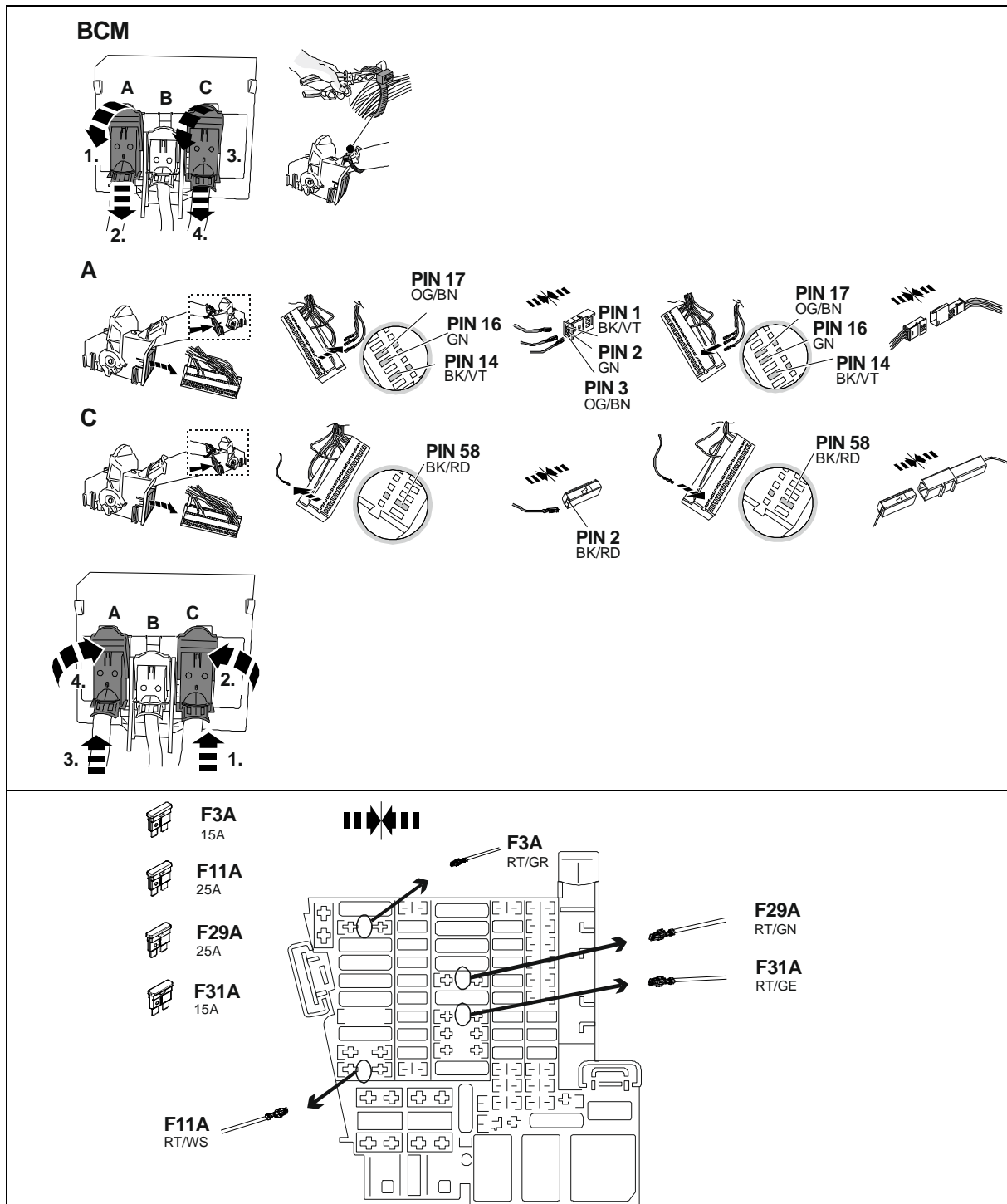

***Si el cableado y la asignación de señal en el vehículo no coinciden de forma inequívoca, es necesaria una comparación con el diagrama del circuito. Pero, en general, "la asignación de la señal viene antes del color de la señal"; sujeto a errores de escritura o a modificaciones.***

Coloque todos los tramos de cables del juego de instalación a lo largo de los tramos de cables en el vehículo, fíjelos con los sujetacables suministrado y/o insértelos en los soportes de cable existentes.

Monte nuevamente todos los revestimientos y piezas desmontadas.

Conecte nuevamente el cable a tierra de la batería.

### **3. Codificación con protección de licencia**

#### **INDICACIÓN:**

La luz de control adicional (C2) para verificar los indicadores de giro en el porta-bicicletas está disponible en el vehículo. Además, la iluminación del porta-bicicletas (excepto la luz antiniebla trasera y la luz de retroceso) se verifica mediante el control de falla de luz en el instrumento combinado.

Después de montar el juego de instalación eléctrica, se debe realizar la codificación en línea o la documentación posterior utilizando ODIS de la siguiente manera:

- Poner en marcha el dispositivo de diagnóstico
- Iniciar la función "Diagnóstico"
- Seleccionar "Funciones especiales"
- Seleccionar el sub-punto "Adaptar SW"
- Confirmar con "Ejecutar prueba"
- Mediante el botón 4 " seleccionar "Implementar soluciones de conversión/actualización con protección de licencia"
- Mediante el campo de entradas ingresar y confirmar los números existentes de la protección de la licencia:
  1. Código de activación
  2. Número de activación
  3. Código de pin
- Seguir las instrucciones del dispositivo de diagnóstico
- Antes y después de la codificación, se debe realizar una consulta al sistema utilizando "Búsqueda guiada de fallas" y, si es necesario, suprimir los códigos de error

#### **ADVERTENCIA:**

- Debe garantizarse que, para la prueba del vehículo, en el dispositivo de prueba del taller se utilice la versión actual del Servicio ODIS.
- El acceso a la configuración del vehículo (código de licencia) se realiza solo una vez mediante un procedimiento sin errores y una operación de prueba.
- La medida de licencia utilizada se asigna al vehículo después de la primera aplicación y no se puede utilizar para otros vehículos.
- En el caso de una reparación en el vehículo asignado, la medida de la licencia se puede volver a utilizar.
- Los accesos múltiples sin requerimiento provocan mensajes de error y no tienen ningún efecto en la configuración.

### **4. Comprobación del funcionamiento**

Comprobar todas las funciones con un dispositivo de prueba adecuado.





Accessori originali  
Genuine Accessories  
Accessoires d'Origine

## Istruzioni per il montaggio Kit per l'inst. elettrica

N. pezzo:

**10A 055 204 B**

Con riserva di modifica dell'entità della fornitura

**Tipo di veicolo:**

**VW ID.3**

**IT**

Distributed by Volkswagen  
Zubehör  
GmbH  
USA: Distributed by  
Volkswagen of America, Inc.  
Auburn Hills / Mi.  
Printed in Germany  
by Volkswagen Zubehör GmbH

**35/2022 >>**

### Fornitura:

- 1 Set di cavi a 12 conduttori con inserto di presa premontato
- 1 Set di cavi a 9 conduttori
- 1 Alloggiamento presa di corrente
- 1 Dispositivo di comando
- 2 Fusibile a spina piatta 15A
- 2 Fusibile a spina piatta 25A
- 1 Alloggiamento della presa a 2 poli, nero
- 1 Alloggiamento della presa a 3 poli, nero
- 4 Fascette di cablaggio per perni a saldare 150 mm
- 1 Fascetta di cablaggio bottoni di fissaggio a cono rovesciato 200 mm
- 30 Fascetta di cablaggio 150 mm

**Per il montaggio del set di cavi sono necessarie parti *aggiuntive* (rivetti a espansione per l'unità di controllo di collegamento), vedi ETKA.**

### Indicazioni importanti

Prima della messa in servizio bisogna leggere il manuale di montaggio.

L'installazione in un veicolo elettrico deve essere effettuata solo da personale qualificato. Le qualifiche richieste variano a seconda della regione, si prega di osservare le leggi locali e le linee guida legali relative al servizio di veicoli elettrici. La mancata osservanza di questa istruzione può causare gravi lesioni o morte.

Durante l'esecuzione di lavori di montaggio sul veicolo, osservare le attuali direttive di riparazione del veicolo.

È necessario assicurarsi che sia disponibile l'ultima versione del software per il tester di diagnostica.

Durante l'installazione prestare particolare attenzione ai seguenti punti:

- I cavi non devono essere schiacciati o danneggiati.
- Installare correttamente tutti gli elementi di tenuta.
- La guarnizione della presa deve essere posizionata sul tubo isolante e non sui singoli fili.
- Posare i cavi in modo che non sfreghino contro il veicolo e non si attorciglino.

Il guasto di una luce del portabiciclette (compresi gli indicatori di direzione, non la luce di retromarcia e il retronebbia) viene segnalato dal controllo del guasto della luce



nel cruscotto. Non c'è una spia aggiuntiva sul veicolo per il controllo degli indicatori di direzione sul portabiciclette.

Quando si utilizza un portabiciclette, il retronebbia del veicolo viene spento. Se il portabiciclette non ha un retronebbia, questo deve essere montato a parte successivamente.

L'adattatore per presa di corrente può essere utilizzato solo per il funzionamento del portabiciclette. L'adattatore della presa deve essere rimosso dopo l'utilizzo del portabiciclette.

Con riserva di modifiche tecniche!

### **Lavori generali da svolgere:**

1. Scollegare il cavo di massa dalla batteria
2. Montare il set di cavi a 12 e 9 conduttori e l'alloggiamento della presa
3. Codifica con protezione di licenza
4. Controllo della funzionalità

### **1. Scollegare il cavo di massa dalla batteria**

Per evitare cortocircuiti durante l'installazione e per motivi di sicurezza, è assolutamente necessario scollegare il cavo di massa dalla batteria prima di iniziare i lavori (**rischio di incendio**)!

**Attenzione: Computer di bordo/immobilizer!**

**Se la batteria è scollegata, i dati memorizzati possono andare persi!**

**Prestare attenzione alle indicazioni del produttore!**

**Leggere la memoria degli errori prima di iniziare a lavorare!**

### **2. Montare il set di cavi a 12 e 9 conduttori e l'alloggiamento della presa**

Rimuovere la cappelliera e le coperture del fondo del bagagliaio e rimuovere la piastra di copertura posteriore.

Rimuovere il sedile posteriore e ripiegare lo schienale sinistro.

Rimuovere i pannelli laterali sinistri del bagagliaio (composti da più parti).

Rimuovere il pannello laterale sinistro accanto al meccanismo di bloccaggio dello schienale del sedile posteriore e tutti i rivestimenti sul lato sinistro verso la parte anteriore.

### **Attenzione!**

***Nei veicoli con airbag nel pannello laterale dello schienale del sedile posteriore è indispensabile rispettare le norme di sicurezza per la rimozione e l'installazione dei componenti dell'airbag!***

### **Veicoli con guida a sinistra:**

Rimuovere il vano portaoggetti nel cruscotto a sinistra. Rimuovere le carenature sul lato sinistro del cruscotto. Rimuovere la leva di comando dello sblocco del cofano e rimuovere il pannello laterale nel vano piedi sinistro. Rimuovere le carenature sotto il cruscotto.

**Veicoli con guida a destra:**

Rimuovere le carenature sul lato sinistro del cruscotto. Rimuovere il cassetto portaoggetti e le carenature sotto il cassetto portaoggetti. Rimuovere la carenatura laterale nel vano piedi sinistro.

Rimuovere l'airbag per le ginocchia

**(se presente, osservare → le norme di sicurezza!).**

Rimuovere il ripartitore di carico interno (LVI) dalla console.

Per rimuovere l'LVI dalla parte anteriore, è necessario ingrandire il foro nel cruscotto.

A tale scopo, la zona contrassegnata deve essere rimossa con appositi attrezzi da officina **(vedi Fig. 1)**.

**Figura 1**

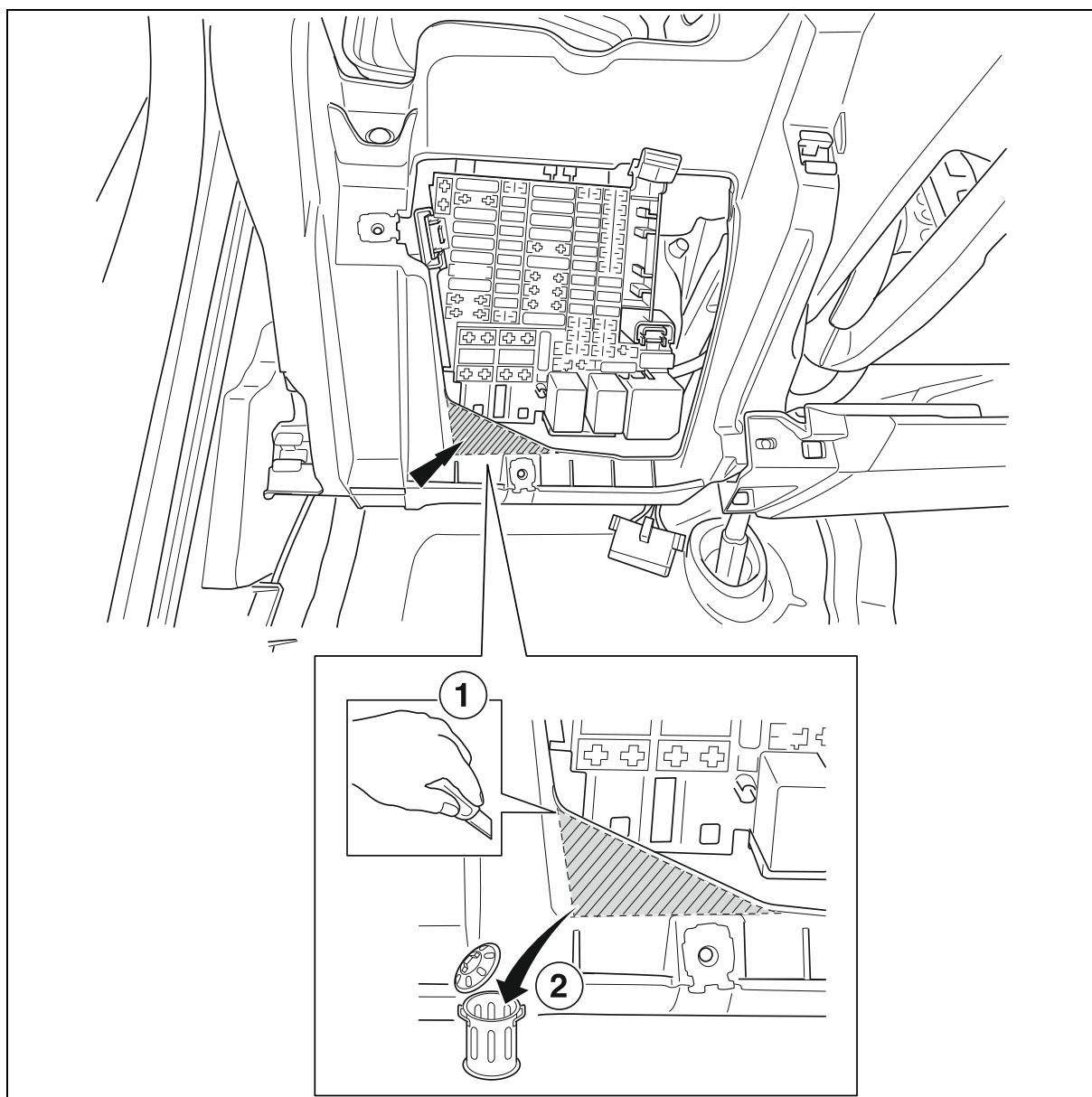

Togliere la copertura del passacavo da 40 mm sul lato del veicolo per il cablaggio del cablaggio al portabici nel pannello del bagagliaio posteriore sinistro (vedi Fig. 2).

**Figura 2**

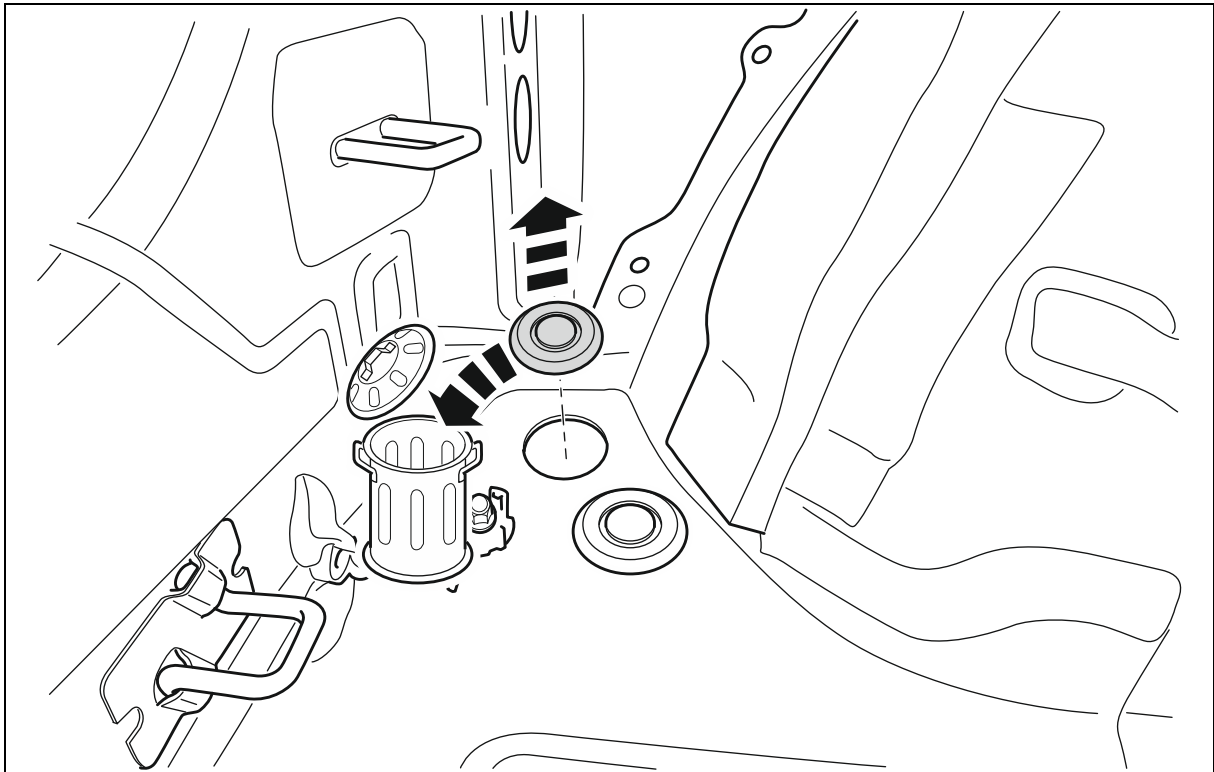

Far passare il set di cavi a 12 conduttori attraverso l'apertura della carrozzeria in dotazione verso l'esterno e montare l'inserto della presa premontato con l'alloggiamento della presa in dotazione sulla piastra di montaggio del portabici come segue:

Far passare il set di cavi premontato con 12 conduttori attraverso la piastra di supporto della presa e inserirlo nell'alloggiamento della presa in dotazione, bloccarlo nel corpo di protezione e montarlo sulla piastra di supporto con le viti fornite assieme all'alloggiamento della presa (vedi Fig. 3).

**Figura 3**

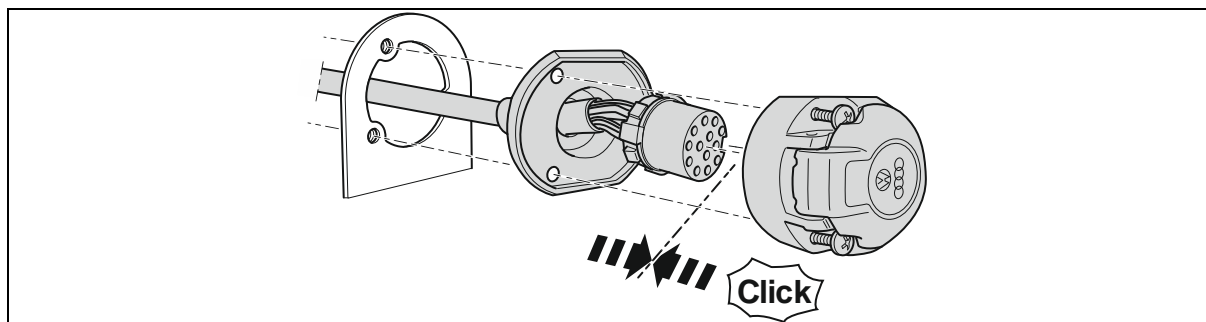

La presa è assegnata come segue:

**Tabella 1:**

Cavo	Contatto n.	Funzionamento
nero/bianco	1	Indicatore di direzione a sinistra
grigio/bianco	2	Fendinebbia posteriore
marrone	3	Messa a terra (per i contatti da 1 a 8)
nero/verde	4	Indicatore di direzione a destra
grigio/rosso	5	Fanale posteriore destro
rosso/nero	6	Luci di arresto (Stop)
grigio/nero	7	Fanale posteriore sinistro
nero/blu	8	Luce di retromarcia
rosso	9	Alimentazione elettrica tutti i contatti (KI.30)
nero	10	Alimentazione linea di caricamento (KI.15)
marrone	11	Messa a terra (per il contatto n.10)
<i>non occupato</i>	12	<i>Linea di comando</i>
marrone	13	Terra (per il contatto n.9)

**Attenzione!**

Prestare attenzione a una sede sicura delle guarnizioni! In particolare la guarnizione all'uscita del cavo dalla presa deve essere posizionata sul tubo flessibile isolante, non sui singoli fili! Posare il set di cavi in modo tale che non si verifichino attriti!

Fissare tre perni a saldare nelle posizioni designate sulla traversa del portabiciclette e un perno a saldare sul telaio posteriore sinistro. Posare il cavo e serrare le clip. Posizionare la guaina in gomma montata sul set di cavi e inserirlo nel foro passante dal bagagliaio verso l'esterno con allineamento alla clip del perno a saldare. Assicuratevi che sia correttamente alloggiato (**vedi Fig. 4**).

**Figura 4**

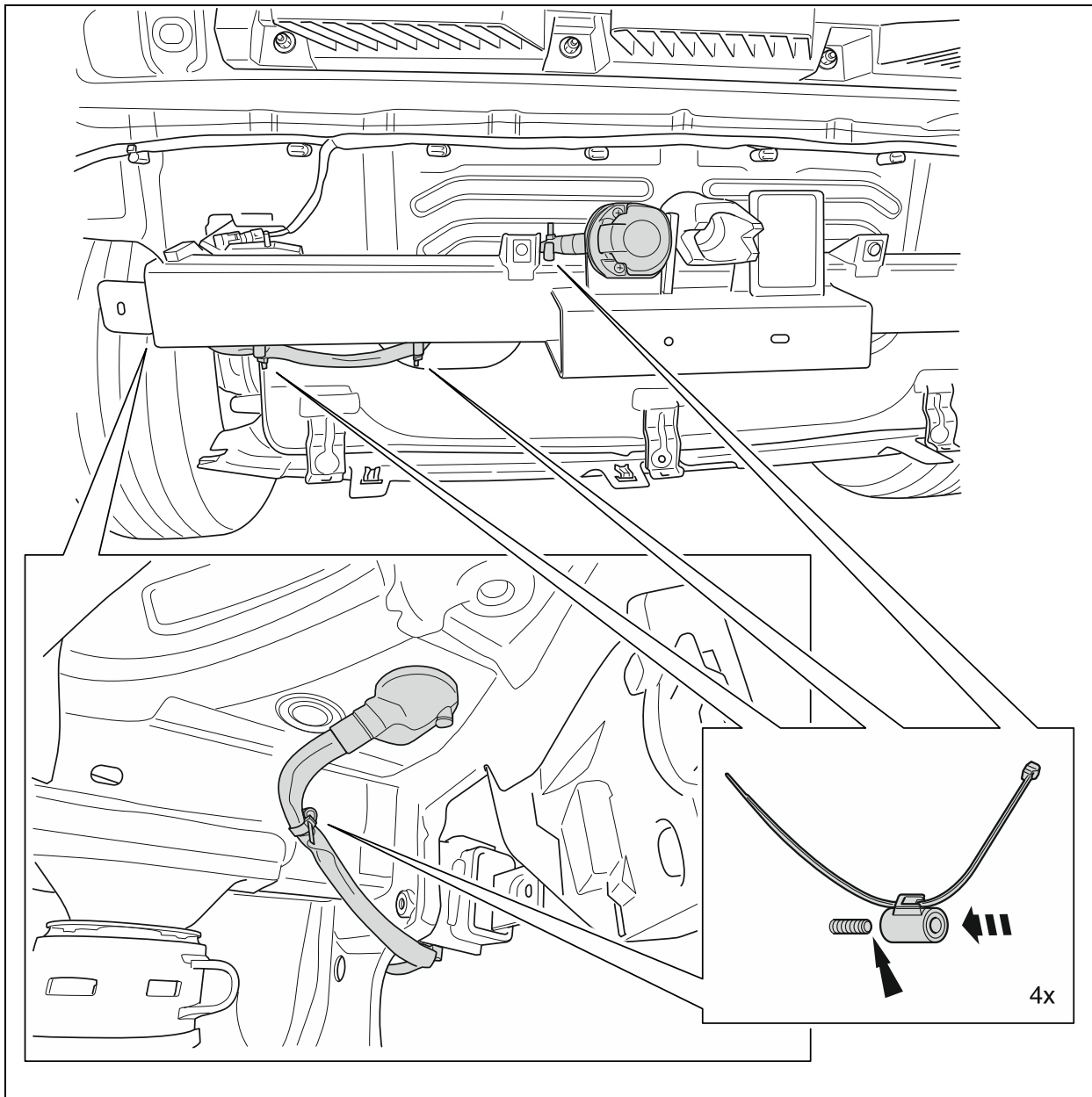

Inserire entrambi gli alloggiamenti della presa a 6 e 10 poli del kit a 9 conduttori negli appositi slot dell'unità di controllo del collegamento e bloccarle.

Inserire l'alloggiamento del connettore a 24 poli del set a 12 conduttori negli appositi slot dell'unità di controllo del collegamento e bloccarle.

Posizionare l'unità di controllo del collegamento nella posizione prevista sul lato posteriore sinistro del pannello laterale e fissarla con i due rivetti a espansione (non inclusi nell'E-kit).

Collegare i due capicorda dei cavi **marroni** del cablaggio a 12 conduttori al punto di massa specifico del veicolo sul lato posteriore sinistro della lamiera di fondo.

Collegare il capocorda del cavo **marrone** del set di a 9 conduttori al lato sinistro del veicolo nel bagagliaio.

Fissare il set a 09 conduttori sul lato sinistro del veicolo utilizzando il bottone di fissaggio conico presente (**vedi Fig. 5**).

**Figura 5**

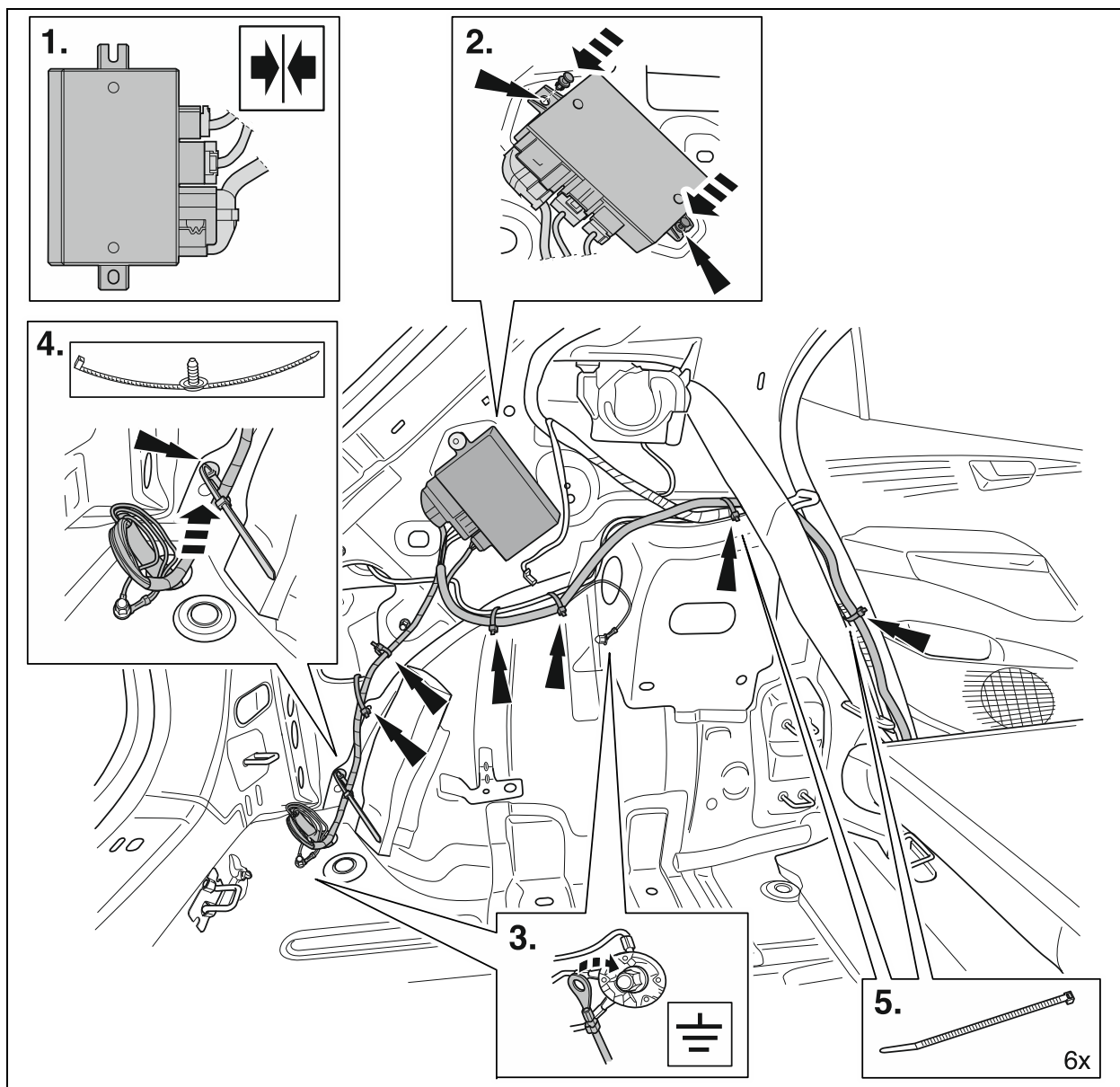

Posare le estremità dei cavi rimanenti del set a 09 conduttori sul lato sinistro del veicolo lungo il cablaggio lato veicolo in avanti verso il vano piedi sinistro e fissarle con le fascette in dotazione di **150 mm**.

Posare le estremità dei cavi **rosso/bianco, rosso/verde, rosso/grigio e rosso/giallo** del set a 9 conduttori all'interno del ripartitore di carico e inserirle nelle rispettive fessure del fusibile libero sul **lato di uscita** (contrassegnate con una "A", ad es. "F31A") secondo la tabella 2 e fissarle (**vedi Fig. 6**).

<b><u>Tabella 2:</u></b>			
<b>Cavo</b>	<b>Slot per fusibili n.</b>	<b>Amperaggio fusibile</b>	<b>Funzionamento</b>
rosso/giallo	F31A	15A	Alimentazione elettrica illuminazione portabici a destra
rosso/grigio	F3A	15A	Alimentazione elettrica illuminazione portabici a sinistra
rosso / bianco	F11A	25A	Alimentazione elettrica tutti i contatti (Kl.30)
rosso/verde	F29A	25A	Alimentazione linea di caricamento (Kl.15)

Inserire quindi i quattro fusibili piatti in dotazione secondo la **tabella 2** nelle rispettive sedi dei fusibili (**vedi Fig. 6**).

Posare le estremità del cavo **arancione/marrone, verde nero/viola e nero/rosso** del set a 9 conduttori al modulo di controllo del corpo (**BCM**).

Sbloccare l'alloggiamento del connettore dello **slot "C"** sul **BCM** ed estrarre le strisce di connessione dal corpo dell'alloggiamento. Prima di procedere, rimuovere le fascette di cablaggio all'uscita del cavo della custodia della spina (**vedi Fig. 6**).

Espellere il contatto della presa del cavo **lato veicolo nero/rosso** dalla **camera 58** e inserirlo nella **camera 2** dell'alloggiamento della presa in dotazione **2 poli nero**, bloccarlo e fissare il dispositivo di bloccaggio secondario. Inserire il contatto della presa **nero/rosso** dell'estremità del cavo del set a 9 conduttori nella **camera 58** precedentemente libera e bloccarlo. Rimettere i connettori a spina nel rivestimento dell'alloggiamento, bloccateli e fissateli con una fascetta per cavi da **150 mm** (**vedi Fig. 6**).

Sbloccare l'alloggiamento del connettore dello **slot "A"** sul **BCM** ed estrarre le strisce di connessione dal rivestimento dell'alloggiamento. Prima di procedere, rimuovere le fascette di cablaggio all'uscita del cavo della custodia della spina (**vedi Fig. 6**).

Espellere il contatto della presa del cavo **lato veicolo nero/rosso** dalla **camera 16** e inserirlo nella **camera 2** dell'alloggiamento della presa **a 3 poli** in dotazione, bloccarlo e fissare il dispositivo di bloccaggio secondario.

Espellere il contatto della presa del cavo **lato veicolo arancione/marrone** dalla **camera 17** e inserirlo nella **camera 3** dell'alloggiamento a **3 poli nero** della presa in dotazione, bloccarlo e fissare.

Espellere il contatto della presa del cavo **lato veicolo nero/viola** dalla **camera 14** e inserirlo nella **camera 1** dell'alloggiamento della presa in dotazione **a 3 poli nero**, bloccarlo e fissarlo.



Inserire i contatti della presa delle estremità dei cavi **verde, arancione/marrone e nero/viola** del set a9 conduttori nella **camera 16 (verde), nella camera 17 (arancione/marrone) e nella camera 14 (nero/viola)** precedentemente lasciate libere e bloccarle in posizione.

Rimettere i connettori a spina nel rivestimento dell'alloggiamento, bloccateli e fissateli con una fascetta per cavi da **150 mm (vedi Fig. 6)**.

Collegare gli alloggiamenti dei pin a **2 poli e 3 poli in nero** del cablaggio con gli alloggiamenti delle prese precedentemente montate **2 poli e 3 poli in nero** bloccarle e fissarle al cablaggio lato veicolo con una fascetta per cavi da **150 mm**.

**Figura 6**

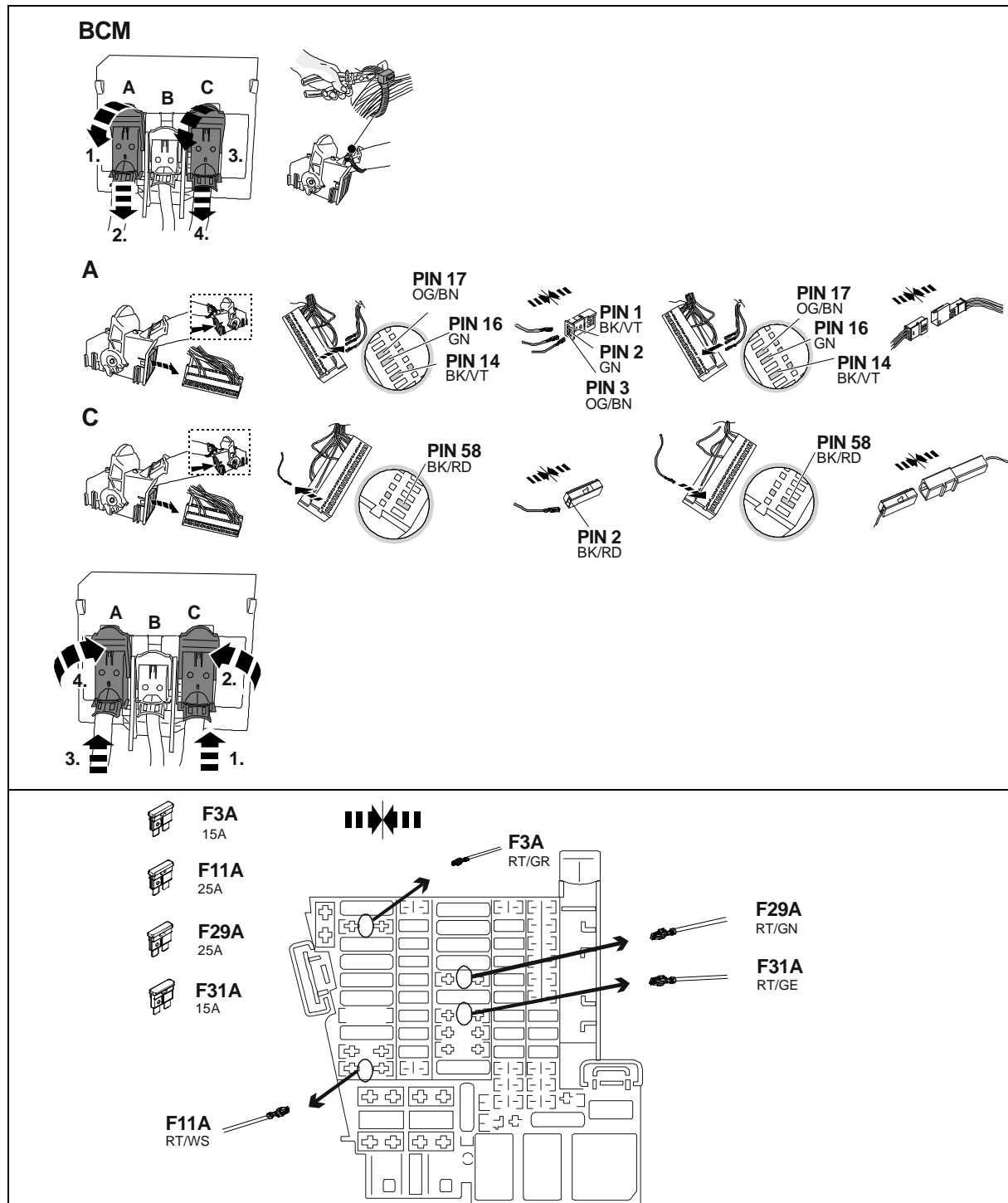

**Se il cablaggio e l'assegnazione del segnale sul veicolo non corrispondono chiaramente, è necessario un confronto con lo schema elettrico, ove opportuno. In generale, tuttavia, "l'assegnazione del segnale ha la precedenza sul colore del segnale"; con riserva di errori di battitura o modifiche.**

Posare tutti i cablaggi del kit di installazione lungo i cablaggi lato veicolo, fissarli con le fascette in dotazione e/o inserirli nei portacavi esistenti.

Reinstallare tutte le carenature e le parti smontate.

Ricollegare il filo di massa alla batteria.

### **3. Codifica con protezione di licenza**

#### **INDICAZIONI:**

**Non c'è una spia di controllo aggiuntiva (C2) per il controllo degli indicatori di direzione sul portabiciclette del veicolo. Inoltre, l'illuminazione del portabiciclette (tranne il retronebbia e la luce di retromarcia) viene controllata dal controllo del guasto della luce nel cruscotto.**

**Dopo l'installazione del kit di installazione elettrica, la codifica online o la documentazione di ritorno deve essere effettuata utilizzando ODIS come segue**

- **Avviare il tester diagnostico ODIS**
- **Funzione di avvio "Diagnosi"**
- **Selezionare "Funzioni speciali"**
- **Selezionare la voce del sottomenu "Adattare il SW"**
- **Confermare con "Eseguire il controllo"**
- **Con il tasto 4 selezionare "Eseguire la conversione / soluzioni di retrofit con protezione della licenza"**
- **Immettere e confermare i numeri esistenti dalla protezione della licenza tramite le finestre di immissione di conseguenza:**
  1. **Codice di attivazione**
  2. **Numero di attivazione**
  3. **Codice pin**
- **Seguire le istruzioni del tester diagnostico**
- **Prima e dopo la codifica deve essere effettuata un'interrogazione di sistema tramite la "Risoluzione guidata dei problemi" e, se necessario, i codici di errore devono essere cancellati**

#### **INDICAZIONI DI AVVERTENZA:**

- **È necessario assicurarsi che la versione attuale di ODIS Service venga utilizzata sul tester dell'officina per il test del veicolo.**
- **Il richiamo per la configurazione del veicolo (codice di licenza) viene effettuato esattamente 1 volta, con una procedura senza errori e in condizioni di test.**
- **La licenza utilizzata viene assegnata al veicolo dopo la prima applicazione e non può essere utilizzata per altri veicoli.**
- **In caso di riparazione del veicolo assegnato, è possibile usare più volte la stessa licenza.**
- **Richiami multipli non richiesti causano messaggi di errore e non hanno alcun effetto sulla configurazione.**

### **4. Controllo della funzionalità**

Controllare tutte le funzioni con un tester adeguato.



Originele accessoires  
Genuine Accessories  
Accessoires d'Origine

## Montagehandleiding

## Elektro-montageset

Onderdeelnummer:

**10A 055 204 B**

Wijziging van het leveringspakket voorbehouden

**Voertuigtype:**

**VW ID.3**

**NL**

Distributed by Volkswagen  
Zubehör  
GmbH  
USA: Distributed by  
Volkswagen of America, Inc.  
Auburn Hills / Mi.  
Printed in Germany  
by Volkswagen Zubehör GmbH

**35/2022 >>**

### In het leveringspakket inbegrepen:

- 1 Set leidingen 12-aderig met voorgemonteerd contactdooselement
- 1 Set leidingen 09-aderig
- 1 Behuizing van de contactdoos
- 1 Bedieningsapparaat
- 2 Vlaksteekzekering 15A
- 2 Vlaksteekzekering 25A
- 1 Busbehuizing 2-voudig zwart
- 1 Busbehuizing 3-voudig zwart
- 4 Kabelbinder voor lasbout 150 mm
- 1 Kabelbinder met dennenboomclip 200 mm
- 30 Kabelbinder 150 mm

**Voor de montage van de set leidingen zijn *bijkomende* onderdelen (spreidnieten voor het aangesloten bedieningsapparaat) noodzakelijk, zie ETKA.**

### Belangrijke aanwijzingen

Vóór het begin van de werkzaamheden dient de montagehandleiding gelezen te worden.

De montage in een elektrisch voertuig mag alleen door gekwalificeerd personeel uitgevoerd worden. De noodzakelijke kwalificaties variëren afhankelijk van regio, neem de lokale wetten en wettelijke richtlijnen met betrekking tot het onderhoud van elektrische voertuigen in acht. Veronachtzaming van deze aanwijzing kan tot ernstige letsels of tot de dood leiden. Neem bij montagewerkzaamheden aan het voertuig de actuele reparatiegidsen van het voertuig in acht.

Men dient er zich van te vergewissen dat voor de diagnosetester de nieuwste softwareversie ter beschikking staat.

### Bij de montage in het bijzonder op volgende punten letten:

- Leidingen mogen noch afgeknelnd noch beschadigd worden.
- Alle afdichtingselementen zoals voorgeschreven aanbrengen.
- De afdichting van de contactdoos moet op de isolatieslang gepositioneerd worden en niet op de individuele aders.

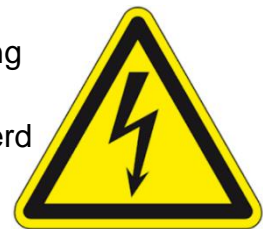

- Leidingen zodanig leggen, dat deze noch tegen het voertuig aan schuren noch knakken.

Het uitvallen van een lampje aan de fietsdrager (ook de knipperlichten, achteruitrijlichten en mistachterlicht niet) wordt door de lichtuitvalcontrole op het instrumentenpaneel gesignaleerd. Een extra controlelampje ter controle van de richtingaanwijzers aan de fietsdrager is in het voertuig niet voorhanden.

Bij het gebruik van een fietsdrager wordt het mistachterlicht van het voertuig uitgeschakeld. Bij fietsdragers zonder mistachterlicht moet dit achteraf voorzien worden.

Een contactdoosadapter mag alleen tijdens het gebruik van de fietsdrager gebruikt worden. Na het gebruik van de fietsdrager moet de contactdoosadapter verwijderd worden.

Technische wijzigingen voorbehouden!

### **Uit te voeren werkzaamheden algemeen:**

1. Aarddraad van de batterij lostornen
2. Set leidingen 12- en 09-aderig alsook behuizing van de contactdoos monteren
3. Codering met licentiebescherming
4. Controle van de werking

### **1. Aarddraad van de batterij lostornen**

Om tijdens de montage kortsluitingen te vermijden en omwille van de veiligheid dient de aarddraad onvoorwaardelijk vóór het begin van het werk van de batterij losgetornd te worden (**brandgevaar**)!!

**Let op: Boordcomputer/startonderbreker!**

**Door het losmaken van de batterij kunnen opgeslagen gegevens verloren gaan!**

**Voorschriften vanwege de fabrikant in acht nemen!**

**Vóór het begin van de werkzaamheden foutgeheugen uitlezen!**

### **2. Set leidingen 12- en 09-aderig alsook behuizing van de contactdoos monteren**

Afdekking van de laadruimte en afdekkingen van de bodem van de kofferruimte verwijderen en afsluitplaatbekleding achteraan demonteren.

Zitting van de achterbank demonteren en linkse rugleuning omklappen.

Linkse zijdelingse bekledingen van de kofferruimte (meerdelig) demonteren.

Links zijwang naast de grendelinrichting van de achterbankleuning en alle instapbekledingen aan de linkerkzijde tot naar voren demonteren.

**Let op!**

***Bij voertuigen met airbag in de zijwang van de achterbankleuning onvoorwaardelijk veiligheidsvoorschriften voor demontage en montage van airbagonderdelen in acht nemen!***

### **Voertuigen met stuur aan de linkerkzijde:**

Aflegvak aan het instrumentenbord links verwijderen. Afdekkingen aan de voorkant links van het instrumentenbord verwijderen. Bedieningshefboom van de grendelinrichting van de motorkap afnemen en de zijdelingse bekleding in de voetenruimte links demonteren. Bekledingen onder het instrumentenbord demonteren.

### **Voertuigen met stuur aan de rechterzijde:**

Afdekkingen aan de voorkant links van het instrumentenbord verwijderen. Dashboardkastje en bekledingen onder het dashboardkastje demonteren. Zijdelingse bekleding in de voetenruimte links demonteren.

Knieairbag (indien voorhanden, →veiligheidsvoorschriften in acht nemen!) demonteren.

Lastverdelers interieur (LVI) uit de console losmaken.

Opdat de LVI langs voren verwijderd kan worden, is het noodzakelijk om de uitsparing in het instrumentenbord te vergroten. Hiervoor moet de gemarkeerde zone met werkplaatsmiddelen verwijderd worden (zie afb.1).

**Afbeelding 1**

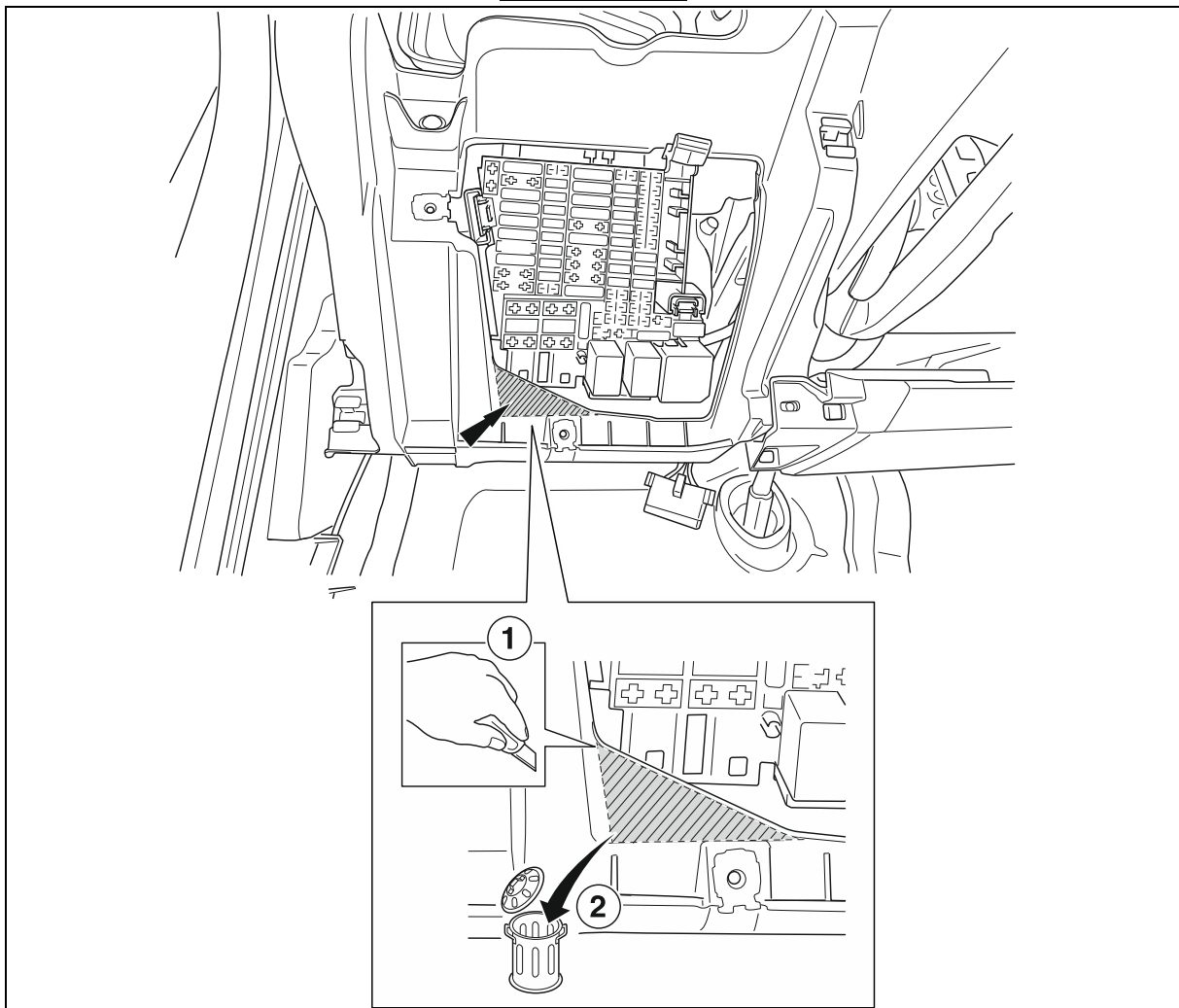

De afdekking van de doorvoering 40 mm aan voertuigzijde voor de kabelstreng naar de fietsdrager in de vloerplaat van de kofferruimte achteraan links verwijderen **(zie afb.2)**.

**Afbeelding 2**

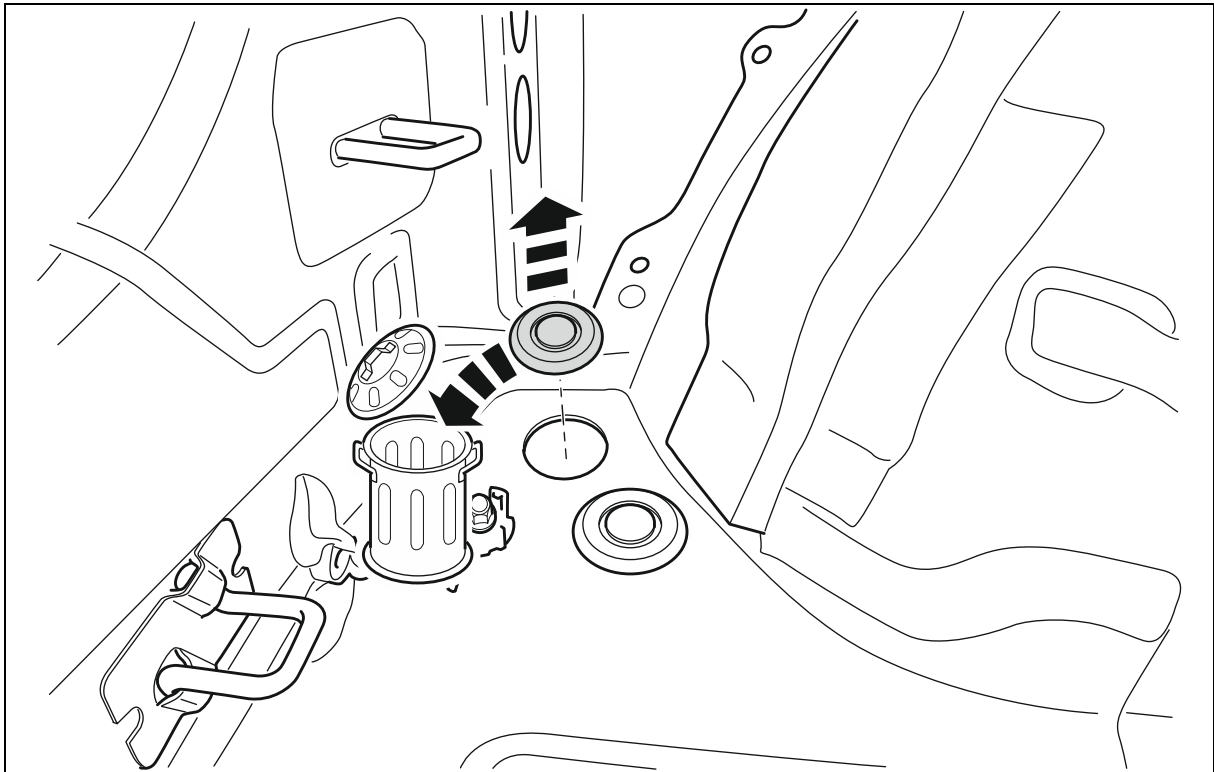

De set 12-aderige leidingen door de voorziene carrosserieopening naar buiten leiden en voorgemonteerd contactdooselement met de bijgevoegde behuizing van de contactdoos als volgt aan de fenderbevestiging van de fietsdrager monteren:

De voorgemonteerde set 12-aderige leidingen door de fenderbevestiging van de contactdoos leiden en in de bijgevoegde behuizing van de contactdoos steken, in het steunlichaam vergrendelen en door gebruikmaking van de in de behuizing van de contactdoos aangebrachte schroeven aan de fenderbevestiging monteren **(zie afb.3)**.

### Afbeelding 3

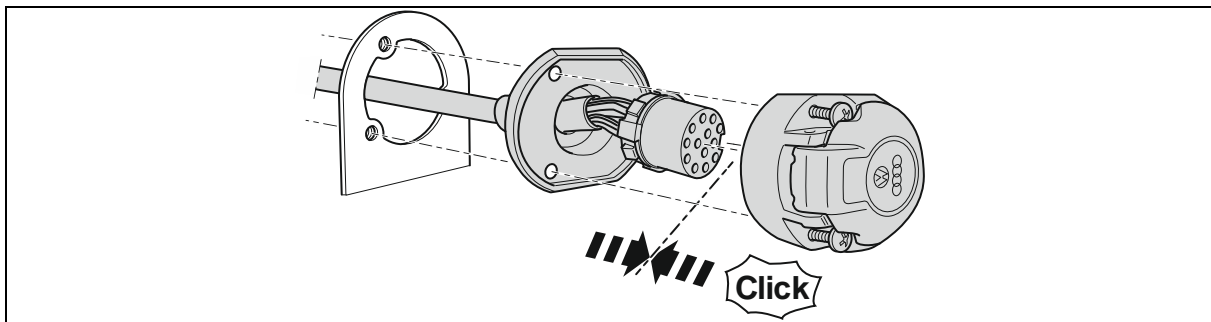

De contactdoos is als volgt bezet:

<b>Leiding</b>	<b>Contact-nr.</b>	<b>Functie</b>
<b>zwart/wit</b>	<b>1</b>	<b>Richtingaanwijzer links</b>
<b>grijs/wit</b>	<b>2</b>	<b>Mistachterlicht</b>
<b>bruin</b>	<b>3</b>	<b>Massa (voor contact nr. 1 tot 8)</b>
<b>zwart/groen</b>	<b>4</b>	<b>Richtingaanwijzer rechts</b>
<b>grijs/rood</b>	<b>5</b>	<b>Achterlicht rechts</b>
<b>rood/zwart</b>	<b>6</b>	<b>Remlichten</b>
<b>grijs/zwart</b>	<b>7</b>	<b>Achterlicht links</b>
<b>zwart/blauw</b>	<b>8</b>	<b>Achteruitrijlicht</b>
<b>rood</b>	<b>9</b>	<b>Stroomvoorziening Dauerplus (kl.30)</b>
<b>zwart</b>	<b>10</b>	<b>Stroomvoorziening laadleiding (kl.15)</b>
<b>bruin</b>	<b>11</b>	<b>Massa (voor contact nr.10)</b>
<b>niet bezet</b>	<b>12</b>	<b>Stuurleiding</b>
<b>bruin</b>	<b>13</b>	<b>Massa (voor contact nr.9)</b>

### **Let op!**

Op correcte zitting van de afdichtingselementen letten! In het bijzonder de afdichting aan de leidinguitlaat uit de contactdoos moet op de isolatieslang zitten, niet op de individuele aders! Set leidingen zodanig leggen, dat er geen schuurplekken kunnen ontstaan!

Drie lasboutclips in de voorziene posities aan de dwarsligger van de fietsdrager en één lasboutclip aan het chassis achteraan links bevestigen. De kabelstreng leggen en de clips vast aantrekken. De op de set leidingen gemonteerde rubbertule positioneren en in het doorvoergat van de kofferruimte naar buiten met uitlijning met de lasboutclip plaatsen. Hierbij op correcte zitting letten (**zie afb.4**).

**Afbeelding 4**

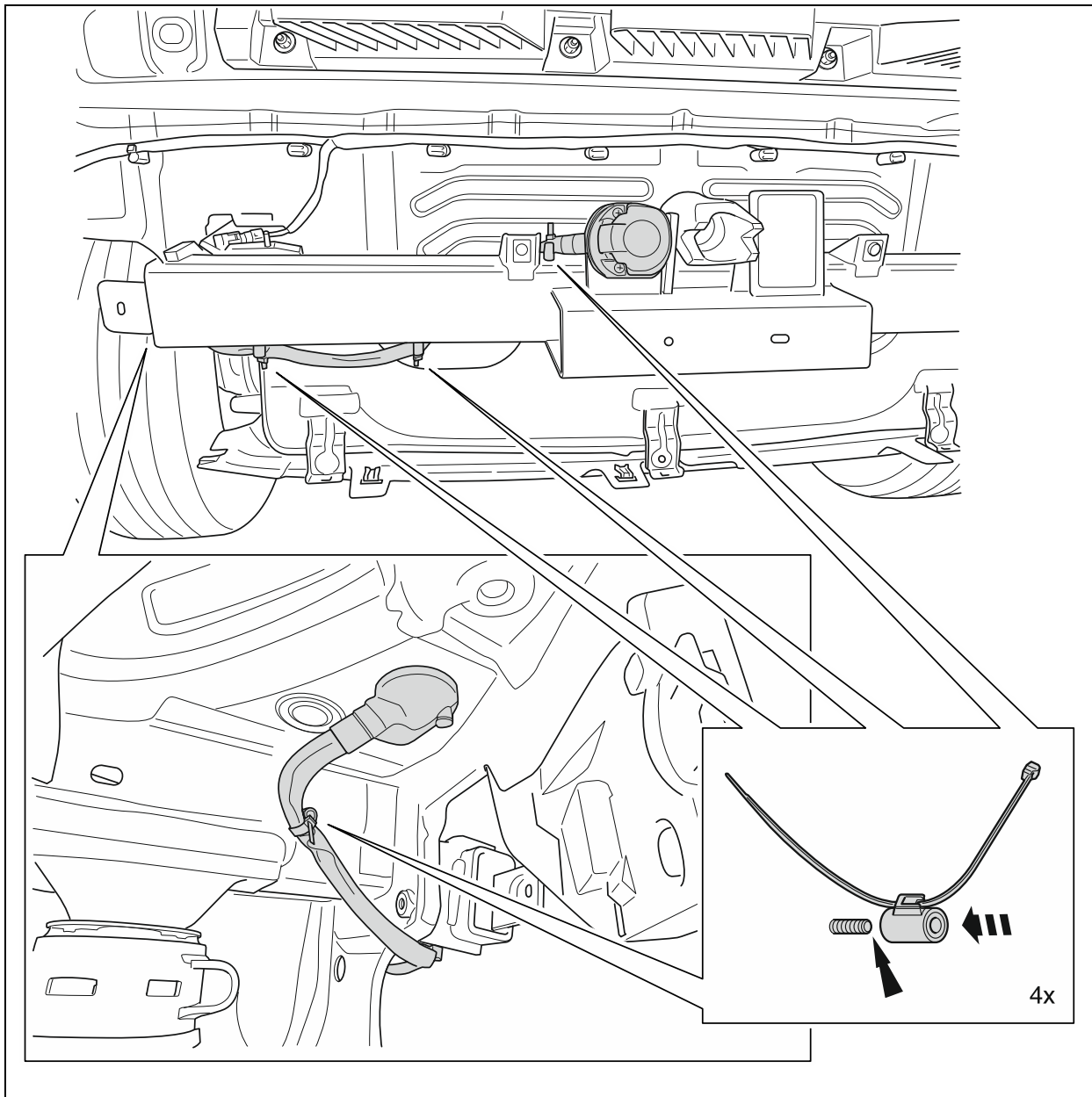



De beide steekbare behuizingen 06-voudig en 10-voudig van de set 09-aderige leidingen in de voorziene steekplaatsen van het aangesloten bedieningsapparaat steken en vergrendelen.

De steekbare behuizing 24-voud van de set 12-aderige leidingen in de voorziene steekplaats van het aangesloten bedieningsapparaat steken en vergrendelen.

Het aangesloten bedieningsapparaat op de voorziene plaats van de zijwand achteraan links positioneren en met de beide (niet in de elektroset inbegrepen) spreidnieten bevestigen.

De beide kabelschoenen van de leidingen **bruin** van de set 12-aderige leidingen op het voor het specifieke voertuig geldende massapunt op de vloerplaat achteraan links aansluiten.

De kabelschoen van de leiding **bruin** van de set 09-aderige leidingen aan de linkerkant van het voertuig in de kofferruimte aansluiten.

De set 09-aderige leidingen met de aanwezige dennenboomclip aan de linkerkant van het voertuig bevestigen (**zie afb.5**).

**Afbeelding 5**

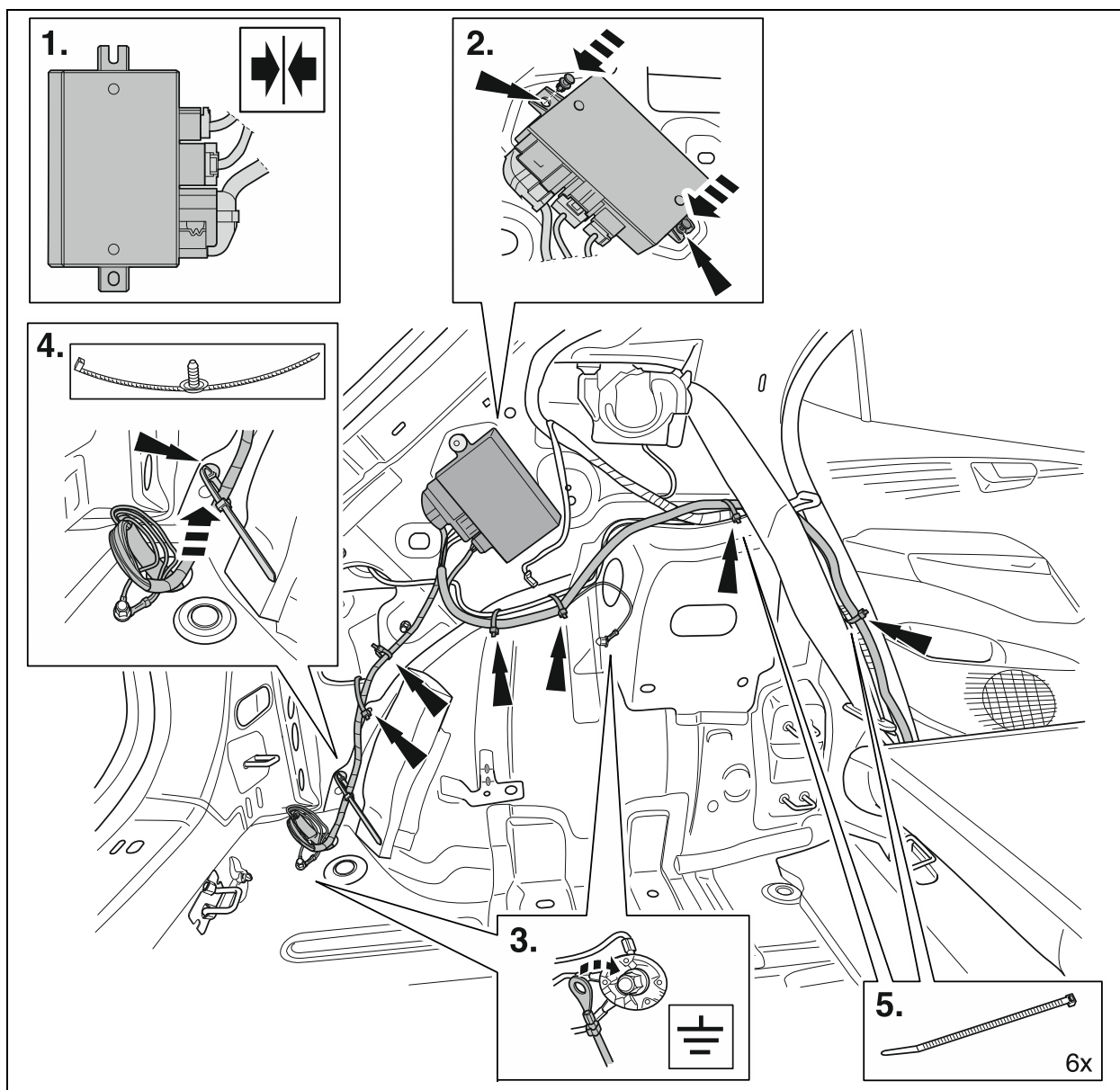

De overblijvende leidinguiteinden van de set 09-aderige leidingen aan de linkerkzijde van het voertuig langs de kabelstreng aan de voertuigzijde naar voren tot in de voetenruimte links leggen en met de bijgevoegde kabelbinders **150 mm** bevestigen. De leidinguiteinden **rood/wit, rood/groen, rood/grijs** en **rood/geel** van de set 09-aderige leidingen tegenover de lastverdeler interieur leggen en de in de telkens vrije zekeringssteekplaatsen aan de **uitgangszijde** (gemarkeerd met een „A“, bv. „F31A“) in overeenstemming met tabel 2 insteken en vergrendelen (**zie afb. 6**).

<b><u>Tabel 2:</u></b>			
<b>Leiding</b>	<b>Zekeringssteekplaats nr.</b>	<b>Zekeringssterkte</b>	<b>Functie</b>
rood/geel	F31A	15A	Stroomvoorziening fietsdragerverlichting rechts
rood/grijs	F3A	15A	Stroomvoorziening fietsdragerverlichting links
rood/wit	F11A	25A	Stroomvoorziening Dauerplus (kl.30)
rood/groen	F29A	25A	Stroomvoorziening laadleiding (kl.15)

Vervolgens de vier bijgevoegde vlaksteekzekeringen in overeenstemming met **tabel 2** in de betreffende zekeringssteekplaatsen insteken (**zie afb.6**).

De leidinguiteinden **oranje/bruin, groen zwart/paars** en **zwart/rood** van de set 09-aderige leidingen tegenover de Body Control Module (**BCM**) leggen.

De steekbare behuizing van de **steekplaats „C“** aan de **BCM** ontgrendelen en de stekkerlijsten uit de bekleding van de behuizing uittrekken. Vooraf kabelbinder aan de kabeluitgang van de steekbare behuizing verwijderen (**zie afb.6**).

Het buscontact van de leiding **aan de zijde van het voertuig zwart/rood** uit **kamer 58** uitstoten en in de **kamer 2** van de bijgevoegde behuizing **2-voudig zwart** steken, vergrendelen en de secundaire grendelinrichting aanbrengen.

Het buscontact **van het leidinguiteinde zwart/rood** van de set 09-aderige leidingen in de voordien vrij geworden **kamer 58** steken en vergrendelen. De stekkerlijsten weer in de bekleding van de behuizing steken, vergrendelen en met een kabelbinder **150 mm** borgen (**zie afb.6**).

De steekbare behuizing van de **steekplaats „A“** aan de **BCM** ontgrendelen en de stekkerlijsten uit de bekleding van de behuizing uittrekken. Vooraf kabelbinder aan de kabeluitgang van de steekbare behuizing verwijderen (**zie afb.6**).

Het buscontact van de leiding **aan de zijde van het voertuig groen** uit **kamer 16** uitstoten en in de **kamer 2** van de bijgevoegde busbehuizing **3-voudig zwart** steken en vergrendelen.

Het buscontact van de leiding **aan de zijde van het voertuig oranje/bruin** uit **kamer 17** uitstoten en in de **kamer 3** van de bijgevoegde busbehuizing **3-voudig zwart** steken en vergrendelen.

Het buscontact van de leiding **aan de zijde van het voertuig zwart/paars** uit de **kamer 14** uitstoten en in de **kamer 1** van de bijgevoegde busbehuizing **3-voudig zwart** steken en vergrendelen.

De buscontacten van de *leidinguiteinden groen, oranje/bruin* en *zwart/paars* van de set 09-aderige leidingen in de voordien vrij geworden **kamer 16 (groen), kamer 17 (oranje/bruin)** en **kamer 14 (zwart/paars)** steken en vergrendelen.

De stekkerlijsten weer in de bekleding van de behuizing steken, vergrendelen en met een kabelbinder **150 mm** borgen (zie afb.6).

De penbehuizingen **2-voudig zwart** en **3-voudig zwart** van de set leidingen met de vooraf gemonteerde busbehuizingen **2-vudig zwart** en **3-voudig zwart** bijeensteken, vergrendelen en met een kabelbinder **150 mm** aan de kabelstreng aan de zijde van het voertuig bevestigen.

**Afbeelding 6**

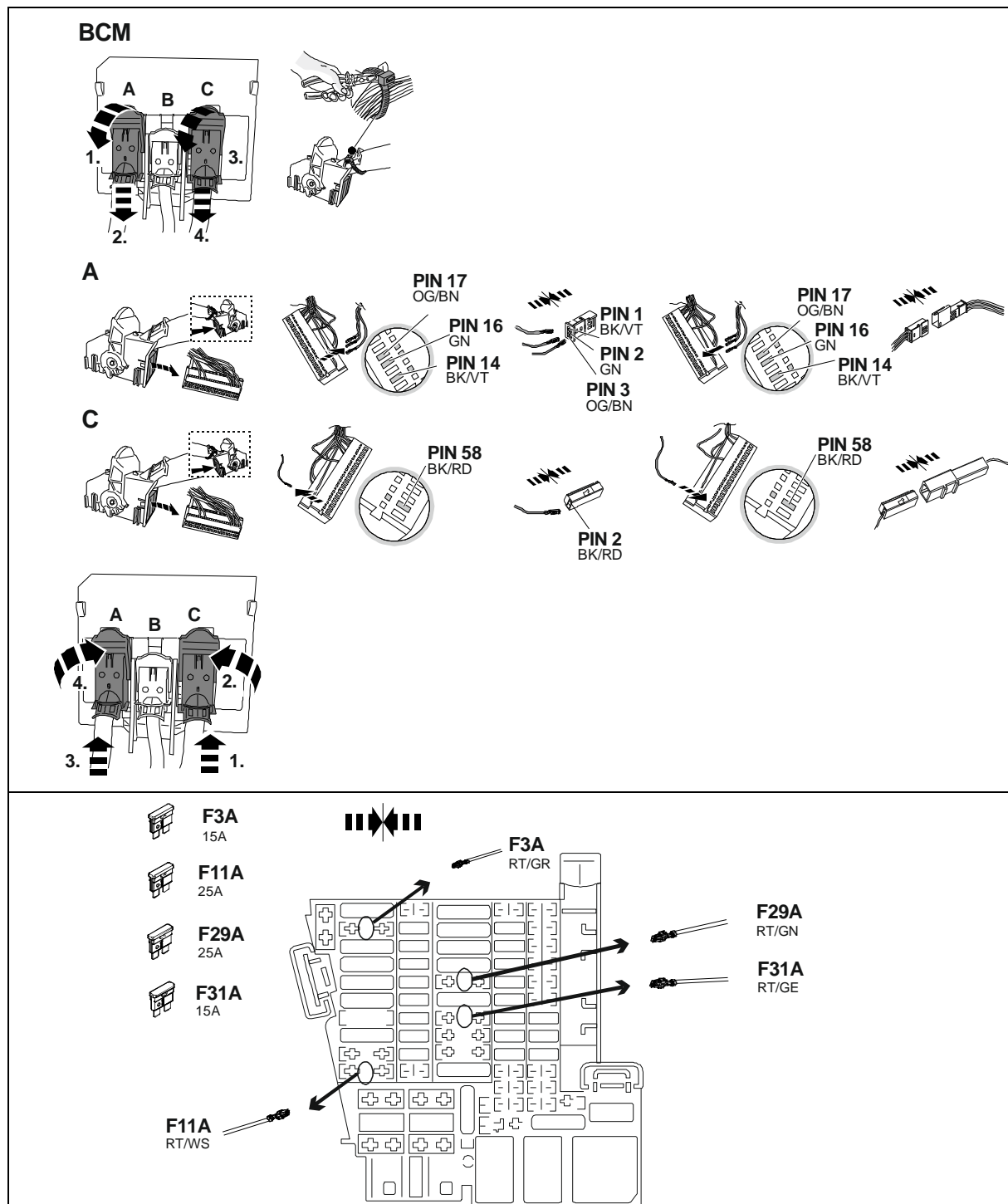

***Bij een niet eenduidige overeenstemming van bedrading en signaalbezetting aan het voertuig is, al naar behoefte, een afstemming met het stroomkringschema noodzakelijk. Over het algemeen geldt echter „Signaalbezetting heeft voorrang op signaalkleur“; schrijffouten of wijzigingen voorbehouden.***

Alle kabelstrengen van de montageset langs de kabelstrengen aan de zijde van het voertuig leggen, met de bijgevoegde kabelbinders fixeren en/of in de aanwezige kabelhouders inleggen.

Alle bekledingen en gedemonteerde onderdelen weer monteren.

Aarddraad weer op de batterij aansluiten.

### **3. Codering met licentiebescherming**

#### **OPMERKINGEN:**

Het bijkomende controlelampje (C2) ter controle van de richtingaanwijzers aan de fietsdrager is voorhanden aan de zijde van het voertuig. Bovendien vindt de controle van de fietsdragerverlichting (behalve mistachterlicht en achteruitrijlicht) door de lichtuitvalcontrole op het instrumentenpaneel plaats.

Na de inbouw van de elektro-montageset moet er een onlinecodering resp. feedbackdocumentatie via ODIS als volgt uitgevoerd worden:

- ODIS diagnosetester starten
- Functie „Diagnose“ starten
- „Speciale functies“ selecteren
- Subpunt „SW aanpassen“ selecteren
- Met „Test uitvoeren“ bevestigen
- Door middel van knop 4 „Ombouwoplossingen/uitrustingsoplossingen achteraf met licentiebescherming uitvoeren“ selecteren
- De telkens voorhanden numeriek uit de licentiebescherming via de invoervensters dienovereenkomstig invoeren en bevestigen:
  1. Activeringscode
  2. Activeringsnummer
  3. Pincode
- Aan de aanwijzingen van de diagnosetester gevolg geven
- Vóór en na de codering dient een systeemopvraging via de „Gegidste foutopsporing“ uitgevoerd en dienen, al naar behoefte, de foutcodes gewist te worden

#### **WAARSCHUWINGSINSTRUCTIES:**

- Men dient er zich van te vergewissen dat voor de voertuigtest de actuele versie ODIS Service op de werkplaatstester gebruikt wordt.
- De oproep voor de voertuigconfiguratie (licentiecode) vindt exact 1x bij een foutloze werkwijze en testbediening plaats.
- De toegepaste licentiemaatregel is na de eerste toepassing aan het voertuig toegewezen en kan niet voor nog andere voertuigen gebruikt worden.
- Ingeval van een reparatie aan het toegewezen voertuig is een herhaalde toepassing van de licentiemaatregel mogelijk.
- Meervoudige oproepen zonder oproep veroorzaken foutmeldingen en hebben geen gevolgen voor de configuratie.

### **4. Controle van de werking**

Alle functies met een geschikt testapparaat testen.



Originalt tilbehør  
Genuine Accessories  
Accessoires d'Origine

Monteringsvejledning

Elektrisk indbygningssæt

Best.nr.:

**10A 055 204 B**

Der tages forbehold for ændringer af leverancens indhold

**Køretøjstype:**

**VW ID.3**

**DA**

Distributed by Volkswagen  
Zubehör  
GmbH  
USA: Distributed by  
Volkswagen of America, Inc.  
Auburn Hills / Mi.  
Printed in Germany  
by Volkswagen Zubehör GmbH

**35/2022 >>**

**Leverancens indhold:**

- 1 Ledningssæt med 12 ledere med formonteret stikdåseindsats
- 1 Ledningssæt med 9 ledere
- 1 Stikdåsekabinet
- 1 Regulator
- 2 Fladstiksikring 15 A
- 2 Fladstiksikring 25A
- 1 Bøsningsskabinet dobbelt sort
- 1 Bøsningsskabinet tredobbelt sort
- 4 Kabelbinder til svejsebolt 150 mm
- 1 Kabelbinder med dækprop 200 mm
- 30 Kabelbinder 150 mm

**Til montering af ledningssættet skal bruges *supplerende dele* (spredenitter til tilslutningsregulator), se Elektronik Komponentkatalog (ETKA).**

**Vigtige bemærkninger**

Før arbejdets begyndelse skal monteringsvejledningen læses. Montering i et el-køretøj må kun foretages af kvalificerede medarbejdere. De krævede kvalifikationer er forskellige for det enkelte land. Følg den nationale lovgivning og bestemmelserne for el-køretøjsservice. Manglende overholdelse af denne anvisning kan medføre alvorlig tilskadekomst eller død.

Ved monteringsarbejder på køretøjet skal de aktuelle reparationsvejledninger til køretøjet følges.

Kontrollér, at testapparatet har den nyeste softwareversion indlæst.

Ved monteringen skal man være særlig opmærksom på følgende punkter:

- Ledningerne må ikke klemmes eller beskadiges.
- Alle pakningselementer skal anbringes korrekt.
- Stikdåsepakningen skal anbringes på kablets kappe og ikke på de enkelte ledere.
- Ledningerne skal føres således, at de ikke slider mod karosseriet eller knækkes.



Svigt af en cykelstativlampe eller afviserlampe (men ikke baklygte eller tågebaglygte) vises med lampesvigtkontrollen i kombiinstrumentet. En supplerende kontrollampe til kontrol af afviserblinket på cykelstativet findes ikke i køretøjet.

Ved brug af et cykelstativ slås køretøjets tågebaglygte fra. Ved cykelstativ uden tågebaglygte skal en sådan eftermonteres.

En stikdåseadapter må kun benyttes i cykelstativtilstand. Efter endt cykelstativtilstand skal stikdåseadapteren fjernes.

Ret til tekniske ændringer forbeholdes!

#### **Arbejder, der generelt skal udføres:**

1. Adskil stelledningen fra batteriet
2. Montér ledningssæt med 12 og 9 ledere samt stikdåsekabinet
3. Kodning med licensbeskyttelse
4. Funktionstest

#### **1. Adskil stelledningen fra batteriet**

For at forebygge kortslutninger under monteringen samt af sikkerhedsgrunde skal stelledningen altid adskilles fra batteriet før arbejdet (**brandfare!**)

**Advarsel: Køretøjscomputer/startspærre!**  
**Ved frakoblingen af batteriet kan lagrede data gå tabt!**  
**Følg producentens forskrifter!**  
**Udlæs fejlhukommelsen, før arbejdet påbegyndes!**

#### **2. Montér ledningssæt med 12 og 9 ledere samt stikdåsekabinet**

Tag lastrumsafskærmningen og bagagerumsgulvafskærmningen ud og afmontér bagpanelet.

Afmontér bagsædets siddeflade og klap det venstre ryglæn forover.

Afmontér de venstre sidepaneler i bagagerummet (flere dele) .

Afmontér den venstre sidestøtte ved siden af bagsæderyglænets spærre samt alle indstigningspaneler på venstre fremadrettet.

**Bemærk!**  
***Ved køretøjer med airbag i bagsæderyglænets sidestøtte skal sikkerhedsanvisningerne for montering og afmontering af airbagkomponenter følges!***

#### **Venstrestyrede køretøjer:**

Tag fralægningshylden i instrumentbrættet ud til venstre. Fjern afskærmningen på venstre forside af instrumentbrættet. Tag udløsergrebet til motorhjelman af og afmontér sidepanelet i det venstre fodrum. Afmontér paneler under instrumentbrættet.

### Højrestyrede køretøjer:

Fjern afskærmningen på venstre forside af instrumentbrættet. Afmonter handskerum og paneler under handskerummet. Afmonter sidepanelet i det venstre fodrum.

Afmonter knæairbag (hvis monteret → følg sikkerhedsanvisningerne!).

Løsn lastfordeleren i inderrummet fra konsollen.

For at lastfordeleren i inderrummet kan tages ud fortil, skal udsnittet i instrumentbrættet forstørres. Til det formål skal det markerede område fjernes med det værktøj, som værkstedet råder over (se illustration 1).

Illustration 1

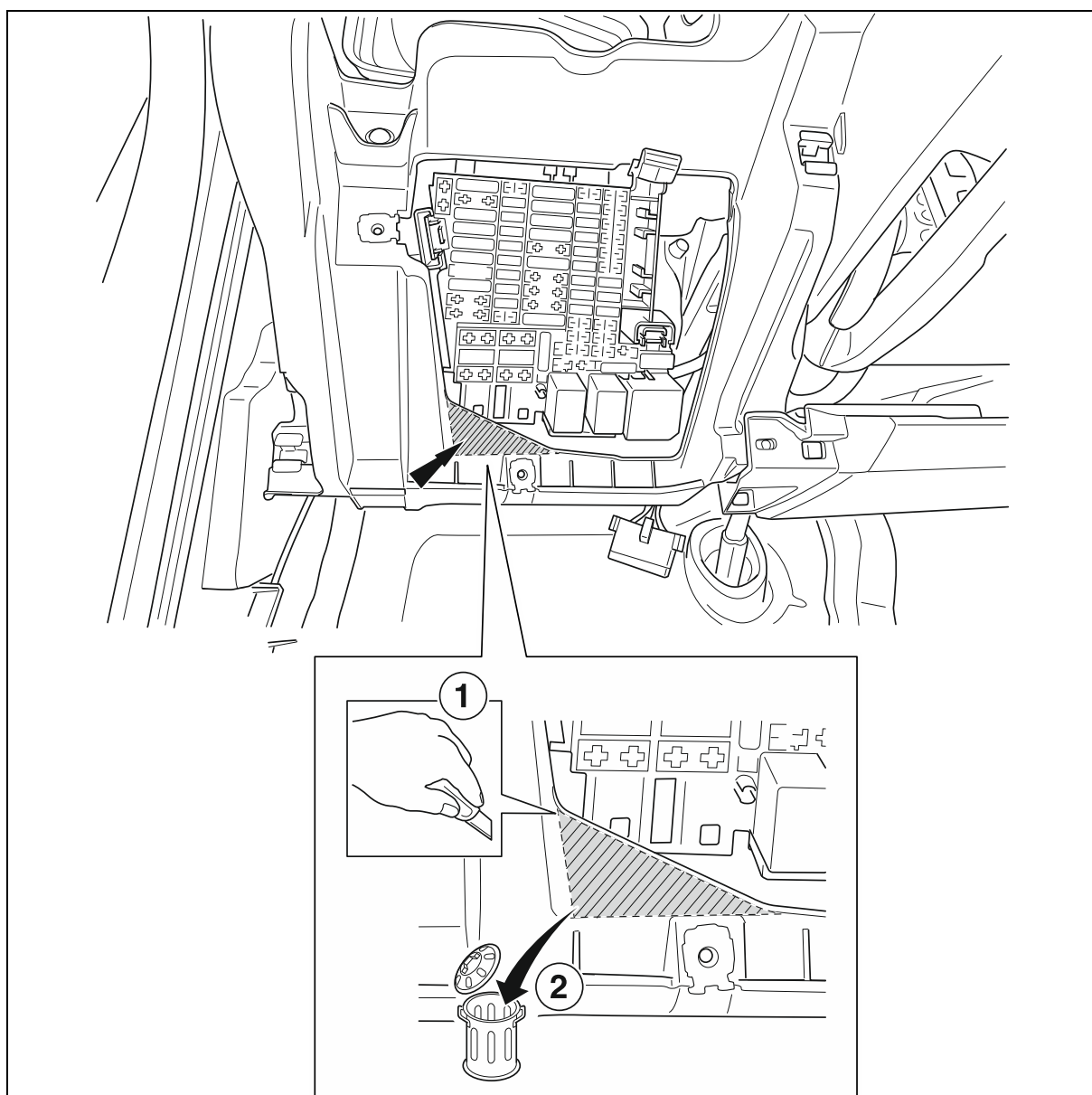

Fjern afskærmningen af 40-mm-gennemføringen på køretøjssiden til cykelstativet i bagagerummets gulvplade bagerst til venstre (**se illustration 2**).

**Illustration 2**

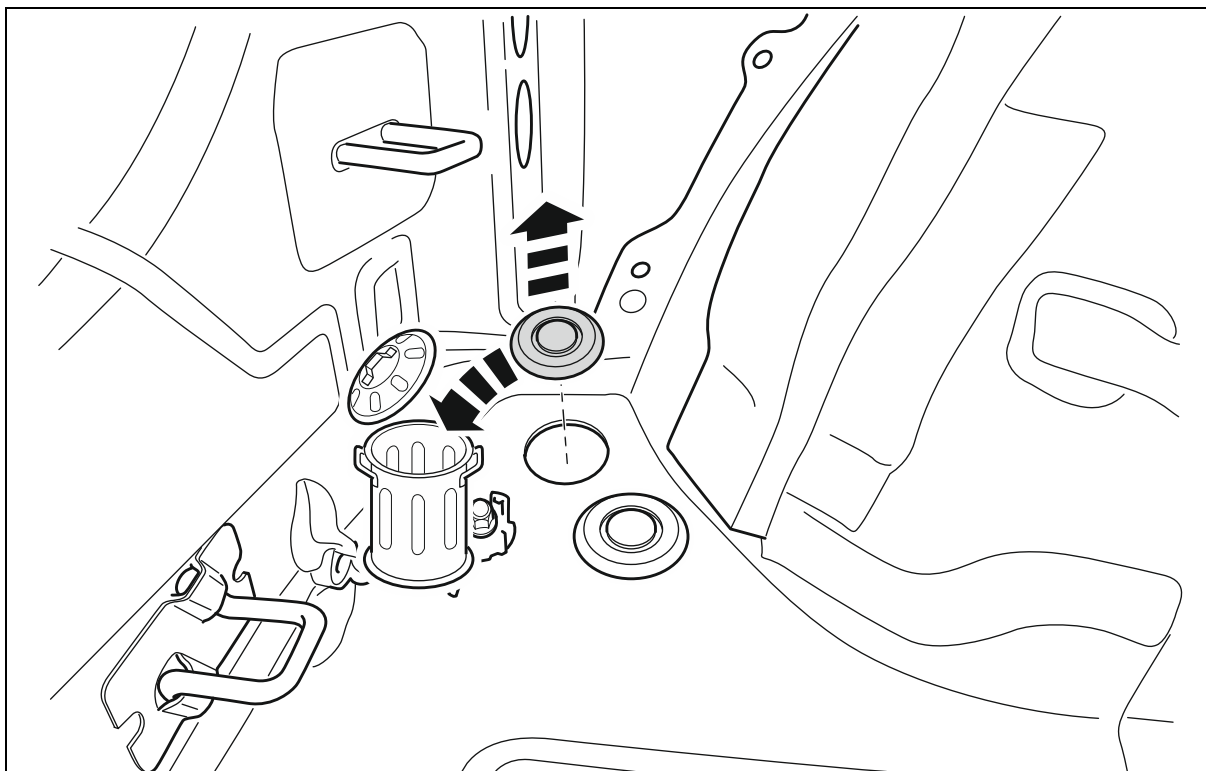

Før ledningssættet med 12 ledere ud gennem den dertil beregnede åbning i karosseriet og monter den formonterede stikdåseindsats med det medfølgende stikdåsekabinet som følger på cykelstativets holdeplade:

Før det formonterede ledningssæt med 12 ledere gennem stikdåsens holdeplade og sæt det ind i det medfølgende stikdåsekabinet, lås det fast i beskyttelsesdelen og monter det på holdepladen ved hjælp af de i stikdåsekabinettet anbragte skruer (**se illustration 3**).



### Illustration 3

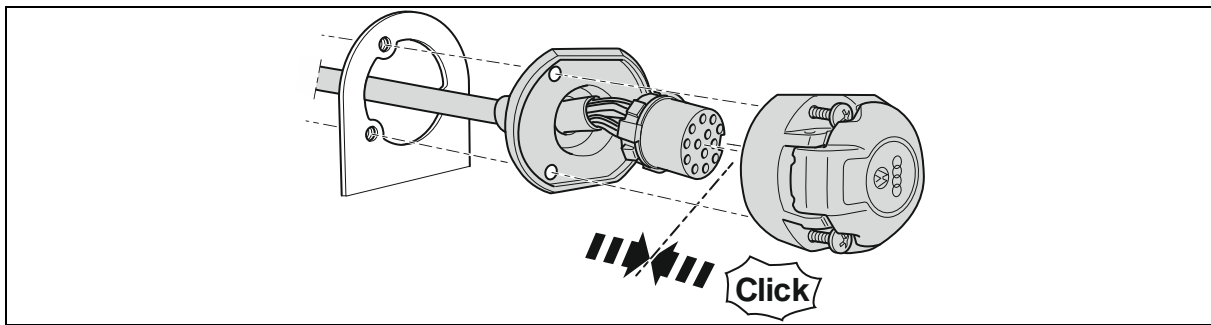

Oversigt over belægningen af stikdåsen:

<u>Tabel 1:</u>		
Ledning	Kontakt nr.	Funktion
sort/hvid	1	Afviserblink til venstre
grå/hvid	2	Tågebaglygte
brun	3	Stel (til kontakt nr. 1...8)
sort/grøn	4	Afviserblink til højre
grå/rød	5	Højre baglygte
rød/sort	6	Bremse lamper
grå/sort	7	Venstre baglygte
sort/blå	8	Baklygte
rød	9	Strømforsyning permanent plus (kl. 30)
sort	10	Strømforsyning ladeledning (kl. 15)
brun	11	Stel (til kontakt nr. 10)
ikke benyttet	12	Styreledning
brun	13	Stel (til kontakt nr. 9)

### Bemærk!

Pas på at anbringe pakningselementerne korrekt! Specielt pakningen på ledningsudgangen fra stikdåsen skal sidde på kablets kappe – ikke på de enkelte ledere! Ledningssættet skal føres således, at det ikke slider mod karosseriet!

Fastgør tre svejseboltklemmer på de dertil beregnede steder på cykelstativets tværbjælke og fastgør én svejseboltklemme på rammen bagerst til venstre. Før ledningsstrengen og tilspænd klemmerne. Anbring den på ledningssættet monterede gummitylle og sæt den ind i gennemføringen fra bagagerummet udad med retning mod svejseboltklemmen. Pas på at anbringe dem korrekt (se illustration 4).

***Illustration 4***

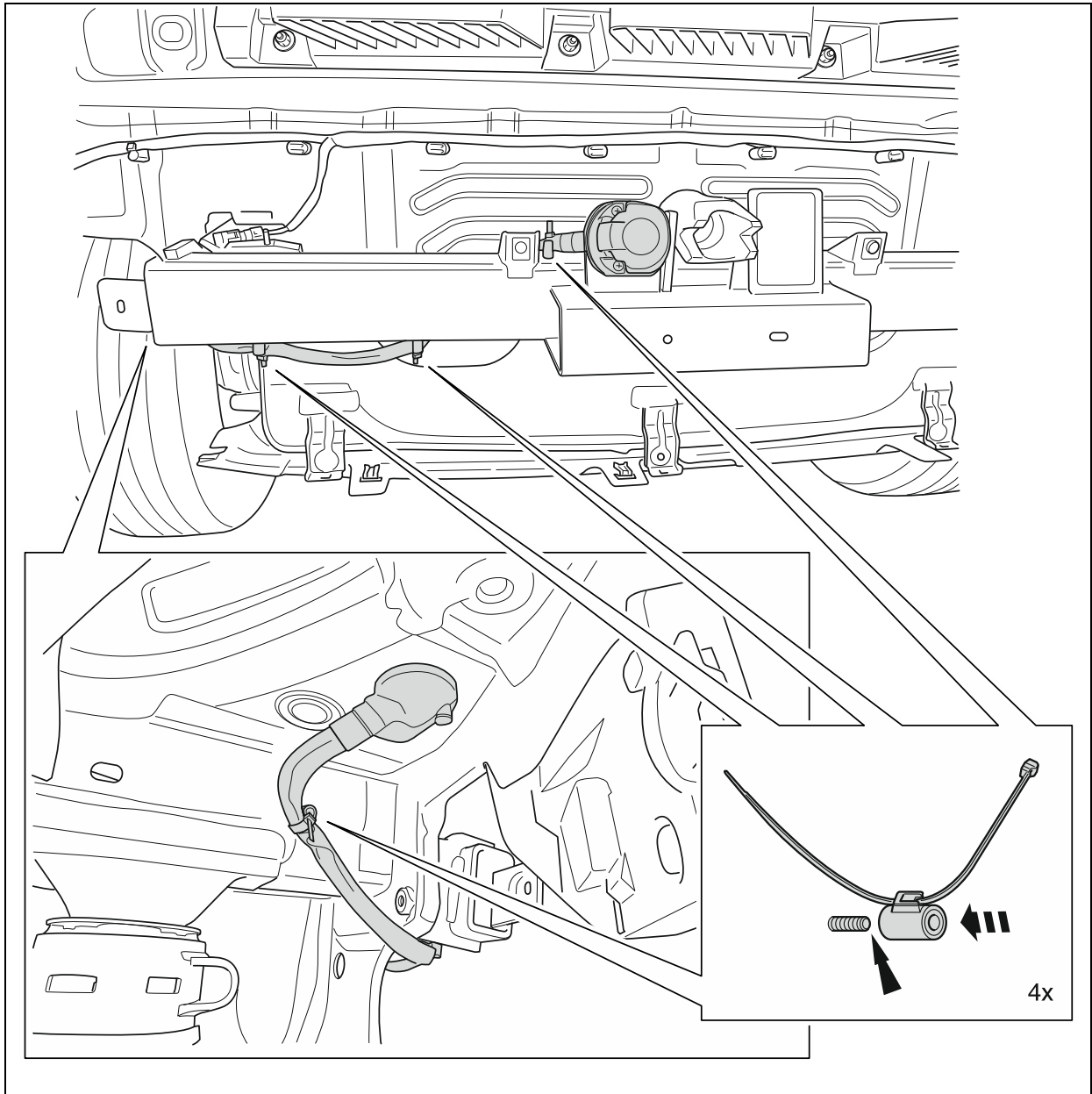

Sæt de to stikkabinetter med hhv. 6 og 10 ledere i ledningssættet med 9 ledere i de dertil beregnede stikpladser på tilslutningsregulatoren stiken og lås dem fast. Sæt det 24-dobbelte stikkabinet på ledningssættet med 12 ledere i den dertil beregnede stikplads i tilslutningsregulatorens stik og lås det fast. Anbring tilslutningsregulatoren på den dertil beregnede plads i sidevæggen bagerst til venstre og fastgør den med de to sprednitte (medfølger ikke i indbygningssættet).

Tilslut de to kabelsko på de **brune** ledninger i ledningssættet med 12 ledere på det køretøjsspecifikke stel punkt på bundpladen til venstre.

Tilslut kabelskoen på den **brune** ledning i ledningssættet med 9 ledere i venstre side af køretøjet i bagagerummet.

Fastgør ledningssættet med 9 ledere med den eksisterende dækprop på venstre side af køretøjet (**se illustration 5**).

**Illustration 5**

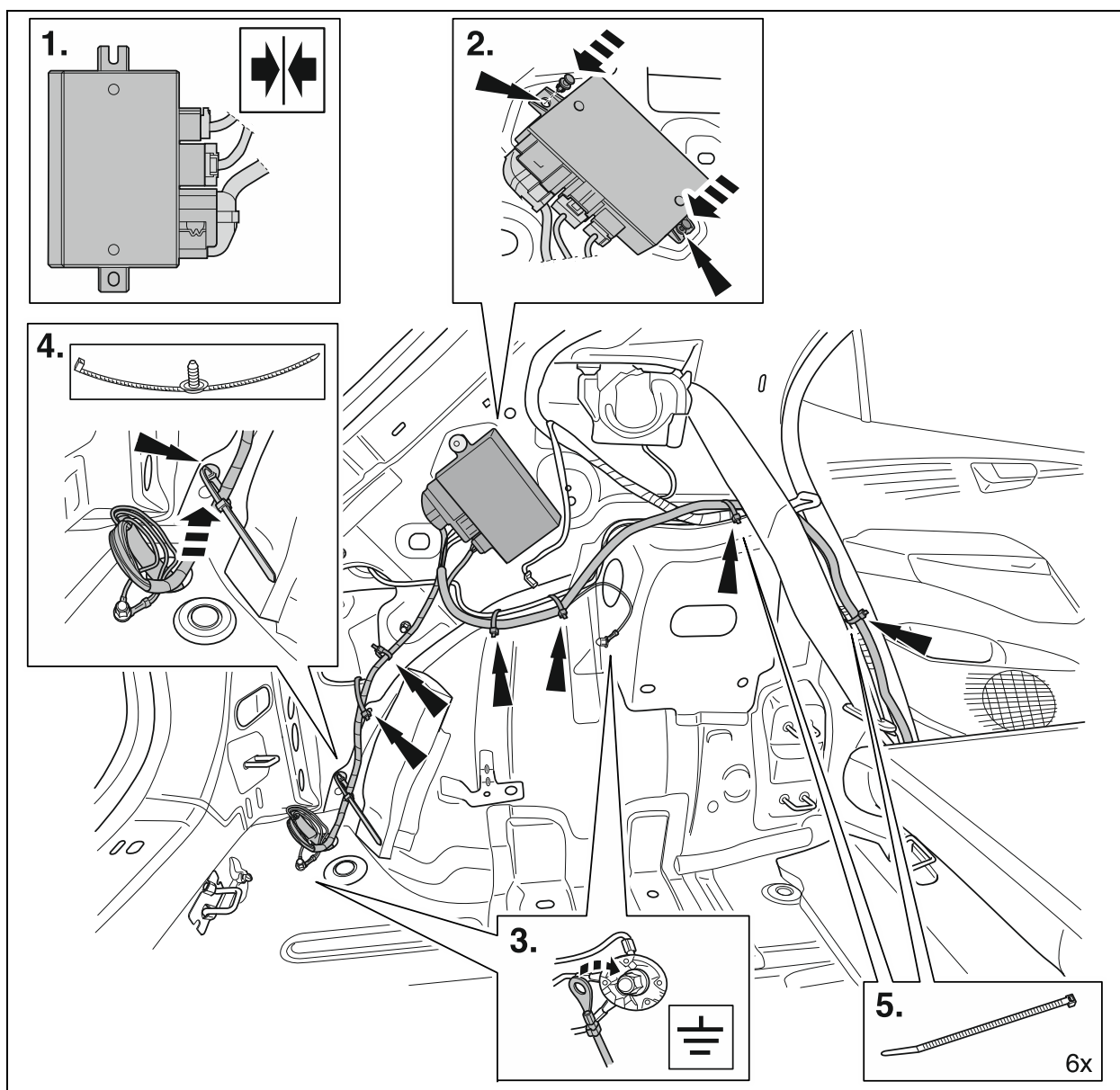

Før de tiloversblevne ledningsender i ledningssættet med 9 ledere i venstre side af køretøjet langs køretøjets ledningsstreng til forrest til forrest i det venstre fodrum og fastgør dem med de medfølgende kabelbindere **150 mm**.

Sæt ledningsenderne **rød/hvid, rød/grøn, rød/grå** og **rød/gul** i ledningssættet med 9 ledere føres til lastfordeleren indvendigt og sættes i de tilsvarende ledige sikringssteckpladser på **udgangssiden** (markerede med "A", f.eks. "F31A") som anført i tabel 2 og lås dem fast (**se illustration 6**).

<b><u>Tabel 2:</u></b>			
<b>Ledning</b>	<b>Sikringsstikplads nr.</b>	<b>Sikringsstyrke</b>	<b>Funktion</b>
rød/gul	F31A	15 A	Strømforsyning til højre cykelstativbelysning
rød/grå	F3A	15 A	Strømforsyning til venstre cykelstativbelysning
rød/hvid	F11A	25A	Strømforsyning permanent plus (kl. 30)
rød/grøn	F29A	25A	Strømforsyning ladeledning (kl. 15)

Sæt derefter de fire medfølgende fladstiksikringer i de tilsvarende sikringsstikpladser i henhold til **tabel 2** (**se illustration 6**).

Før ledningsenderne **orange/brun, grøn sort/violet** og **sort/rød** i ledningssættet med 9 ledere til **BCM** (body control module).

Lås stikkabinetet på **stikplads "C"** på **BCM** op og træk stikskinnerne ud af kabinetpanelet. Fjern først kabelbinderen på stikkabinetets kabeludgang (**se illustration 6**).

Tryk bøsningkontakten på den **sort/røde** ledning på **køretøjet** ud af **kammer 58** og sæt den i **Kammer 2** i det medfølgende **dobbelte sorte** bøsningkabinet, lås den fast og anbring sekundærspærren.

Sæt bøsningkontakten på **ledningsenden sort/rød** i ledningssættet med 9 ledere i det frigjorte **kammer 58** og lås den fast. Sæt stikskinnerne tilbage i kabinetpanelet, lås dem fast og fastgør dem med en kabelbinder **150 mm** (**se illustration 6**).

Lås stikkabinetet på **stikplads "A"** på **BCM** op og træk stikskinnerne ud af kabinetpanelet. Fjern først kabelbinderen på stikkabinetets kabeludgang (**se illustration 6**).

Tryk bøsningkontakten på den **grønne** ledning på **køretøjet** ud af **kammer 16** og sæt den i **Kammer 2** i det medfølgende **tre dobbelte sorte** bøsningkabinet og lås den fast.

Tryk bøsningkontakten på den **orange/brune** ledning på **køretøjet** ud af **kammer 17** og sæt den i **Kammer 3** i det medfølgende **tre dobbelte sorte** bøsningkabinet og lås den fast.

Tryk bøsningkontakten på den **sort/violette** ledning på **køretøjet** ud af **kammer 14** og sæt den i **Kammer 1** i det medfølgende **tre dobbelte sorte** bøsningkabinet og lås den fast.

Sæt bøsningkontakterne fra *ledningsenderne grøn, orange/brun og sort/violet* i ledningssættet med 9 ledere i det tidligere frigjorte **kammer 16 (grøn)**, **kammer 17 (orange/brun)** og **kammer 14 (sort/violett)** og lås dem fast.

Sæt stikskinnerne tilbage i kabinetpanelet, lås dem fast og fastgør dem med en kabelbinder **150 mm (se illustration 6)**.

Sæt ledningssættets **dobbelt sorte** og **tre dobbelt sorte** stiftkabinet sammen med de tidligere monterede **dobbelt sorte** og **tre dobbelt sorte** bøsningkabinet, lås dem fast og fastgør dem med en kabelbinder på **150 mm** til ledningsstrengen på køretøjet.

**Illustration 6**

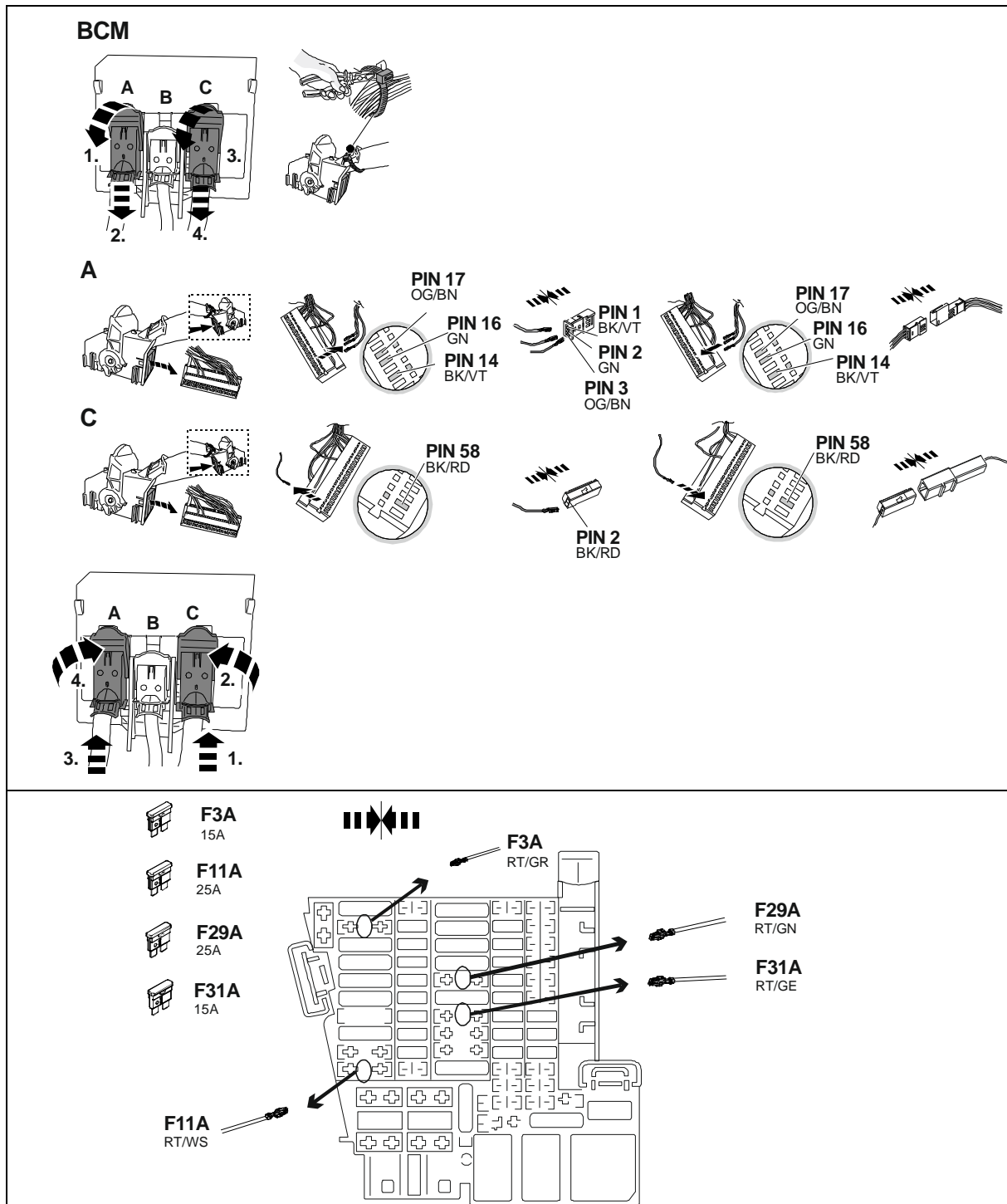

**Hvis der er mistanke om, at kablingen og signalbelægningen på køretøjet ikke stemmer fuldstændig overens, kan det være nødvendigt at tjekke med strømskemaet. Som tommelfingerregel gælder – med forbehold for skrivefejl og ændringer – at den faktiske signalbelægning går forud for signalfarven.**

Før samtlige ledningsstrengene i indbygningssættet langs køretøjets ledningsstrengene og fastgør dem med de medfølgende kabelbindere og/eller sæt dem ind i de eksisterende kabelholdere.

Genmonter alle paneler og afmonterede komponenter.

Tilslut stelledningen til batteriet.

### 3. Kodning med licensbeskyttelse

#### **Bemærk:**

Den supplerende kontrollampe (C2) til kontrol af afviserblinket på cykelstativet sidder på køretøjet. Desuden foretages kontrollen af cykelstativbelysningen (minus tågebaklygte og baklygte) via lampesvigtkontrollen i kombiinstrumentet.

Efter montering af det elektriske indbygningssæt skal foretages online-kodning samt returdokumentation ved hjælp af ODIS således:

- Start ODIS-testapparatet
- Start funktionen "Diagnose"
- Vælg "specialfunktioner"
- Vælg underpunkt "Tilpas software"
- Bekræft med "Udfør test"
- Vælg tast 4 "Udskiftnings-/eftermonteringsløsninger med licensbeskyttelse"
- Indtast koderne i licensbeskyttelsen i indtastningsvinduet og bekræft:
  1. Aktiveringskode
  2. Aktiveringsnummer
  3. Pinkode
- Følg testapparatets anvisninger
- Før og efter kodningen skal der foretages en systemforespørgsel via "Guidet fejlsøgning", og om nødvendigt skal fejkoderne slettes

#### **Advarsler:**

- Kontrollér, at det er den nyeste version af ODIS Service, der benyttes til køretøjstesten med værkstedstestudstyret.
- Ved fejlfri fremgangsmåde og testbetjening vises opfordringen til køretøjskonfiguration (licenskode) præcis én gang.
- Efter første brug er den registrerede licens knyttet til dette køretøj og kan ikke benyttes til andre køretøjer.
- Hvis det bliver nødvendigt at reparere det tilknyttede køretøj, kan licensen registreres igen.
- Såfremt registreringen forsøges gentaget uopfordret, vises en fejlmeddelelse, og konfigurationen ændres ikke.

### 4. Funktionstest

Samtlige funktioner skal testes med et egnet testapparat.



Original tillbehör  
Genuine Accessories  
Accessoires d'Origine

## Montageanvisning Elektro-inbyggnadssats

Detaljnummer: **10A 055 204 B**

Ändringar i leveransen förbehålles

**Fordonstyp:** **VW ID.3**

**SV**

Distributed by Volkswagen  
Zubehör  
GmbH  
USA: Distributed by  
Volkswagen of America, Inc.  
Auburn Hills / Mi.  
Printed in Germany  
by Volkswagen Zubehör GmbH

**35/2022 >>**

### Leveransens omfattning:

- 1 Kabelsats 12-ledare med förmonterad stickkuttagsinsats
- 1 Kabelsats 09 - ledare
- 1 Stickkuttagskapsling
- 1 Styrning
- 2 Flatsäkring 15 A
- 2 Flatsäkring 25A
- 1 Hylskapsling 2-dubbel svart
- 1 Hylskapsling 3-dubbel svart
- 4 Kabelklammer för svetsbult 150 mm
- 1 Kabelklammer med granclip 200 mm
- 30 Kabelklammer 150 mm

**För montage av kabelsatsen behövs ytterligare delar (popnitar för anslutningsstyrning), se ETK.**

### Viktig anvisning

Läs inbyggnadsanvisningen innan arbetets början.

Inmontering i ett elfordon får bara utföras av kvalificerad personal.

De nödvändiga kvalifikationerna varierar från region till region.

Beakta de lokala

föreskrifterna och riktlinjerna som gäller för service på elfordon.

Ignorering av dessa anvisningar kan leda till allvarliga skador eller dödsfall.

Beakta vid montagearbeten på fordon de aktuella reparationsanvisningarna för fordonet.

Ni ska se till att ni har den senaste programversionen för diagnostestet.

### Beakta särskilt följande punkter vid montaget:

- Ledningar får varken bli inklämda eller bli skadade.
- Alla tätningselement ska monteras korrekt.
- Tätningen till stickkuttaget måste positioneras för isoleringsslangen och inte för de enskilda ledningarna.
- Lägg ledningar så att de varken skrapas eller knäcks i fordonet.



Vid bortfall av cykelhållarbelysningen (även blinkers, inte backstrålkastaren och bakdimljuset) signaliseras detta med belysningskontrollen i kombiinstrumentet. En ytterligare kontrollampa för kontroll av körriktningsvisarna på cykelhållaren finns inte i fordonet.

Vid användning av en cykelhållare kopplas bakdimljuset på fordonet bort. Vid cykelhållare utan bakdimljus måste detta monteras i efterhand.

En stickuttagsadapter får bara användas i cykelhållardrift. Efter cykelhållardriften måste stickuttagsadaptern tas bort.

Tekniska ändringar förbehålles!

### **Allmänt om utförandet av arbeten:**

1. Lossa jordledningen från batteriet
2. Montera kabelsatsen 12- och 9-ledare och stickuttagskapslingen
3. Kodering med licensskydd
4. Funktionstest.

### **1. Lossa jordledningen från batteriet**

För att undvika kortslutning under montaget och av säkerhetsskäl måste man ovillkorligen skilja jordledningen från batteriet innan arbetets början (**Brandfara**)!!

**Observera: Fordonsdator/iväggkörningsspärr!  
Genom att koppla bort batteriet kan lagrad data gå förlorade.  
Beakta tillverkarens föreskrifter!  
Läs ut felminnet innan arbetets början!**

### **2. Montera kabelsatsen 12- och 9-ledare och stickuttagskapslingen**

Ta bort kapslingar från lastutrymme och från bagageluckans golv. Montera också ut plåtkapslingen till bakdelen på fordonet.

Ta bort säten från baksätet och fäll ner vänster ryggstöd.

Montera ut kapslingar från lastutrymmets sidor (flera delar).

Montera ut vänster sidovägg sidan om ryggstödet låsning och alla kapslingar vid ingången på vänster sida. Montera ut framåt.

**Observera!**  
***Vid fordon med airbag i sidoväggen vid baksätet, måste man ovillkorligen beakta säkerhetsföreskrifterna om ut- och inmontering av airbagdelar.***

### **Vänsterstyrda fordon:**

Ta bort förvaringsfacket från instrumentpanelen vänster. Ta bort kapslingen på vänster framsida av instrumentpanelen. Montera bort manöverspaken till motorhuven och sidokapslingen vid vänster fotutrymme. Montera bort kapslingar under instrumentpanelen.



### **Högerstyrda fordon:**

Ta bort kapslingen på vänster framsida av instrumentpanelen. Montera bort handskfacket och kapslingar under handskfacket. Montera bort sidokapslingen vid vänster fotutrymme.

Montera ut knäairbag (om sådan finns → **Beakta säkerhetsföreskrifter!**).  
Lossa lastfördelaren i innerutrymmet (LVI) från konsolen.  
Eftersom LVI ska tas ut framåt, är det nödvändigt att hålet i instrumentbrädan förstoras. Här måste det markerade området tas bort med verkstadsutrustning (**Se bild 1**).

**Bild 1**

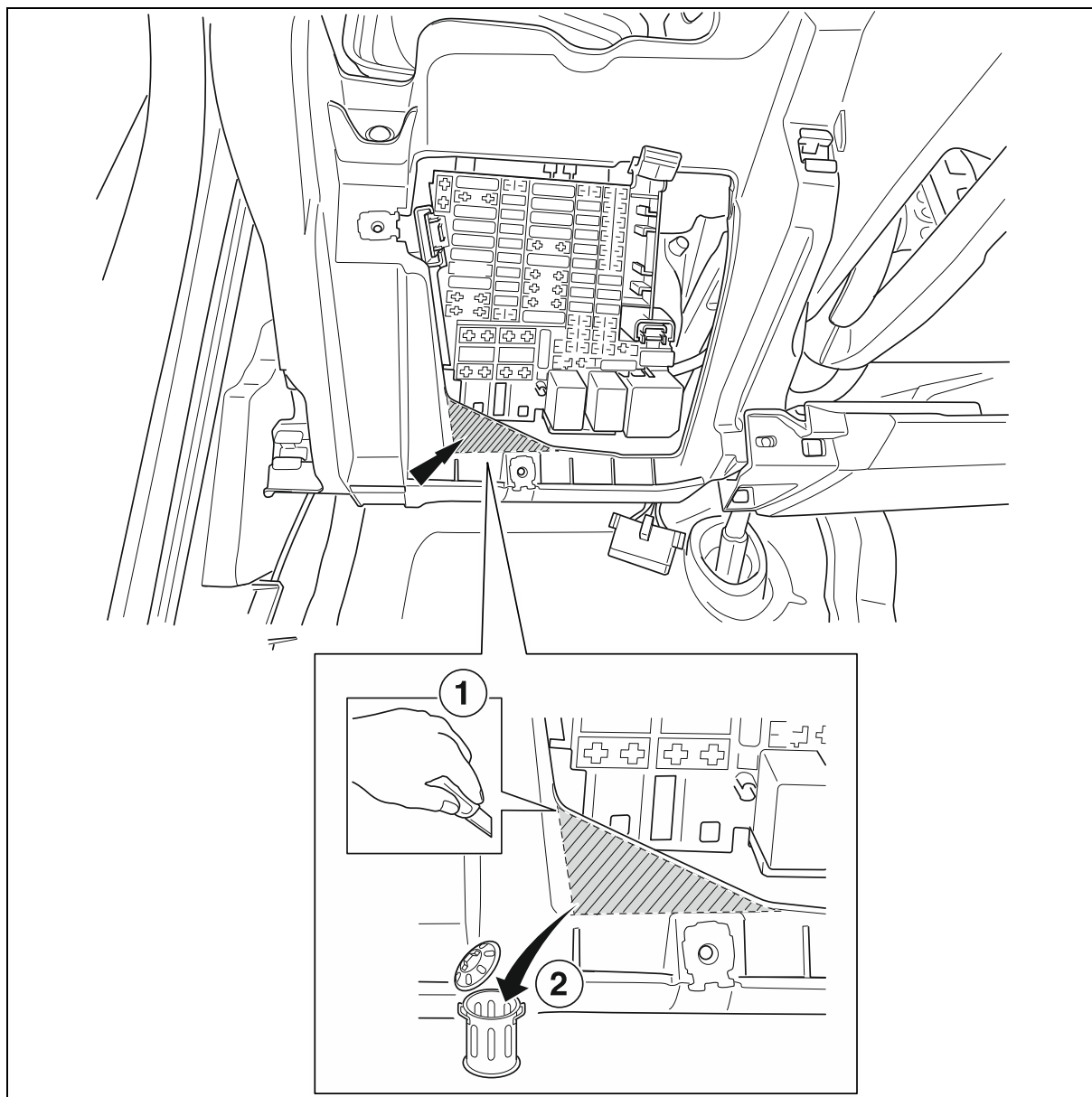

Ta bort kapslingen till 40 mm genomföring i fordonet för kabelstammen till cykelhållaren i bottenplåten bak till vänster i koffertutrymmet (**Se bild 2**).

**Bild 2**

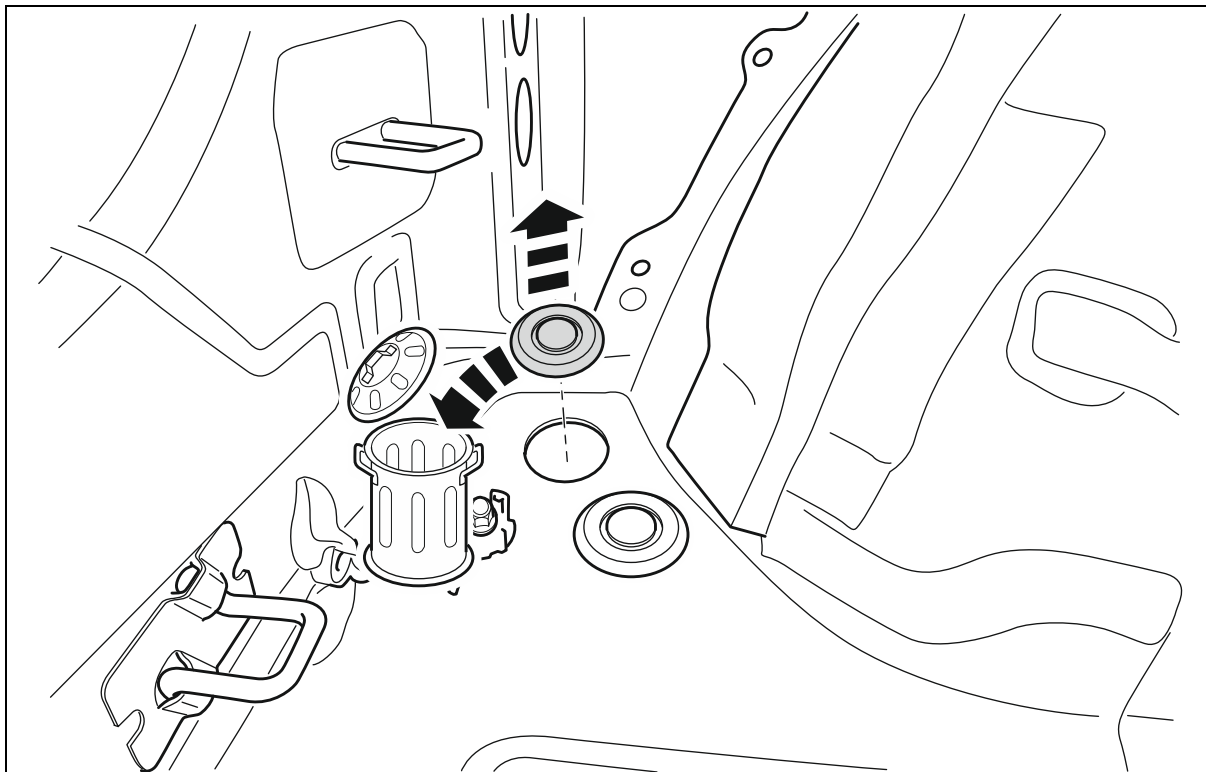

Dra kabelsatsen med 12-ledare genom avsedd öppning i karossen utåt och montera den förmonterade stickuttagsinsatsen med medlevererad stickuttagskapsling enligt följande på hållarplåten till cykelhållaren:

Dra den förmonterade kabelsatsen med 12-ledare genom stickuttagets hållarplåt och stick in den i den medlevererade stickuttagskapslingen. Haka in i skyddskroppen och montera fast den på hållarplåten med de skruvar som finns i stickuttagskapslingen (**Se bild 3**).

### Bild 3

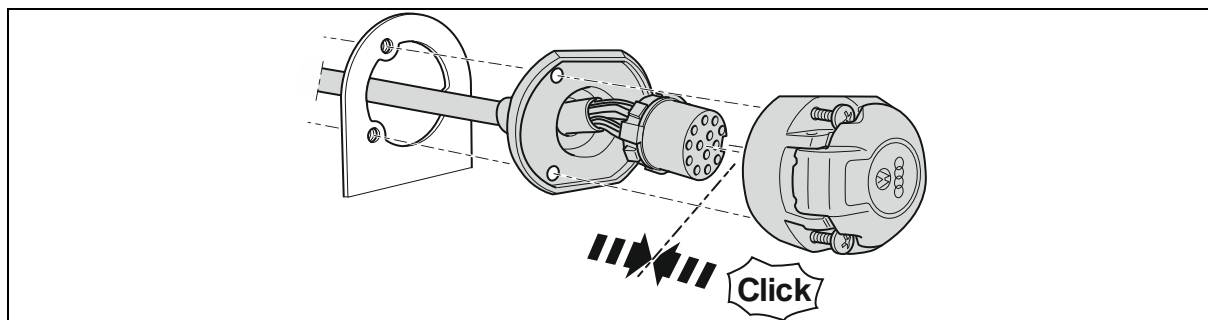

Stickuttaget är anslutet enligt följande:

Ledning	Kontakt-nr.	Funktion
svart/vit	1	Körriktningsvisare vänster
grå/vit	2	Bakdimljus
brun	3	Jord (för kontakt nr. 1 till 8)
svart/grön	4	Körriktningsvisare höger
grå/röd	5	Bakljus höger
röd/svart	6	Bromsljus
grå/svart	7	Bakljus vänster
svart/blå	8	Backlampa
röd	9	Strömförsörjning varaktigt plus (Kl. 30)
svart	10	Strömförsörjning laddningsledning (Kl. 15)
brun	11	Jord (för kontakt nr.10)
<i>inte använd</i>	12	<i>Styrledning</i>
brun	13	Jord (för kontakt nr.9)

### **Observera!**

Se till att tätningselementen sitter korrekt! Viktigt är att tätningen vid kabelutgången från stickuttaget, sitter på isoleringsslangen och inte på den enskilda ledarna! Placera kabelsatsen så att skrapställen kan uppstå!

Fäst tre svetsbultclips på den avsedda platsen på tvärhållaren till cykelhållaren och ett svetsbultclip på ramen vänster bak. Dra kabelstammen och dra åt clipsen. Positionera gummi-hylsan som är monterad på kabelsatsen och för in den i genomgångshålet i koffertutrymmet utåt med riktning mot svetsbultclipset. Se till att den sitter korrekt (**se bild 4**).

**Bild 4**

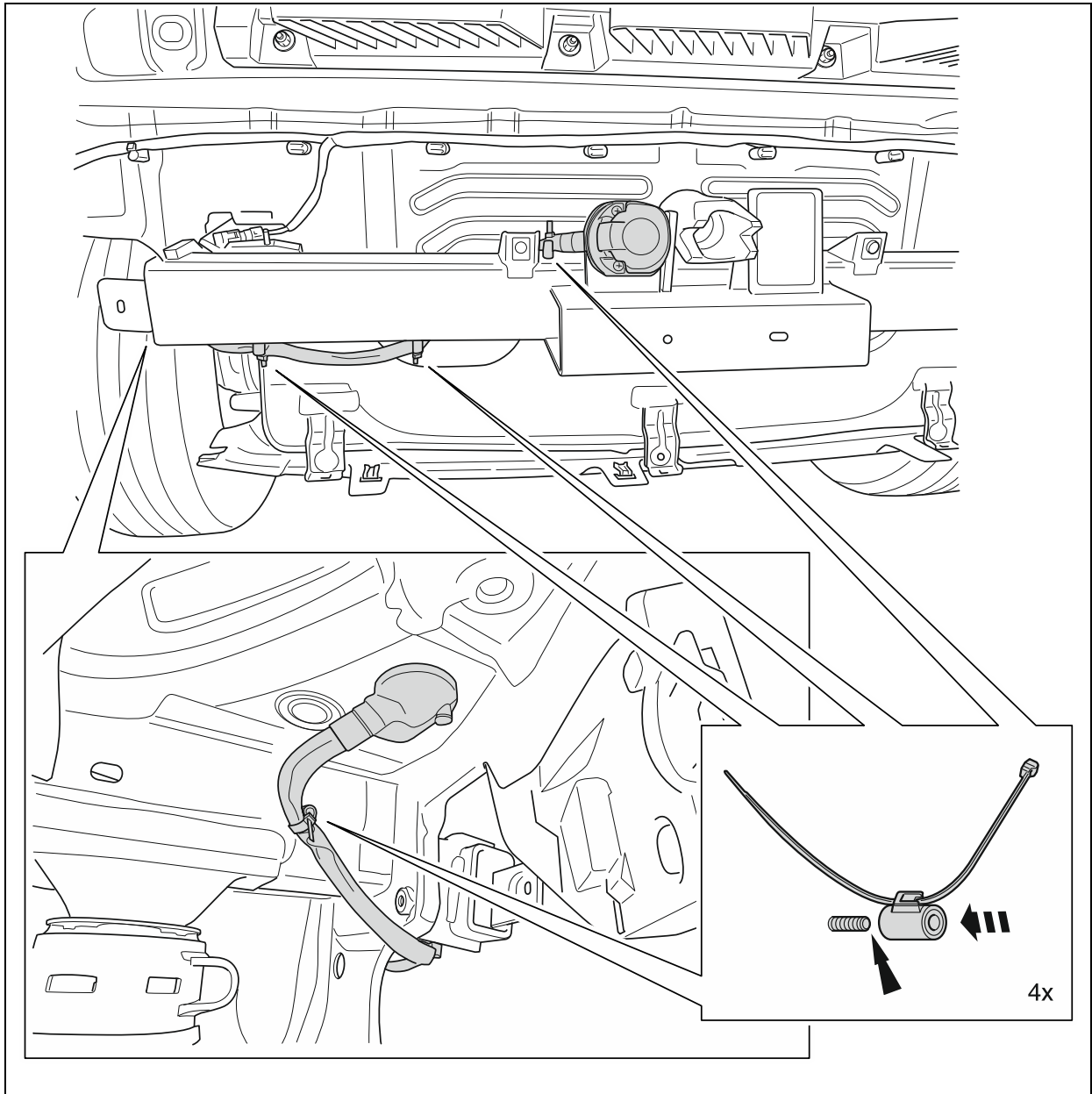

Stick in och haka fast de båda stickanslutningarna 6-fack och 10-fack till kabelsats 09-ledare i de avsedda platserna i anslutningsstyrningen.

Stick in och haka fast stickanslutningen 24 fack till kabelsats 12-ledare i de avsedda platserna i anslutningsstyrningen.

Positionera anslutningsstyrningen på avsedd plats vid sidoväggen bak till vänster och fäst den med två popnitar (som inte ingår).

Anslut de båda kabelskorna på ledning **brun** i kabelsats 12-ledare till den fordonsspecifika jordpunkten på golvplåten bak till vänster.

Anslut kabelskon på ledning **brun** i kabelsats 9-ledare till den vänstra fordonssidan i koffertutrymmet.

Fäst kabelsats 9-ledare med avsedd granclip på den vänstra fordonssidan (se bild 5).

**Bild 5**

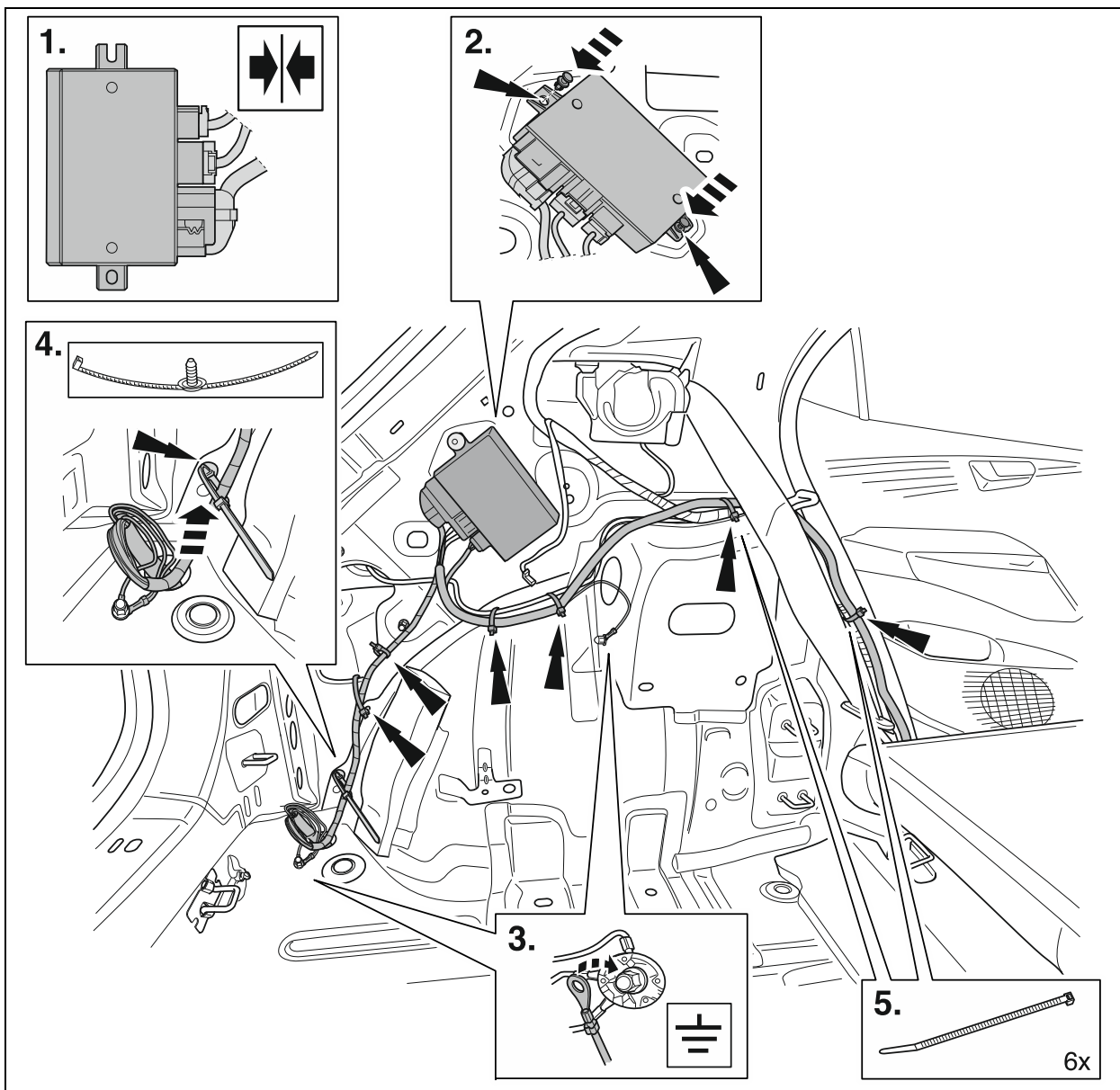

Dra de återstående ledningsändarna i kabelsats 9-ledare längs kabelstammen på den vänstra fordonssidan framåt till vänster fotutrymme och fäst dem med medlevererade kabelklammer **150 mm**.

Dra ledningsändarna **röd/vit, röd/grön, röd/grå** och **röd/gul** i kabelsats 9-ledare till lastfördelaren i innerutrymmet och stick in och haka fast de fria säkringsstickplatserna **på utgångssidan** (märkt med ett "A", t.ex. "F31A") enligt tabell 2 (se bild 6).

<b>Tabell 2:</b>			
<b>Ledning</b>	<b>Säkringsstick-plats nr.</b>	<b>Säkring</b>	<b>Funktion</b>
röd/gul	F31A	15 A	Strömförsörjning cykelhållarbelysning höger
röd/grå	F3A	15 A	Strömförsörjning cykelhållarbelysning vänster
röd/vit	F11A	25A	Strömförsörjning varaktigt plus (Kl. 30)
röd/grön	F29A	25A	Strömförsörjning laddningsledning (Kl. 15)

Stick sen in de fyra medlevererade flatsäkringarna enligt **Tabell 2** in i respektive säkringsstickplatser (se bild 6).

Dra ledningsändarna **orange/brun, grön svart/violett** och **svart/röd** i kabelsats 9-ledare till Body Control Module (**BCM**).

Lås upp stickanslutningen **Insticksplatsen "C"** på **BCM** och dra ut kontaktlisterna från kapslingen. Ta först bort kabelklammern vid kabelutgången från stickanslutningens kapsling (se bild 6).

Tryck ut hylskontakten på **fordonssidans** ledning **svart/röd** från **kammare 58** och stick in och haka fast den i **kammare 2** i medlevererade hylskapslingen **dubbel svart** och sätt på sekundärlåsningen.

Stick in och haka fast **ledningsändan svart/röd** i kabelsats 9-ledare i den nyss **friställda kammare 58**. Stick åter in kontaktlisterna i kapslingen, lås och säkra med en kabelklammer **150 mm** (se bild 6).

Lås upp stickanslutningen **Insticksplatsen "A"** på **BCM** och dra ut kontaktlisterna från kapslingen. Ta först bort kabelklammern vid kabelutgången från stickanslutningens kapsling (se bild 6).

Tryck ut hylskontakten på **fordonssidans** ledning **grön** från **kammare 16** och stick in och haka fast den i **kammare 2** i medlevererade hylskapslingen **3-dubbel svart**.

Tryck ut hylskontakten på **fordonssidans** ledning **orange/ brun** från **kammare 17** och stick in och haka fast den i **kammare 3** i medlevererade hylskapslingen **3-dubbel svart**.

Tryck ut hylskontakten på **fordonssidans** ledning **svart/ Violet** från **kammare 14** och stick in och haka fast den i **kammare 1** i medlevererade hylskapslingen **3-dubbel svart**.

Stick in och haka fast ledningsändan **grön, orange/brun** och **svart/violett** i kabelsats 9-ledare i den nyss friställda **kammare 16 (grön), kammare 17 (orange/brun)** och **kammare 14 (svart/violett)**

Stick åter in kontaktlisterna i kapslingen, lås och säkra med en kabelklammer **150 mm (se bild 6)**.

Stick samman stickanslutningen **dubbel svart** och **3-dubbel svart** i kabelsatsen med den nyss monterade hylskapslingen **dubbel svart** och **3-dubbel svart**, haka fast och fäst med en kabelklammer **150 mm** på kabelstammen på fordonssidan.

**Bild 6**

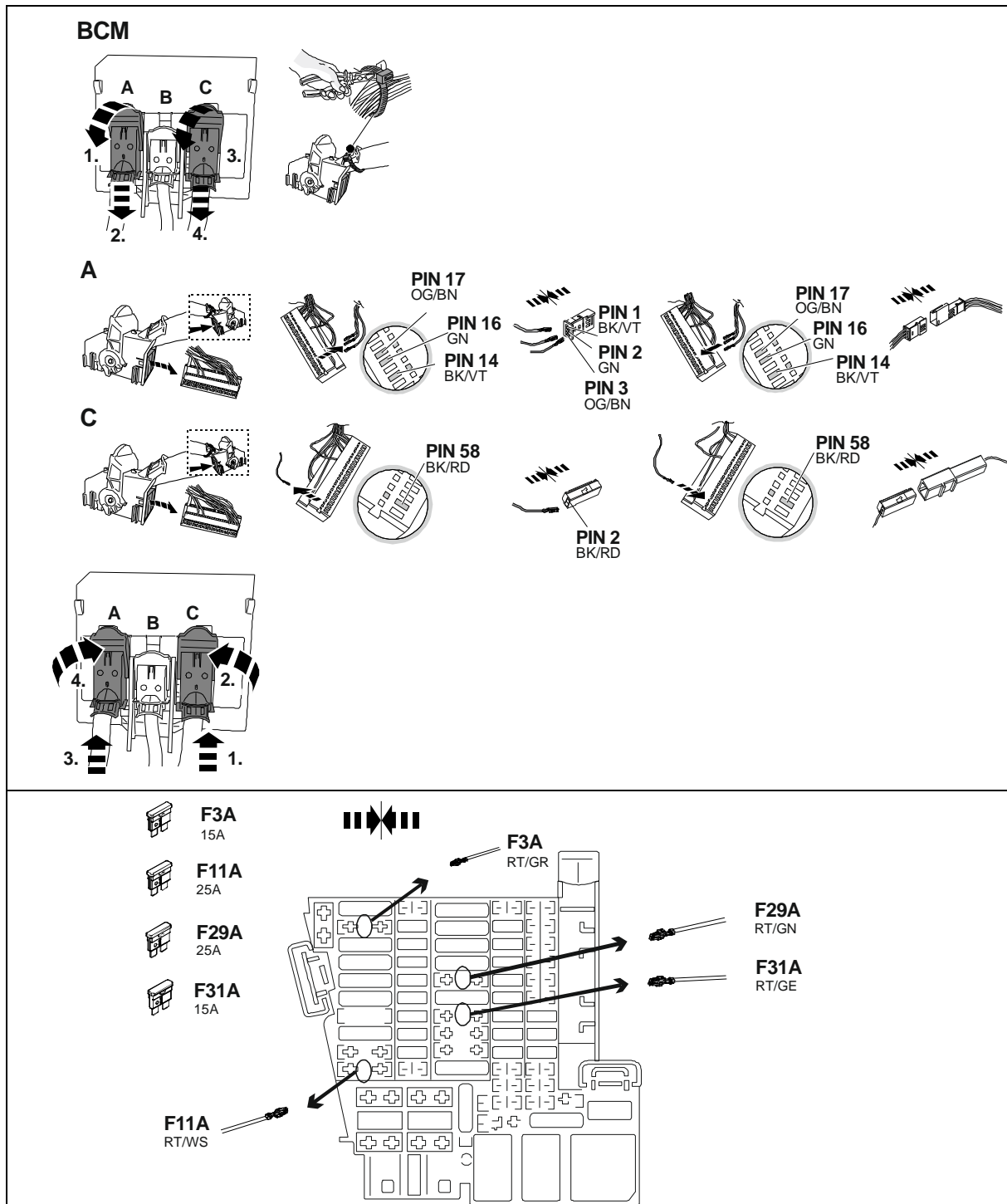

**Om överensstämmelsen mellan kabeldragning och signalbeläggning i fordonet inte stämmer, måste man vid behov göra en jämförelse med elschemat. Generellt gäller dock "signalbeläggning går före signalfärg"; Skrivfel och ändringar förbehålles.**

Alla kabelstammar i inbyggnadssatsen läggs längs fordonssidans kabelstam och fixeras med medlevererade kabelklammer och/eller läggs i befintliga kabelhållare. Montera åter alla kapslingar och demonterade delar. Anslut åter jordledningen till batteriet.

### 3. Kodering med licensskydd

#### **ANVISNINGAR:**

En ytterligare kontrollampa (C2) för kontroll av körriktningsvisarna på cykelhållaren finns i fordonet. Dessutom sker kontrollen av cykelhållarbelysningen (utom bakdimljus och backstrålkastaren) genom belysningskontrollen i kombiinstrumentet.

Efter inbyggnaden av elektro-inbyggnadssatsen måste en online-kodering resp. återdokumentation med ODIS göras enligt följande:

- Starta ODIS diagnostestare
- Starta funktion "Diagnos"
- Välj "Specialfunktioner"
- Välj underpunkt "Anpassa SW"
- Bekräfta med "Genomför test"
- Välj med knapp 4 "Genomför om- och eftermonteringslösningar med licensskydd"
- Befintligt nummer från licensskyddet matar man in i inmatningsfönstret och bekräftar det.
  1. Aktiveringskod
  2. Aktiveringsnummer
  3. Pinkod
- Följ anvisningarna i dialogtestaren
- Före och efter koderingen ska man genomföra en systemförfrågan genom "Styrd felsökning" och vid behov ska felkoderna raderas

#### **VARNINGSANVISNINGAR:**

- Man ska vara säker på att man använder den aktuella versionen av ODIS service för fordonstestet med verkstadstestet.
- Anropet till fordonskonfiguration (licenskod) sker precis 1x vid felfritt förfarande och testhantering.
- Den använda licensåtgärden är tilldelad fordonet efter den första användningen och kan inte användas för andra fordon.
- Vid en reparation av det tilldelade fordonet är en upprepad användning av licensåtgärden möjlig.
- Flera anrop utan krav förorsakar felmeddelanden och leder inte till konfiguration.

### 4. Funktionstest.

Kontrollera alla funktioner med ett lämpligt testinstrument.





Refª das peças:

**10A 055 204 B**

Sujeito a alterações no escopo de entrega

**Tipo de veículo:**

**VW ID.3**

**PT**

**Escopo de entrega:**

- 1 Conjunto de cabos de 12 fios com plugue de encaixe pré-montado
- 1 Conjunto de cabos de 09 fios
- 1 Caixa do plugue de encaixe
- 1 Unidade de controle
- 2 Fusível encaixável plano 15A
- 2 Fusível encaixável plano 25A
- 1 Caixa do soquete preto duplo
- 1 Caixa do soquete preto triplo
- 4 Abraçadeira para pinos de solda 150 mm
- 1 Abraçadeira com clipe plástico 200 mm
- 30 Abraçadeira 150 mm

Distributed by Volkswagen  
Zubehör  
GmbH

USA: Distributed by  
Volkswagen of America, Inc.  
Auburn Hills / Mi.

Printed in Germany  
by Volkswagen Zubehör GmbH

**35/2022 >>**

**Para a montagem do chicote de cabos são necessárias peças *adicionais* (rebites de expansão para o dispositivo de controle de conexões), ver ETKA.**

### **Informação importante**

Leia as instruções de instalação antes de iniciar o trabalho.

A instalação em um veículo elétrico só pode ser realizada por pessoal tecnicamente qualificado. As qualificações exigidas variam de acordo com a região; observe as leis e diretrizes legais locais sobre os serviços abrangendo veículos elétricos. O não cumprimento desta diretriz pode resultar em ferimentos graves ou mesmo letais.

Ao realizar trabalhos de montagem no veículo, observe o guia de reparo atualizado do veículo.

A ferramenta de diagnóstico tem de operar com a versão de software mais recente.

**Durante a montagem, preste atenção especial aos seguintes pontos:**

- Os fios não devem ser nem entalados nem danificados.
- Instale todos os elementos de selagem corretamente.
- A selagem do soquete deve ser devidamente aplicada sobre o tubo isolante e não em cada um dos fios.
- Instale os cabos de modo que eles não sejam expostos nem fricção no veículo, nem dobrados.

A falha de uma luz no suporte para bicicletas (incluindo luzes de direção, mas não os faróis de marcha atrás e a luz de nevoeiro traseira) é sinalizada pelo indicador de



falha de luz no painel de instrumentos. Não existe luz indicadora *adicional* no veículo para verificação dos indicadores de direção no suporte para bicicletas.

Ao usar um suporte para bicicletas, a luz de nevoeiro traseira do veículo será desligada. Se você tiver um suporte para bicicletas sem uma luz de nevoeiro traseira, há que efetuar a sua instalação.

Um adaptador do soquete só deve ser usado no quadro de uso do suporte para bicicletas. Depois do uso do suporte para bicicletas, o adaptador do soquete tem de ser removido.

Sujeito a alterações técnicas!

### **Trabalho geral a ser realizado:**

1. Desconecte a linha de aterramento da bateria
2. Faça a montagem do chicote de 12 e 09 fios bem como da caixa do soquete elétrico
3. Codificação com proteção de licença
4. Teste funcional

### **1. Desconecte a linha de aterramento da bateria**

Para evitar curtos-circuitos durante a montagem e por razões de segurança, a linha de aterramento deve ser desconectada da bateria antes de iniciar o trabalho **(risco de incêndio)!**

**Atenção: Computador de bordo/Imobilizador do veículo!**  
**Ao desconectar a bateria, pode ocorrer perda de dados armazenados!**  
**Observe as instruções do fabricante!**  
**Leia o histórico de falhas memorizadas antes de iniciar o trabalho!**

### **2. Faça a montagem do chicote de 12 e 09 fios bem como da caixa do soquete elétrico**

Remova a lona de cobertura superior e os painéis de revestimento inferior do porta-malas e desmonte a chapa de revestimento traseiro.

Desmonte o assento do banco traseiro e incline o encosto do lado esquerdo.

Remova os painéis laterais esquerdos do porta-malas (vários elementos).

Remova o painel lateral esquerdo ao lado da trava do encosto do banco traseiro e todos os painéis de entrada do lado esquerdo até a frente.

**Atenção!**  
***Em veículos com um airbag na parte lateral do encosto do banco traseiro, é essencial observar as normas de segurança para remover e instalar as peças do airbag!***

### **Veículos com volante à esquerda:**

Remova o compartimento guarda-objetos no painel de instrumentos à esquerda.

Remova as tampas na extremidade esquerda de topo do painel de instrumentos.

Remova a alavanca de abertura do capô e o painel lateral no espaço para os pés do lado esquerdo. Remova os painéis por baixo do painel de instrumentos.

**Veículos com volante à direita:**

Remova as tampas na extremidade esquerda de topo do painel de instrumentos.  
Remova o compartimento porta-luvas e os painéis por baixo deste. Remova o painel lateral no espaço para os pés do lado esquerdo.

Remova o airbag do joelho

**(se disponíveis, → respeite as normas de segurança!).**

Desconecte da consola o balanceador de carga interior (LVI).

É necessário ampliar o recorte no painel de instrumentos para que o LVI possa ser removido para a frente. Para isso, a área marcada deve ser removida com ferramenta de oficina **(ver a Fig.1)**.

**Figura 1**

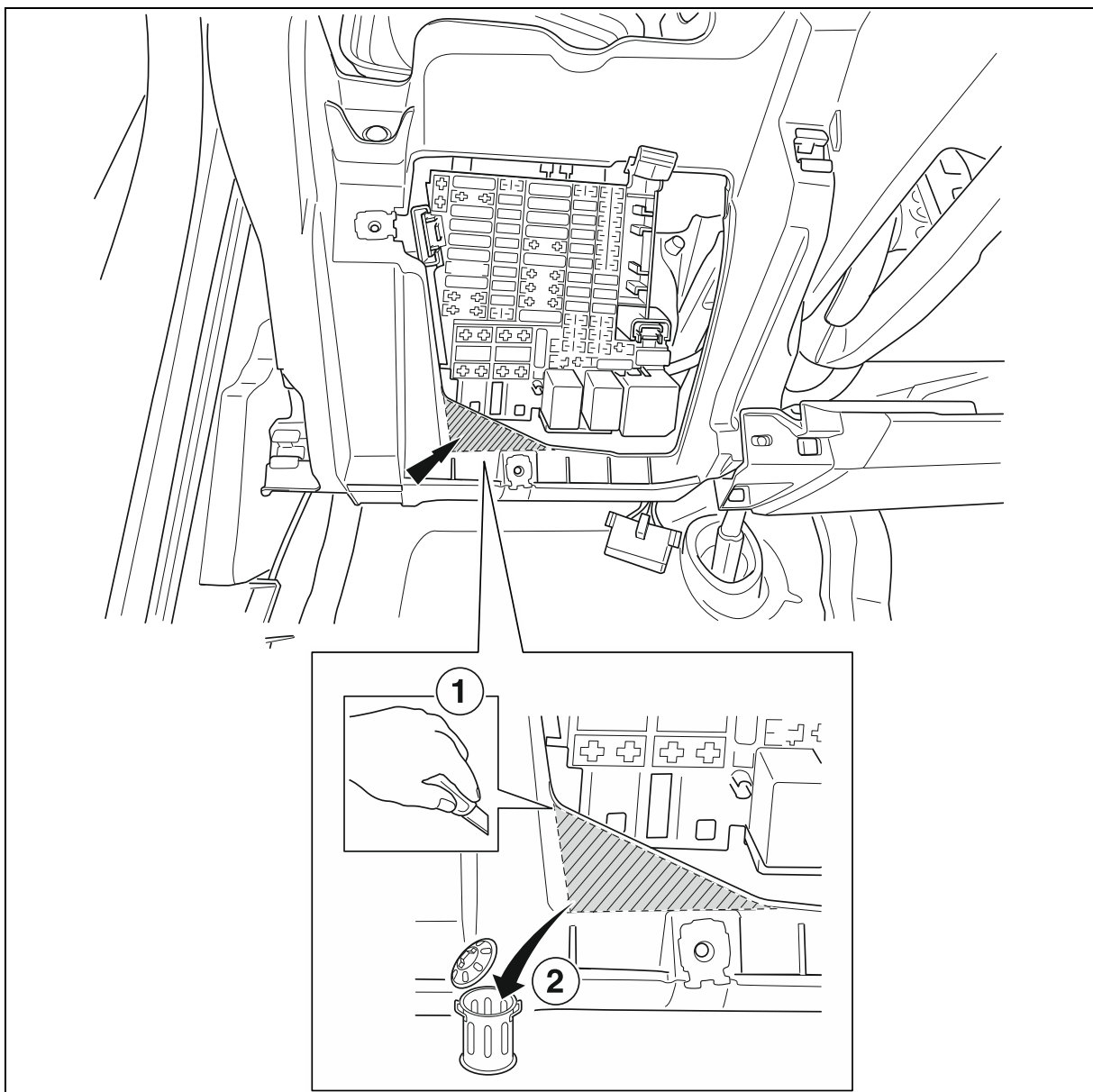

Remova a tampa do orifício de passagem 40 mm existente no veículo para a cablagem do suporte de bicicletas na chapa de fundo do porta-malas na parte traseira do lado esquerdo (**ver Fig.2**).

**Figura 2**

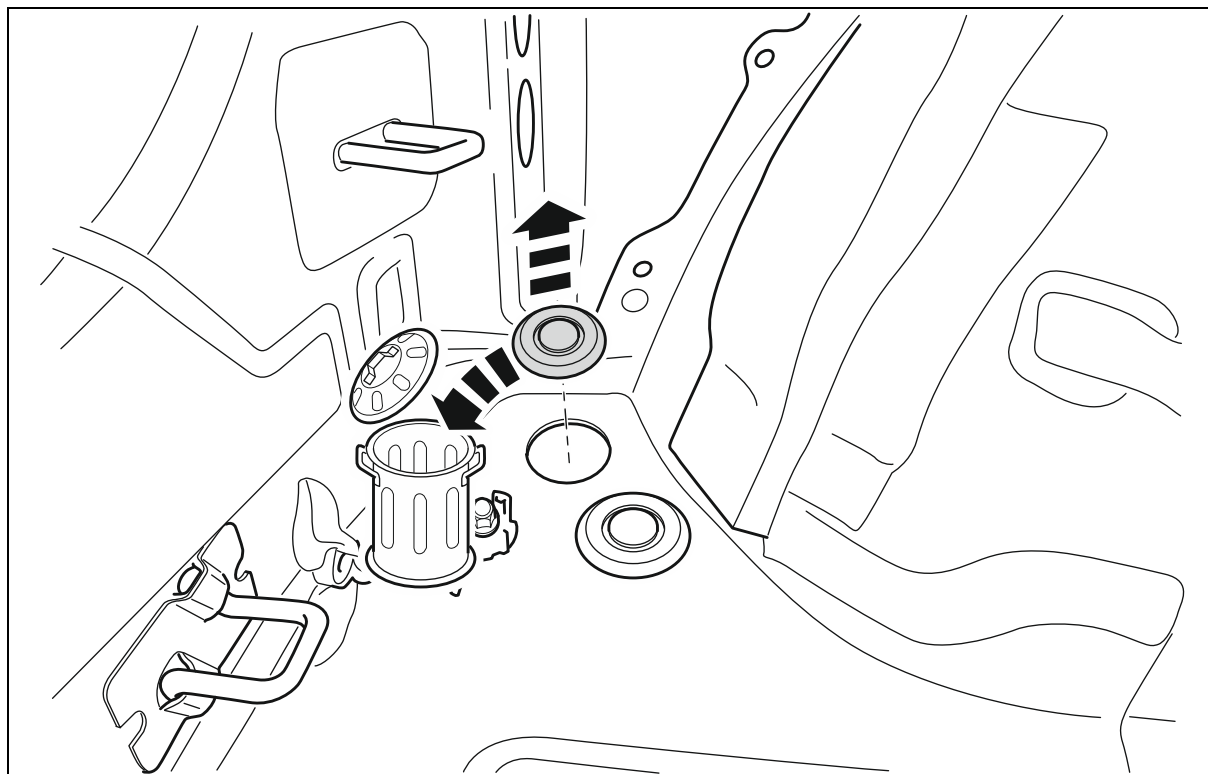

Guie o conjunto de cabos de 12 núcleos através da abertura do corpo fornecida e monte a inserção de soquete pré-montada com o alojamento de soquete incluído no suporte do suporte de bicicleta da seguinte maneira:

Guie o cabo de 12 núcleos pré-montado através do suporte do soquete e insira-o no compartimento do soquete incluído, encaixe-o no corpo de proteção e monte-o no suporte usando os parafusos na caixa do soquete (**ver Fig.3**).

**Figura 3**

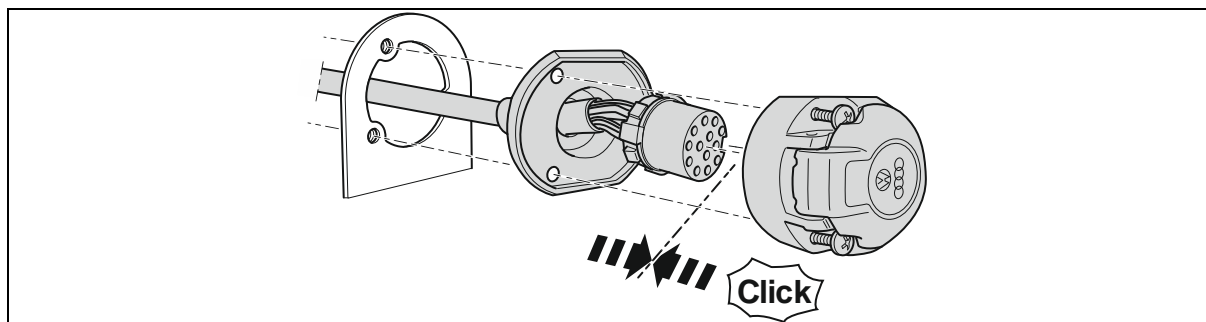

O soquete está cablado como se indica a seguir:

<b>Linha</b>	<b>Contato no.</b>	<b>Função</b>
preto/branco	1	Indicador de direção à esquerda
cinza/branco	2	Farolim de nevoeiro traseiro
marrom	3	Massa (para contatos 1 a 8)
preto/verde	4	Indicador de direção à direita
cinza/vermelho	5	Luz traseira do lado direito
vermelho/preto	6	Luzes do freio
cinza/preto	7	Luz de traseira do lado esquerdo
preto/azul	8	Luz de marcha atrás
vermelho	9	Fonte de alimentação permanente positivo (Cl.30)
preto	10	Linha de carga da fonte de alimentação (Cl.15)
marrom	11	Massa (para contato 10)
<i>não ocupado</i>	<i>12</i>	<i>Linha da unidade de controle</i>
marrom	13	Massa (para contato 9)

**Atenção!**

Verifique o alojamento correto de todos os elementos de selagem! Sobretudo a selagem na saída do cabo do soquete tem de estar na mangueira isoladora e não em cada um dos fios! Faça a instalação dos cabos elétricos de modo a que não haja pontos de fricção!

Realize a fixação de três pinos soldáveis de clipe nas posições previstas na travessa do suporte para bicicletas e um pino soldável de clipe na parte traseira esquerda da armação. Passe o chicote fios e aperte os clipes. Posicione o olhal de borracha montado no chicote de fios elétricos e introduza-o no orifício passa-cabos de dentro do porta-malas para o exterior, alinhado com o pino soldável de clipe. Verifique agora se está corretamente posicionado (**ver Fig.4**).

**Figura 4**

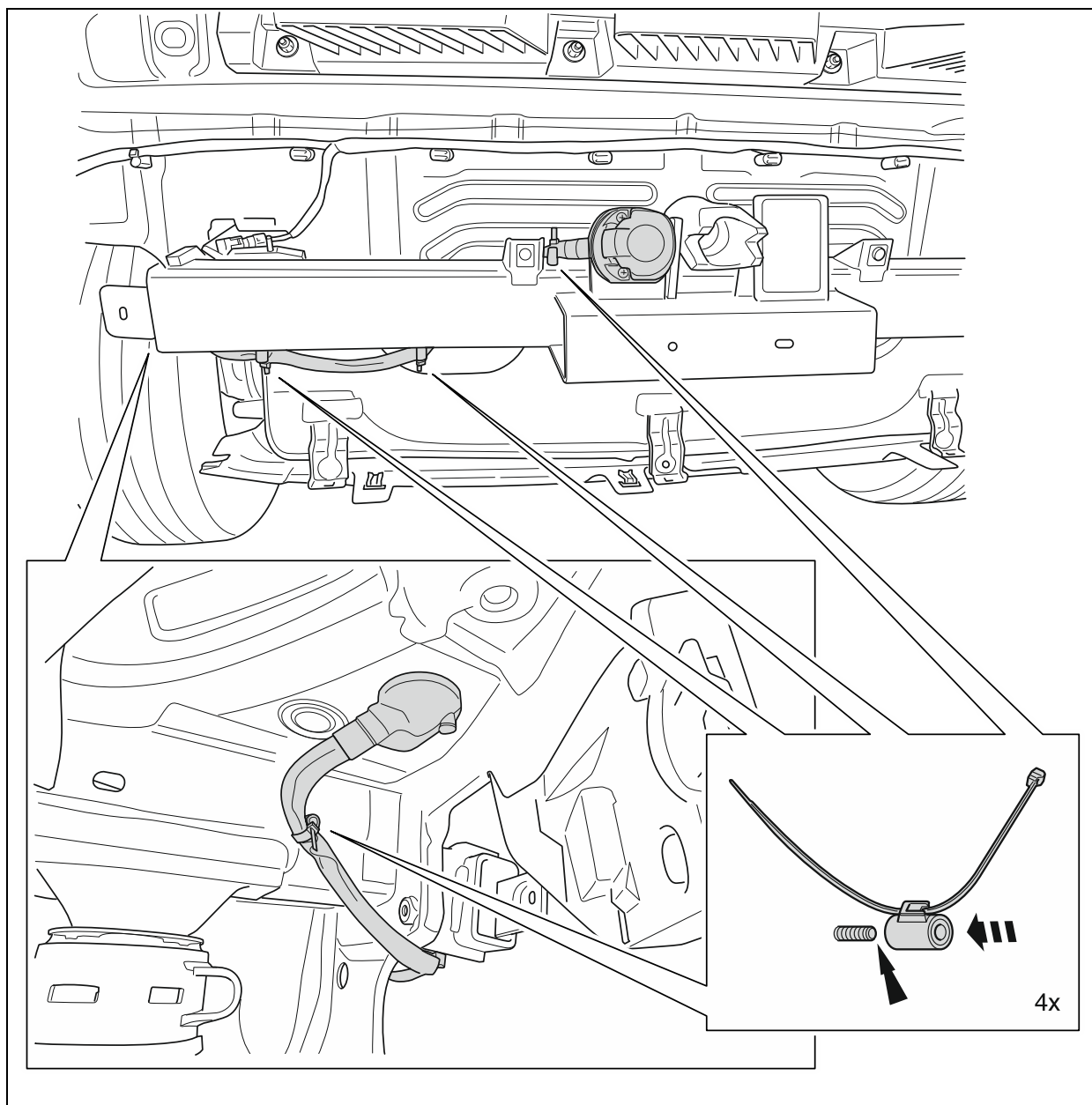

Introduza e trave os dois casquilhos de conectores de 06 e 10 pinos do chicote de cabos elétricos com 09 fios nos slots de encaixe correspondentes no dispositivo de controle de conexões.

Introduza e trave o casquilho do conector de 24 pinos do chicote elétrico de 12 fios no slot previsto para isso no dispositivo de controle de conexões.

Posicione o dispositivo de controle de conexões no espaço previsto na parede lateral traseira do lado esquerdo e fixe-a com os dois rebites de expansão (não incluídos no conjunto E).

Conecte os dois terminais de pá **marrons** do chicote elétrico de 12 fios ao ponto de aterramento específico do veículo no painel traseiro esquerdo da chapa de fundo.

Conecte o terminal de pá do fio **marrom** do chicote elétrico de 09 fios ao lado esquerdo do veículo no porta-malas.

Faça a fixação do chicote elétrico de 09 fios com o clipe plástico no lado esquerdo do veículo (**ver Fig.5**).

**Figura 5**

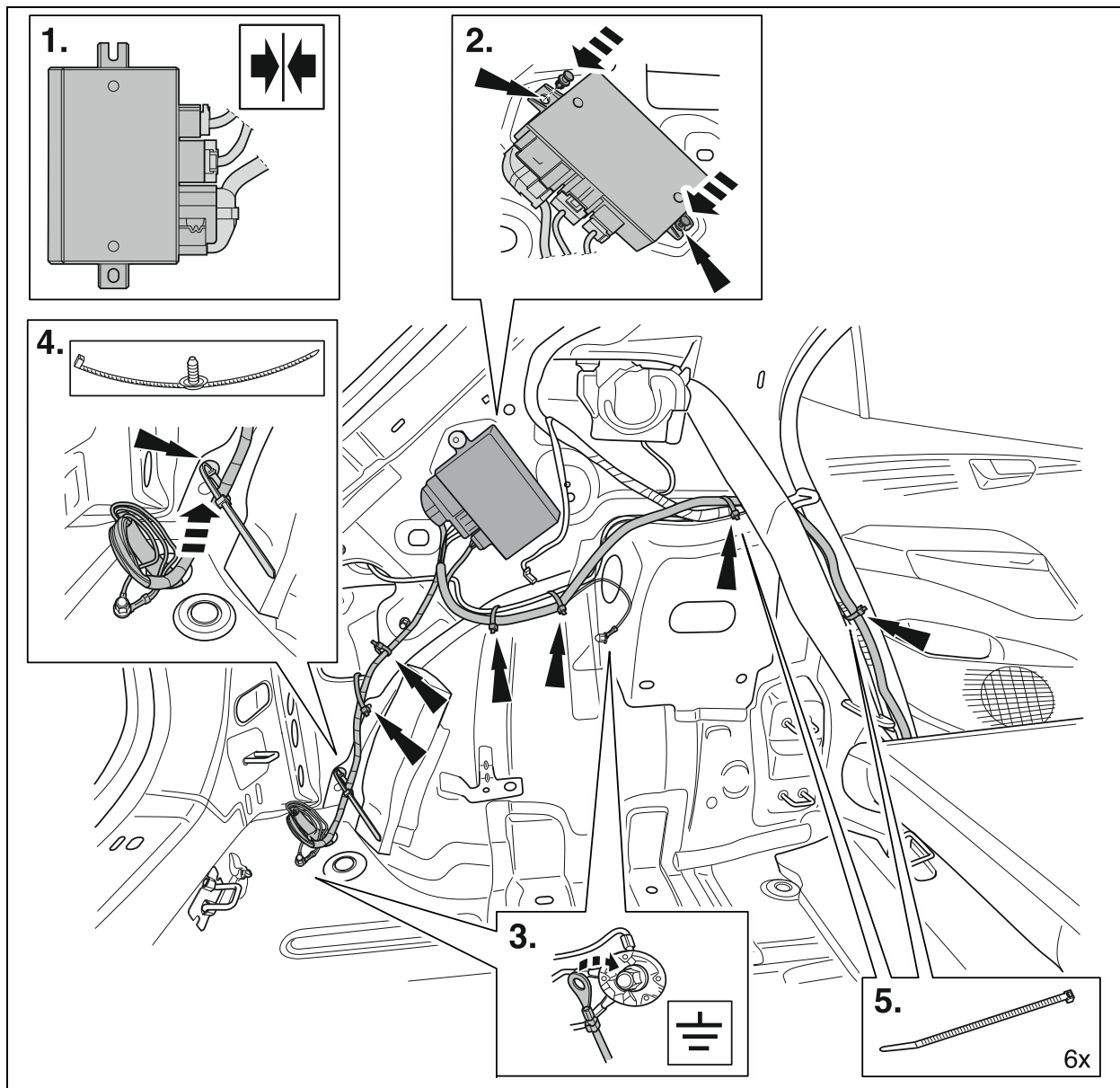

Instale agora as extremidades dos restantes fios do chicote elétrico de 09 fios no lado esquerdo do veículo ao longo do feixe de cabos existente no veículo levando-as para a frente até alcançar o espaço para os pés do lado esquerdo, fixando-as com as braçadeiras de **150 mm** incluídas.

Faça a ligação das extremidades dos fios **vermelho/branco**, **vermelho/verde**, **vermelho/cinza** e **vermelho/amarelo** do chicote elétrico de 09 fios ao balanceador de carga interior e encaixe-as nos respetivos slots de fusíveis respetivamente livres **do lado de saída** (identificados com „A“, p.ex. „F31A“), seguindo as indicações na tabela 2 (ver Fig.6).

<b><u>Tabela 2:</u></b>			
<b>Linha</b>	<b>Slot de encaixe do fusível nº</b>	<b>Amperagem do fusível</b>	<b>Função</b>
vermelho/amarelo	F31A	15A	Alimentação de energia das luzes do suporte para bicicletas lado direito
vermelho/cinza	F3A	15A	Alimentação de energia das luzes do suporte para bicicletas lado esquerdo
vermelho/branco	F11A	25A	Fonte de alimentação permanente positivo (Cl.30)
vermelho/verde	F29A	25A	Linha de carga da fonte de alimentação (Cl.15)

Em seguida, encaixe os quatro fusíveis planos de acordo com a **tabela 2** nos respetivos slots de encaixe de fusíveis (ver Fig.6). Faça a ligação das extremidades dos fios **laranja/marrom**, **verde preto/violeta** e **preto/vermelho** do chicote elétrico de 09 fios ao Body Control Module (**BCM**). Destrave o casquilho do conector do **Slot „C“** no **BCM** e remova as réguas de terminais do painel de revestimento da caixa. Remova previamente a braçadeira na saída do cabo do casquilho do conector (ver Fig.6). Empurre o contato do soquete do fio **preto/vermelho** pertencente ao veículo para fora da **câmara 58** e encaixe-o na **câmara 2** da caixa do soquete **preto duplo** disponível, travando-o e aplicando o bloqueamento secundário. Introduza e trave o contato do soquete da extremidade do fio **preto/vermelho** do chicote de 09 fios na **câmara 58** previamente desocupada. Coloque e trave de novo as réguas de terminais no revestimento da caixa, usando uma braçadeira fixadora de **150 mm** (ver Fig.6). Destrave o casquilho do conector do **Slot „A“** no **BCM** e puxe as réguas de terminais para fora do revestimento da caixa. Remova previamente a braçadeira na saída do cabo do casquilho do conector (ver Fig.6). Empurrar para fora o contato do soquete do fio **verde** da **câmara 16** pertencente à instalação elétrica do veículo e conete-o à **câmara 2** da caixa do soquete **preta tripla**, travando-o em seguida. Empurrar para fora o contato do soquete do fio **laranja/marrom** da **câmara 17** pertencente à instalação elétrica do veículo e conete-o à **câmara 3** da caixa do soquete **preta tripla**, travando-o em seguida. Empurrar para fora o contato do soquete do fio **preto/violeta** da **câmara 14** pertencente à instalação elétrica do veículo e conete-o à **câmara 1** da caixa do soquete **preta tripla**, travando-o em seguida.



Introduza e trave os contatos do soquete das *extremidades dos fios verde, laranja/marrom e preto/violeta* do chicote de 09 fios nas *câmaras 16 (verde), câmara 17 (laranja/marrom) e câmara 14 (preto/violeta)* previamente desocupadas.

Coloque e trave de novo as régulas de terminais no revestimento da caixa, usando uma braçadeira fixadora de **150 mm** (ver Fig.6).

Encaixe e trave a barra de pinos *preta dupla e preta tripla* do chicote de fios com a caixa do quete previamente desmontada *preta dupla e preta tripla*, fixando-as com uma braçadeira de **150 mm** ao feixe de cabos da instalação elétrica disponível no veículo.

**Figura 6**

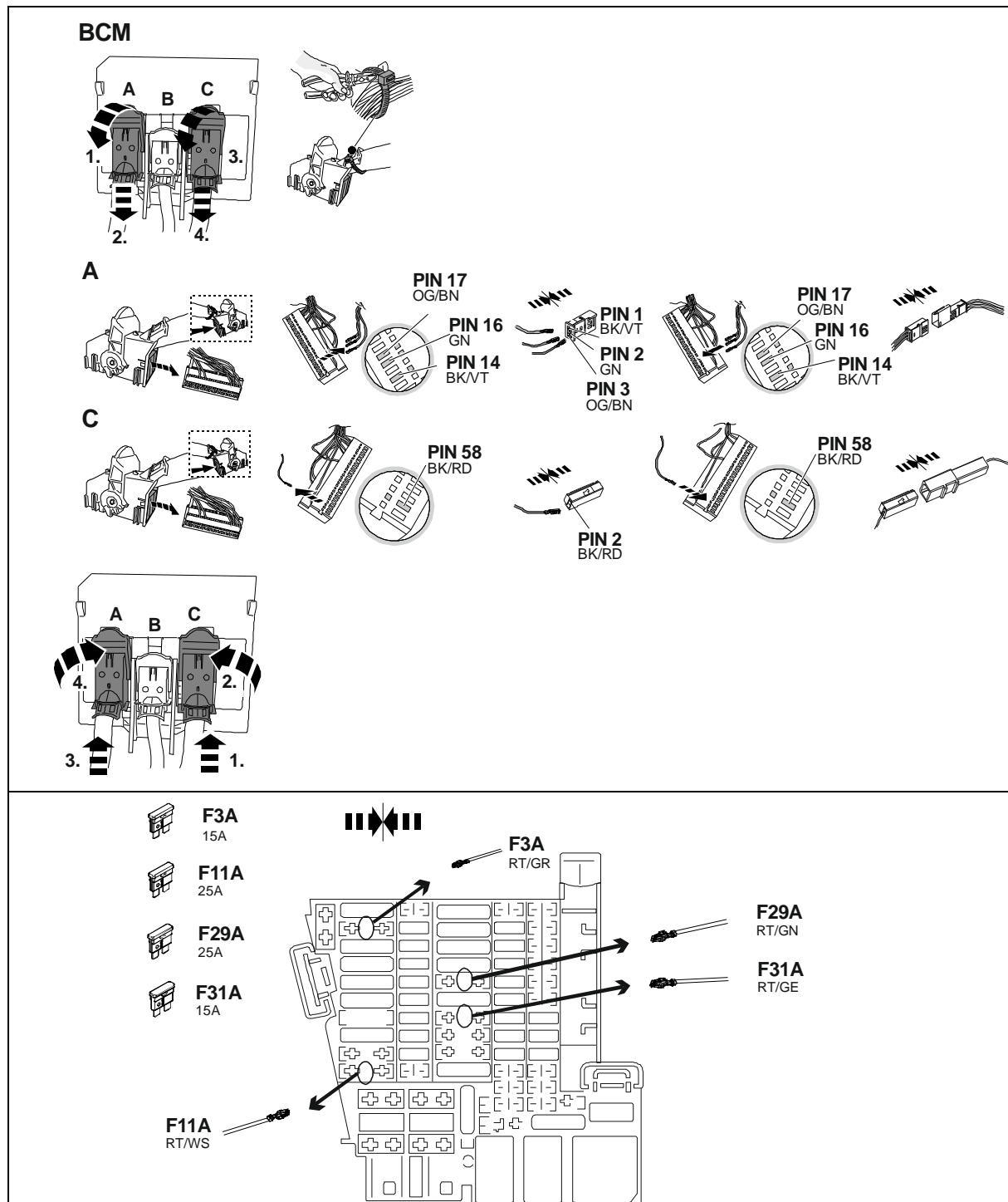

***Se a fiação e a atribuição do sinal no veículo não forem claramente correspondentes, será necessário, nesse caso, realizar uma consulta comparativa do diagrama de circuitos. Em geral, acontece que "a atribuição do sinal é prioritária à cor do sinal"; Não nos responsabilizamos por eventuais erros ortográficos ou alterações.***

Coloque todos os feixes de fios do kit de instalação ao longo dos feixes de fios do veículo, fixe-os com as braçadeiras de cabo incluídas e/ou encaixe-os nos suportes de cabos existentes. Reponha de novo todos os painéis e peças desmontadas. Reconecte o fio de aterramento à bateria.

### **3. Codificação com proteção de licença**

#### **NOTAS:**

**A luz indicadora adicional (C2) para controle dos indicadores de direção no suporte para bicicletas está disponível no veículo. Além disso, a iluminação do suporte para bicicletas (exceto a luz de nevoeiro traseira e a luz de marcha atrás) é verificada pelo controle de falha de luz no painel de instrumentos.**

**Após a montagem do kit de instalação elétrica, a codificação online ou a documentação posterior devem ser executadas usando o ODIS da seguinte maneira:**

- **Inicie a ferramenta de diagnóstico ODIS**
- **Inicie a função "Diagnóstico"**
- **Selecione "Funções especiais"**
- **Selecione o sub-item "Ajustar SW"**
- **Confirme com "Executar teste"**
- **Selecione através do botão 4 "Implementar soluções de conversão/modernização com licença"**
- **Digite e confirme na janela de introdução de dados os números chave correspondentemente indicados na licença de proteção do software:**
  1. **Código de ativação**
  2. **Número de ativação**
  3. **Código PIN**
- **Siga as instruções da ferramenta de diagnóstico**
- **Antes e depois da codificação, deve ser realizada uma consulta do sistema recorrendo a "Localização de Falhas Guiadas", eliminando-se os códigos de erro, se necessário**

#### **ADVERTÊNCIAS:**

- **Deve-se assegurar-se que é a versão atual do ODIS Service que está a ser usada na ferramenta de teste da oficina para teste do veículo.**
- **A chamada para a configuração do veículo (código de licença) ocorre exatamente 1 vez no âmbito de um procedimento sem erros e uma operação de teste.**
- **A licença utilizada é atribuída ao veículo após a primeira aplicação e não poderá depois ser usada para outros veículos.**
- **Em caso de que o veículo a que a licença está atribuída tiver de ser reparado, a licença poderá voltar ser usada novamente para esse mesmo veículo.**
- **Múltiplas chamadas sem solicitação prévia vão gerar mensagens de erro, mas não vão afetar a configuração.**

### **4. Teste funcional**

Verifique todas as funções com um dispositivo de teste adequado.



Akcesoria oryginalne  
Genuine Accessories  
Accessoires d'Origine

## Instrukcja montażu Zestaw montażowy do instalacji elektrycznej

Numer części: **10A 055 204 B**

Zastrzega się prawo do zmiany zakresu dostawy

Typ pojazdu: **VW ID.3**

PL

Zakres dostawy: **35/2022 >>**

Distributed by Volkswagen  
Zubehör  
GmbH  
USA: Distributed by  
Volkswagen of America, Inc.  
Auburn Hills / Mi.  
Printed in Germany  
by Volkswagen Zubehör GmbH

- 1 Wiązka przewodów 12-żyłowa z wstępnie zmontowanym wkładem gniazda wtykowego
- 1 Wiązka przewodów 09-żyłowa
- 1 Obudowa gniazda wtykowego
- 1 Sterownik
- 2 Bezpiecznik wtykowy płaski 15A
- 2 Bezpiecznik wtykowy płaski 25A
- 1 Obudowa gniazda 2-stykową czarną
- 1 Obudowa gniazda 3-stykową czarną
- 4 Opaska kablowa do kołków do zgrzewania 150 mm
- 1 Opaska kablowa z klipsem z mocowaniem jodełkowym 200 mm
- 30 Opaska kablowa 150 mm

**Do montażu wiązki przewodów potrzebne są *dodatkowe* części (nity rozprężne do sterownika przyłączeniowego), patrz ETKA.**

### Ważne wskazówki

Przed rozpoczęciem pracy należy zapoznać się z instrukcją montażu. Instalacja w pojeździe elektrycznym może być przeprowadzana wyłącznie przez wykwalifikowany personel. Wymagane kwalifikacje różnią się w zależności od regionu, należy przestrzegać lokalnych przepisów i wytycznych ustawowych dotyczących obsługi pojazdów elektrycznych. Zlekceważenie tej instrukcji może spowodować poważne obrażenia ciała lub śmierć. Podczas prac montażowych w pojeździe należy przestrzegać aktualnych wytycznych dotyczących naprawy pojazdu.



Należy upewnić się, że dla testera diagnostycznego dostępna jest najnowsza wersja oprogramowania.

Podczas montażu należy zwrócić szczególną uwagę na następujące punkty:

- Przewody nie mogą być zakleszczone ani uszkodzone.
- Prawidłowo zamontować wszystkie elementy uszczelniające.
- Uszczelka gniazda musi być umieszczona na wężu izolacyjnym, a nie na poszczególnych przewodach.
- Przewody należy układać w taki sposób, aby nie ocierały się o pojazd i nie zaginały.

Awaria żarówki bagażnika na rowery (w tym kierunkowskazów, ale nie światła cofania i tylnego światła przeciwmgielnego) jest sygnalizowana przez kontrolkę awarii żarówki w zestawie wskaźników. Nie ma dodatkowej kontrolki do sprawdzania kierunkowskazów bagażnika na rowery w pojeździe.

W przypadku korzystania z bagażnika na rowery, tylne światło przeciwmgielne pojazdu jest wyłączone. Jeżeli bagażnik na rowery nie posiada tylnego światła przeciwmgielnego, to należy je zamontować dodatkowo.

Adapter gniazda wtykowego może być używany tylko w przypadku używania bagażnika na rowery. Adapter gniazda wtykowego należy wyjąć po zakończeniu korzystania z bagażnika na rowery.

Zmiany techniczne zastrzeżone!

### **Prace do wykonania ogólnie:**

1. Odłączyć przewód masowy od akumulatora
2. Montaż wiązki przewodów 12- i 9-żyłowej oraz obudowy gniazda wtykowego
3. Kodowanie z ochroną licencyjną
4. Kontrola działania

### **1. Odłączyć przewód masowy od akumulatora**

W celu uniknięcia zwarcia podczas montażu oraz ze względów bezpieczeństwa, przed rozpoczęciem prac należy bezwzględnie odłączyć przewód masowy od akumulatora (**niebezpieczeństwo pożaru!**)

### **Uwaga: Komputer pokładowy/immobilizer!**

**Jeśli akumulator zostanie odłączony, zapisane dane mogą zostać utracone!**

**Przestrzegać instrukcji producenta!**

**Przed rozpoczęciem pracy należy odczytać pamięć błędów!**

### **2. Montaż wiązki przewodów 12- i 9-żyłowej oraz obudowy gniazda wtykowego**

Zdjąć pokrywę przestrzeni ładunkowej i pokrywę podłogi bagażnika oraz zdemontować obudowę pasa tylnego.

Zdemontować siedzisko tylnego siedzenia oraz złożyć lewe oparcie.

Zdemontować lewe panele boczne w bagażniku (wieloczęściowe).

Zdemontować lewy boczek obok blokady oparcia tylnego siedzenia i wszystkie osłony wejścia po lewej stronie aż do przodu.

### **Uwaga!**

***W pojazdach z poduszką powietrzną w boczku oparcia tylnego siedzenia należy koniecznie przestrzegać przepisów bezpieczeństwa przy demontażu i montażu elementów poduszki powietrznej!***

### **Pojazdy z kierownicą po lewej stronie:**

Wyjąć schowek w desce rozdzielczej po lewej stronie. Wyjąć osłony po lewej stronie czołowej deski rozdzielczej. Zdemontować dźwignię otwierania maski i zdjąć obudowę boczną w lewej przestrzeni na nogi. Zdemontować obudowy pod deską rozdzielczą.

### **Pojazdy z kierownicą po prawej stronie:**

Wyjąć osłony po lewej stronie czołowej deski rozdzielczej. Zdemontować schowek i obudowy pod schowkiem. Zdemontować obudowę boczną w lewej przestrzeni na nogi.

Zdemontować poduszkę kolanową (**jeśli jest → Przestrzegać odpowiednich przepisów bezpieczeństwa!**).

Odłączyć rozdzielacz obciążenia wnętrza (LVI) z konsoli.

Aby można było wyjąć LVI do przodu, konieczne jest powiększenie wycięcia w tablicy rozdzielczej. W tym celu należy usunąć zaznaczony obszar za pomocą narzędzi warsztatowych (**patrz rys.1**).

**Rysunek 1**

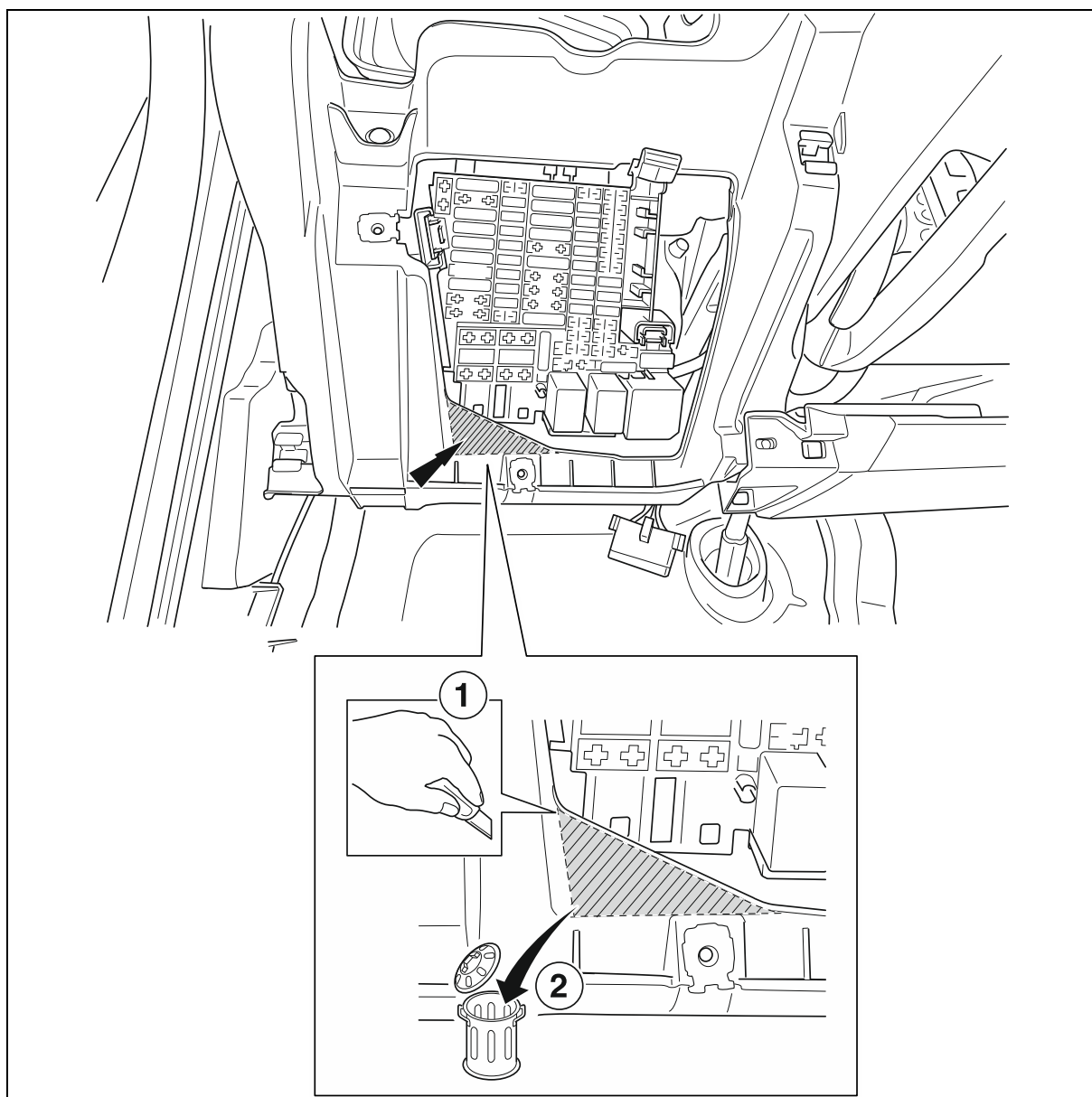

Zdjąć osłonę 40 mm przepustu po stronie pojazdu dla wiązki przewodów do bagażnika na rowery w płycie podłogowej bagażnika z tyłu po lewej stronie (**patrz rys.2** ).

**Rysunek 2**

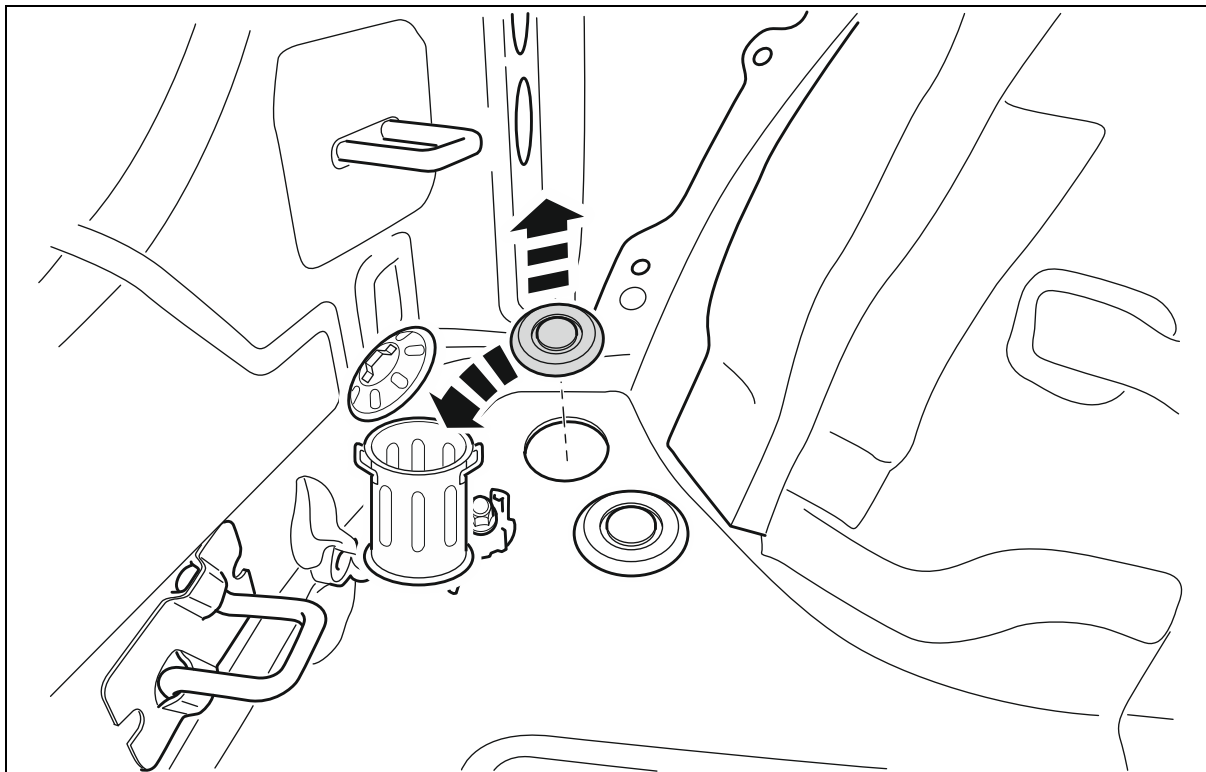

Przeprowadzić 12-żyłową wiązkę przewodów przez przewidziany otwór w karoserii na zewnątrz i zamontować zmontowany wcześniej wkład gniazda wtykowego z dołączoną obudową gniazda w opisany poniżej sposób w uchwycie bagażnika na rowery:

Wstępnie zmontowaną 12-żyłową wiązkę przewodów wprowadzić przez uchwyt gniazda wtykowego, a następnie włożyć do dołączonej obudowy gniazda wtykowego, zatrzasnąć w korpusie ochronnym i zamocować na uchwycie za pomocą śrub znajdujących się w obudowie gniazda wtykowego (**patrz rys. 3**).

**Rysunek 3**

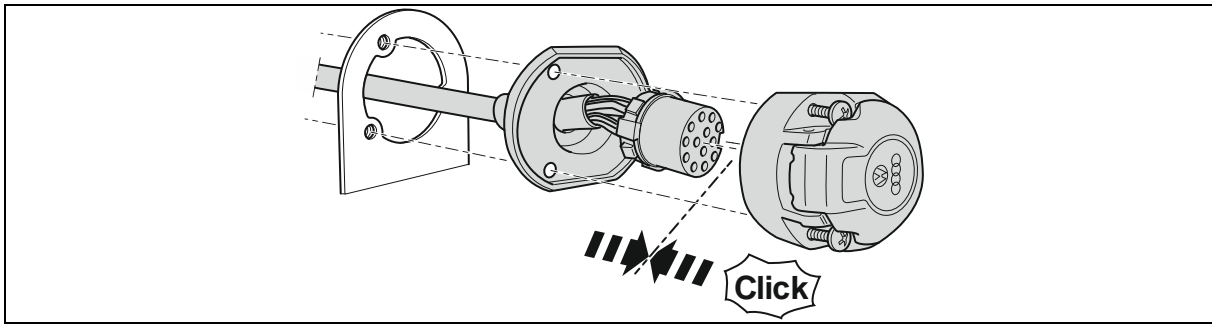

Gniazdo wtykowe jest przyporządkowane w następujący sposób:

**Tabela 1:**

Przewód	Nr styku	Funkcja
czarny/biały	1	Kierunkowskaz w lewo
szary/biały	2	Tylne światło przeciwmgielne
brązowy	3	Masa (dla styku nr 1 do 8)
czarny/zielony	4	Kierunkowskaz w prawo
szary/czerwony	5	Światło pozycyjne tylne prawe
czerwony/czarny	6	Światła stop
szary/czarny	7	Światło pozycyjne tylne lewe
czarny/niebieski	8	Światło cofania
czerwony	9	Zasilanie stały plus (KI.30)
czarny	10	Zasilanie przewód ładowania (KI.15)
brązowy	11	Masa (do styku nr 10)
<i>nieprzypisany</i>	12	<i>Przewód sterujący</i>
brązowy	13	Masa (dla styku nr 9)

**Uwaga!**

Upewnić się, że elementy uszczelniające są prawidłowo osadzone! Zwłaszcza uszczelka na wyjściu przewodu z gniazda musi znajdować się na węźle izolacyjnym, a nie na poszczególnych przewodach! Wiązkę przewodów należy ułożyć w taki sposób, aby nie dochodziło do otarć!

Zamocować trzy klipsy kołków do zgrzewania w wyznaczonych miejscach na belce poprzecznej bagażnika na rowery i jeden klips kołka do zgrzewania na ramie z tyłu po lewej stronie. Ułożyć wiązkę przewodów i zacisnąć klipsy. Ustawić zamontowaną na wiązce przewodów gumową przelotkę i wprowadzić ją do otworu przepustowego z bagażnika na zewnątrz, z ustawieniem do zacisku kołka do zgrzewania. Zwrócić przy tym uwagę na prawidłowe osadzenie (**patrz rys. 4**).

**Rysunek 4**

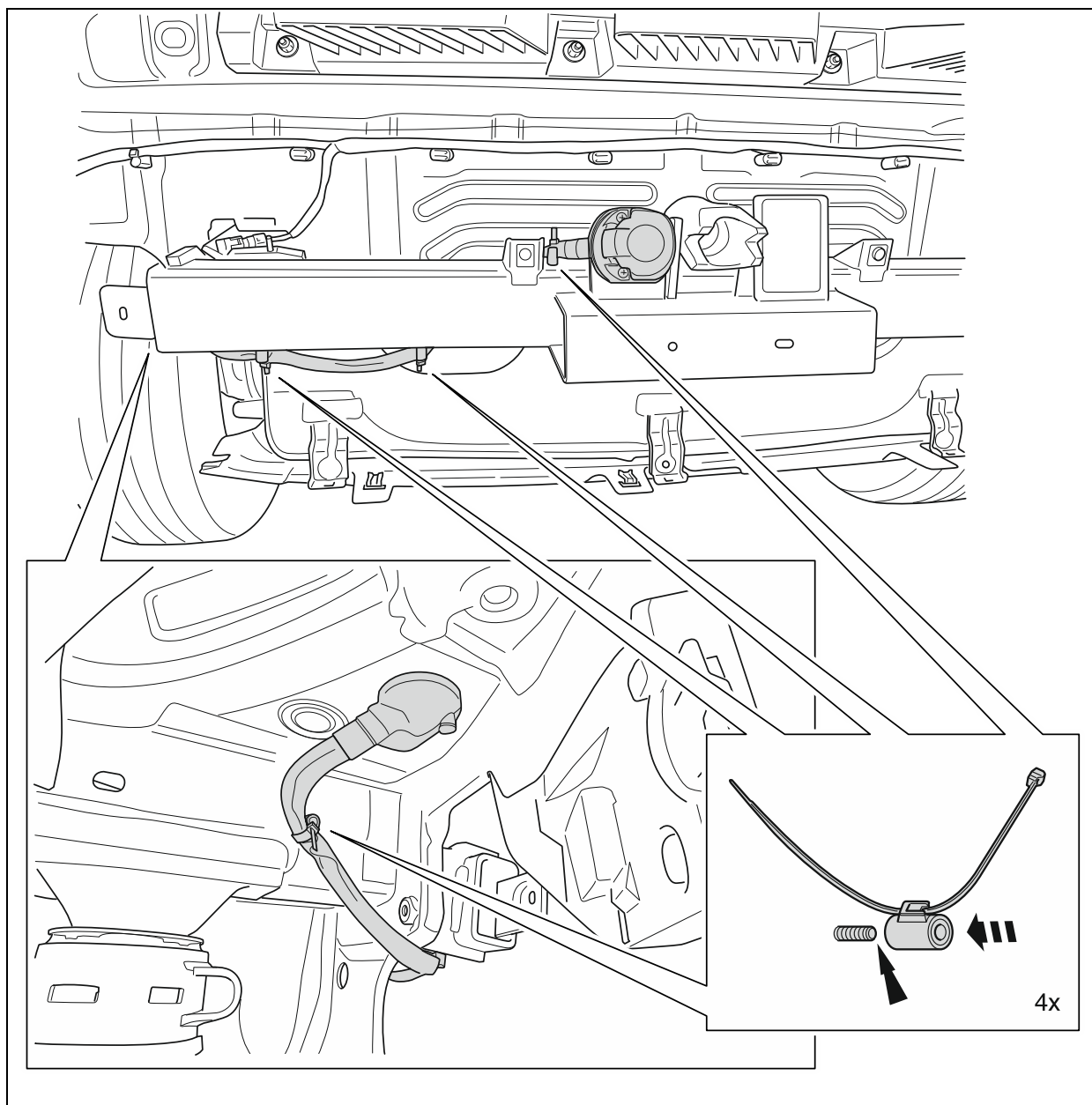



Włożyć obie wtyki kostkowe 06-stykowe i 10-stykowe 9-żyłowego wiązki przewodów w przewidziane do tego celu otwory wtykowe w sterowniku przyłączeniowym i zatrzasnąć je. Włożyć 24-stykowy wtyk kostkowy 12-żyłowej wiązki przewodów do wyznaczonego otworu wtykowego w sterowniku przyłączeniowym i zatrzasnąć go. Umieścić sterownik przyłączeniowy w przewidzianym miejscu na ścianie bocznej z tyłu po lewej stronie i zamocować za pomocą dwóch nitów rozporowych (nie wchodzących w skład zestawu elektrycznego).

Podłączyć dwie końcówki **brązowych** przewodów 12-żyłowej wiązki przewodów do właściwego dla danego pojazdu punktu masy z tyłu po lewej stronie płyty podłogowej.

Podłączyć końcówkę **brązowego** przewodu 9-żyłowej wiązki przewodów po lewej stronie pojazdu w bagażniku.

Przymocować 9-żyłową wiązkę przewodów po lewej stronie pojazdu za pomocą istniejącego klipsa z mocowaniem jodełkowym (**patrz rys. 5**).

**Rysunek 5**

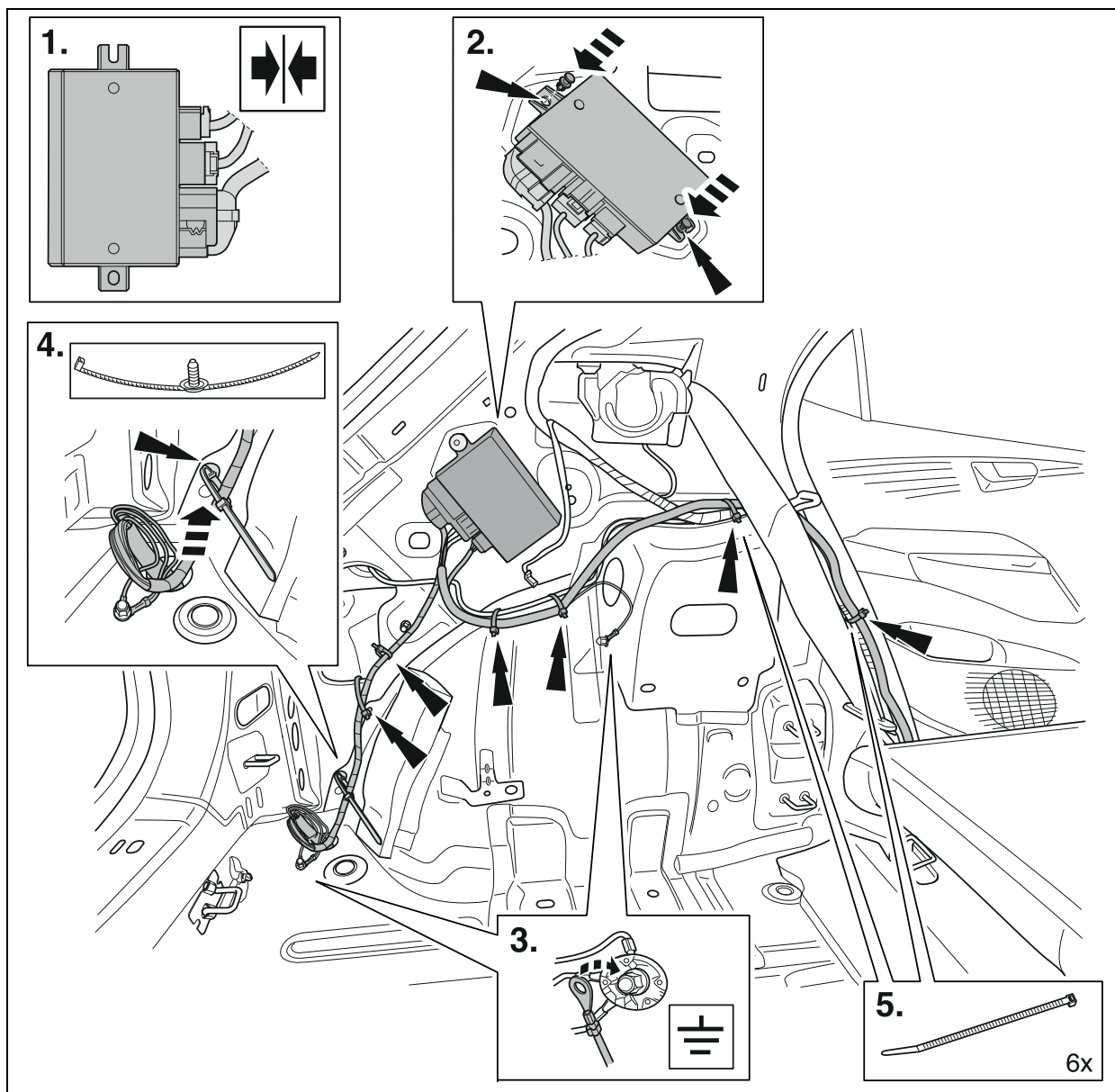

Pozostałe końce przewodów 9-żyłowej wiązki przewodów ułożyć po lewej stronie pojazdu wzdłuż wiązki przewodów pojazdu do przodu, do lewej przestrzeni na nogi i zamocować za pomocą dołączonych opasek kablowych **150 mm**.

Końcówki przewodów **czerwone/białe, czerwone/zielone, czerwone/szare i czerwone/żółte** 9-żyłowej wiązki przewodów ułożyć wewnątrz rozdzielacza obciążenia wnętrza i włożyć je do odpowiednich wolnych miejsc wtykowych bezpiecznikowych **po stronie wyjściowej** (oznaczonych literą „A”, np. „F31A”) zgodnie z tabelą 2 i zatrzasnąć (**patrz rys. 6**).

<b>Przewód</b>	<b>Bezpiecznikowe miejsce wtykowe nr</b>	<b>Wartość bezpiecznika</b>	<b>Funkcja</b>
czerwony/żółty	F31A	15A	Zasilanie oświetlenia bagażnika na rowery po prawej stronie
czerwony/szary	F3A	15A	Zasilanie oświetlenia bagażnika na rowery po lewej stronie
czerwony/biały	F11A	25A	Zasilanie stały plus (Kl.30)
czerwony/zielony	F29A	25A	Zasilanie przewód ładowania (Kl.15)

Następnie włożyć cztery dołączone płaskie bezpieczniki wtykowe zgodnie z **tabela 2** do odpowiednich gniazd bezpiecznikowych (**patrz rys. 6**). Końcówki przewodów **pomarańczowa/brązowa, zielona czarna/fioletowa i czarna/czerwona** 9-żyłowej wiązki przewodów ułożyć do modułu Body Control Module (**BCM**). Zwolnić wtyk kostkowy **gniazda wtykowego „C”** na **BCM** i wyciągnąć listwy wtykowe z obudowy. Przedtem należy usunąć opaski kablowe na wyjściu przewodów z wtyku kostkowego (**patrz rys. 6**). Styk gniazda **znajdującego się w pojeździe** przewodu **czarnego/czerwonego** wypchnąć z **komory 58** i podłączyć do **komory 2** załączonego kostkowego gniazda wtykowego **2-stykowego czarnego**, zatrzasnąć i zapiąć dodatkową blokadę. Wetknąć kostkowe gniazdo wtykowe **końcówki przewodu czarny/czerwony** 9-żyłowej wiązki przewodów we wcześniej zwolnioną **komorę 58** i zatrzasnąć. Włożyć listwy wtykowe z powrotem do obudowy, zablokować je i zabezpieczyć opaską kablową **150 mm** (**patrz rys. 6**).

Zwolnić wtyk kostkowy **gniazda wtykowego „A”** na **BCM** i wyciągnąć listwy wtykowe z obudowy. Przedtem należy usunąć opaski kablowe na wyjściu przewodów z wtyku kostkowego (**patrz rys. 6**).

Styk gniazda **znajdującego się w pojeździe** przewodu **zielonego** wypchnąć z **komory 16** i podłączyć do **komory 2** załączonego kostkowego gniazda wtykowego **3-stykowego czarnego**, i zatrzasnąć.

Styk gniazda **znajdującego się w pojeździe** przewodu **pomarańczowego/zielonego** wypchnąć z **komory 17** i podłączyć do **komory 3** załączonego kostkowego gniazda wtykowego **3-stykowego czarnego**, i zatrzasnąć.

Styk gniazda **znajdującego się w pojeździe** przewodu **czarnego/fioletowego** wypchnąć z **komory 14** i podłączyć do **komory 1** załączonego kostkowego gniazda wtykowego **3-stykowego czarnego**, i zatrzasnąć.

Wetknąć styki końcówek przewodów **zielony, pomarańczowy/brązowy** oraz **czarny/fioletowy** 9-żyłowej wiązki przewodów do zwolnionej wcześniej **komory 16 (zielony), komory 17 (pomarańczowy/brązowy)** oraz **komory 14 (czarny/fioletowy)** i zatrzasać.

Włożyć listwy wtykowe z powrotem do obudowy, zablokować je i zabezpieczyć opaską kablową **150 mm (patrz rys. 6)**.

Kostkę wtykową **2-stykową czarną** i **3-stykową czarną** wiązki przewodów połączyć z wcześniej zamontowanym gniazdem wtykowym kostkowym **2-stykowym czarnym** i **3-stykowym czarnym**, zatrzasać i zamocować opaską kablową **150 mm** do znajdującej się w pojeździe wiązki przewodów.

**Rysunek 6**

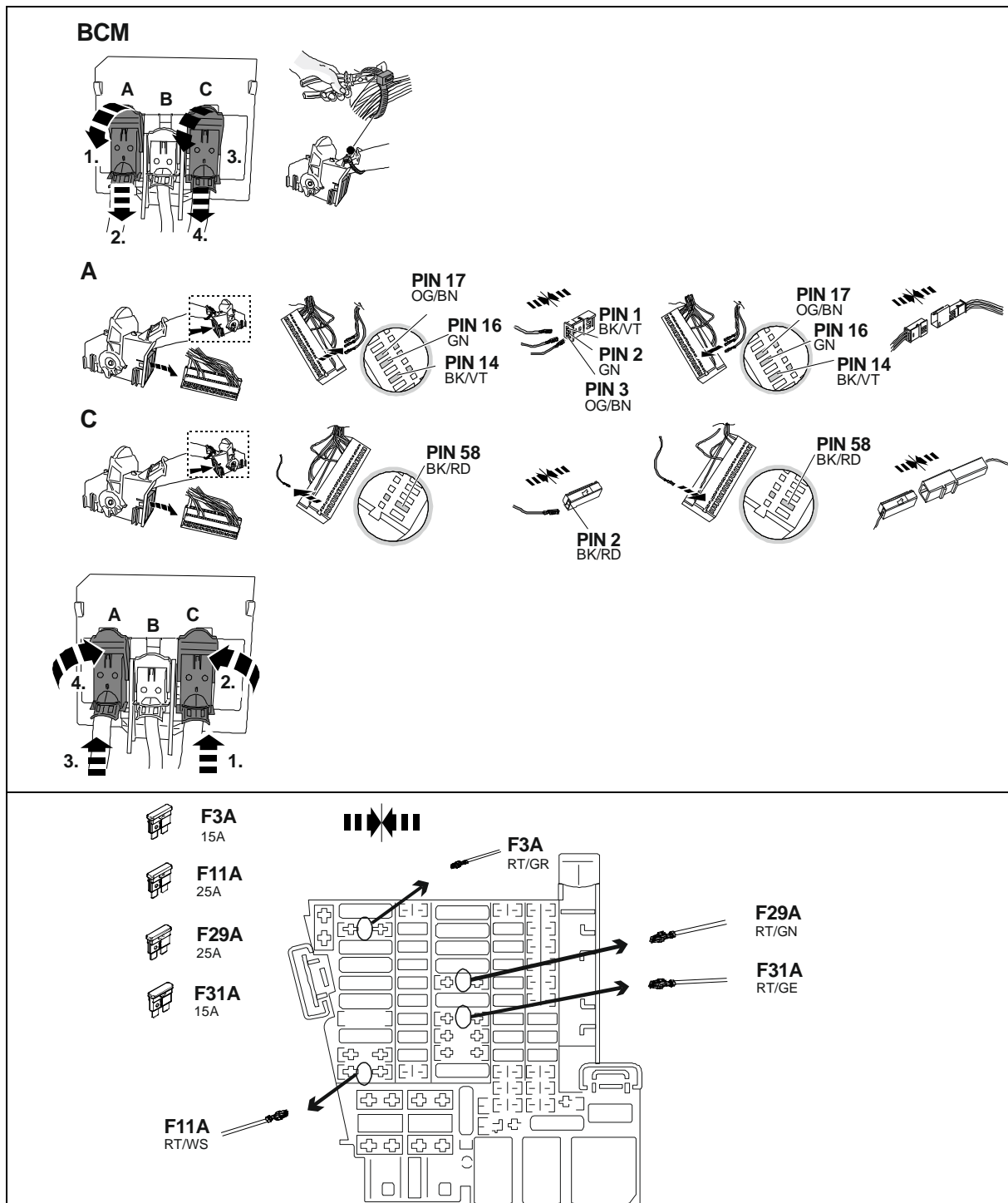

**Jeżeli okablowanie i przypisanie sygnałów w pojeździe nie jest jednoznacznie dopasowane, w razie potrzeby konieczne jest porównanie ze schematem połączeń. Generalnie jednak stosuje się zasadę, że „przypisanie sygnału ma pierwszeństwo przed kolorem sygnału”; błędy pisarskie lub zmiany zastrzeżone.**

Ułożyć wszystkie wiązki przewodów zestawu montażowego wzdłuż wiązek przewodów pojazdu, zamocować je za pomocą dołączonych opasek kablowych i/lub włożyć je do istniejących uchwytów kablowych.

Ponownie zamontować wszystkie osłony i zdemontowane części.

Podłączyć ponownie przewód masowy do akumulatora.

### **3. Kodowanie z ochroną licencyjną**

#### **WSKAZÓWKI:**

**Dodatkowa kontrolka (C2) do sprawdzania kierunkowskazów bagażnika na rowery znajduje się w pojeździe. Ponadto, oświetlenie bagażnika rowerowego (za wyjątkiem tylnego światła przeciwmgielnego i światła cofania) jest sprawdzane poprzez kontrolę awarii świateł w zestawie wskaźników.**

**Po zainstalowaniu zestawu montażowego instalacji elektrycznej należy w następujący sposób przeprowadzić kodowanie online lub ponowną dokumentację za pomocą ODIS:**

- **Uruchomić tester diagnostyczny ODIS**
- **Uruchomić funkcję „Diagnoza”**
- **Wybrać „Funkcje specjalne”**
- **Wybrać pozycję podmenu „Dostosuj SW”.**
- **Potwierdzić za pomocą „Wykonaj test”**
- **Za pomocą przycisku 4 należy wybrać opcję „Przeprowadzić rozwiązania modyfikacji/modernizacji z ochroną licencyjną”**
- **Wprowadzić i potwierdzić odpowiednio istniejące numery z ochrony licencyjnej przez okna wprowadzania danych:**
  1. **Kod aktywacji**
  2. **Numer aktywacyjny**
  3. **Kod PIN**
- **Postępować zgodnie z instrukcjami testera diagnostycznego**
- **Przed i po kodowaniu należy przeprowadzić sprawdzenie systemu za pomocą „Kierowanego rozwiązywania problemów” i w razie potrzeby skasować kody błędów.**

#### **WSKAZÓWKI OSTRZEGAWCZE:**

- **Należy upewnić się, że na testerze warsztatowym do badania pojazdu używana jest aktualna wersja ODIS Service.**
- **Żądanie konfiguracji pojazdu (kod licencyjny) jest wykonywane dokładnie 1x przy bezbłędnej procedurze i obsłudze testu.**
- **Zastosowana ochrona licencyjna jest przypisana do pojazdu po pierwszym zastosowaniu i nie może być wykorzystana do dalszych pojazdów.**
- **W przypadku naprawy przypisanego pojazdu możliwe jest wielokrotne stosowanie ochrony licencyjnej.**
- **Wielokrotne wywołania bez żądania powodują komunikaty o błędach i nie mają żadnego wpływu na konfigurację.**

### **4. Kontrola działania**

Sprawdzić wszystkie funkcje za pomocą odpowiedniego testera.



Originální příslušenství  
Genuine Accessories  
Accessoires d'Origine

## Montážní návod

## Elektrická montážní sada

Číslo dílu:

**10A 055 204 B**

Právo změny rozsahu dodávky vyhrazeno

**Typ vozidla:**

**VW ID.3**

**CZ**

Distributed by Volkswagen  
Zubehör  
GmbH  
USA: Distributed by  
Volkswagen of America, Inc.  
Auburn Hills / Mi.  
Printed in Germany  
by Volkswagen Zubehör GmbH

**35/2022 >>**

### Obsah dodávky:

- 1 Kabelový svazek 12žilový s předem namontovanou vložkou do zásuvky
- 1 Kabelový svazek 9žilový
- 1 Těleso zásuvky
- 1 Řídicí jednotka
- 2 Plochá pojistka 15 A
- 2 Plochá pojistka 25A
- 1 Pouzdro zásuvky, 2pólové černé
- 1 Pouzdro zásuvky, 3pólové černé
- 4 Kabelové spony pro čep kabelové spony 150 mm
- 1 Kabelové spony se stromečkovým klipem 200 mm
- 30 Kabelové spony 150 mm

**Montáž kabelového svazku vyžaduje *dodatečné* díly (rozpěrné nýty pro připojovací řídicí jednotku) - viz ETKA.**

### Důležité pokyny

Před zahájením prací si přečtěte montážní návod.

Montáž do elektromobilu smějí provádět pouze kvalifikovaní pracovníci.

Stanovení potřebné kvalifikace závisí na příslušné oblasti. Řiďte se místními zákony a předpisy pro servis elektromobilů. Nedodržení tohoto návodu může způsobit těžký nebo smrtelný úraz.

Při montážních pracích na vozidle se řiďte aktuální opravárenskou příručkou vozidla.

Je třeba zajistit, aby byl diagnostický tester vybaven nejnovější verzí softwaru.

### Při montáži je třeba dbát na následující zásady:

- Vodiče nesmějí být přiskřípnuté ani poškozené.
- Všechny těsnicí prvky je třeba správně namontovat.
- Těsnění zásuvky musí být navléknuto na plášti kabelu a nikoli na jednotlivých žilách.
- Kabelové svazky je třeba položit tak, aby nedocházelo ke tření na dílech vozidla ani ke zlomení.

Závada jedné svítilny na nosiči jízdních kol (také směrové svítilny, nikoli couvací svítilny a zadní mlhové svítilny) je signalizována indikátorem závady světel na sdruženém přístroji. Vozidlo není vybaveno přídavnou kontrolkou pro kontrolu směrových světel na nosiči jízdních kol.



Jestliže je instalován nosič jízdních kol, zadní mlhová světla vozidla jsou vypnutá. Pokud není nosič jízdních kol vybaven zadními mlhovými světly, je nutné je namontovat.

Zásuvkový adaptér smí být používán pouze v případě, že je namontován nosič jízdních kol. Při demontáži nosiče jízdních kol je nutné zásuvkový adaptér také demontovat.

Technické změny vyhrazeny!

### **Všeobecný popis prováděných prací:**

1. Odpojení ukostřovacího kabelu od baterie
2. Montáž 12žilového a 9žilového kabelového svazku a těla zásuvky
3. Kódování s licenční ochranou
4. Kontrola funkce

### **1. Odpojení ukostřovacího kabelu od baterie**

Ukostřovací kabel je bezpodmínečně nutné odpojit před zahájením prací od baterie z bezpečnostních důvodů a dále, aby nedošlo ke zkratu v průběhu montáže **(nebezpečí požáru)!!**

**Pozor: Palubní počítač/imobilizér!**

**V případě odpojení baterie může dojít ke ztrátě uložených dat!**

**Řiďte se předpisy výrobce!**

**Před zahájením prací načtěte paměť závad!**

### **2. Montáž 12žilového a 9žilového kabelového svazku a těla zásuvky**

Vyjměte kryt ložného prostoru a kryty podlahy zavazadlového prostoru a demontujte obložení plechu zadní stěny.

Demontujte sedák zadního sedadla a sklopte levé opěradlo.

Demontujte boční obložení (vícedílné) na levé straně zavazadlového prostoru.

Demontujte levý boční panel vedle zámku opěradla a všechna obložení prahů na levé straně až k předním dveřím.

**Pozor!**

***U vozidel s bočním airbagem v bočním panelu opěradla zadního sedadla je bezpodmínečně nutné dodržovat bezpečnostní předpisy pro demontáž a montáž dílů airbagu!***

### **Vozidla s levostranným řízením:**

Demontujte odkládací přihrádku na levé straně přístrojové desky. Sejměte kryty na levé přední straně přístrojové desky. Demontujte ovládací páku otvírání kapoty a boční obložení v levém prostoru pro nohy. Demontujte obložení pod přístrojovou deskou.

### **Vozidla s pravostranným řízením:**

Sejměte kryty na levé přední straně přístrojové desky. Demontujte odkládací přihrádku a obložení pod přihrádkou. Demontujte boční obložení v levém prostoru pro nohy.

Demontujte kolenní airbag (**pokud je instalován → řiďte se bezpečnostními předpisy!**).

Uvolněte rozdělovače zatížení interiéru (RZI) od konzoly.

Je nutné zvětšit výřez v přístrojové desce, aby bylo možné vyjmout rozdělovače zatížení interiéru. K tomu účelu je třeba odstranit označenou část dílenskými prostředky (**viz obr.1**).

**Obr. 1**

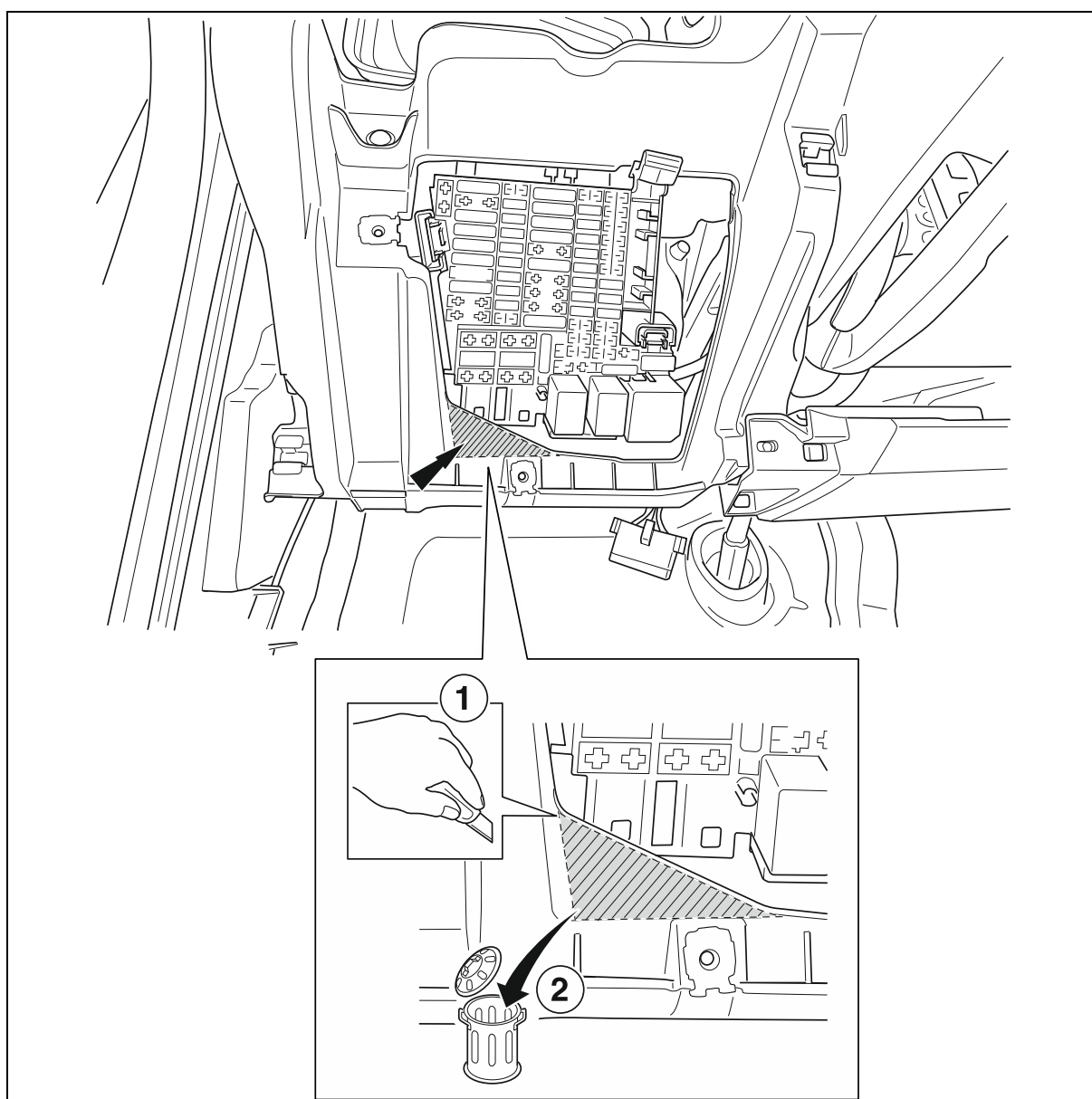

Vyjměte 40mm kryt z otvoru v zadní levé části podlahového plechu zavazadlového prostoru vozidla, který je určen pro kabelový svazek k připojení nosiče jízdních kol (viz obr. 2).

**Obr. 2**

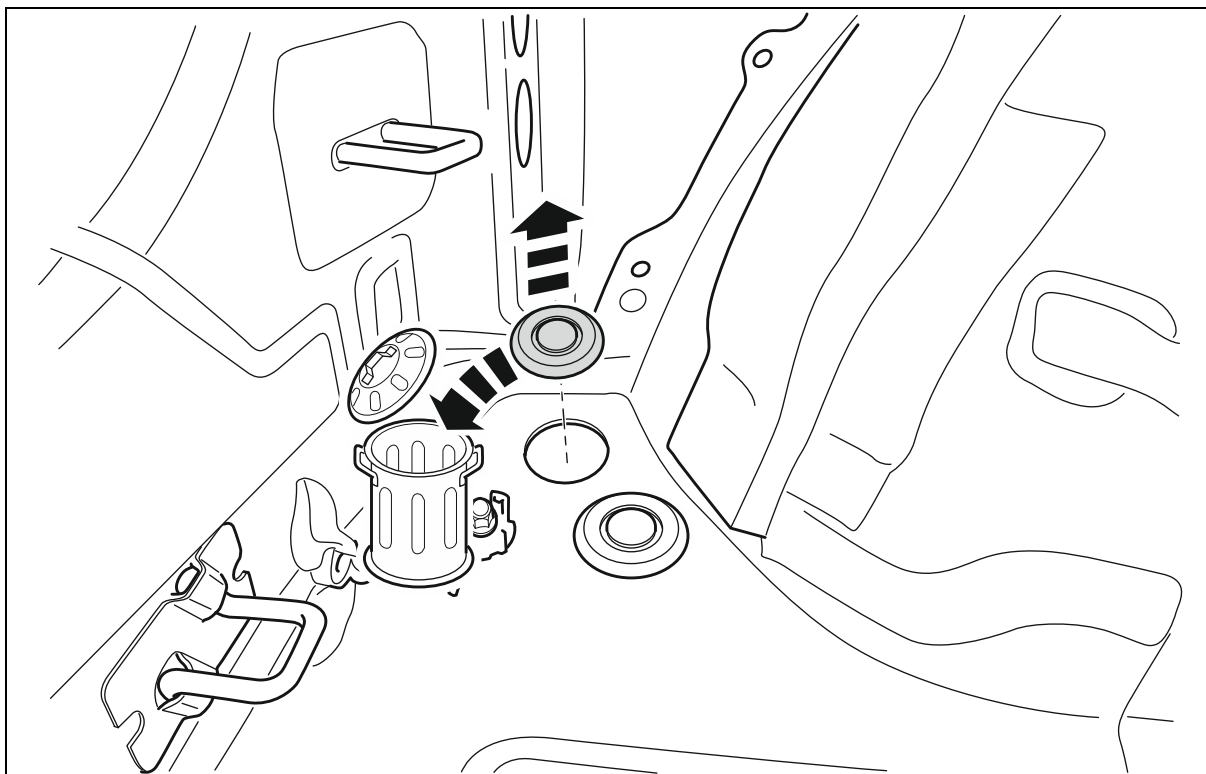

Dvanáctižilový kabelový svazek vytáhněte ven otvorem v karosérii. Předem namontovanou vložku do zásuvky upevněte následujícím způsobem do přiloženého tělesa zásuvky na montážním plechu nosiče jízdních kol:

Předem smontovaný 12žilový kabelový svazek protáhněte montážním plechem pro zásuvku a zasuňte do přiloženého tělesa zásuvky tak, aby zaskočila pojistka. Šrouby v tělese zásuvky přišroubujte k montážnímu plechu (viz obr. 3).



**Obr. 3**

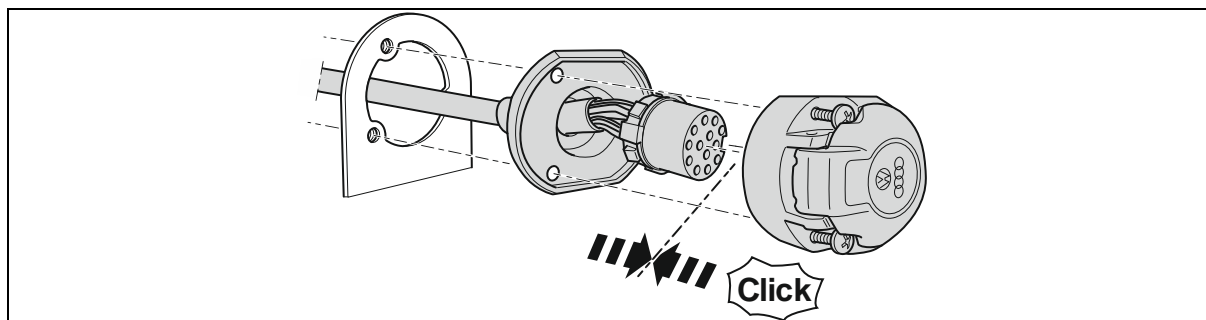

Póly zásuvky jsou obsazeny následujícím způsobem:

**Tabulka 1:**

Vodič	Kontakt. č.	Funkce
černobílý	1	Směrové světlo levé
šedobílý	2	Zadní mlhové světlo
hnědý	3	Kostrá (kontakt č. 1 až 8)
černozelený	4	Směrové světlo pravé
šedočervený	5	Koncové světlo pravé
červenočerný	6	Brzdová světla
šedočerný	7	Koncové světlo levé
černomodrý	8	Couvací světlo
červený	9	Napájení proudem trvalé plus (sv. 30)
černá	10	Napájení proudem napájecího vodiče (sv. 15)
hnědý	11	Kostrá (pro kontakt č. 10)
<i>neobsazeno</i>	12	<i>Řídící vedení</i>
hnědý	13	Kostrá (pro kontakt č. 9)

**Pozor!**

Zkontrolujte, zda jsou těsnicí prvky řádně namontovány! Především těsnění výstupu ze zásuvky se musí nacházet na plášti svazku a nikoli na jednotlivých žílách! Ved'te kabelový svazek tak, aby nemohla vzniknout žádná třecí místa!

Tři čepy kabelové spony upevněte na určená místa na příčném nosníku nosiče jízdních kol a jeden čep kabelové spony připevněte na rám vzadu vlevo. Natáhněte kabelový svazek a utáhněte kabelové spony. Nastavte do požadované polohy pryžovou kabelovou průchodku na kabelovém svazku a zatlačte ji do průchozího otvoru v zavazadlovém prostoru tak, aby byla vyrovnaná podle čepu kabelové spony. Dbejte na správnou montáž (**viz obr. 4**).

**Obr. 4**

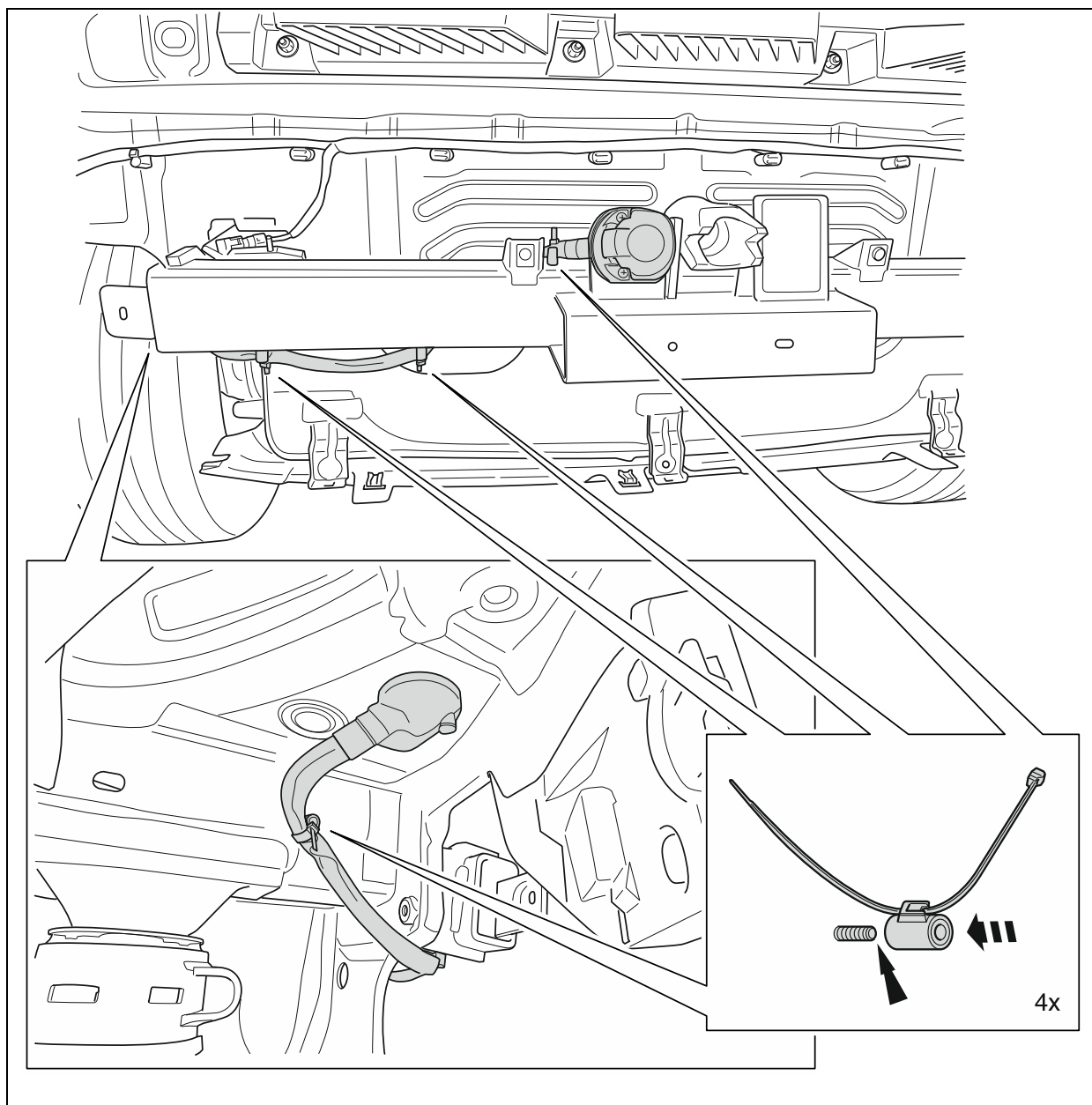

Obě pouzdra 6pólového a 10pólového konektoru 9žilového kabelového svazku zasuňte na určená místa přípojovací řídicí jednotky tak, aby zaskočila do provozní polohy.

Pouzdro 24pólového konektoru 12žilového kabelového svazku zasuňte do zásuvného místa na přípojovací řídicí jednotce a zajistěte je.

Umístěte přípojovací řídicí jednotku na určené místo na boční stěně vzadu vlevo a upevněte ji rozpěrnými nýty (nejsou součástí sady).

Obě kabelová oka **hnědé**ho vodiče 12žilového kabelového svazku připojte ke kostřicímu bodu vozidla na plechu podlahy vzadu vlevo.

Kabelové oko **hnědé**ho vodiče 9žilového kabelového svazku připojte na levé straně vozidla v zavazadlovém prostoru.

Devítižilový kabelový svazek upevněte přiloženým stromečkovým klipem na levé straně vozidla (**viz obr. 5**).

**Obr. 5**

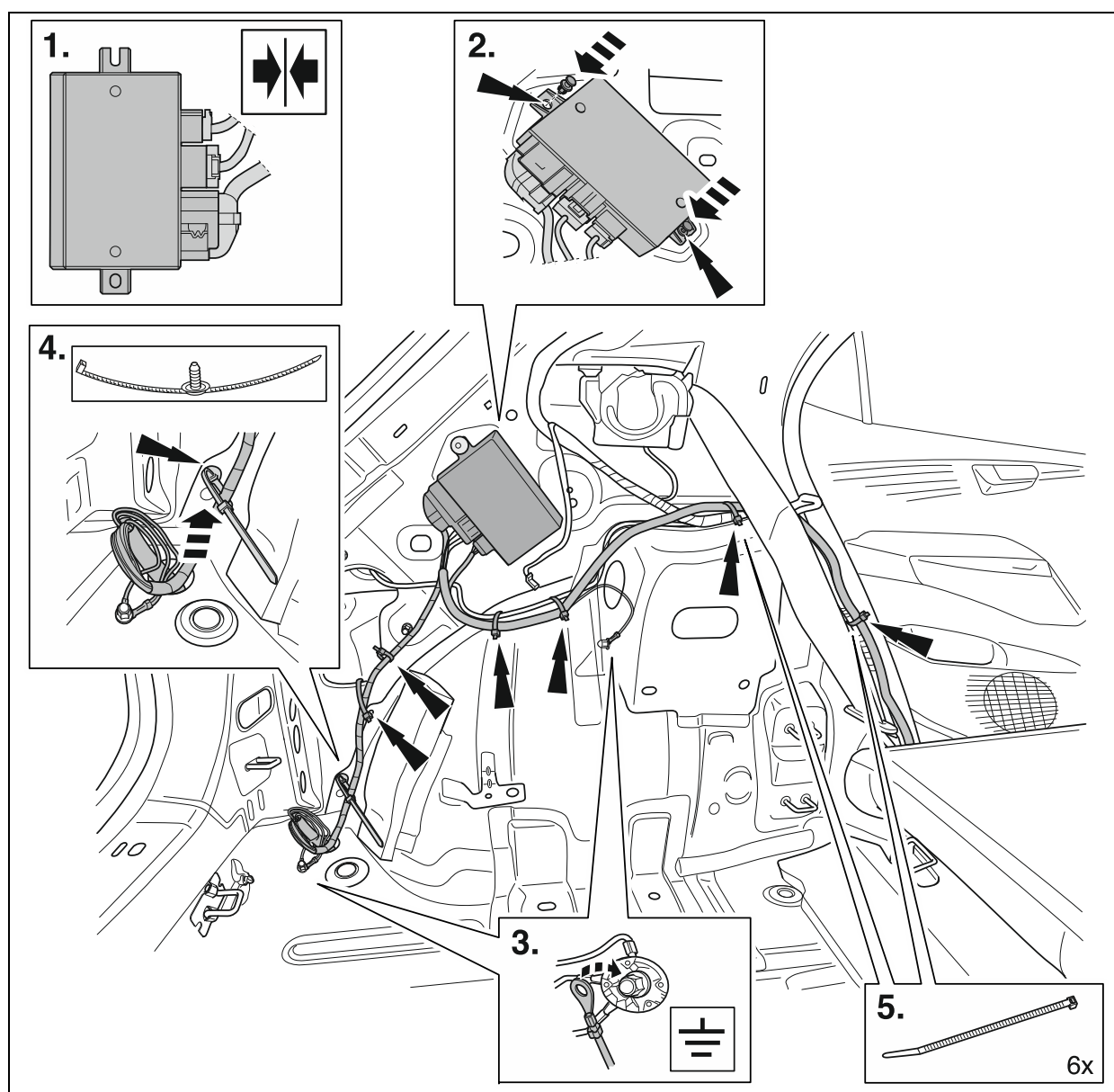

Zbývající konce kabelů 9žilového kabelového svazku ved'te na levé straně vozidla podél vozidlového kabelového svazku dopředu až do levého prostoru pro nohy a upevněte přiloženými stahovacími páskami **150 mm**.

Konce **červenobílého, červenozeleného, červenošedého a červenožlutého** vodiče 9žilového kabelového svazku ved'te k rozdělovači zatížení vnitřního prostoru a zasuňte na **výstupní straně** do volných zásuvných míst pro pojistky (označených „A“, např. „F31A“) podle tabulky 2 a zaklapněte (**viz obr. 6**).

<b>Tabulka 2:</b>			
<b>Vodič</b>	<b>Č. zásuvného místa pro pojistku</b>	<b>Proudová hodnota pojistky</b>	<b>Funkce</b>
červenožlutý	F31A	15A	Přívod proudu pravého světla nosiče jízdních kol
červenošedý	F3A	15A	Přívod proudu levého světla nosiče jízdních kol
červenobílý	F11A	25A	Napájení proudem trvalé plus (sv. 30)
červenozelený	F29A	25A	Napájení proudem napájecího vodiče (sv. 15)

Poté zasuňte čtyři přiložené ploché pojistky podle **tabulky 2** do příslušných zásuvných míst (**viz obr. 6**).

Konce **oranžovohnědého, zelenočerného/fialového a černočerveného** vodiče 9žilového kabelového svazku přiveďte k řídicí jednotce palubní sítě (**BCM**).

Uvolněte pouzdro konektoru **zásuvky „C“** na **BCM** a vytáhněte konektory zástrčky z pouzdra. Předtím odstraňte kabelovou sponu na výstupu kabelu pouzdra konektoru (**viz obr. 6**).

Vysuňte kontakt zásuvky vozidlového **černočerveného** vodiče z **komory 58**.

Zasuňte ho do **komory 2** přiloženého **2pólového černého pouzdra zásuvky** a zaklapněte a zajistěte.

Zasuňte kontakt zásuvky konce **černočerveného** vodiče 9žilového kabelového svazku do předem uvolněné **komory 58** a zaklapněte. Konektory zástrčky opět zasuňte do pouzdra, zajistěte a upevněte kabelovou sponou **150 mm (viz obr. 6)**.

Uvolněte pouzdro konektoru **zásuvky „A“** na **BCM** a vytáhněte konektory zástrčky z pouzdra. Předtím odstraňte kabelovou sponu na výstupu kabelu pouzdra konektoru (**viz obr. 6**).

Vysuňte kontakt zásuvky vozidlového **zeleného** vodiče z **komory 16** a zasuňte do **komory 2** přiloženého **3pólového černého pouzdra zásuvky** a zaklapněte.

Vysuňte kontakt zásuvky vozidlového **oranžovohnědého** vodiče z **komory 17** a zasuňte do **komory 3** přiloženého **3pólového černého pouzdra zásuvky** a zaklapněte.

Vysuňte kontakt zásuvky vozidlového **černočerného** vodiče z **komory 14** a zasuňte do **komory 1** přiloženého **3pólového černého pouzdra zásuvky** a zaklapněte.

Zasuňte kontakty zásuvek konců **zeleného, oranžovohnědého a černofialového** vodiče 9žilového kabelového svazku do předem uvolněné **komory 16 (zelený), komory 17 (oranžovohnědý) a komory 14 (černofialový)** a zaklapněte. Konektory zástrčky opět zasuňte do pouzdra, zajistěte a upevněte kabelovou sponou **150 mm (viz obr. 6)**.

Spojte **2pólové černé** kolíkové pouzdro a **3pólové černé** kolíkové pouzdro kabelového svazku s předem namontovaným **2pólovým černým a 3pólovým černým** pouzrdem zásuvky a zaklapněte. Připevněte kabelovou páskou o délce **150 mm** k vozidlovému kabelovému svazku.

**Obr. 6**

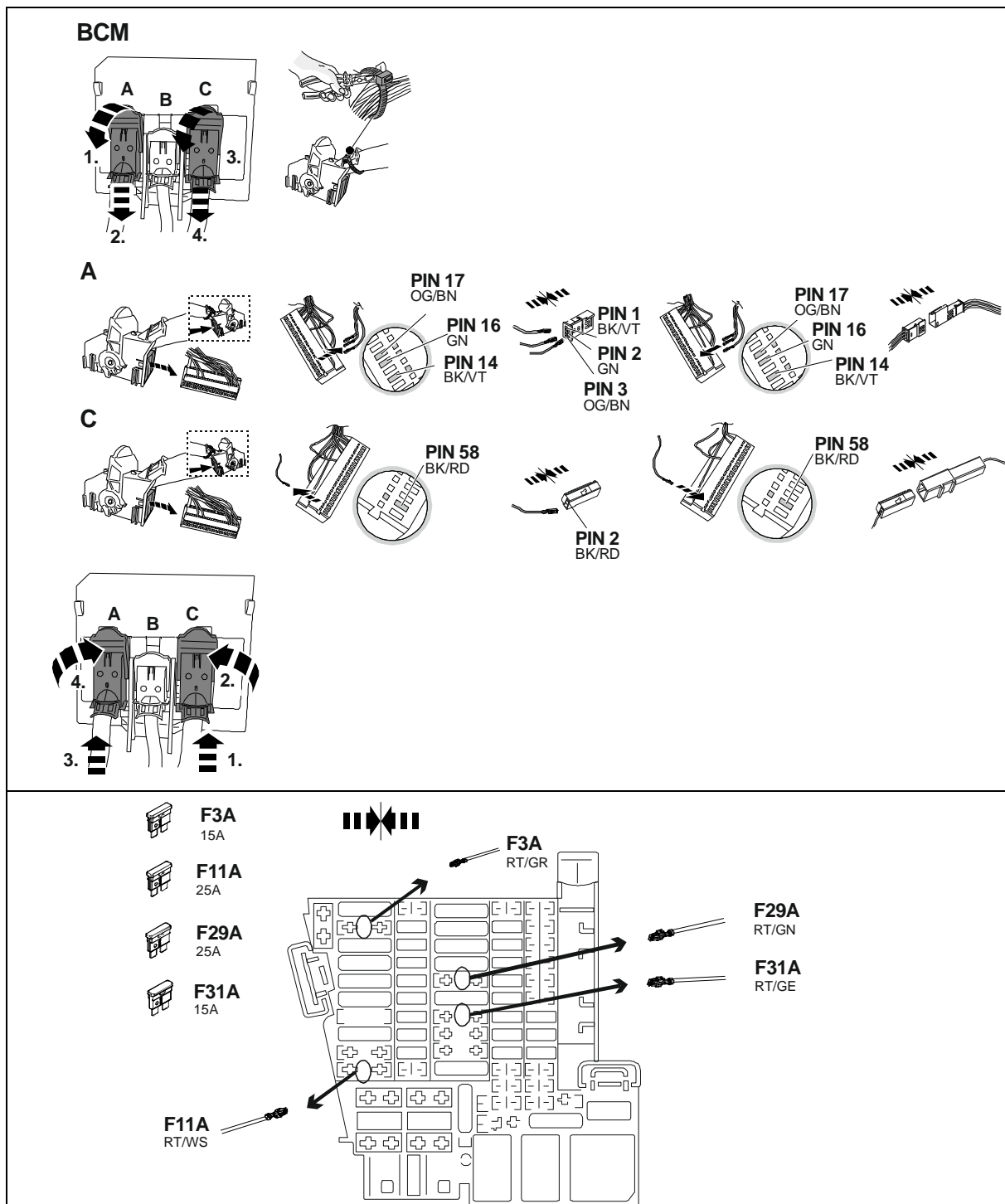

***Pokud nesouhlasí kabeláž a přiřazení signálů vozidla, proveďte podle potřeby kontrolu podle schématu zapojení. Obecně však platí: „Přiřazení signálů má přednost před barvou signálů“; právo chyby nebo změny vyhrazeno.***

Vedte všechny vodiče kabelového svazku montážní sady podél vozidlových svazků vodičů, připevněte příloženými kabelovými páskami a/nebo vložte do stávajících kabelových držáků.

Namontujte znovu veškerá obložení a demontované díly.

Ukostřovací kabel opět připojte k baterii.

### **3. Kódování s licenční ochranou**

#### **UPOZORNĚNÍ:**

Vozidlo je vybaveno přídatnou kontrolkou (C2) pro kontrolu směrových světel na nosiči jízdních kol. Kromě toho se provádí kontrola osvětlení nosiče jízdních kol (mimo couvacích světel a zadních mlhových světel) podle indikátoru závady světel na sdruženém přístroji.

Po montáži elektrické montážní sady je třeba provést online kódování, popř. zpětnou dokumentaci pomocí ODIS podle následujícího návodu:

- Spustíte diagnostický tester ODIS
- Spustíte funkci „Diagnostika“
- Zvolte „Speciální funkce“
- Zvolte podbod „Přizpůsobit SW“
- Potvrďte volbou „Provést kontrolu“
- Tlačítkem 4 zvolte „Provést řešení pro přestavbu / dodatečnou montáž s licenční ochranou“
- Zadejte odpovídající čísla podle licenční ochrany do vstupních oken a potvrďte je:
  1. Aktivační kód
  2. Aktivační číslo
  3. PIN kód
- Řiďte se pokyny diagnostického testeru
- Před kódováním a po něm je třeba zadat dotaz systému prostřednictvím „Řízené hledání chyby“. Podle potřeby musí být chybové kódy smazány

#### **VAROVÁNÍ:**

- Je třeba zajistit, aby při testu vozidla byla v dílenském testeru používána aktuální verze ODIS Service.
- Výzva pro konfiguraci vozidla (licenční kód) při bezchybném postupu a obsluze diagnostického zařízení proběhne přesně 1x.
- Použité licenční opatření je vozidlu přiřazeno po prvním použití a nelze je použít pro další vozidla.
- V případě závady na přiřazeném vozidle je možné znovu použít licenční opatření.
- Opakované vyvolání bez výzvy způsobí chybová hlášení, avšak nemá vliv na konfiguraci.

### **4. Kontrola funkce**

Všechny funkce zkontrolujte vhodným zkušebním přístrojem.



オリジナルアクセサリ

Genuine Accessories

Accessoires d'Origine

## 組立説明書

## 電気組込キット

パーツ番号：

**10A 055 204 B**

Distributed by Volkswagen  
Zubehör  
GmbH

納品範囲を変更する場合があります

USA: Distributed by  
Volkswagen of America, Inc.  
Auburn Hills / Mi.

車両タイプ：

**VW ID.3**

Printed in Germany  
by Volkswagen Zubehör GmbH

**35/2022 >>**

**JA**

### 納品範囲：

- 1 事前に組み立てられたソケットインサート付きの12芯ケーブルハーネス
- 1 09芯ケーブルハーネス
- 1 ソケットハウジング
- 1 コントロールユニット
- 2 フラットヒューズ15A
- 2 フラットヒューズ25A
- 1 ソケットハウジング2部、黒
- 1 ソケットハウジング3部、黒
- 4 溶接スタッド用のケーブルストラップ 150 mm
- 1 もみの木クリップ付ケーブルストラップ 200 mm
- 30 ケーブルストラップ 150 mm

ケーブルハーネスを取り付けるには、追加パーツ（接続制御ユニット用の拡張リベット）が必要です。ETKAを参照して下さい。

### 重要な情報

作業を開始する前に、組立説明書をお読み下さい。

電気自動車への取り付けは、資格のある従業員のみが行うことができます。必要な資格は地域によって異なります。電気自動車保守サービスに関する現地の法律および法的ガイドラインを遵守して下さい。この指示に従わないと、重傷または致命傷に至る可能性があります。

車両での取付作業を行うときは、車両の現行の修理ガイドラインに従って下さい。



診断テスターで最新のソフトウェアバージョンが使用されていることを確認する必要があります。

取付の際には、次の点に特に注意してください：

- ケーブルを挟んだり、損傷したりしないで下さい。
- すべてのシーリング要素を適切に取り付けて下さい。
- ソケットシーリングは、個々のワイヤではなく、絶縁チューブ上に配置する必要があります。
- 車両をこすったり折れたりしないようにケーブルを配線します。

バイクラックのライト（ウインカーライトを含むがバックライトやリアフォグライトは含まない）の故障は、メーターパネル内のライト故障表示によって通知されます。バイクラックの方向インジケータを確認するための追加的なインジケータライトは車両にありません。

バイクラックを使用する場合、車両のリアフォグランプはスイッチオフされます。リアフォグランプが無いバイクラックの場合は、それを後付けする必要があります。ソケットアダプターは、バイクラック使用の場合のみ使用が許されています。バイクラック使用終了後は、ソケットアダプターを取り外す必要があります。

技術変更の可能性を保持します！

#### 一般的に実施する必要がある作業：

1. バッテリーからアース線を外します
2. 12芯と09芯のケーブルハーネスとソケットハウジングを取り付けます
3. ライセンス保護のあるコーディング
4. 機能検査

#### 1. バッテリーからアース線を外します

取付中の短絡を防ぐのと、安全上の理由から、作業を開始する前にアース線をバッテリーから必ず取り外す必要があります（火災の危険）！！

**注意：車載コンピューター/イモビライザー！**

**バッテリーからケーブルを外すと、保存されたデータが失われる可能性があります！**

**メーカーの指示に従ってください！**

**作業を開始する前に、ディフェクトメモリーを読み取ってください！**

#### 2. 12芯と09芯のケーブルハーネスとソケットハウジングを取り付けます



ロードコンパートメントカバーとトランクフロアカバーを取り外し、リアエンドパネルのクラッディングを取り外します。リアシートベンチのシートを取り外し、左バックレストを倒します。左トランクサイドパネルを取り外します（マルチパーツ）。後部座席のバックレストロックの横にある左側のサイドパネルと、左側のすべてのエントリーパネルを前方まで取り外します。

**注意！**

**リアシートバックのサイドボルスターにエアバッグが装備されている車両では、エアバッグパーツの取り外しと取り付けに関する安全規則を必ず遵守する必要があります！**

**左ハンドル車：**

ダッシュボード内の左側のコンパートメントを取り外します。ダッシュボードの左端正面にあるカバーを取り外します。ボンネットリリースの操作レバーを取り外し、フットスペースの左側サイドパネルを取り外します。ダッシュボードの下のパネルを取り外します。

---

## 右ハンドル車：

ダッシュボードの左端正面にあるカバーを取り外します。グローブボックス自体とその下のパネルを取り外します。左側のフットスペースのサイドパネルを取り外します。

ニーエアバッグを（それが存在する場合→安全規則を遵守してください！）

取り外します。

コンソールからインテリアディスプレイ（LVI）を取り外します。

LVI を前方に向けて取り外すことができるように、ダッシュボードのカットアウトを拡大する必要があります。これを行うには、マーキングされた領域を工具で削除する必要があります（**図1**を参照）。

**図 1**

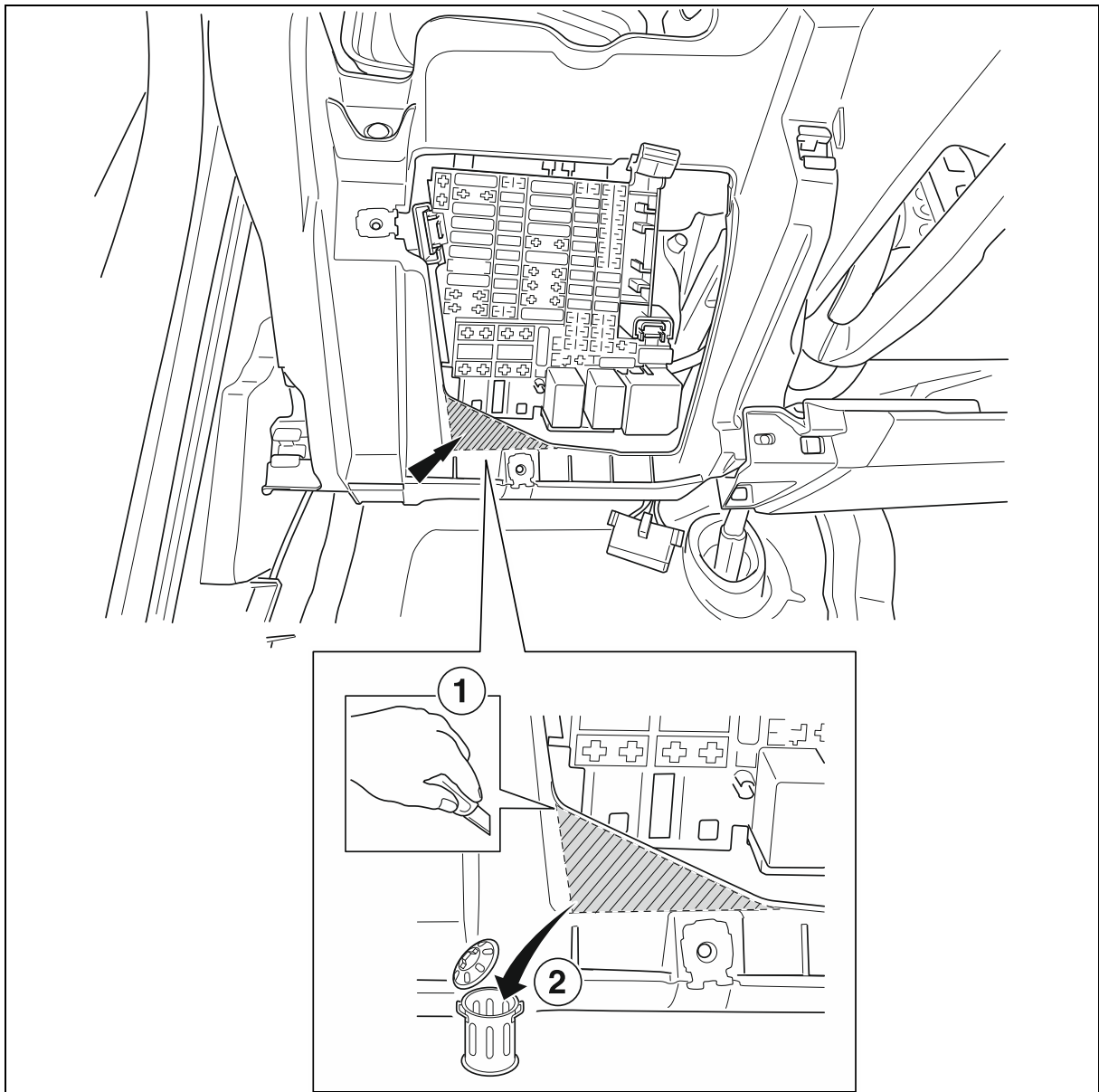

後部左側のトランクフロアパネルにある、バイクラックへのワイヤーハーネス用の40 mmフィードスルーのカバーを取り外します（**図2**を参照）。

**図2**

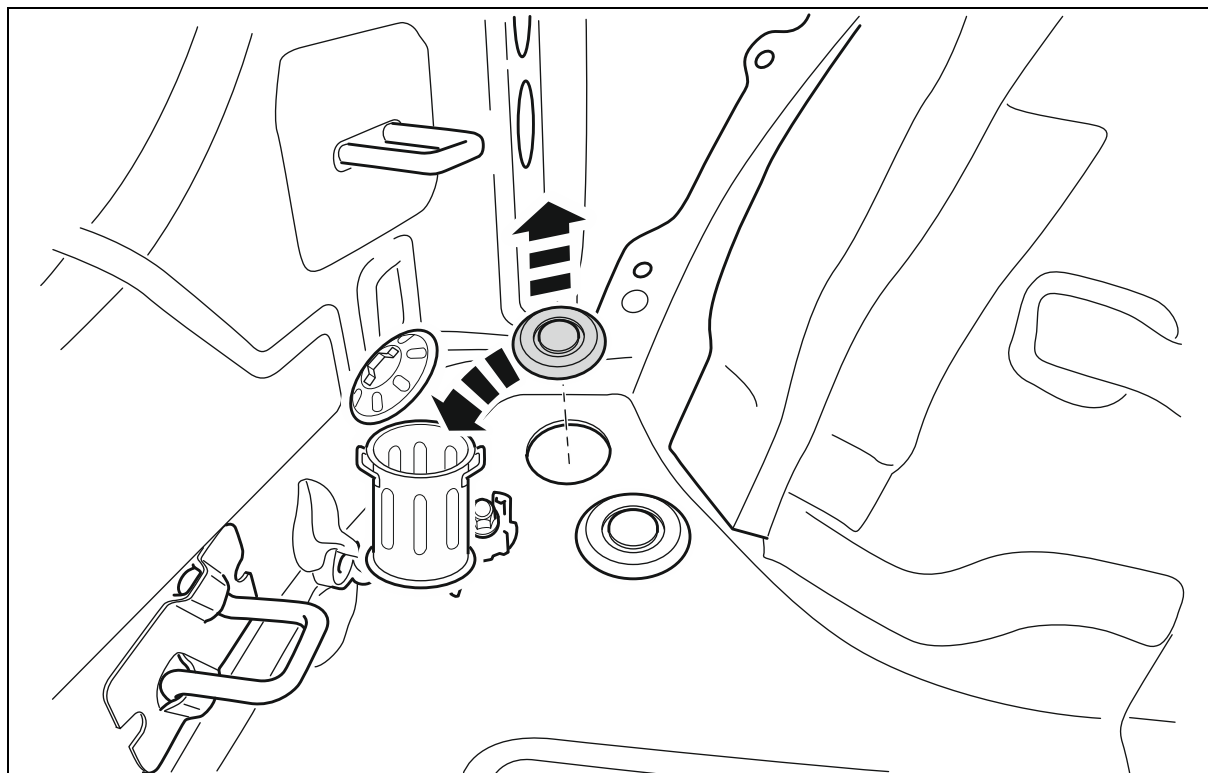

12芯ケーブルハーネスを付属のボディ開口部に通して外側に出し、事前に組み立てられたソケットインサートを同梱のソケットハウジングとともにバイクラックのブラケットに次のように取り付けます：

組み立て済みの12芯ケーブルハーネスをソケットブラケットに通し、同梱のソケットハウジングに挿入し、保護ボディにカチッとはめて、ソケットハウジングに付随するネジを使用してブラケットに取り付けます（**図3**を参照）。

図 3

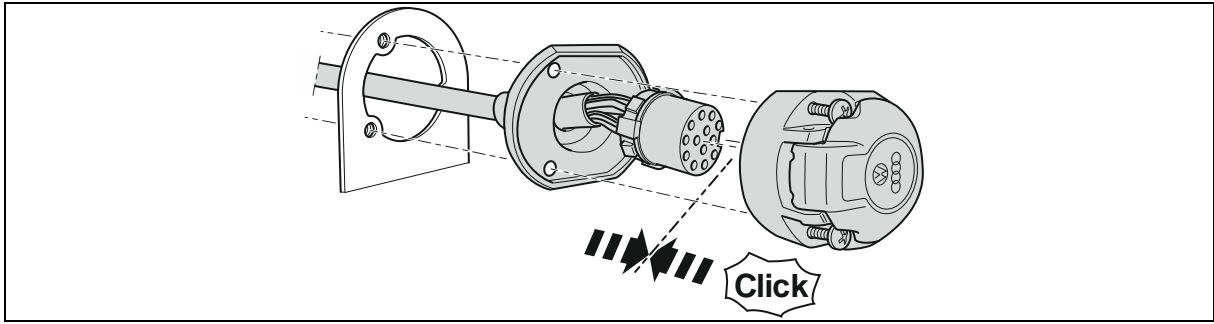

ソケットの配線接続は下記の通りです：

表 1 :		
ケーブル	接点番号	機能
黒/白	1	左方向インジケータ
灰色/白	2	リアフォグランプ
茶色	3	アース (接点番号 1 から 8 まで用)
黒/緑	4	右方向インジケータ
灰色/赤	5	右テールランプ
赤/黒	6	ブレーキライト
灰色/黒	7	左テールランプ
黒/青	8	バックライト
赤	9	電源、定常プラス (KI.30)
黒	10	電源、充電ケーブル (KI.15)
茶色	11	アース (接点番号10用)
未使用	12	制御ケーブル
茶色	13	アース (接点番号 9 用)

### 注意！

シーリング要素が正しく取り付けられていることを確認してください！特に、ソケットからケーブルが出る所のシーリングは、個々のワイヤーではなく、絶縁ホースの上に配置する必要があります！擦れ箇所が発生しないようにケーブルハーネスを敷いて下さい！

3つの溶接スタッドクリップをバイクキャリアのクロスメンバーの所定の位置に固定し、1つを左後部のフレームに固定します。ケーブルハーネスを配線し、クリップを締めます。ケーブルハーネスに取り付けられたゴム製グロメットを配置し、溶接スタッドクリップ方向に合わせて、トランクから外側の貫通穴に挿入します。その際に、正しく取り付けられていることを確認してください（**図4**を参照）。

**図 4**

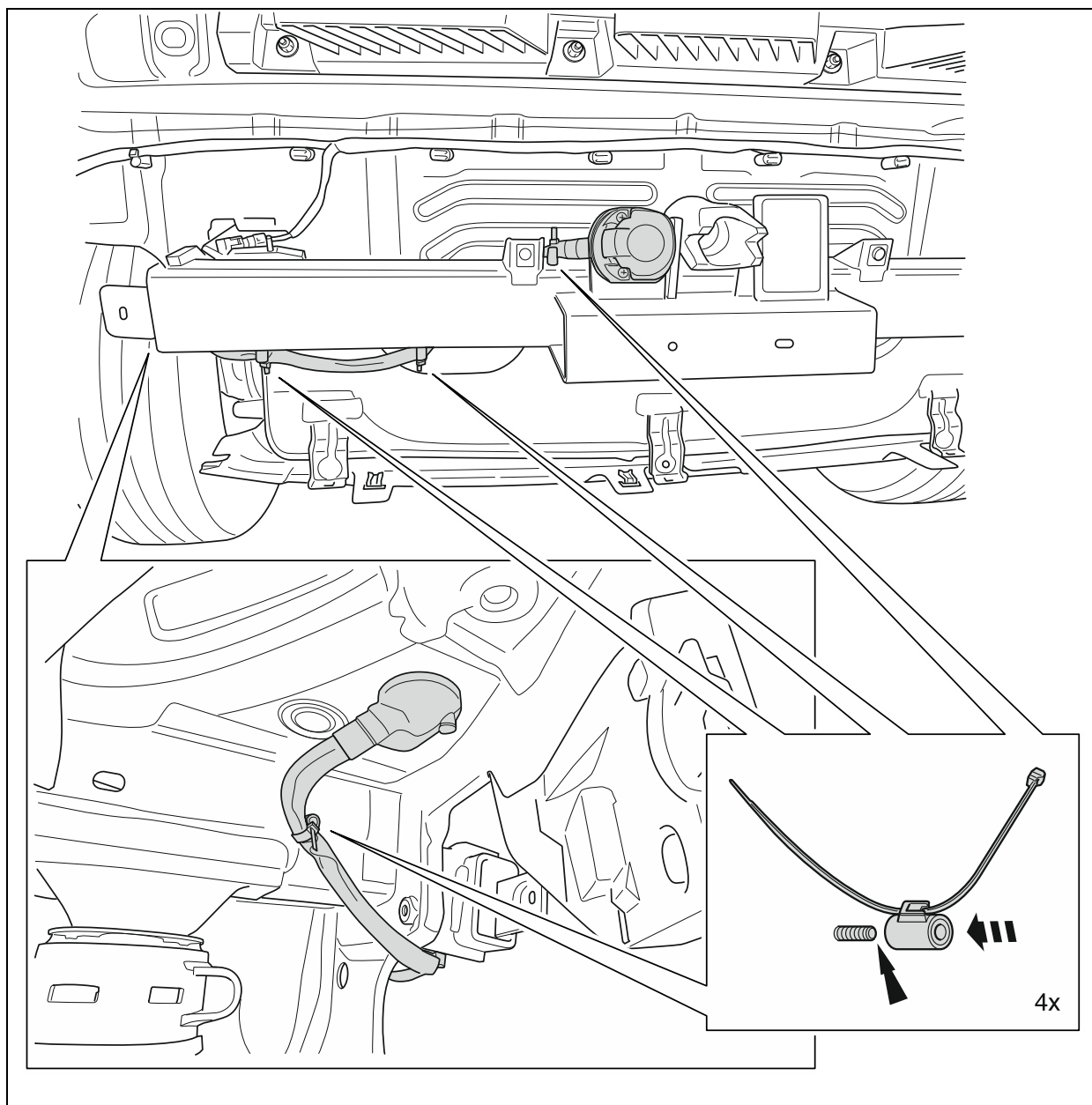

06本および10本の09芯ケーブルハーネスの両方のプラグハウジングを、接続制御ユニットにある所定のスロットに挿入し、ロックします。

24本の12芯ケーブルハーネスのプラグハウジングを、接続制御ユニットにある所定のスロットに挿入し、ロックします。

接続制御ユニットを後部左側の側壁にある所定のスペースに配置し、2つの拡張リベット（Eセットには含まれていません）で固定します。

12芯ケーブルハーネスの茶色のケーブルの2つのケーブルラグを、左後部フロアパネルの車両固有のアーポイントに接続します。

09芯ケーブルハーネスの茶色のケーブルのケーブルラグを、トランク内の車両左側壁に接続します。既存のモミの木クリップで09芯ケーブルハーネスを車両の左側に固定します（図5を参照）。

図5

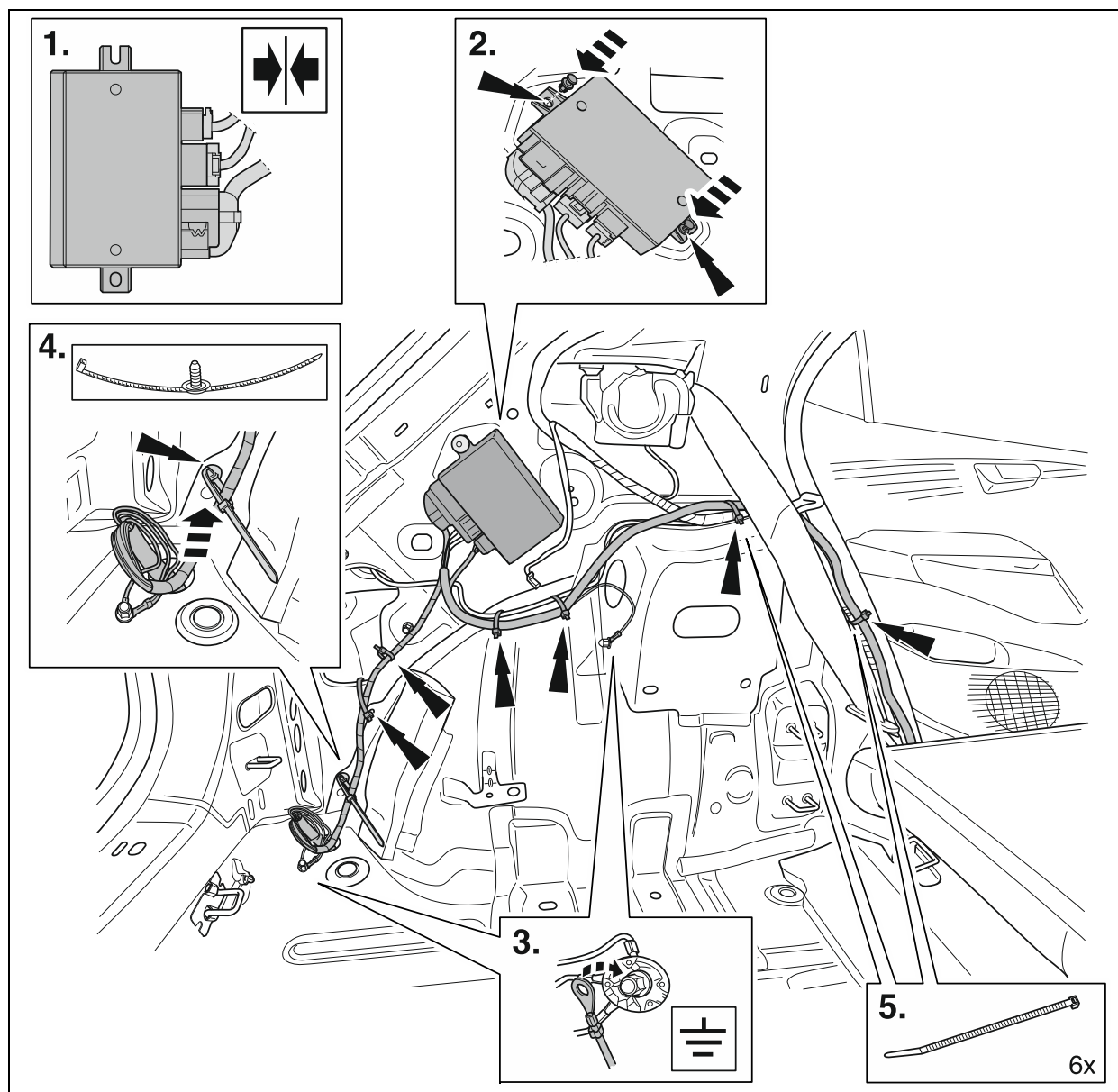

車両の左側で、09芯ケーブルハーネスの残りのケーブル終端を車両側のワイヤリングハーネスに沿って左側のフットスペースまで通し、付属の**150 mm**ケーブルストラップで固定します。

表2に従って、09芯ケーブルハーネスの**赤/白、赤/緑、赤/灰色、赤/黄色**のケーブルヘッドを、ディスプレイの内部に接続し、**出力側**の空きヒューズスロット（「Aの付いたマークのところ、例えば「F31A」など）に差し込み、ロックします（**図6を参照**）。

<b>表2：</b>			
<b>ケーブル</b>	<b>ヒューズスロット 番号</b>	<b>ヒューズサイズ</b>	<b>機能</b>
赤/黄色	F31A	15A	電源、バイクラックライト右
赤/灰色	F3A	15A	電源、バイクラックライト左
赤/白	F11A	25A	電源、定常プラス (KI.30)
赤/緑	F29A	25A	電源、充電ケーブル (KI.15)

次に、**表2**に従って、同梱の4つのフラットヒューズをそれぞれのヒューズスロットに挿入します（**図6を参照**）。

ボディ制御モジュール（**BCM**）に接続された09芯ケーブルハーネスの**オレンジ茶色、緑黒/紫、および黒/赤**のケーブルヘッドを配線します。

**BCMの「スロット/C」**のプラグハウジングのロックを解除し、ハウジングのケースからコネクタストリップを引き出します。プラグハウジングのケーブルアウトレットにあるケーブルストラップを事前に取り外します（**図6を参照**）。

車両側ケーブルの**黒/赤**のソケット端子を**チャンバー-58**から取り出し、同梱のソケットハウジングの**チャンバー-2**に黒を2本挿入および固定し、二次ロックを取り付けます。

09芯ケーブルハーネスの**黒/赤**のケーブルヘッドのソケット端子を、事前に空いた**チャンバー-58**に挿入し、ロックします。コネクタストリップをハウジングケースに戻し、ロックして、**150 mm**のケーブルストラップで固定します（**図6を参照**）。

**BCMの「スロット/A」**のコネクタハウジングのロックを解除し、コネクタストリップをハウジングのケースから引き出します。プラグハウジングのケーブルアウトレットにあるケーブルストラップを事前に取り外します（**図6を参照**）。

**緑色**の車両側ケーブルのソケットコンタクトを**チャンバー-16**から取り出し、同梱のソケットハウジングの**チャンバー-2**に黒を3本挿入し、ロックします。

オレンジ茶色の車両側のケーブルのソケット端子をチャンバー17から取り出し、同梱のソケットハウジングのチャンバー3に黒を3本挿入し、所定の位置にロックします。

黒/紫の車両側ケーブルソケット端子をチャンバー14から取り出し、それを同梱のソケットハウジングのチャンバー1に黒を3本挿入し、にロックします。



09芯ケーブルハーネスの緑、オレンジ/茶色、黒/紫のケーブルヘッドのソケット端子を、以前に空いた  
**チャンバー16（緑）、チャンバー17（オレンジ/茶色）、チャンバー14（黒/紫）**に挿入してロックし  
 ます。

コネクタストリップをハウジングケースに戻し、ロックして、**150 mm**のケーブルストラップで固定しま  
 す（**図6**を参照）。

**黒2本と黒3本の**ケーブルハーネスのピンハウジングを事前に組み立てた**黒2本と黒3本の**ソケットハウ  
 ジングに接続しロックして、150 mm ケーブルストラップで車両のワイヤリングハーネスに固定します。

**図 6**

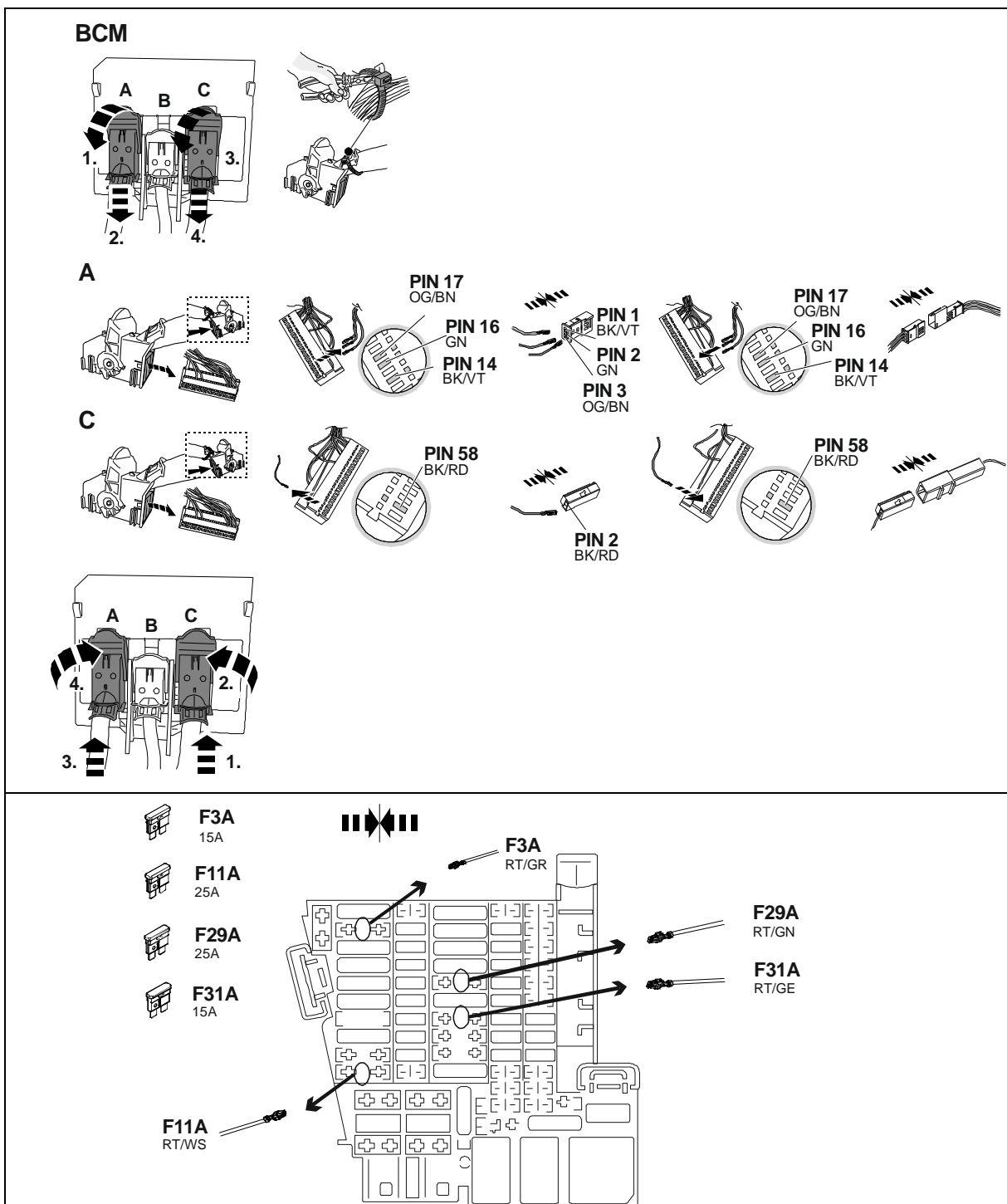

車両の信号の割り当てと配線が明確に一致していない場合、必要に応じて回路図との比較が必要になります。ただし、一般的には「信号の割り当ては信号の色よりも優先」ですが、入力ミスや変更の可能性を留保します。

取付キットのすべてのワイヤリングハーネスを車両のワイヤリングハーネスに沿って配線し、同梱のケーブルストラップで固定するか、および/あるいは既存のケーブルホルダーに挿入します。

すべてのパネルと分解した部品を取り付けます。

アース線をバッテリーに再び接続します。

### 3. ライセンス保護のあるコーディング

#### 参考：

バイクラックの方向インジケータを確認するための追加的なインジケータライト（C2）が車両に用意されています。さらに、バイクラックのライト（リアフォグランプとバックライトを除く）は、メーターパネルのライト故障コントロールによってチェックされます。

電気装備キットを取り付けたら、次のようにODISを使用してオンラインコーディングまたはバックドキュメントを実行する必要があります。

- ODIS診断テスターを起動します
- 「診断」機能を開始します
- 「特殊機能」を選択します
- サブアイテム「SW設定」を選択します
- 「テストを実行」で承認します
- ボタン4を使用して、「ライセンス保護付きの変更/レトロフィットソリューションの実装」を選択します
- 入力ウィンドウで、ライセンス保護用のお手元の数値を入力し、承認します。
  1. アクティベーションコード
  2. アクティベーション番号
  3. ピンコード
- 診断テスターの指示に従って下さい
- コーディングの前後に、「ガイド付きエラーサーチ」を使用してシステムクエリを実行し、必要に応じてエラーコードを削除する必要があります。

#### 警告：

- 現行のバージョンのODISサービスが、車両テスト用に修理工場のテスターで使用されていることを確認する必要があります。
- 手順とテスト操作にエラーがなければ、車両コンフィギュレーション（ライセンスコード）への要請が一度だけ現れます。

- 使用するライセンスは、最初の使用後に車両に割り当てられ、他の車両には使用できません。
- ライセンスが割り当てられた車両を修理する場合は、ライセンスを繰り返し使用することが可能です。
- プロンプトなしの複数の呼び出しはエラーメッセージを引き起こし、コンフィギュレーションに影響を与えません。

#### 4. 機能検査

適切なテスト装置ですべての機能を確認して下さい。



原装配件  
Genuine Accessories  
Accessoires d' Origine

## 安装说明

## 电气安装套件

部件号:

**10A 055 204 B**

Distributed by Volkswagen  
Zubehör  
GmbH

保留更改交付范围的权利

USA: Distributed by  
Volkswagen of America, Inc.  
Auburn Hills / Mi.

车型:

**VW ID.3**

Printed in Germany  
by Volkswagen Zubehör GmbH

**ZH**

**35/2022 >>**

### 交付范围:

- 1 12芯电线束, 带预装插座
- 1 9芯电线束
- 1 插座外壳
- 1 控制装置
- 2 插片式保险丝 15A
- 2 插片式保险丝 25A
- 1 连接器外壳, 2路, 黑色
- 1 连接器外壳, 3路, 黑色
- 4 焊接螺柱扎带, 150 mm
- 1 带树形铆钉的电缆扎带, 200 mm
- 30 电缆扎带, 150 mm

安装电线束需要附加零件（用于连接控制装置的膨胀铆钉），见ETKA。

### 重要说明

开始工作之前阅读安装说明。

在电动车辆中的安装必须由合格的专业人员进行。所需资格因地区而异，遵守当地有关电动汽车服务的法律和法律准则。

不遵守该说明可能导致人员重伤甚至死亡。

在车辆上进行组装工作时请遵守车辆的现行维修指南。

确保诊断测试仪使用最新的软件版本。

### 组装时要特别注意以下几点:

- 不得夹紧或损坏电缆。
- 正确安装所有密封元件。
- 插座密封件必须缠在绝缘软管上，而不是在单根电线上。
- 电缆的敷设要确保其既不会摩擦车辆也不会弯折。



组合仪表盘中的灯故障信号显示自行车架灯（包括转向信号灯，不包括倒车灯和后雾灯）的故障。没有用于检查自行车架方向指示灯的附加指示灯。

使用自行车架时车辆的后雾灯关闭。如果自行车架没有后雾灯，则必须进行改装。

插座适配器只能在自行车架操作中使用。在完成自行车架操作之后，必须卸下插座适配器。

保留技术更改的权利！

### 要进行的一般工作：

1. 断开电池的接地线
2. 安装12芯和09芯线束和插座外壳
3. 编码与许可证保护
4. 功能测试

### 1.断开电池的接地线

为了避免在安装过程中发生短路以及出于安全原因，在开始工作之前必须断开接地线与电池的连接（有火灾危险）！

**注意：车载电脑/防盗锁！**  
**断开电池，则存储的数据可能会丢失！**  
**遵守制造商的说明！**  
**开始工作之前读取故障存储器！**

### 2.安装12芯和09芯线束和插座外壳

拆下行李箱盖和行李箱地板盖，然后拆下后挡板护板。

拆下后排座椅的座椅，然后向下翻折左靠背。

拆下行李箱左侧板（多件）。

卸下后排座椅靠背锁旁边的左侧护板和左侧直到前部的所有门槛条。

**注意！**  
**在后排座椅靠背侧护板中装有安全气囊的车辆中，必须遵守有关拆卸和安装安全气囊部件的安全规定！**

### 左驾车辆：

卸下仪表盘中左侧的储物格。拆下仪表盘左端的盖板。拆下发动机罩解锁操作杆，然后拆下左侧放脚空间护板。卸下仪表盘下方的护板。

### 右驾车辆:

拆下仪表盘左端的盖板。拆下杂物箱和杂物箱下方的护板。卸下左侧放脚空间护板。

卸下膝盖安全气囊（如果有 → 请遵守安全规定！）。

从控制台上卸下内部配电盘（LVI）。

为了可以从前面卸下LVI，有必要扩大仪表盘上的切口。为此，必须使用车间工具去除标记区域（见图1）。

**图1**

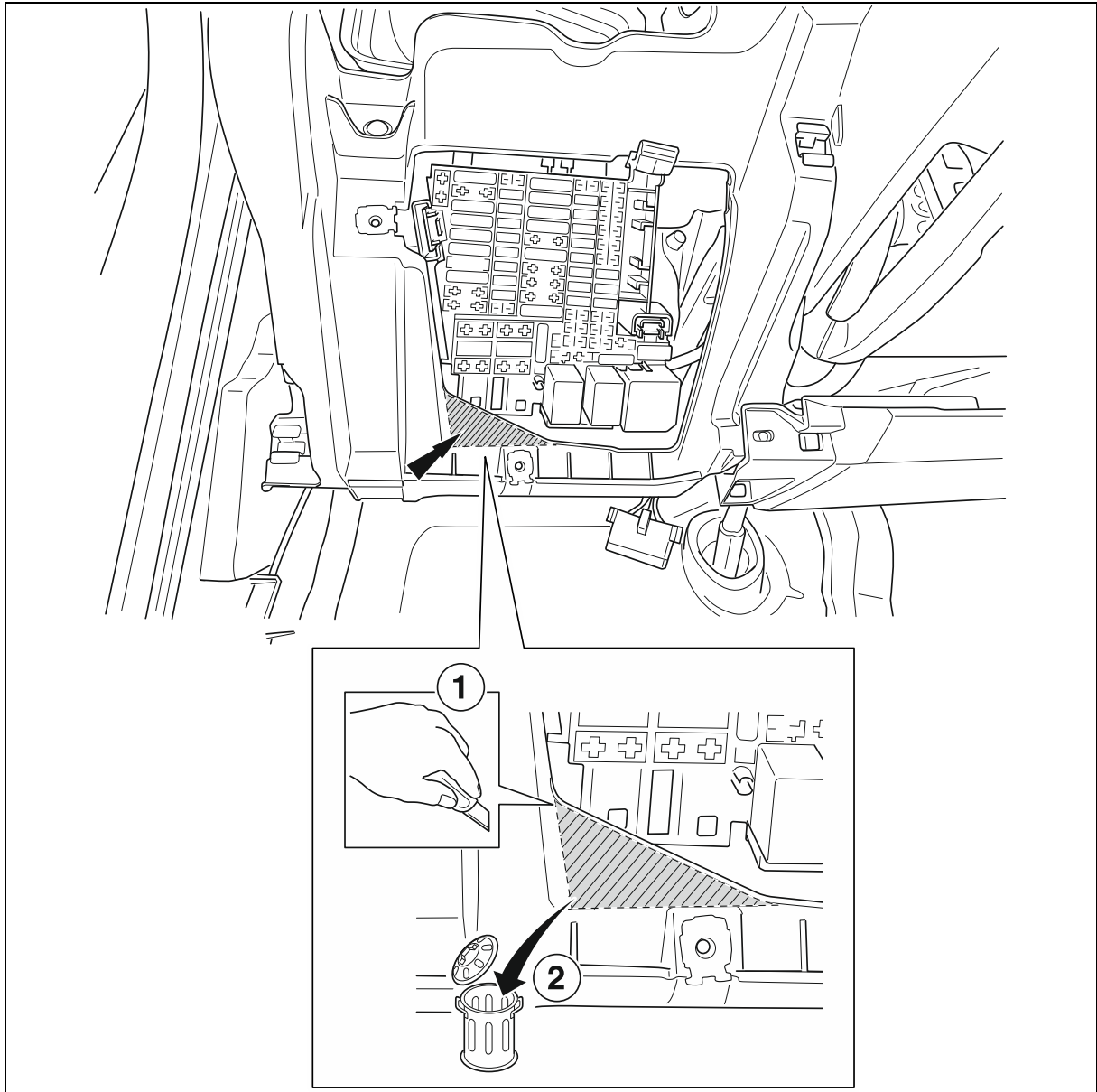

取下行李箱地板左后方上车辆侧40毫米穿孔的盖子，通过该孔将线束引至自行车架（见图2）。

**图2**

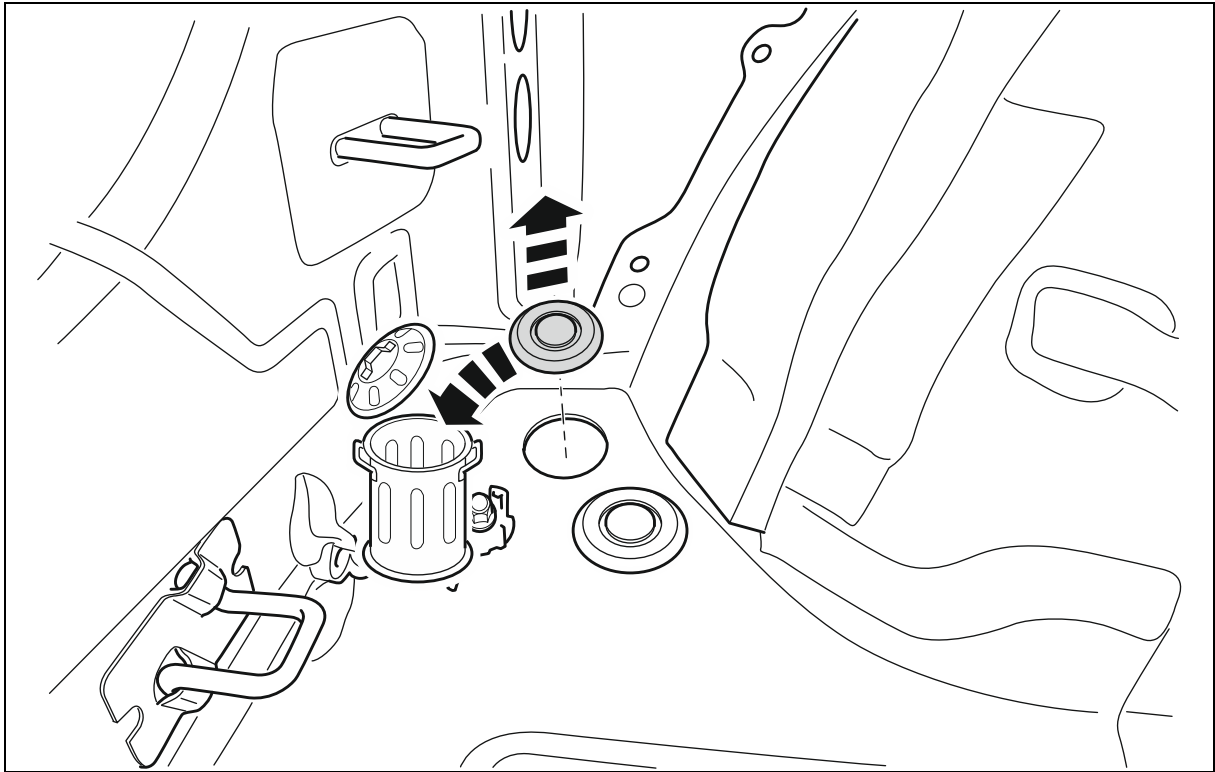

将12芯电线束穿过指定的车身开口，然后将预组装的插座插入件与随附的插座外壳安装在自行车架的支架上，其步骤如下所示：

将预组装的12芯电线束穿过插座支架，将其插入随附的插座外壳中，在保护体内锁定，并使用插座外壳中的螺钉将其安装在支架上（见图3）。

图3

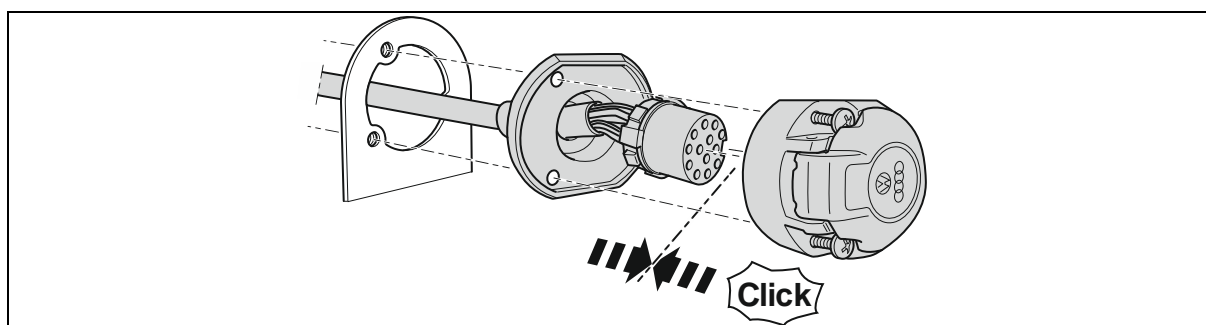

插座的分配如下：

表1:		
电缆	触点编号	功能
黑/白色	1	向左方向指示器
灰/白色	2	后雾灯
棕色	3	接地（用于触点1至8）
黑/绿色	4	向右方向指示器
灰/红色	5	右尾灯
红/黑色	6	刹车灯
灰/黑色	7	左尾灯
黑/蓝色	8	倒车灯
红色	9	电源永久正极（KI.30）
黑色	10	电源充电线（KI.15）
棕色	11	接地（用于触点10）
未使用	12	控制线
棕色	13	接地（用于触点9）

### 注意！

确保密封元件位置正确！特别是，插座电缆出口处的密封件必须位于绝缘软管上，而不是在单根电线上！线束的敷设要确保不会发生摩擦损坏！



将三个焊接螺柱夹固定在自行车架横梁上的指定位置，并将一个焊接螺柱夹固定在左后车架上。敷设线束并拧紧线夹。定位线束上的橡胶垫圈，然后将其插入从后备箱到外部的孔中，并确保位置正确（见图4）。

图4

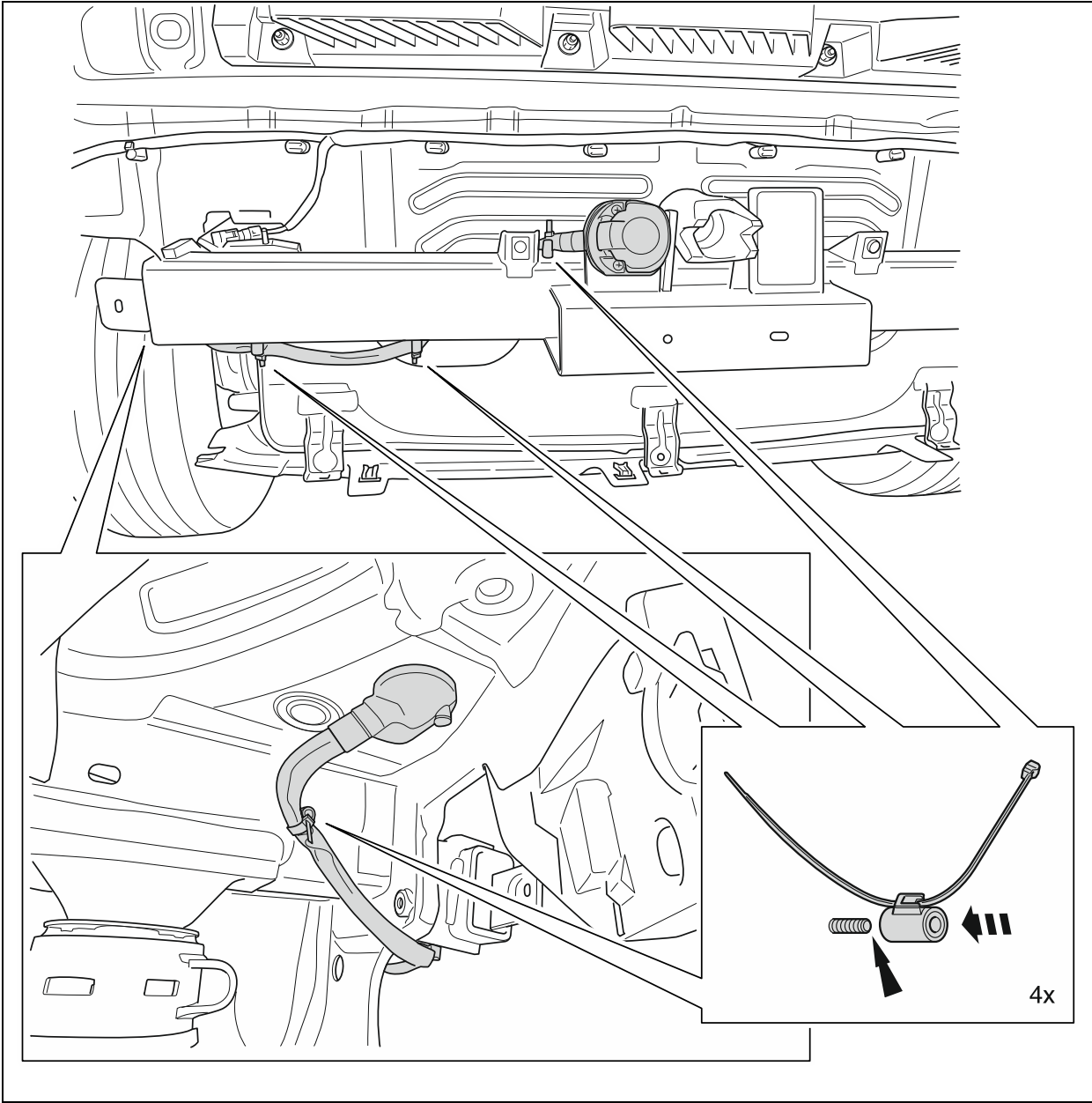

将9芯电线束的两个6路和10路连接器外壳插入连接控制单元上指定的插槽中，并锁定。

将12芯电线束的24路连接器外壳插入连接控制单元上指定的插槽中并锁定。

将连接控制单元定位在左后方侧壁的指定位置上，并用两个膨胀铆钉（电气套件中未包括）将其固定。

将12芯电线束的**棕色**线的两个电缆接线端子连接到左后地板的车辆专用接地点。

将9芯电线束的**棕色**线的电缆接线端子连接到后备箱中车辆左侧。

用现有的树形铆钉将9芯电线束固定在车辆左侧（见图5）。

**图5**

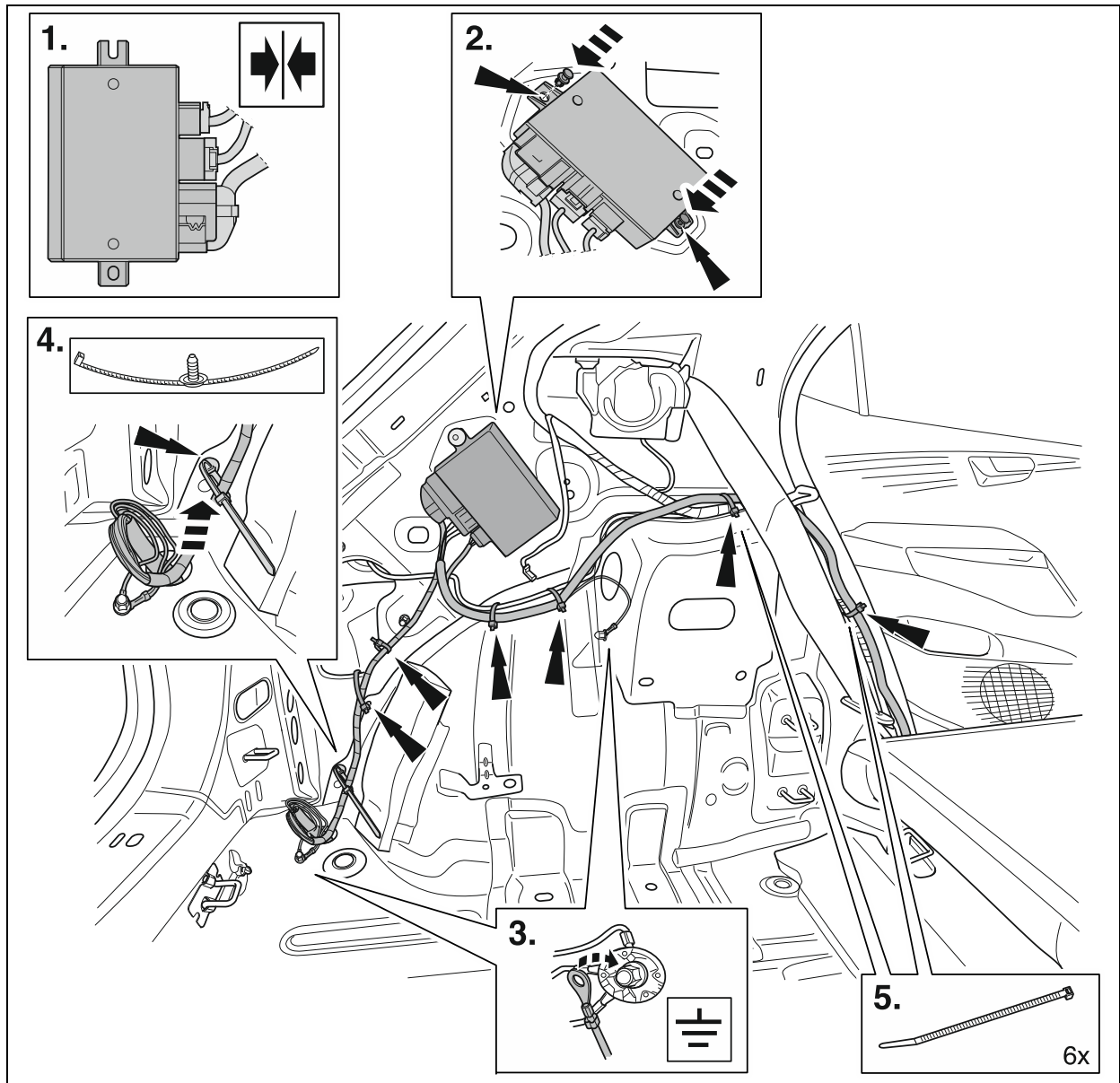

将9芯电线束的剩余线端在车辆左侧沿车辆侧线束布线到前部，直到左侧放脚位置，并用随附的**150毫米**电缆扎带固定。

将9芯电线束的**红/白色、红/绿色、红/灰色和红/黄色**末端布线到内部配电盘，根据表2插入**输出侧**未使用的保险丝插槽（标有“**A**”，例如“**F31A**”）中并锁定（见图6）。

电缆	保险丝插槽编号	保险丝规格	功能
红/黄色	F31A	15A	自行车架右侧照明电源
红/灰色	F3A	15A	自行车架左侧照明电源
红/白色	F11A	25A	电源永久正极 (KI.30)
红/绿色	F29A	25A	电源充电线 (KI.15)

然后根据**表2**将四个所附的插片式保险丝插入相应的保险丝插槽（见图6）。

将9芯电线束的**橙/棕色、绿黑/紫色和黑/红色**末端布线到车身控制模块（**BCM**）。

解锁**BCM**上**插槽“C”**的连接器外壳，并将接头条从外壳护板中拉出。事前取下连接器外壳电缆出口处的电缆扎带（见图6）。

将车辆侧电缆的**黑/红色**插座触点从**腔室58**中弹出，然后将其插入随附的**2路黑色**连接器外壳的**腔室2**中并锁定，然后安装二次锁定。

将9芯电线束的**黑/红色**电缆末端的插座触点插入先前空出的**腔室58**中并锁定。将接头条重新插入外壳护板中，锁定，并用**150毫米**电缆扎带固定（见图6）。

解锁**BCM**上**插槽“A”**的连接器外壳，并将接头条从外壳护板中拉出。事前取下连接器外壳电缆出口处的电缆扎带（见图6）。

将车辆侧电缆的**绿色**插座触点从**腔室16**中弹出，然后将其插入随附的**3路黑色**连接器外壳的**腔室2**中，然后锁定。

将车辆侧电缆的**橙/棕色**插座触点从**腔室17**中弹出，然后将其插入随附的**3路黑色**连接器外壳的**腔室3**中，然后锁定。

将车辆侧电缆的**黑/紫色**插座触点从**腔室14**中弹出，然后将其插入随附的**3路黑色**连接器外壳的**腔室1**中，然后锁定。

将9芯电线束的**橙/棕色、绿黑/紫色和黑/红色**电缆末端插座触点插入先前空出的**腔室16（绿色）、腔室17（橙/棕色）和腔室14（黑/紫色）**中并锁定。

将接头条重新插入外壳护板中，锁定，并用**150毫米**电缆扎带固定（见图6）。

将电线束的**2针黑色和3针黑色**针脚外壳与先前组装的**2路黑色和3路黑色**连接器外壳连接并锁定，然后用**150毫米**电缆扎带将其固定到车辆线束。

**图6**

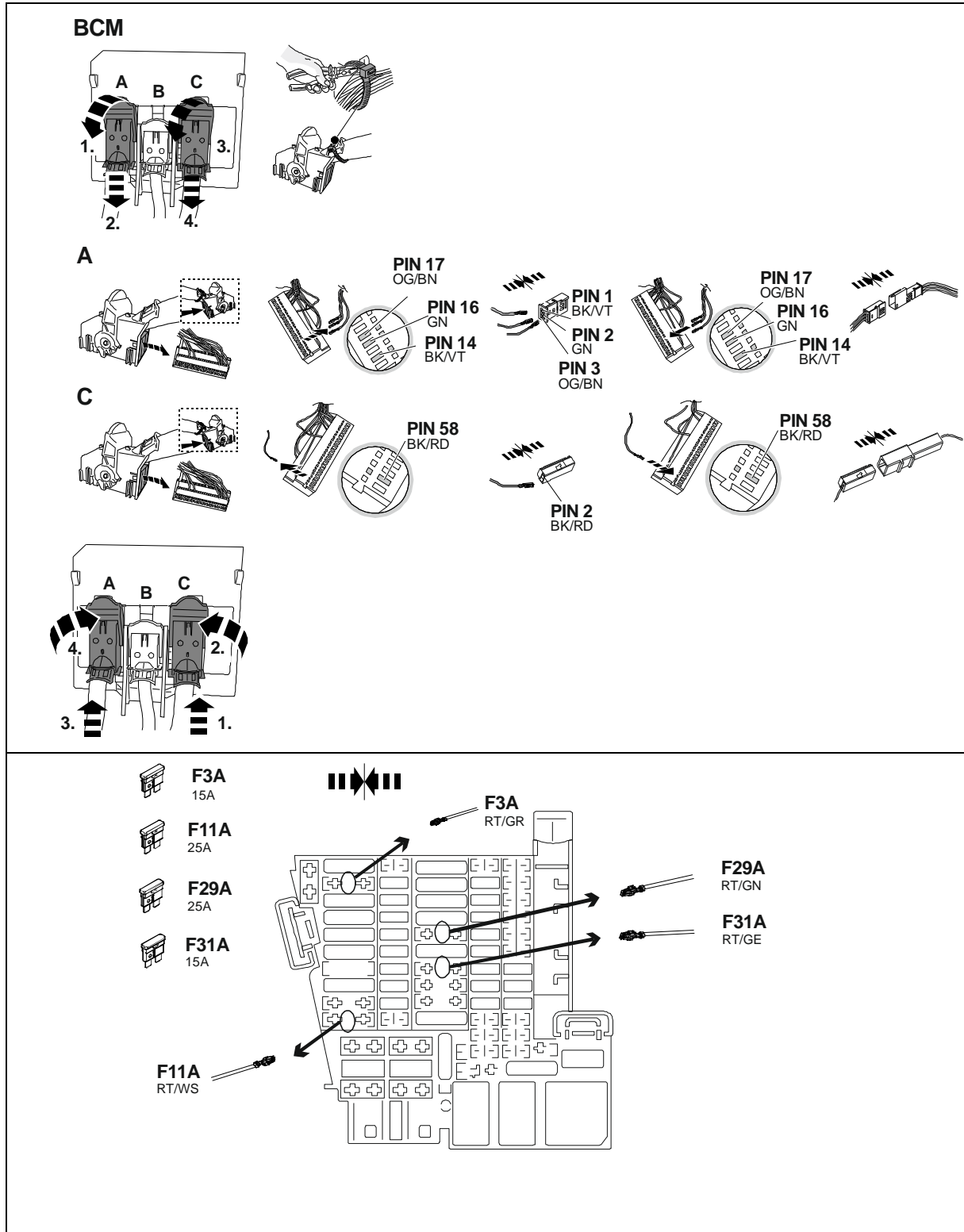

如果车辆上的布线和信号分配不明确匹配，则有必要与电路图进行比较。但是，一般来说“信号分配优先于信号颜色”；保留编写错误或更改的权利。

将安装套件的所有线束沿着车辆的侧面线束敷设，用随附的电缆扎带将其固定和/或将其插入现有的电缆固定架中。

重新安装所有护板和拆卸的部件。

将接地线重新连接到电池。

### 3. 编码与许可证保护

#### 说明:

车辆上有用于检查自行车架方向指示灯的附加指示灯（C2）。此外，通过组合仪表盘中的灯故障信号来检查自行车架的照明（后雾灯和倒车灯除外）。

安装电气安装套件后，必须使用ODIS进行在线编码或反馈文档，步骤如下所示：

- 启动ODIS诊断测试仪
- 启动“诊断”功能
- 选择“特殊功能”
- 选择子项目“调整SW”
- 通过“执行测试”确认
- 通过按钮4选择“具有许可证保护的转换/改造解决方案”
- 通过输入窗口输入和确认许可证保护中的现有数字：
  1. 激活编码
  2. 激活编号
  3. PIN码
- 遵循诊断测试仪的指令
- 编码前后必须通过“引导式故障排除”进行系统查询，如有必要删除错误代码

#### 警告:

- 进行车辆测试时必须确保在车间测试仪上使用了最新版本的ODIS Service。
- 车辆配置（许可证代码）的调用仅需要一次正确的工作步骤和测试操作。
- 首次使用后将所使用的许可措施分配给该车辆，并且不能用于其他车辆。
- 如果在对相应的车辆进行维修，可以重复使用许可证措施。
- 没有要求但多次调用会导致错误消息，对配置没有任何影响。

### 4. 功能测试

用合适的测试设备检查所有功能。



Номер детали:

**10A 055 204 B**

Возможно изменение комплекта поставки

**Тип транспортного средства: VW ID.3**

**RU**

Distributed by Volkswagen  
Zubehör  
GmbH  
USA: Distributed by  
Volkswagen of America, Inc.  
Auburn Hills / Mi.  
Printed in Germany  
by Volkswagen Zubehör GmbH

**35/2022 >>**

**Комплект поставки:**

- 1 Комплект проводов 12-жильный с предварительно установленной розеткой
- 1 Комплект проводов 09-жильный
- 1 Корпус розетки
- 1 Устройство управления
- 2 Флажковый предохранитель 15А
- 2 Флажковый предохранитель 25А
- 1 Корпус штепсельной розетки 2-н. черный
- 1 Корпус штепсельной розетки 3-н. черный
- 4 Кабельная стяжка для приварного болта 150 мм
- 1 Кабельная стяжка с елочным зажимом 200 мм
- 30 Кабельная стяжка 150 мм

**Для монтажа жгута проводов необходимы *дополнительные детали* (лепестковые заклепки для устройства управления), см. ЕТКА.**

**Важные указания**

Перед началом работ следует прочитать инструкцию по монтажу.

Монтаж в электромобиль должен осуществляться только квалифицированным персоналом. Требуемая квалификация варьируется в зависимости от региона. Соблюдайте местные законы и правовые директивы в отношении обслуживания электромобилей. Несоблюдение этого указания может привести к тяжелым травмам или смерти.

При монтажных работах в автомобиле соблюдайте руководства по ремонту автомобиля.

Убедитесь, что для диагностического тестера доступна последняя версия программного обеспечения.

**При монтаже обратить особое внимание на следующие моменты:**

- Провода не должны быть зажаты или повреждены.
- Правильно установить все уплотнительные элементы.
- Уплотнение розетки должно располагаться на изоляционном шланге, а не на отдельных жилах.
- Проложить провода таким образом, чтобы они не терлись об автомобиль и не перегибались.



Выход из строя лампы крепления для велосипедов (а также указателей поворотов, но не фар заднего хода и заднего противотуманного фонаря) сигнализируется устройством контроля отказа ламп на панели приборов. Дополнительная контрольная лампа для контроля указателя поворотов на креплении для велосипедов отсутствует в автомобиле.

При использовании крепления для велосипедов задний противотуманный фонарь автомобиля отключается. Для креплений для велосипедов без заднего противотуманного фонаря он должен быть доустановлен.

Розеточный адаптер может использоваться только в режиме использования крепления для велосипедов. После окончания режима использования крепления для велосипедов розеточный адаптер должен быть снят.

Возможны технические изменения!

#### **Общие выполняемые работы:**

1. Отсоединить провод массы от батареи
2. Установить комплект проводов 12 - и 09-жильный, а также корпус розетки
3. Кодировка с лицензионной защитой
4. Функциональная проверка

#### **1. Отсоединить провод массы от батареи**

Во избежание короткого замыкания во время монтажа и в целях безопасности провод массы обязательно отсоединить от батареи перед началом работ (**опасность пожара**)!!

#### **Внимание: Бортовой компьютер/иммобилайзер!**

**Отсоединение батареи может привести к потере сохраненных данных!**

**Соблюдать предписания изготовителя!**

**Перед началом работы считать накопитель неисправностей!**

#### **2. Установить комплект проводов 12 - и 09-жильный, а также корпус розетки**

Снять крышку грузового отсека и крышки пола багажника и демонтировать обшивку задней панели. Снять подушку заднего сиденья и сложить левую спинку. Снять левые боковые обшивки багажника (многосекционные).

Снять левую боковую стенку рядом со стопором спинки заднего сиденья и все панели зоны дверей с левой стороны до передней части.

#### **Внимание!**

**На автомобилях с подушкой безопасности в боковой щеке стенке заднего сиденья обязательно соблюдать правила техники безопасности при демонтаже и монтаже деталей подушек безопасности!**

#### **Автомобили с левосторонним расположением руля:**

Снять вещевой отсек в левой приборной панели. Снять крышки с левой торцевой стороны приборной панели. Снять рычаг разблокировки капота и демонтировать боковую обшивку в левом пространстве для ног. Демонтировать обшивку под приборной панелью.

**Автомобили с правосторонним расположением руля::**

Снять крышки с левой торцевой стороны приборной панели. Снять перчаточный ящик и обшивку под перчаточным ящиком. Снять боковую обшивку в левом пространстве для ног.

Демонтировать коленную подушку безопасности (если имеется → соблюдать указания по технике безопасности!).

Извлечь энергодиспетчер салона (LVI) из консоли.

Для того, чтобы LVI можно было извлечь на себя, необходимо увеличить вырез в приборной панели. Для этого необходимо удалить выделенную область с помощью подходящих средств (см. рис.1).

**Рис. 1**

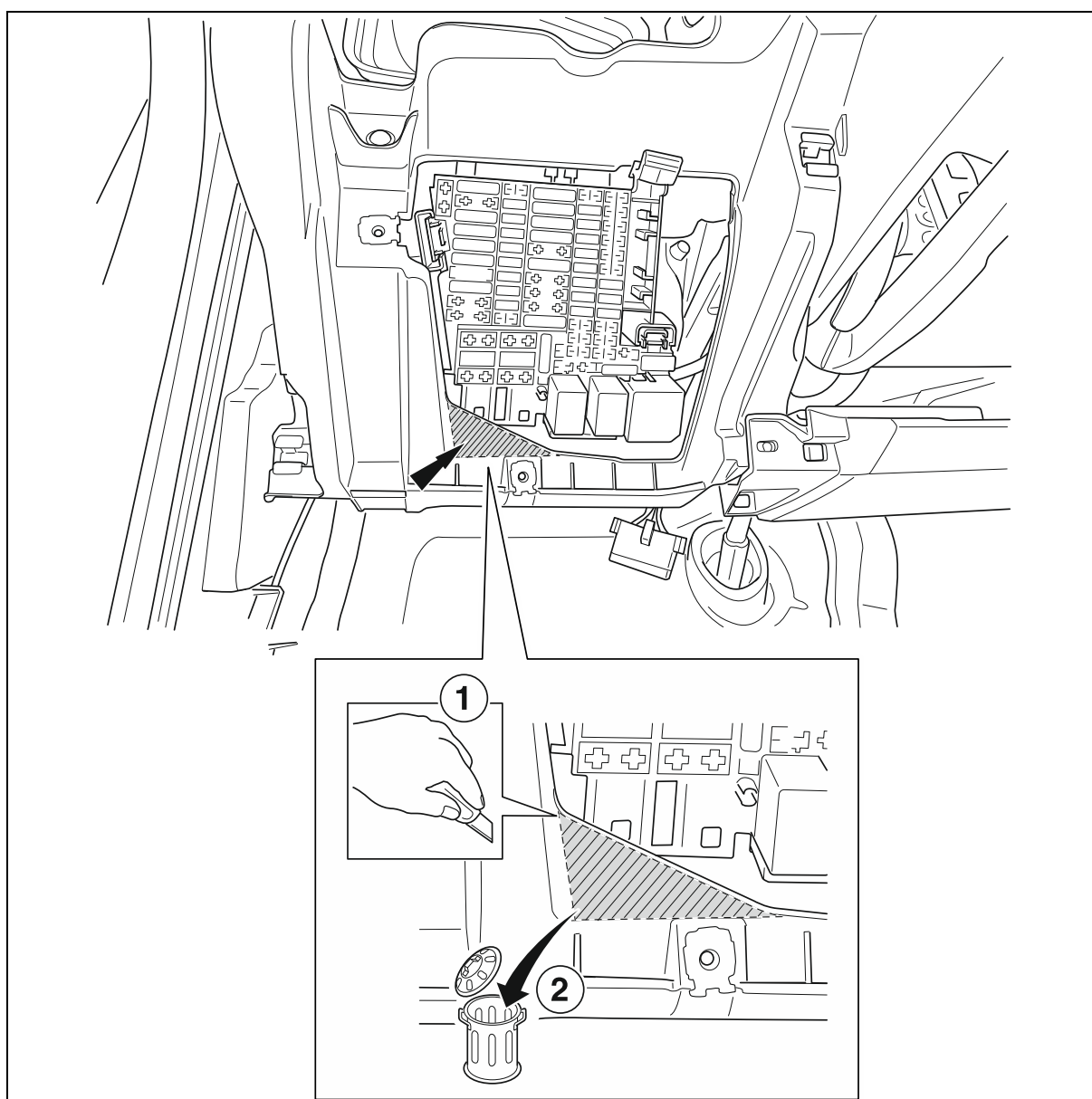



Снять крышку ввода 40 мм со стороны автомобиля для жгута проводов к креплению для велосипедов в задней левой обшивке пола багажника (см. рис.2).

**Рис. 2**

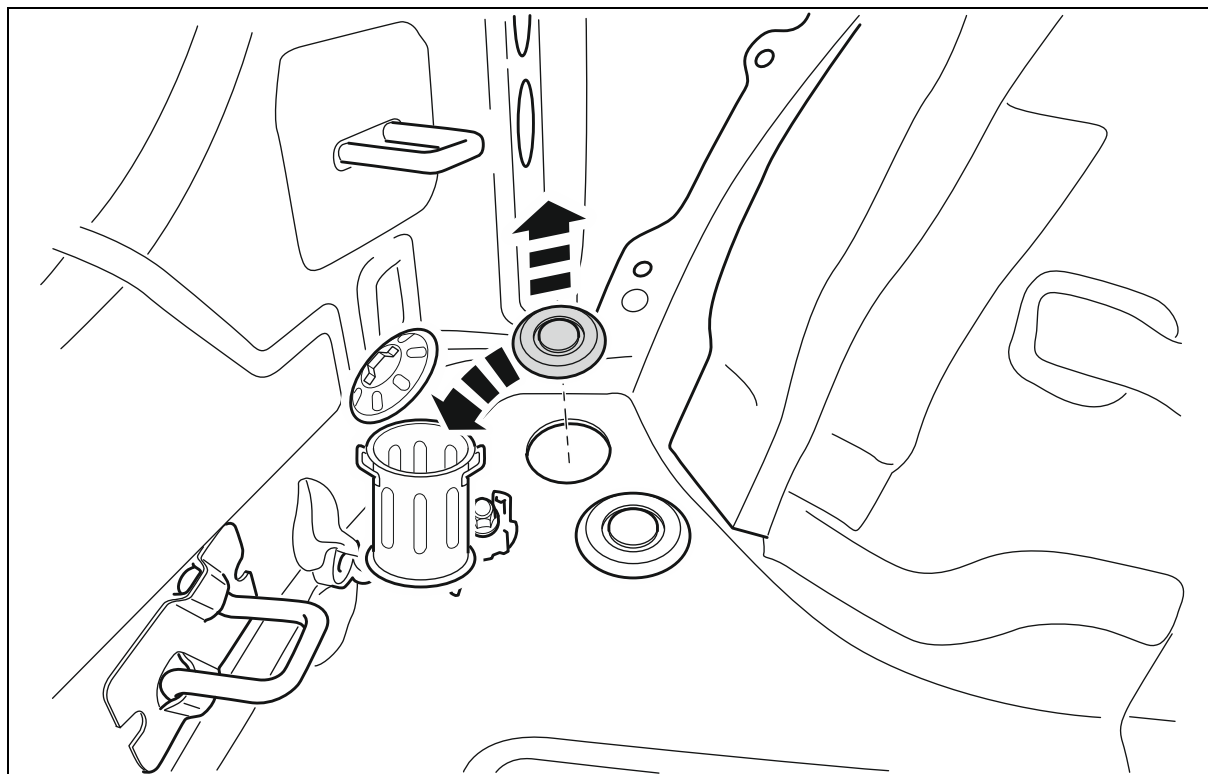

Пропустить 12-жильный комплект проводов наружу через предназначенное для него отверстие кузова и установить предварительно собранную розетку с прилагаемым корпусом розетки на кронштейн крепления для велосипедов следующим образом:

Пропустить предварительно собранный 12-жильный комплект проводов через монтажную пластину розетки и вставить его в прилагаемый корпус розетки, зафиксировать в защитном корпусе и установить на кронштейн с помощью винтов, вставленных в корпус розетки (см. рис.3).

**Рис. 3**

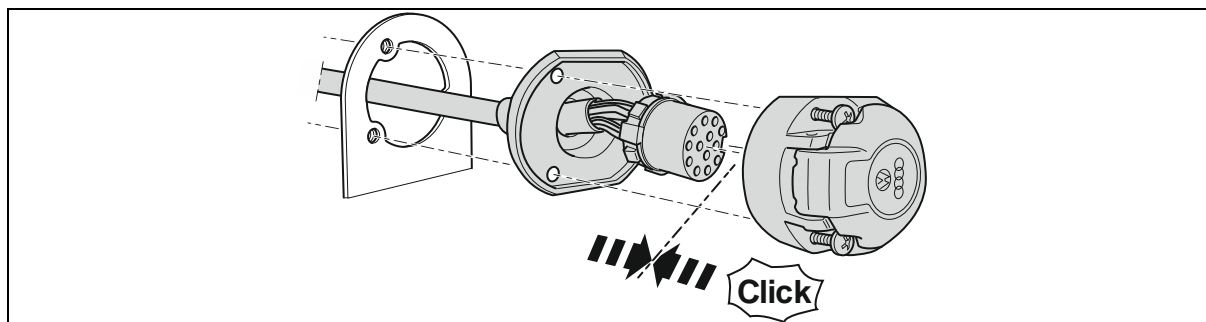

Контакты розетки имеют следующую распайку:

**Таблица 1:**

Провод	№ контакта	Функция
черный/белый	1	Указатель поворота левый
серый/белый	2	Задний противотуманный фонарь
коричневый	3	Масса (для контактов № 1 - 8)
черный/зеленый	4	Указатель поворота правый
серый/красный	5	Задний фонарь правый
красный/черный	6	Фонари сигнала торможения
серый/черный	7	Задний фонарь левый
черный/синий	8	Фонарь заднего хода
красный	9	Электропитание пост. плюс (К.30)
черный	10	Электропитание провод цепи заряда (К.15)
коричневый	11	Масса (для контакта № 10)
<i>Не занято</i>	12	<i>Линия управления</i>
коричневый	13	Масса (для контакта № 9)

### **Внимание!**

Следить за правильностью установки уплотнительных элементов! В частности, уплотнение на выходе провода из розетки должно сидеть на изоляционном шланге, а не на отдельных жилах! Проложить комплект проводов так, чтобы исключить возникновение мест вредного контакта.

Закрепить три зажима приварных болтов в предусмотренных положениях на поперечине крепления для велосипедов и один зажим приварного болта на задней левой раме. Проложить комплект проводов и затянуть зажимы. Расположить резиновую втулку, установленную на комплекте проводов, и вставить ее в проходное отверстие из багажника наружу с ориентацией на зажим приварного болта. При этом следить за правильной посадкой (см. рис.4).

**Рис. 4**

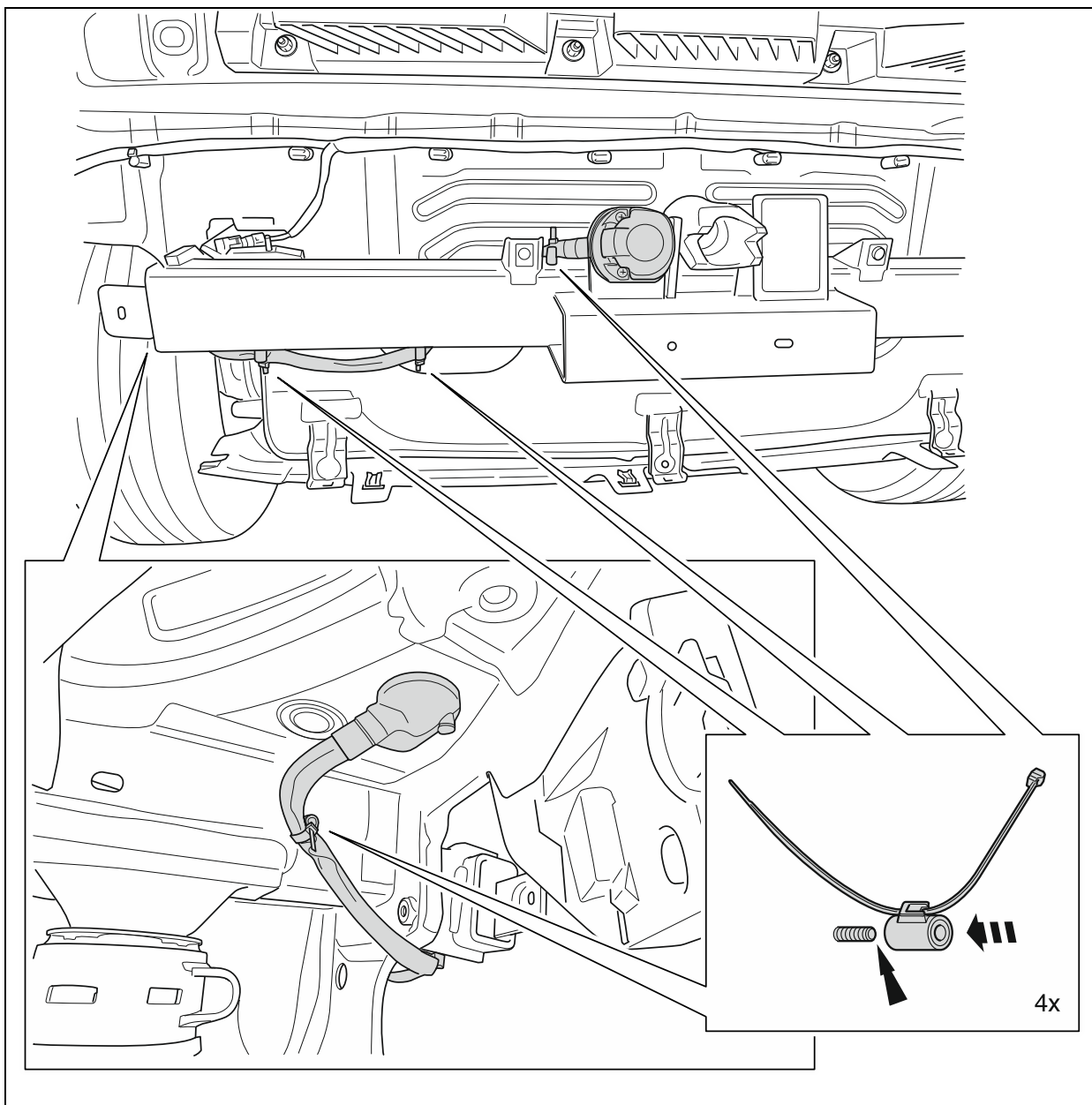

Вставить два штекерных корпуса 06-к. и 10-к. 09-жильного комплекта проводов в предусмотренные гнезда устройства управления и зафиксировать.

Вставить штекерный корпус 24-к. 12-жильного комплекта проводов в предусмотренное гнездо устройства управления и зафиксировать.

Расположить устройство управления в предусмотренном месте задней левой боковой стенки и закрепить двумя лепестковыми заклепками (не входящими в комплект).

Подключить два кабельных наконечника **коричневых** проводов 12-жильного комплекта проводов к точке соединения с землей автомобиля на задней левой обшивке пола.

Подключить кабельный наконечник **коричневого** провода 09-жильного комплекта проводов к левой стороне автомобиля в багажнике.

Закрепить 09-жильный комплект проводов на левой стороне автомобиля с помощью имеющегося елочного зажима (**см. рис.5**).

**Рис. 5**

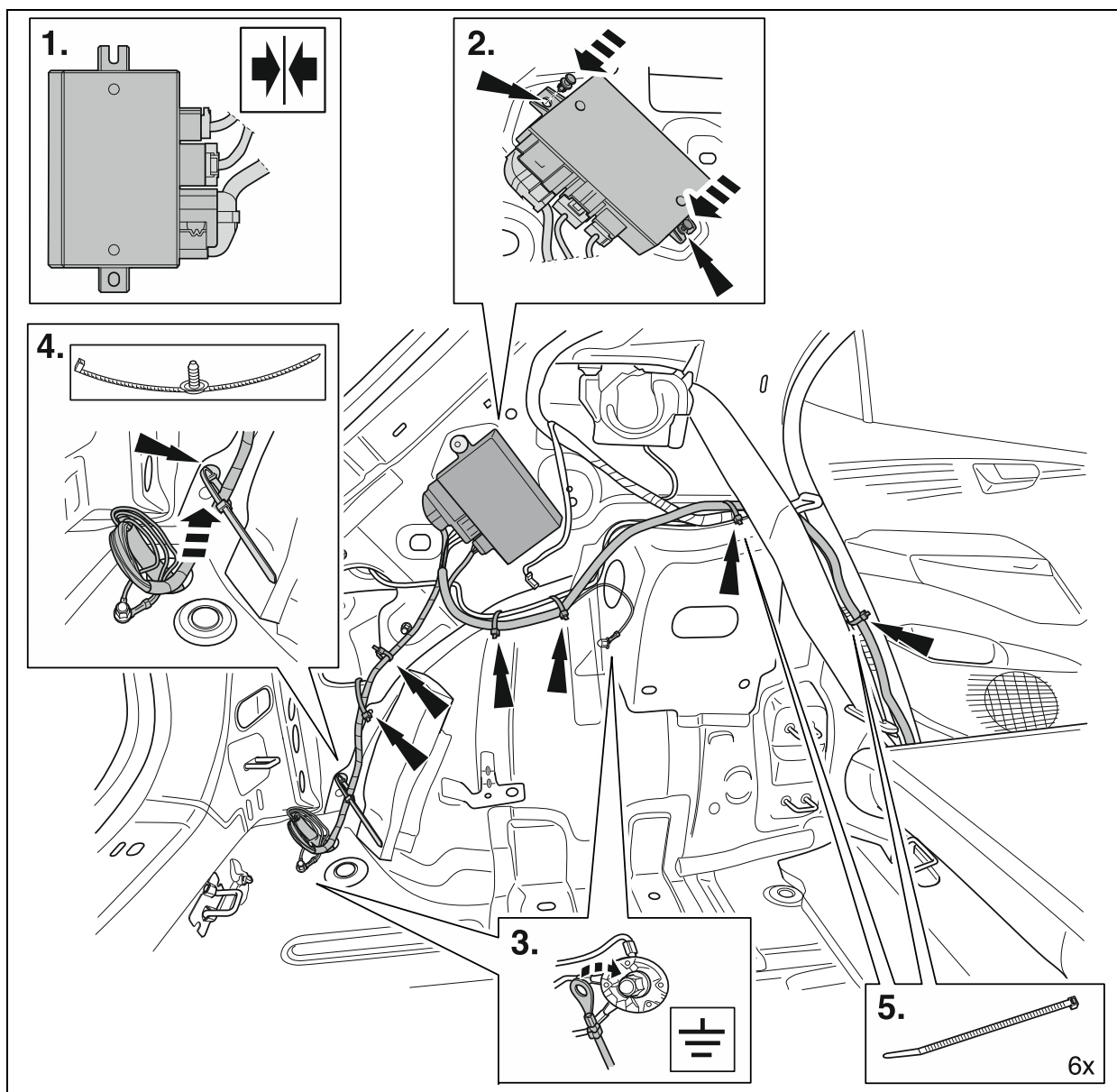

Оставшиеся концы проводов 09-жильного комплекта проводов на левой стороне автомобиля проложить вдоль жгута проводов со стороны автомобиля вперед до левого пространства для ног и закрепить прилагаемыми кабельными стяжками **150 мм**.

Концы проводов **красный/белый**, **красный/зеленый**, **красный/серый** и **красный/желтый** 09-жильного комплекта проводов провести к энергодиспетчеру салона и вставить и зафиксировать в одном из свободных, **расположенных на выходной стороне** гнезд предохранителей (обозначенных буквой «А», например, «F31А») согласно табл. 2 (см. рис. 6).

<b>Таблица 2:</b>			
<b>Провод</b>	<b>Гнездо предохранителя №</b>	<b>Сила тока предохранителя</b>	<b>Функция</b>
красный/желтый	F31A	15A	Электропитание освещения крепления для велосипедов справа
красный/серый	F3A	15A	Электропитание освещения крепления для велосипедов слева
красный/белый	F11A	25A	Электропитание пост. плюс (K.30)
красный/зеленый	F29A	25A	Электропитание провод цепи заряда (K.15)

Затем вставьте четыре прилагаемых флажковых предохранителя согл. **табл. 2** в соответствующие гнезда предохранителей (см. **рис.6**).

Концы проводов **оранжевый/коричневый, зеленый/черный/фиолетовый и черный/красный** 09-жильного комплекта проводов провести к Body Control Module (**BCM**).

Разблокировать корпус **гнезда «С»** на **BCM** и извлечь штекерные колодки из обшивки корпуса. Предварительно снять кабельные стяжки на кабельном выходе штекерного корпуса (см. **рис.6**).

Вынуть гнездовой контакт провода **со стороны автомобиля черный/красный** из **камеры 58** и вставить в **камеру 2** прилагаемого гнездового корпуса **2-н. черный**, зафиксировать и установить вторичную блокировку.

Вставить гнездовой контакт **конца провода черный/красный** 09-жильного комплекта проводов в ранее освободившуюся **камеру 58** и зафиксировать. Вставить штекерные колодки обратно в обшивку корпуса, зафиксировать и закрепить кабельной стяжкой **150 мм** (см. **рис.6**).

Разблокировать корпус **гнезда «А»** на **BCM** и извлечь штекерные колодки из обшивки корпуса. Предварительно снять кабельные стяжки на кабельном выходе штекерного корпуса (см. **рис.6**).

Вынуть гнездовой контакт провода **со стороны автомобиля зеленый** из **камеры 16** и вставить в **камеру 2** прилагаемого гнездового корпуса **3-н. черный**, и зафиксировать.

Вынуть гнездовой контакт провода **со стороны автомобиля оранжевый/коричневый** из **камеры 17** и вставить в **камеру 3** прилагаемого гнездового корпуса **3-н. черный**, и зафиксировать.

Вынуть гнездовой контакт провода **со стороны автомобиля черный/фиолетовый** из **камеры 14** и вставить в **камеру 1** прилагаемого гнездового корпуса **3-н. черный**, и зафиксировать.

Вставить гнездовые контакты **концов проводов зеленый, оранжевый/коричневый и черный/фиолетовый** 09-жильного комплекта

проводов в ранее освободившуюся **камеру 16 (зеленый), камеру 17 (оранжевый/коричневый)** и **камеру 14 (черный/фиолетовый)** и зафиксировать. Вставить штекерные колодки обратно в обшивку корпуса, зафиксировать и закрепить кабельной стяжкой **150 мм** (см. рис.6). Соединить штифтовой корпус **2-к. черный** и **3-к. черный** комплекта проводов с ранее установленным гнездовым корпусом **2-к. черный** и **3-к. черный**, зафиксировать и закрепить кабельной стяжкой **150 мм** на жгуте проводов на стороне автомобиля.

**Рис. 6**

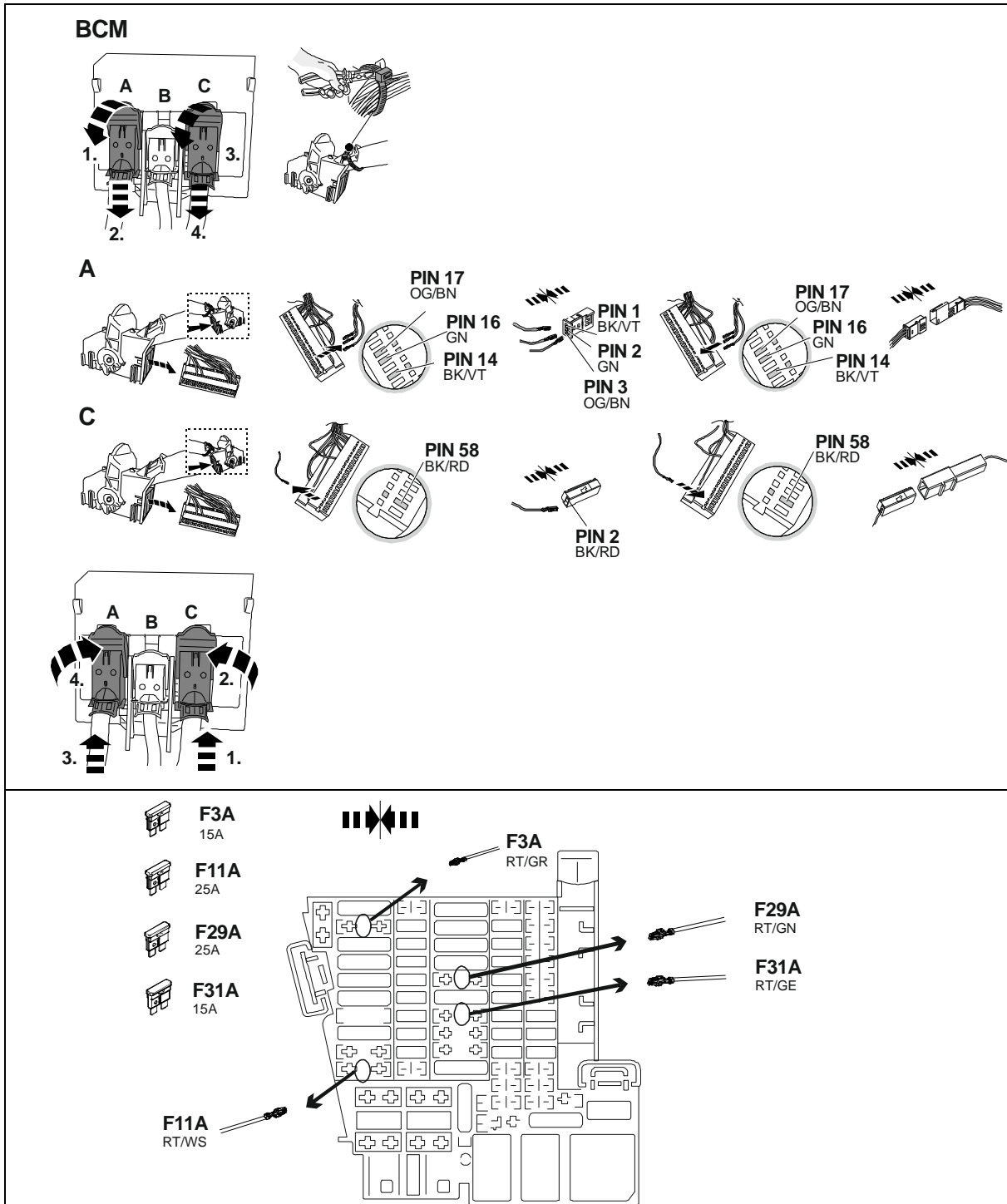

**При нечетком соответствии проводки и разводки сигналов в автомобиле, при необходимости, следует согласовать с электрической схемой. Как правило, действует принцип «разводка сигнала имеет приоритет перед цветом сигнала»; возможны опечатки или изменения.**

Проложить все жгуты проводов монтажного комплекта вдоль жгутов проводов со стороны автомобиля, зафиксировать прилагаемыми кабельными стяжками и/или уложить их в существующие кабельные держатели.

Установить все обшивки и демонтированные детали на место.

Подключить провод массы к батарее.

### **3. Кодировка с лицензионной защитой**

#### **УКАЗАНИЯ:**

Дополнительная контрольная лампа (C2) для контроля указателя поворотов на креплении для велосипедов имеется в автомобиле. Кроме того, контроль освещения крепления для велосипедов (кроме заднего противотуманного фонаря и фары заднего хода) осуществляется устройством контроля отказа ламп на панели приборов.

После установки электромонтажного комплекта должны быть выполнены онлайн-кодирование или документирование с помощью ODIS:

- Запустить диагностический тестер ODIS
- Запустить функцию «Диагностика»
- Выбрать «Специальные функции»
- Выбрать подпункт «Настроить ПО»
- Подтвердить нажатием «Выполнить проверку»
- Выбрать кнопкой 4 «Выполнить изменение/дооснащение с лицензионной защитой»
- Соответствующим образом ввести и подтвердить существующие номера из лицензионной защиты с помощью окон ввода:
  1. Код активации
  2. Номер активации
  3. PIN-код
- Следовать указаниям диагностического тестера
- До и после кодирования необходимо выполнить системный запрос через «Управляемый поиск неполадок», и, при необходимости, удалить коды ошибок

#### **ПРЕДУПРЕЖДЕНИЯ:**

- Убедиться, что для тестирования автомобиля в тестере используется последняя версия ODIS Service.
- Вызов конфигурации автомобиля (лицензионный код) выполняется ровно 1 раз при безошибочной процедуре и управлении.
- Используемая лицензионная мера назначается транспортному средству после первого применения и не может использоваться для других транспортных средств.
- В случае ремонта на назначенном транспортном средстве возможно повторное использование лицензионной меры.
- Множественные вызовы без запроса вызывают сообщения об ошибках и не влияют на конфигурацию.

### **4. Функциональная проверка**

Проверить все функции с помощью подходящего тестера.