



Trittbrett

Teilenummer:

5NA.071.691

5NA.071.691.A

5NL.071.691

5NL.071.691.C

Tiguan / Tiguan Allspace

Änderungen des Lieferumfangs vorbehalten

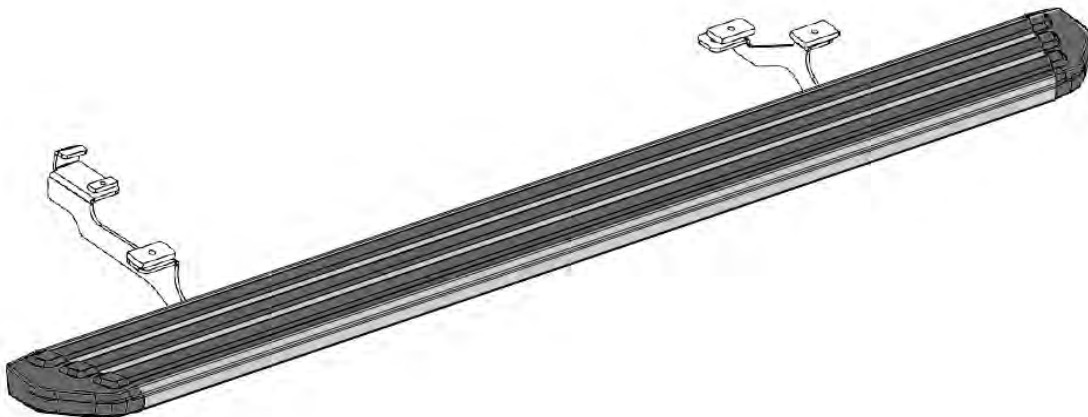

Einleitung

Lieber Kunde,

wir freuen uns, dass Sie sich für dieses VW Original Zubehör entschieden haben.

Diese Anleitung enthält wichtige Informationen, Ratschläge, Anweisungen und Warnhinweise zur Montage und Benutzung dieses Bauteils an Ihrem Fahrzeug, die unbedingt eingehalten werden müssen. Bitte lesen und beachten Sie auch die im Fahrzeughandbuch enthaltenen Informationen und Warnhinweise.

Volkswagen Zubehör arbeitet ständig an der Weiterentwicklung aller Produkte. Bitte haben Sie Verständnis dafür, dass deshalb jederzeit Änderungen des Lieferumfangs in Form, Ausstattung und Technik möglich sind. Die Angaben über Lieferumfang, Aussehen und Funktionen der Produkte entsprechen dem Informationsstand zum Zeitpunkt des Redaktionsschlusses. Aus den Angaben, Abbildungen und Beschreibungen dieser Anleitung können keine Ansprüche hergeleitet werden.

Inhaltsverzeichnis

Thema	Seite
Warnungen	De - 1
Hinweise	De - 1
Lieferumfang	De - 2
Montage des Trittbretts	De - 2



Warnungen

1. Die Trittbretter sind nicht geländetauglich!
2. Die Trittbretter können durch Eis, Schnee, Öl, Fett oder Matsch sehr rutschig sein, das kann zu schweren Stürzen und schweren Verletzungen führen.
3. Für den Fall, dass das Fahrzeug benutzt wird, immer sicherstellen, dass die Trittbretter sauber gehalten werden und frei von Eis, Schnee, Öl, Fett oder Matsch sind.



Hinweise

Gehen Sie bitte bei der Montage vorsichtig vor, um die Oberfläche nicht zu beschädigen. Regelmäßiges Polieren und Wachsen ist erforderlich, um die Oberfläche zu schützen. Unsere Produkte haben eine hohe Oberflächenqualität, die wie jedes andere High finish Produkt am Fahrzeug gewartet und gepflegt werden müssen. Bei leichten Verschmutzungen reinigen Sie die Trittbretter mit einem sauberen, fusselfreien, weichen Tuch und Wasser. Bei starken Verschmutzungen verwenden Sie ein spezielles Lösungsmittelfreies Pflegemittel für Aluminiumoberflächen.

Nach dem Trocknen die Trittbretter mit einem weichen, trockenen Tuch polieren. Die Nichtbeachtung der Pflegehinweise kann zu irreparablen Schäden an den Trittbrettern führen.

An den Kontaktflächen zwischen Halter und Karosserie muss der serienmäßige Unterbodenschutz mit geeigneten Mitteln entfernt werden, ohne dabei die darunter liegende Lackschicht zu beschädigen. Bei Beschädigungen der Lackschicht müssen vor Montage der Halter an die Karosserie Korrosionsschutzmaßnahmen durchgeführt werden!

Empfehlung: Volkswagen Zubehör empfiehlt die Montage des Lieferumfangs mit einer zweiten Personen durchzuführen oder den Einbau von einem Volkswagen Partner durchführen zu lassen.

Wichtig: Die maximale Belastung der Trittbretter beträgt je 200Kg.

Wartung und Pflege: Prüfen Sie in regelmäßigen Abständen, am besten vor jeder Fahrt, die Trittbretter fest am Fahrzeug sitzen. Ziehen Sie ggf. die Verschraubungen zum Fahrzeug mit dem entsprechenden Drehmoment nach.

Führen Sie nach dem Anbau einen Korrosionsschutz mit Farbe an den Stellen durch, an denen die Pulverbeschichtung beschädigt ist.





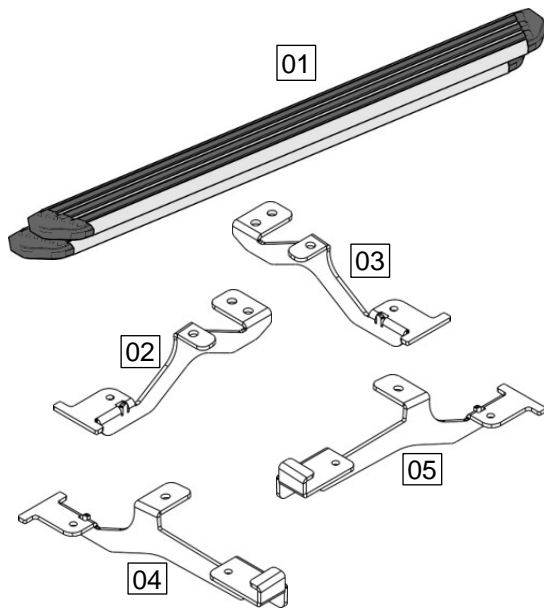

Umwelthinweise: Entsorgen Sie die Verpackung sortenrein. Geben Sie Pappe und Karton zum Altpapier, Folien in die Wertstoff-Sammlung.

Lieferumfang

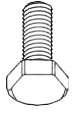
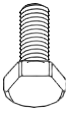
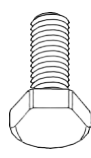
Pos.	Komponente	Anzahl
01	Trittbrett	2 Stck.
02	Halter, hi, li	1 Stck.
03	Halter, hi, re	1 Stck.
04	Halter, vo, li	1 Stck.
05	Halter, vo, re	1 Stck.
06	Sechskant- Schraube, M8x20	4 Stck.
07	Sechskant- Schraube, M8x25	2 Stck.
08	Sechskant- Schraube, M10x30	6 Stck.
09	Sicherungsscheibe M8	6 Stck.
10	Karoseriescheibe M8	6 Stck.
11	Sicherungsscheibe m10	6 Stck.
12	Karoseriescheibe M8	6 Stck.
13	Gewindeplatte M8 20x20x6	4 Stck.
14	Gewindeplatte M8 18x38x8	2 Stck.
15	Gewindeplatte M10 25x 50x8	6 Stck.

16	Montageanleitung	1 Stck.
----	------------------	---------

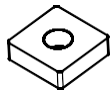
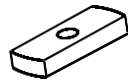

 06 M8x20	 07 M8x25	 08 M10x30
 09 M8	 10 M8	 11 M10
 12 M10	 13 M8 20x20x6	 14 M8 18x38x6
 15 M10 25x50x8		

Stich- oder Metallsäge



Schraubenschlüssel – 13mm



Schraubenschlüssel – 17mm



Papiermesser



Drehmomenten Schlüssel



Steckschlüsselsatz inkl. Inbus und Torx



Bleischere

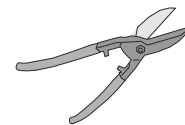

Für die Montage des Trittbretts sind außerdem noch folgende Werkzeuge notwendig:

Montage des Trittbretts

Schritt 01:

▪ Demontage der Unterbodenverkleidung

Entfernen Sie die Unterbodenverkleidung links und rechts an der Unterseite des Fahrzeugs.



Schritt 02:

▪ Befestigung der vorderen Halter

Entfernen Sie die Gummi Stopfen an der Innen- und Außenseite links vorn.



Überprüfen und reinigen Sie die Gewinde aller Gewindeplatten, Position **15** mittels einer Schraube, Position **08** und die Gewinde aller Gewindeplatten **13** und **14** mit einer Schraube, Position **06** oder **07**.

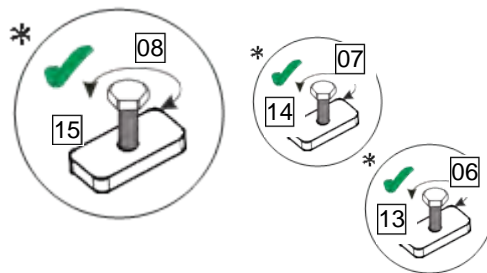

Eine Gewindeplatte (Position **15**) am linken Schweller vorn, eine Gewindeplatte (Position **15**) am rechten Schweller vorn, eine Gewindeplatte (Position **14**) am linken Bodenblech und eine Gewindeplatte (Position **14**) am rechten Bodenblech einstecken.



Schritt 03:

▪ Befestigung der vorderen Halter

Montiere die Position **04** (Halter links vorn) mit den Positionen **08**; **11** und **12** am linken Schweller und mit den Positionen **07**; **09** und **10** am linken Bodenblech. Dabei die Schrauben von Hand anziehen.

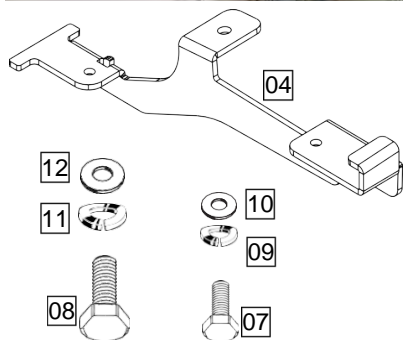

Die Position **05** (Halter rechts vorn) entsprechend am rechten Schweller und am rechten Bodenblech befestigen. Dabei die Schrauben von Hand anziehen.

Schritt 04:

▪ Befestigung der hinteren Halter

Entfernen Sie die Gummi Stopfen an der linken hinteren Innenseite und Außenseite.



Eine Gewindeplatte (Position **15**) am linken Schweller hinten, eine Gewindeplatte (Position **15**) am rechten Schweller hinten, eine Gewindeplatte (Position **15**) am linken Achslager und eine Gewindeplatte (Position **15**) am rechten Achslager einstecken.

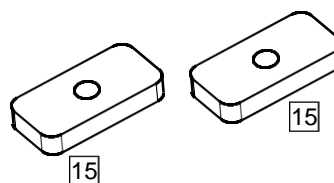
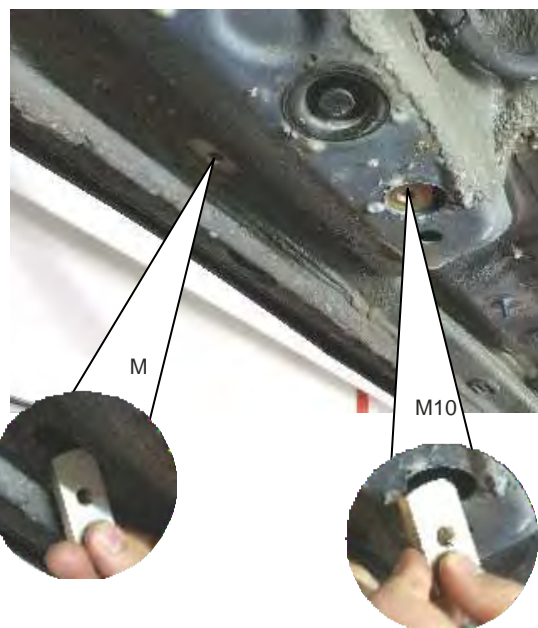

Schritt 05:

▪ Befestigung der hinteren Halter

Montiere die Position **02** (Halter links hinten) mit den Positionen **08**, **11** und **12** am linken Schweller und am linken Achslager. Dabei die Schrauben von Hand anziehen.

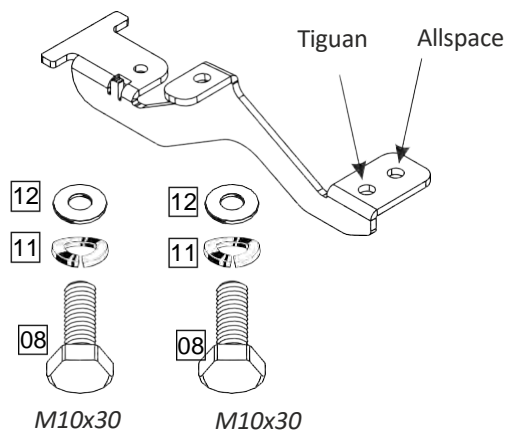

Die Position **03** (Halter rechts hinten) entsprechend am rechten Schweller und am rechten Achslager befestigen. Dabei die Schrauben von Hand anziehen.

Schritt 06:

▪ Trittbrett- Montage am Halter

Platziere in jedem Trittbrett, in den Nuten an der Unterseite der Trittbretter je zwei Gewindeplatten (Position **13**).

Verwende dabei eine Schraube M8 (Position **06**) als Werkzeug um die Gewindeplatten in den Nuten zu platzieren.



Montiere ein Trittbrett (Position **01**) an den Haltern (Positionen **02** und **04**) mit den Schrauben M8x20 (Position **06**), Sicherungsscheiben (Position **09**) und Karosseriescheiben (Position **10**).

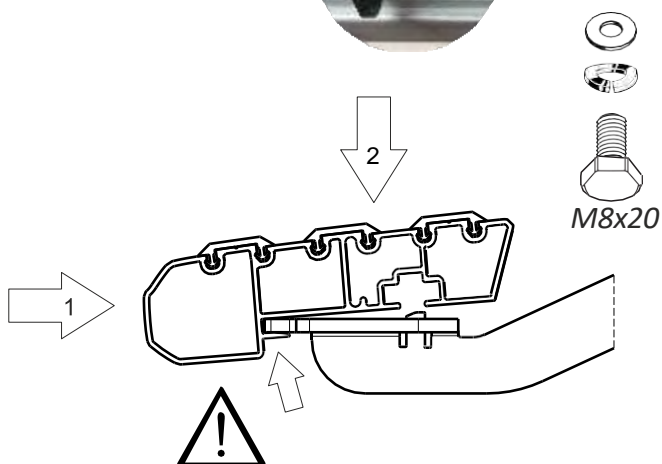
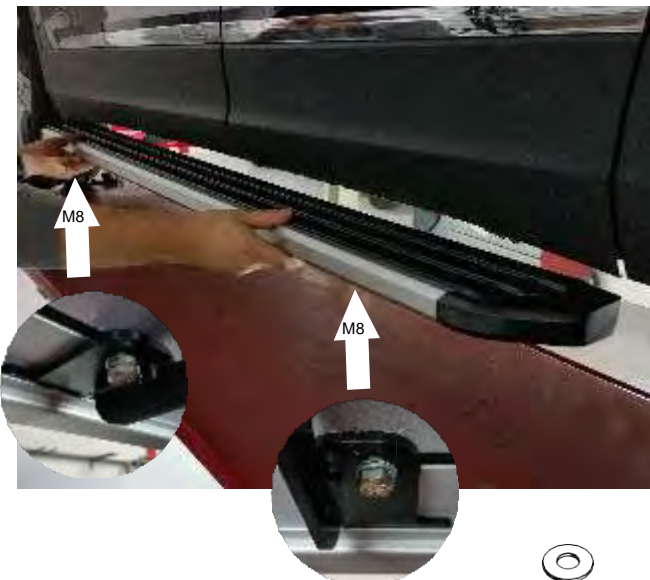

Die Schrauben von Hand anziehen.

Montiere ein Trittbrett (Position **01**) entsprechend an den rechten Haltern (Positionen **03** und **05**) mit den Schrauben M8x20 (Position **06**), Sicherungsscheiben (Position **09**) und Karosseriescheiben (Position **10**).

Die Schrauben von Hand anziehen.

Schritt 07:

▪ Trittbrettmontage am Halter

Trittbretter zwischen den vorderen und hinteren Rädern mittig positionieren und den Abstand der Trittbretter zum Fahrzeug kontrollieren. Raum „A“ vorne und Raum „A“ hinten sollte ungefähr gleich sein. Bei Ausrüstung mit Schmutzfängern sollte der Abstand zwischen Schmutzfänger und Trittbrett ca. 28 mm betragen.

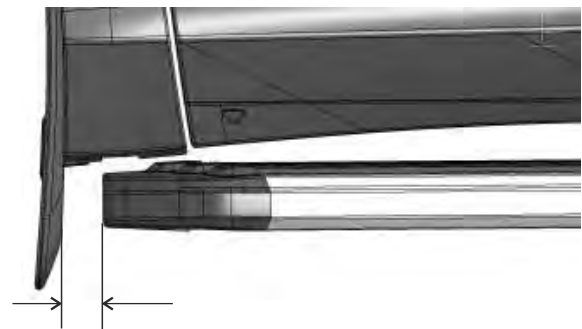

Schritt 08:

▪ Trittbrettmontage am Halter

Schrauben M10 (Position **08**) mit 40Nm und Schrauben M8

(Positionen 06 und 07) mit 20Nm an allen Haltern vorspannen.

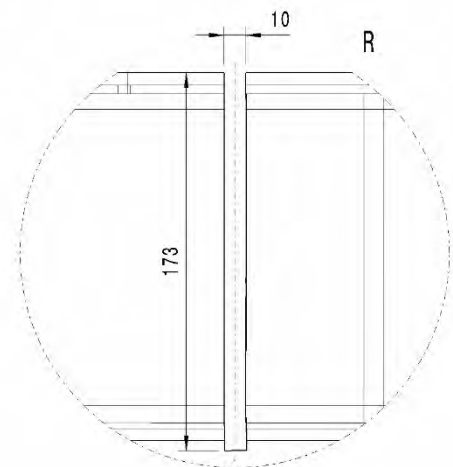
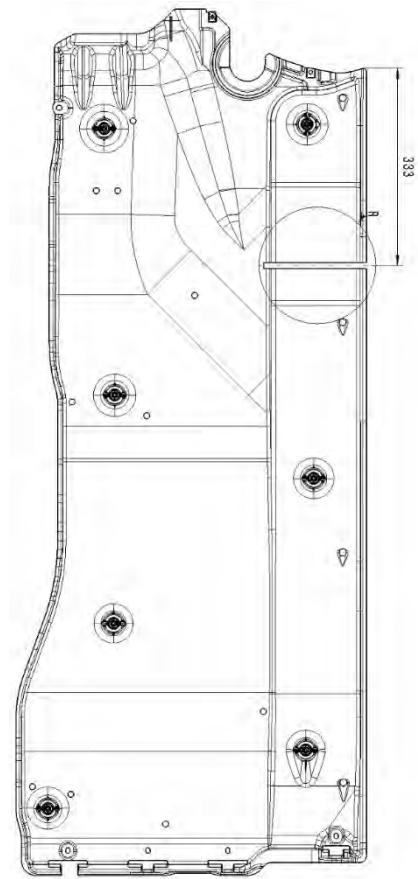
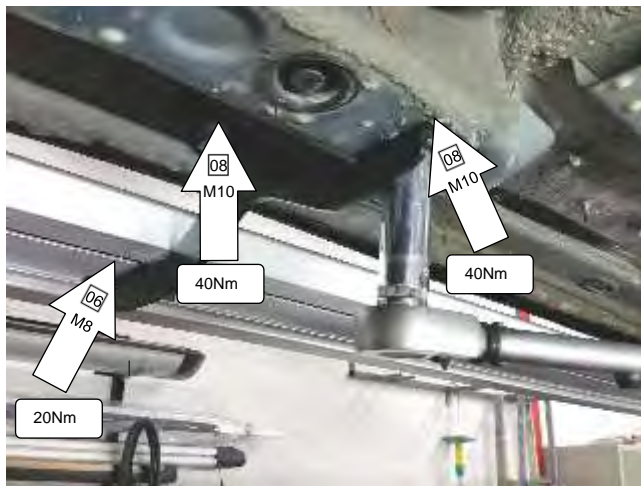
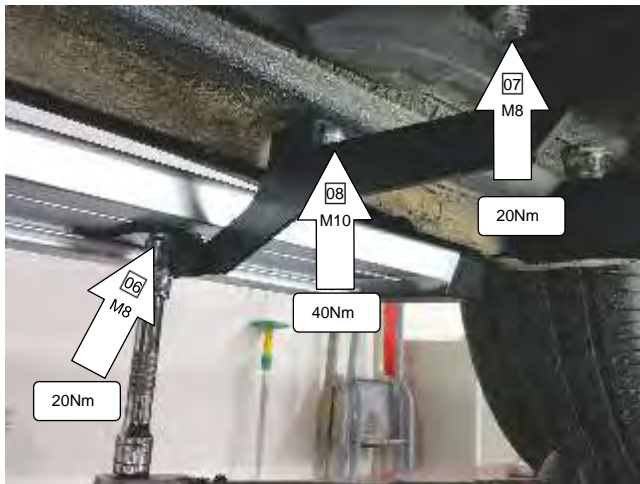

Schritt 09:

- Unterbodenverkleidung vorn links freischneiden
(PR: 0B3 + 0K0 oder 0K3 + 1X0 oder 1X1)

Unterbodenverkleidung wie auf den folgenden Bildern gezeigt freischneiden.



Schritt 10:

- Unterbodenverkleidung vorn rechts freischneiden (PR: 0B3 + 0K0 oder 0K3 + 1X0 oder 1X1)

Unterbodenverkleidung wie auf den folgenden Bildern gezeigt freischneiden.

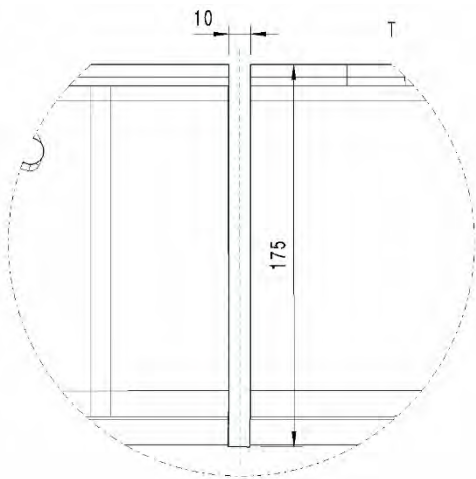
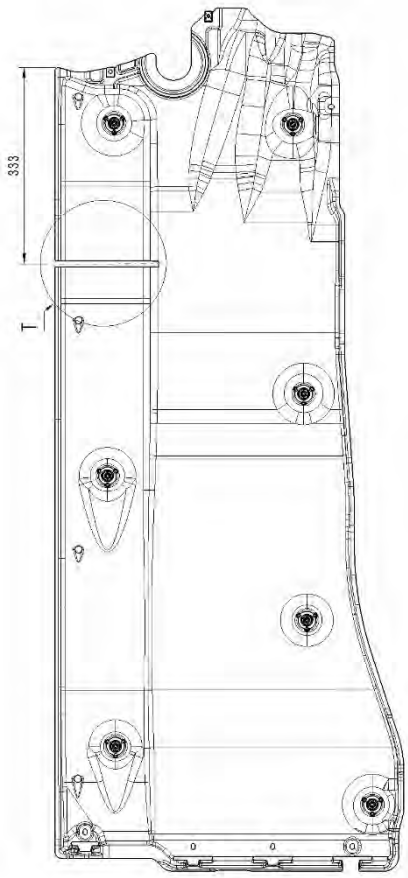

Schritt 11-1:

- Unterbodenverkleidung hinten links freischneiden (PR: 0B3 + 0K0 + 1X0)

Unterbodenverkleidung wie auf den folgenden Bildern gezeigt freischneiden.

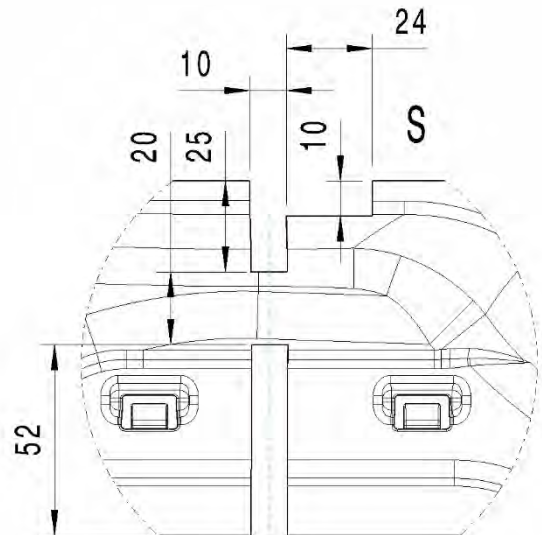
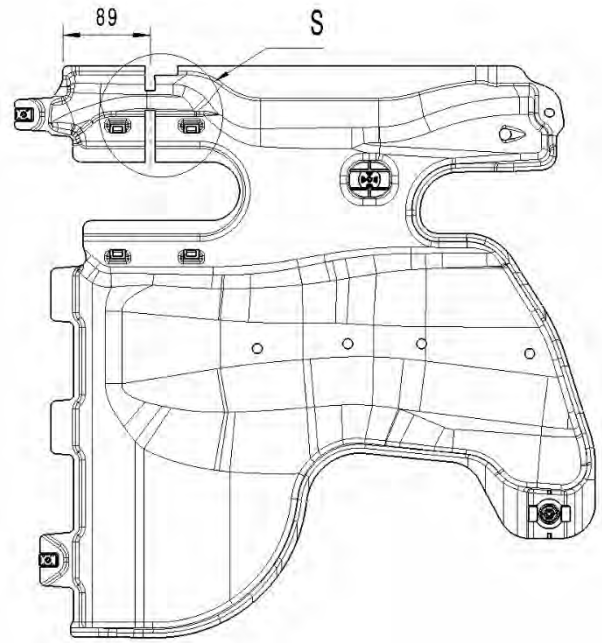

Schritt 11-2

- Unterbodenverkleidung hinten links freischneiden (PR: 0B3 + 0K0 + 1X1)

Unterbodenverkleidung wie auf den folgenden Bildern gezeigt freischneiden.

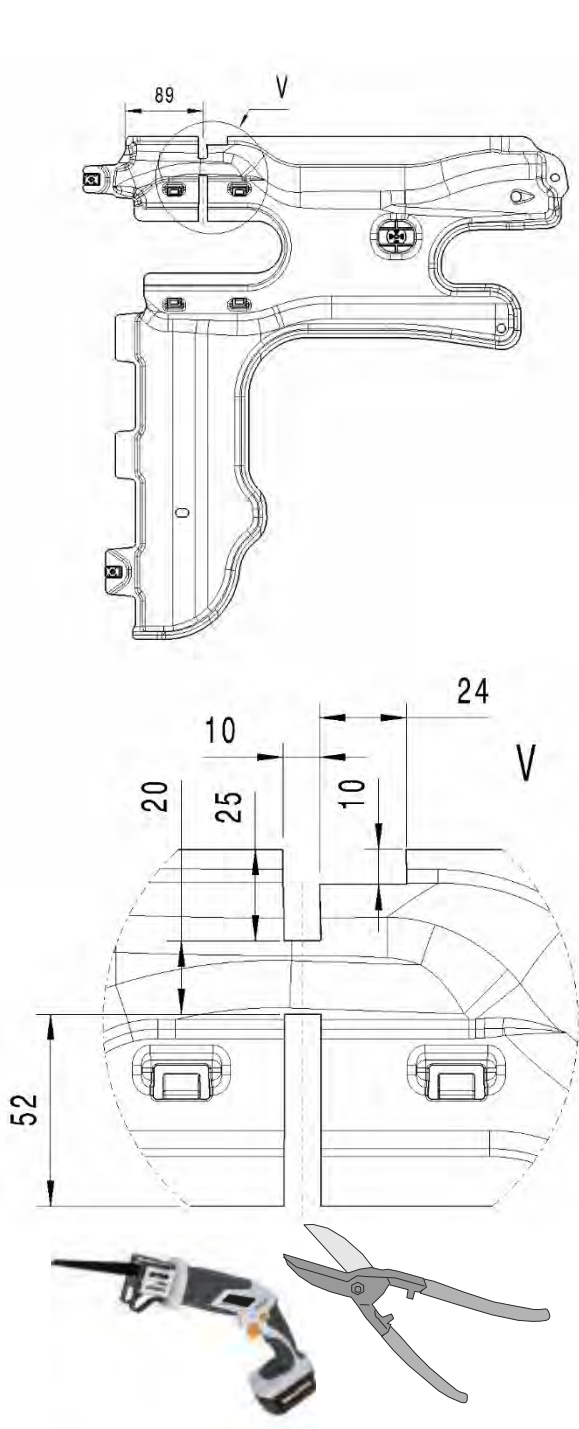
**Schritt 12:**

- Unterbodenverkleidung hinten rechts freischneiden (PR: 0B3 + 0K0 + 1X0 oder 1X1)

Unterbodenverkleidung wie auf den folgenden Bildern gezeigt freischneiden.

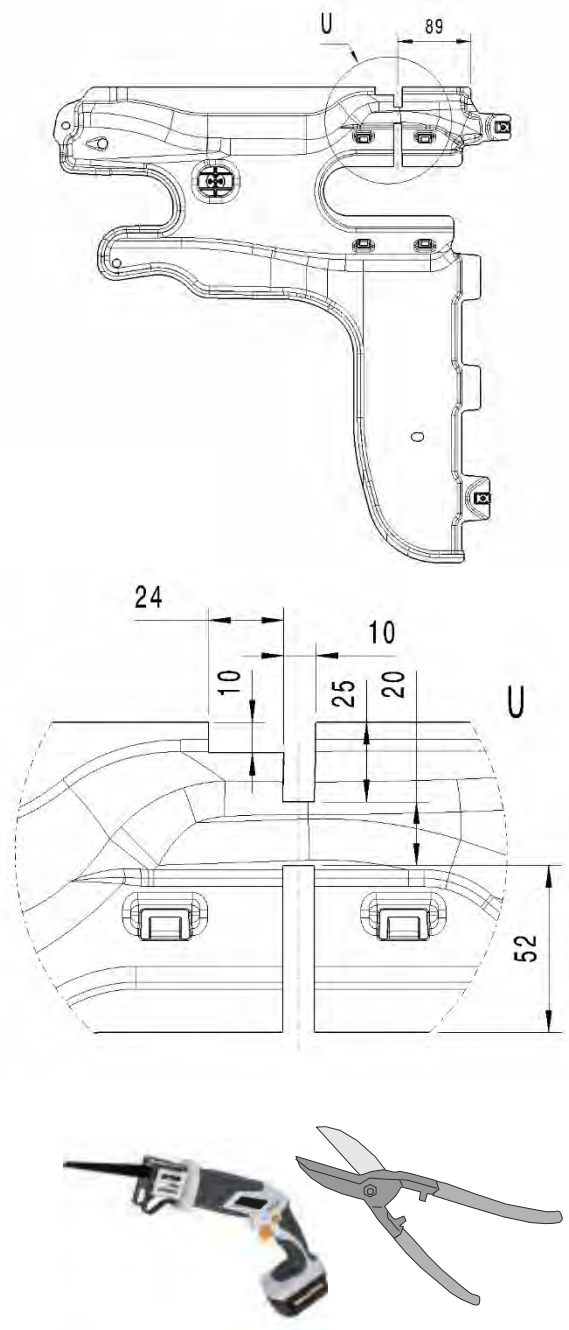
**Schritt 13:**

- Unterbodenverkleidungen montieren (PR: 0B3 + 0K0 oder 0K3 + 1X0 oder 1X1)

Unterbodenverkleidung wie auf den folgenden Bildern gezeigt montieren.

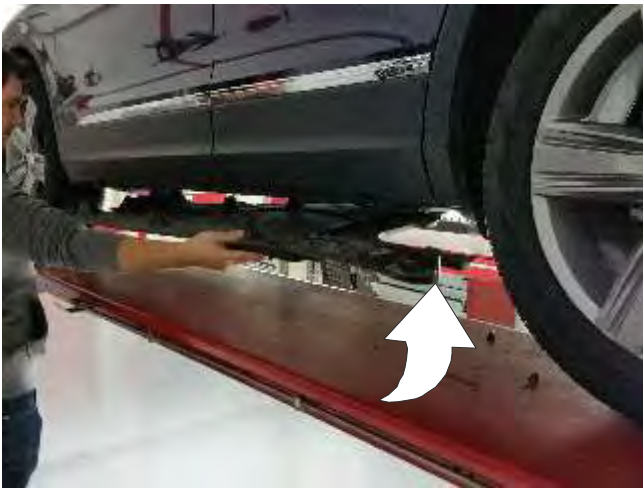

Qualitätskontrolle



Ende der Montagearbeiten