



Windabweiser  
Wind deflector  
Déflecteur de vent  
Desviador de aire  
Deflettore del vento  
winddeflector  
vindavledare  
deflector de vento  
Owiewka zapewniająca  
větrná clona  
ウインドディフレクター  
挡风板  
Обтекатель

Montageanleitung  
Installation instruction  
Instructions de montage  
Instrucción de montaje  
Istruzioni di montaggio  
Montage-instructies  
Monteringsanvisningar  
Instruções de montagem  
Instrukcja montażu  
Montáž návod  
アセンブリの手順  
装配指示  
Инструкция по монтажу

Aenderungen des Lieferumfanges vorbehalten.  
Design and specifications subject to change without notice.  
Sous réserve de modifications.  
Se reservan las modificaciones del volumen de suministro.  
Ci riserviamo il diritto di apportare modifiche al contenuto della fornitura.  
Wijzigingen in leveringsomvang voorbehouden.  
Ändringar av leveransomfattningen förbehålles.  
Reservado o direito a alterações do material fornecido.  
Zastrzegamy sobie prawo zmian zakresu dostawy.  
Změny rozsahu dodávky vyhrazeny.  
仕様は binnen は 予告 なく 変更 する 場合 が ます。  
供貨範圍 如有 變更。  
Возможны изменения комплекта поставки

Teilenummer/part number/Numéro de pièce/Número de pieza/  
Numero parte/Part Number/del nummer/Número da peça/  
Numer części/Císlo pozice/###\*/###\*/Номер детали

VW T-ROC 2018 >

2GA.072.193

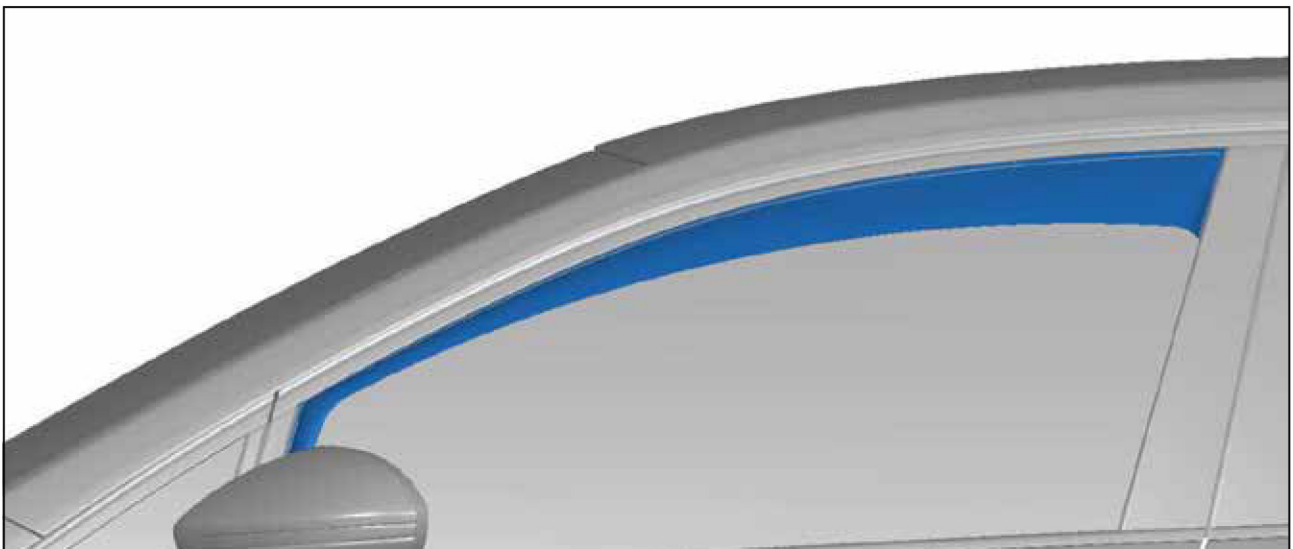

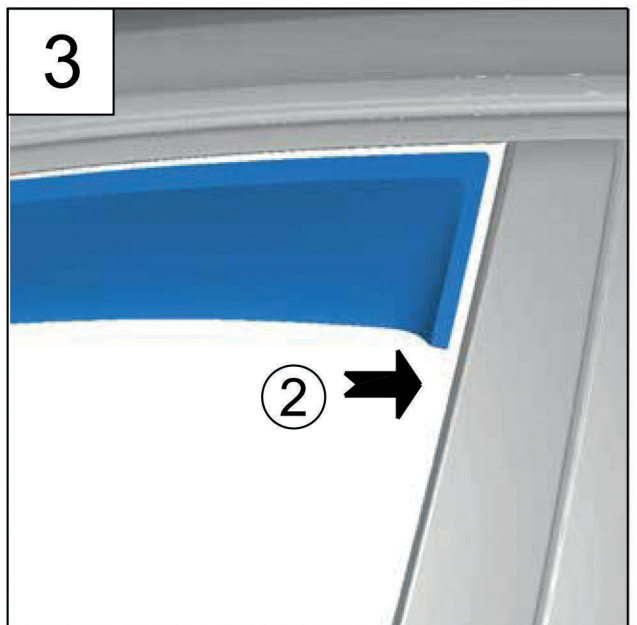
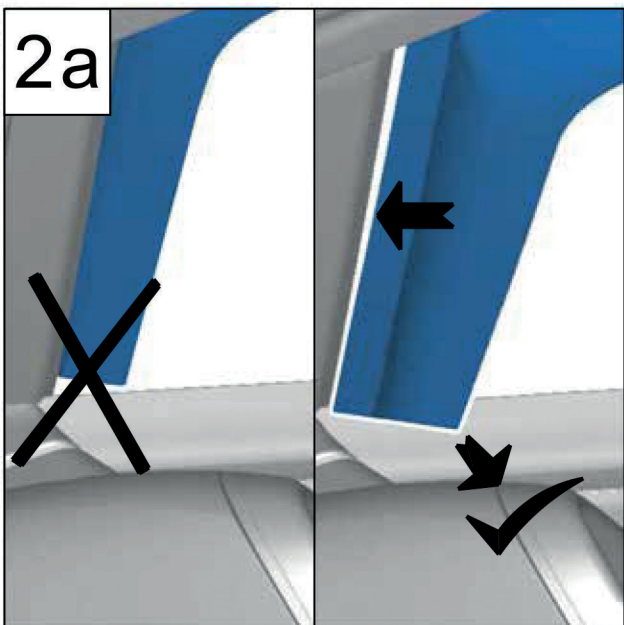
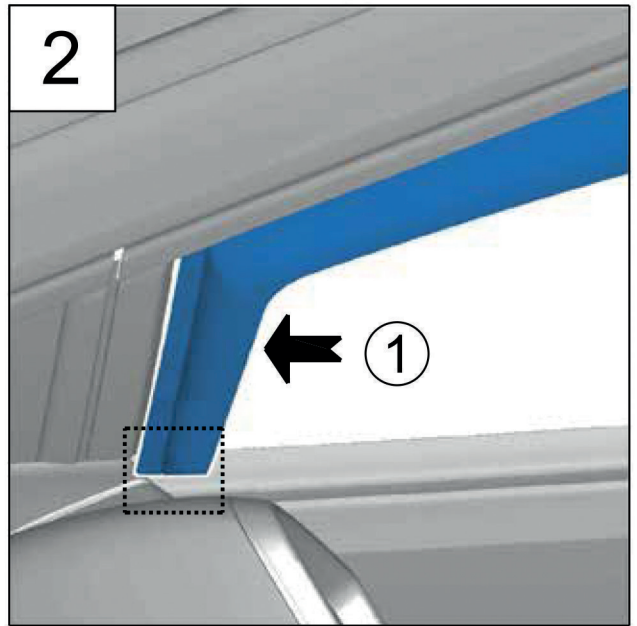
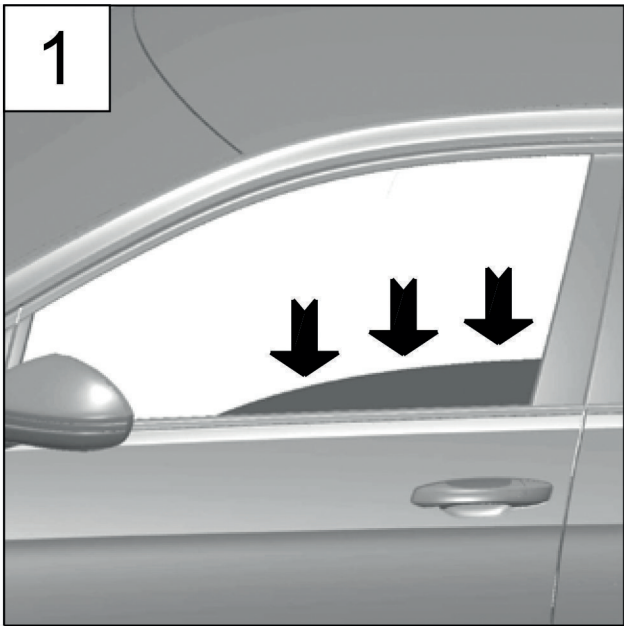
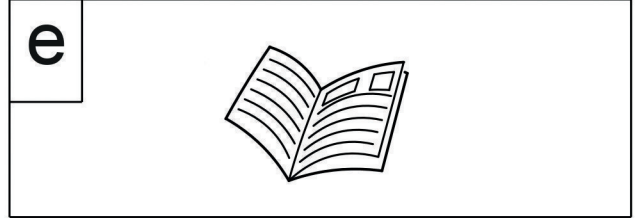
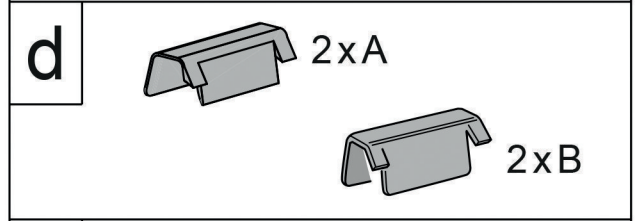
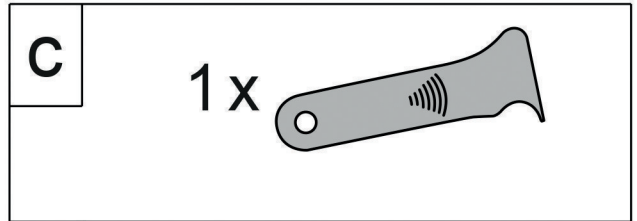
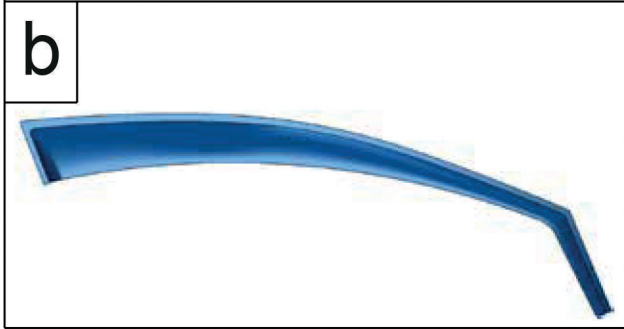
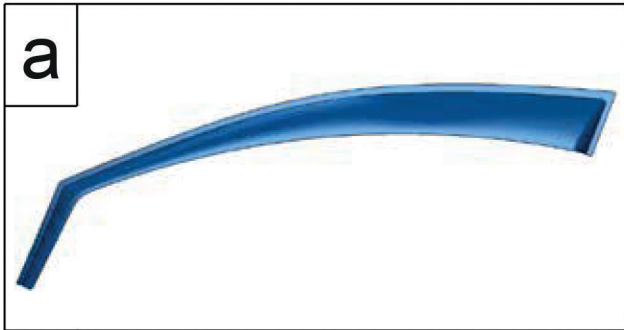

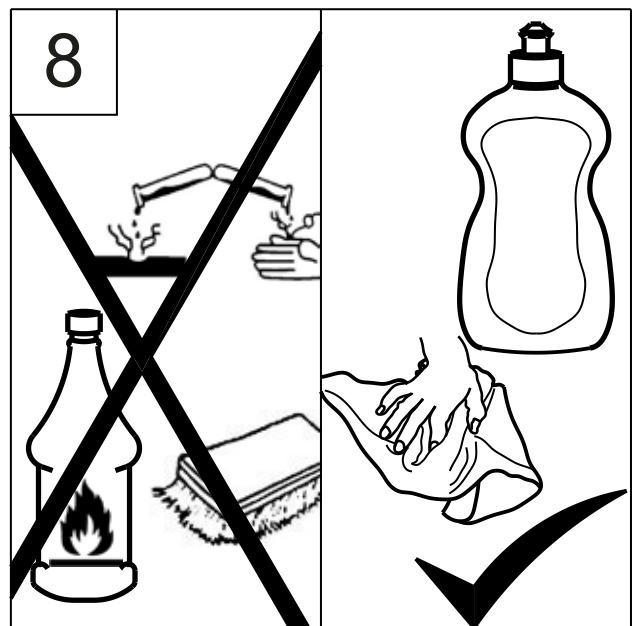
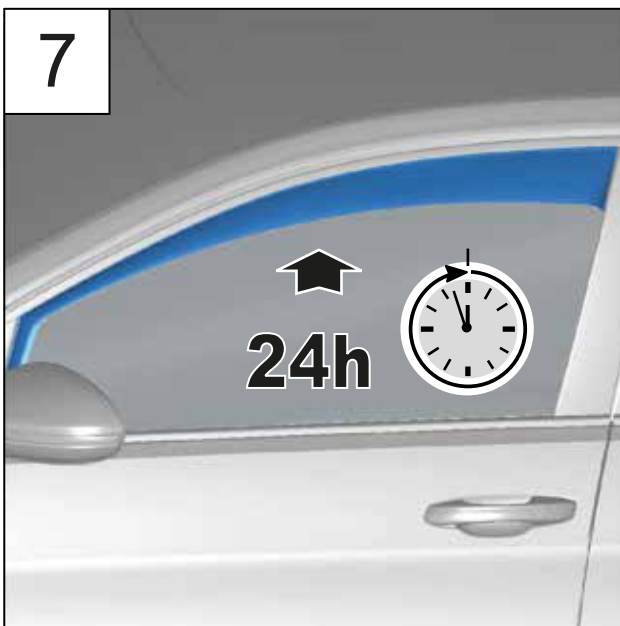
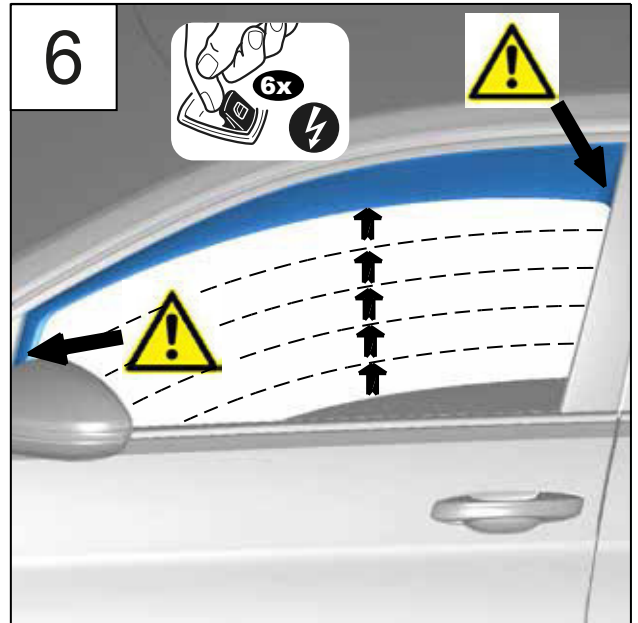
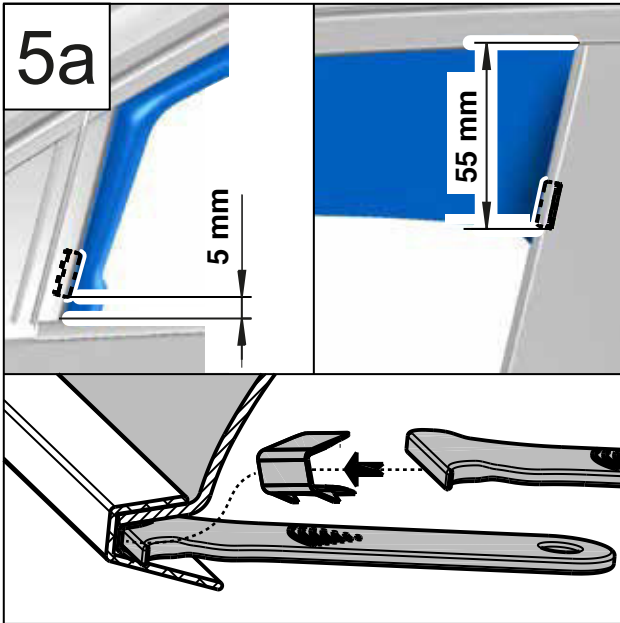
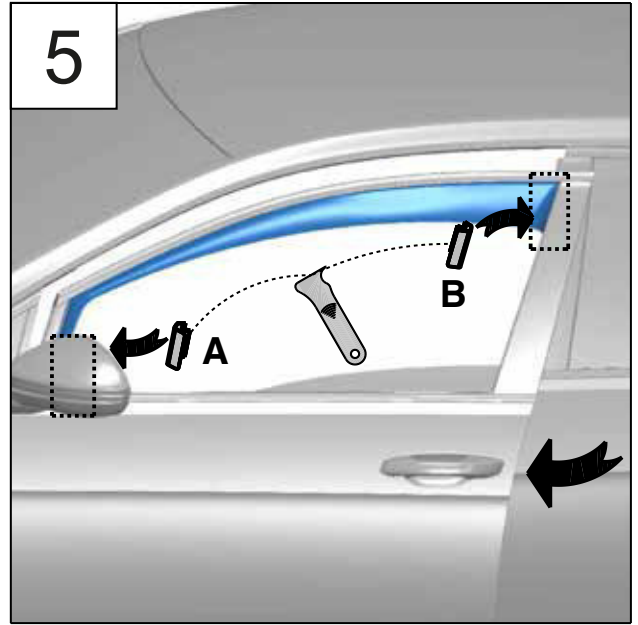
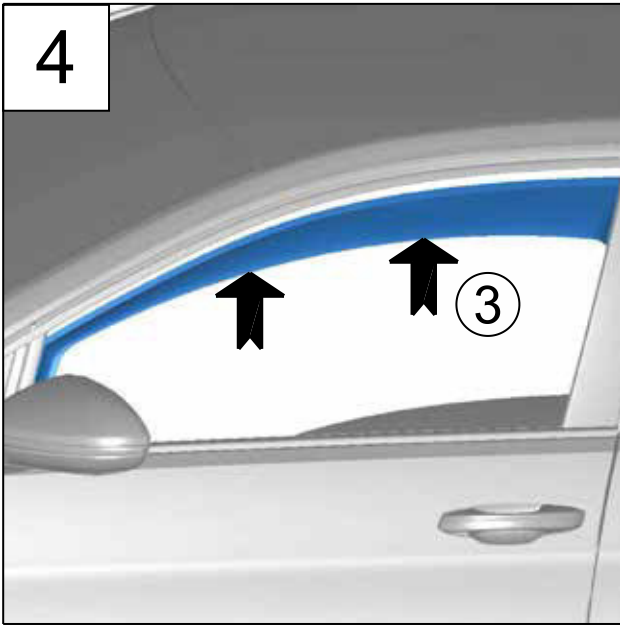



Demontage/ disassembly/ démontage/ desmontaje/ smontaggio/ demontage/  
demontering/ desmontagem/ demontaž/ demontáž/ 逆アセンブリ/ 拆卸/ демонтаж

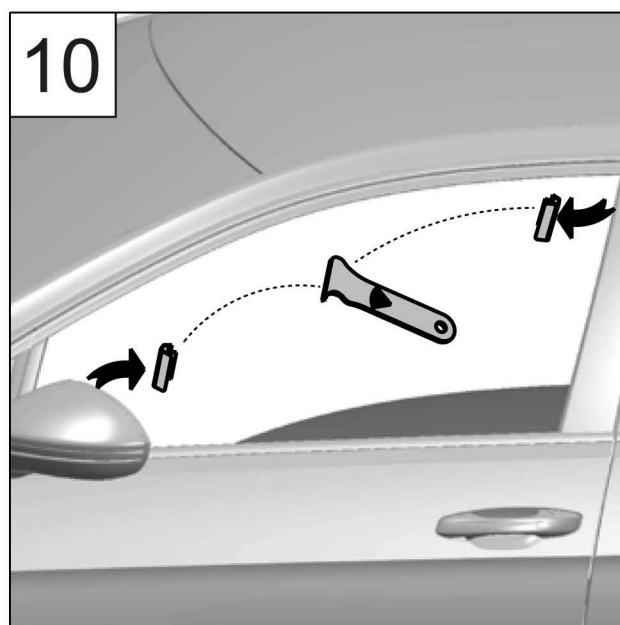
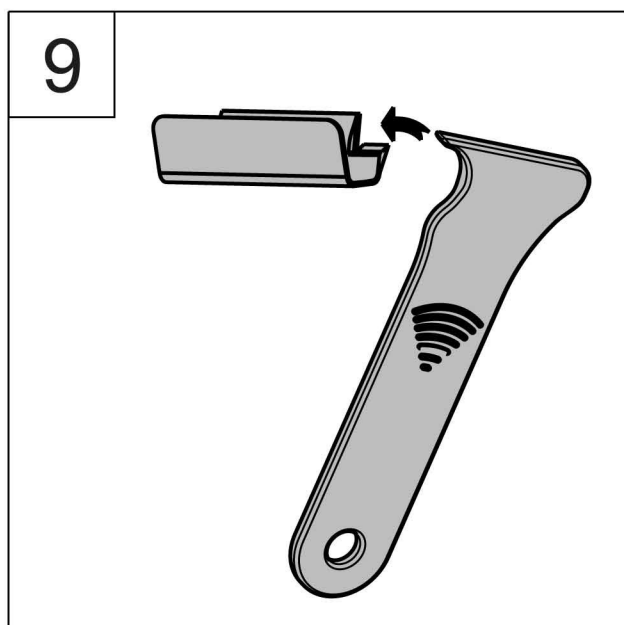

#### D

Bitte die Montageanleitung vor Beginn sorgfältig lesen.

Wir empfehlen die Montage in einer Fachwerkstatt durchführen zu lassen.

#### E

Antes de comenzar, sírvase leer atentamente las instrucciones de montaje.

Les recomendamos efectuar el montaje en un taller especializado.

#### S

Var vänlig läs monteringsanvisningen noggrant innan du börjar.

Vi rekommenderar att du genomför monteringen i en fackverkstad.

#### CZ

Nejdříve si prosím pozorně přečtete montážní návod. Doporučujeme nechat provést montáž autorizovaném servisu.

#### RUS

Пожалуйста, прочтите внимательно инструкцию по установке перед монтажом.

Мы рекомендуем проводить монтаж в мастерской.

#### GB

Please read fitting instructions thoroughly before commencing installation.

We recommend that fitting is carried out by a specialist workshop.

#### I

Prima die iniziare il lavoro si prega di leggere attentamente le istruzioni di montaggio.

Raccomandiamo di far eseguire il montaggio in una officina specializzata

#### P

Leia atentamente as instruções de instalação antes de começar.

Recomendamos a instalação a ser realizada em uma oficina.

#### J

開始する前に、必ず取り付け手順をよく読んでください。我々はワークショップで実施するインストールをお勧めします。

#### F

Lire attentivement la notice de montage avant de commencer. Nous recommandons de confier le montage à un professionnel.

#### NL

De montagehandleiding eerst zorgvuldig lezen! Wij adviseren de montage door een vakgarage te laten uitvoeren.

#### PL

Proszę uważnie przeczytać instrukcję montażu przed założeniem obudowy. Zaleca się aby montaż przeprowadzić w autoryzowanym warsztacie.

#### RC

开始之前，请先仔细阅读安装说明。

我们建议安装在车间进行。