

## **Instrukcja montażu**

**Uniwersalny rejestrator jazdy Audi**

**Audi Q4 e-tron 2022 ►**

**Audi Q4 SB e-tron 2022 ►**

**4G0.063.511.AD**

**zakres dostawy**

**4G0.063.511, 4G0.063.511.E i 4K0.063.511.Originalne akcesoria Audi**

Wydanie 01



## Spis treści

<b>1</b>	<b>Wskazówki ogólne</b> .....	<b>1</b>
<b>2</b>	<b>Wskazówki bezpieczeństwa</b> .....	<b>2</b>
2.1	Wstęp .....	2
2.2	Ogólne wskazówki bezpieczeństwa .....	2
<b>3</b>	<b>Wskazówki dotyczące naprawy</b> .....	<b>3</b>
3.1	Korozja kontaktowa .....	3
3.2	Prowadzenie i instalacja przewodów .....	3
<b>4</b>	<b>Wykaz elementów konstrukcyjnych, zakres dostawy i przegląd miejsca montażu</b> .....	<b>4</b>
4.1	Wykaz elementów konstrukcyjnych .....	4
4.2	Zakres dostawy .....	4
4.3	Przegląd miejsca montażu .....	5
<b>5</b>	<b>Przebieg pracy</b> .....	<b>6</b>
5.1	Prace przygotowawcze (kierownica z lewej strony) .....	6
5.2	Prace przygotowawcze (kierownica z prawej strony) .....	6
5.3	Podłączanie zestawu przewodów UTR – kierownica z lewej strony .....	6
5.4	Podłączanie zestawu przewodów UTR – kierownica z prawej strony .....	10
5.5	Zmontowanie pojazdu .....	14
5.6	Montaż kamery przedniej .....	14
5.7	Prace końcowe .....	16



# 1 Wskazówki ogólne

Przed rozpoczęciem montażu „uniwersalnego rejestratora jazdy” należy uważnie przeczytać niniejszą instrukcję i zastosować się do zaleceń z oznaczeniami Niebezpieczeństwo, Ostrzeżenie, Ostrożnie, Wskazówka i RADA.

## ZAGROŻENIE

Fragmety oznaczone tym symbolem wskazują niebezpieczne sytuacje, które wskutek nieprzestrzegania zaleceń prowadzą do śmierci lub ciężkich obrażeń.

## OSTRZEŻENIE

Fragmety oznaczone tym symbolem wskazują niebezpieczne sytuacje, które wskutek nieprzestrzegania zaleceń mogą prowadzić do śmierci lub ciężkich obrażeń.

## OSTROŻNIE

Fragmety oznaczone tym symbolem wskazują niebezpieczne sytuacje, które wskutek nieprzestrzegania zaleceń mogą prowadzić do lekkich i umiarkowanych obrażeń.

## INFORMACJA

Fragmety oznaczone tym symbolem wskazują sytuacje, które wskutek nieprzestrzegania zaleceń mogą spowodować uszkodzenia pojazdu.

## RADA

Fragmety oznaczone tym symbolem zawierają ważne dodatkowe informacje.

Firma Audi AG nie ponosi odpowiedzialności za uszkodzenia powstałe na skutek nieprzestrzegania instrukcji montażu.



## 2 Wskazówki bezpieczeństwa

### 2.1 Wstęp

Montaż uniwersalnego rejestratora jazdy Audi musi być wykonany przez specjalistyczny warsztat. Do montażu potrzebne są specjalne narzędzia, jak również uzupełniająca literatura warsztatowa. Nieprawidłowy montaż może spowodować uszkodzenie pojazdu lub uniwersalnego rejestratora jazdy.

Opisane w niniejszej instrukcji montażu prace przy pojeździe mogą ulec zmianie ze względu na ewentualną modyfikację modelu. Nie można więc wykluczyć np. zmian złącz stykowych, kolorów przewodów lub też miejsc montażu. Z tego powodu należy zawsze przestrzegać aktualnego schematu elektrycznego, względnie aktualnego podręcznika napraw.

Zmiany techniczne zastrzeżone.

### 2.2 Ogólne wskazówki bezpieczeństwa

#### INFORMACJA

Nieprzestrzeganie instrukcji montażu i wskazówek bezpieczeństwa stwarza zagrożenie dla użytkownika i innych osób.

- Przed rozpoczęciem montażu należy uważnie przeczytać instrukcję montażu.

#### INFORMACJA

Nieprawidłowy montaż może prowadzić do uszkodzenia uniwersalnego rejestratora jazdy Audi.

- Montaż uniwersalnego rejestratora jazdy Audi należy wykonać w specjalistycznym warsztacie

#### RADA

Wszystkie połączenia mechaniczne i elektryczne należy skontrolować pod kątem prawidłowego osadzenia i montażu.

Naprawy i wymianę części należy przeprowadzać w specjalistycznym zakładzie. Zaleca się stosowanie oryginalnych części zamiennych dostępnych u partnera Audi.



## 3 Wskazówki dotyczące naprawy

### 3.1 Korozja kontaktowa

Korozja kontaktowa może wystąpić na skutek stosowania nieodpowiednich elementów łączących (śrub, nakrętek, podkładek).

Z tego powodu są montowane tylko elementy łączące ze specjalną powłoką.

Ponadto elementy z gumy i tworzywa sztucznego są wykonane z materiałów nieprzewodzących prądu elektrycznego.

W przypadku wątpliwości odnośnie stosowania danych części, należy wybrać części z ⇒ Elektronicznego katalogu części.

#### Uwaga:

- ◆ Zalecamy stosowanie tylko oryginalnych części zamiennych, które zostały przetestowane i nie wchodzi w reakcję z aluminium.
- ◆ Zalecamy stosowanie akcesoriów Audi.
- ◆ Szkody spowodowane korozją kontaktową nie są objęte gwarancją.

### 3.2 Prowadzenie i instalacja przewodów



#### OSTROŻNIE

Ryzyko odniesienia obrażeń na skutek usterki poduszki powietrznej.

- Należy przestrzegać przepisów bezpieczeństwa dotyczących elementów pirotechnicznych (patrz gr. napr. 69).
- Zestaw przewodów dodatkowych poprowadzić za poduszką powietrzną i odpowiednio zabezpieczyć.
- Podczas montażu uważać, aby nie zakleszczyć poduszki powietrznej.

#### RADA

Ze względu na ograniczone warunki montażu należy zapewnić wystarczającą ilość miejsca wewnątrz samochodu na swobodny dostęp do wszystkich ruchomych części, aby uniknąć uszkodzenia przewodów.



## 4 Wykaz elementów konstrukcyjnych, zakres dostawy i przegląd miejsca montażu

### 4.1 Wykaz elementów konstrukcyjnych

- 1 - Przednia kamera
- 2 - Folia przesłaniająca

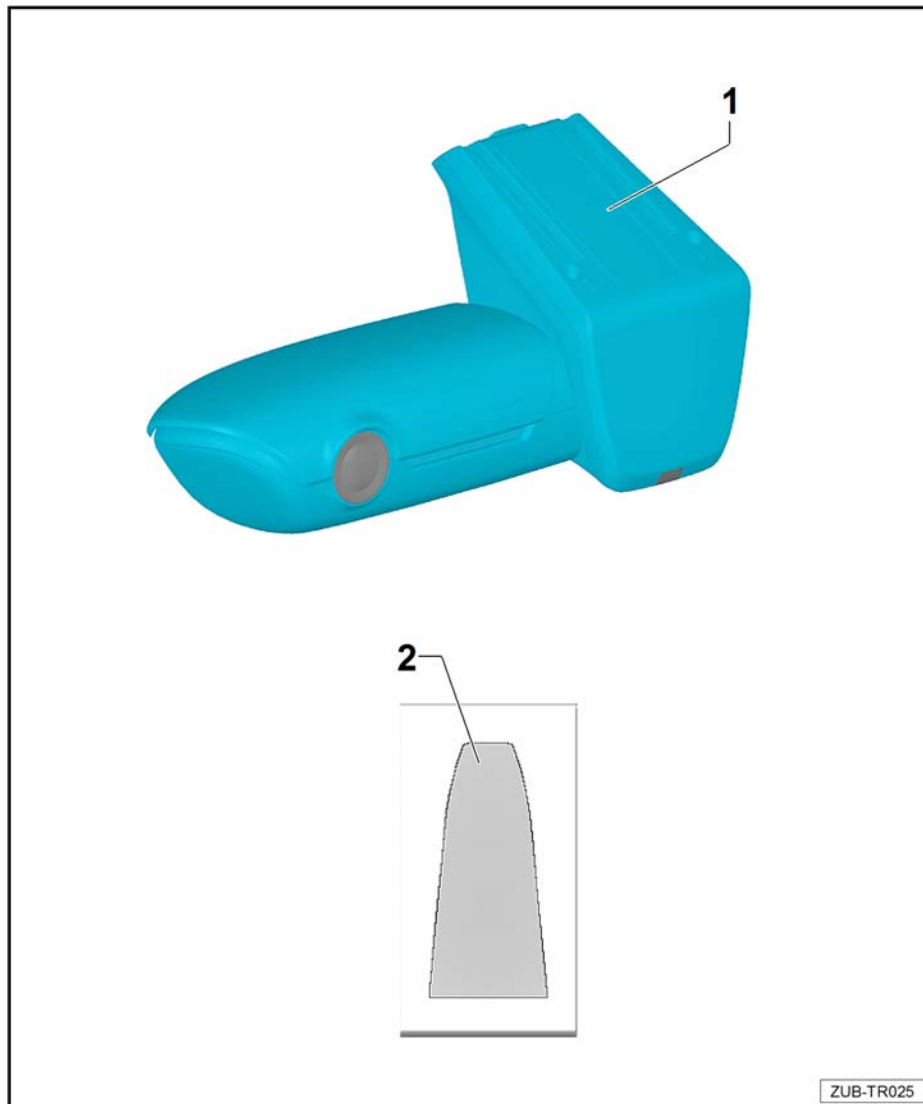

### 4.2 Zakres dostawy

4G0.063.511, 4G0.063.511.E i 4K0.063.511

Liczba	Element
1	Przednia kamera
1	Zestaw przewodów do kamery z punktem przyłączenia
5	Opaski do przewodów N.020.904.5
3	Tulejka z pianki 811.971.790
1	Folia przesłaniająca do przedniej kamery
1	Instrukcja obsługi



**Brak w zakresie dostawy, należy zamówić osobno: zestaw przewodów UTR 4G0.063.511.AD**

Liczba	Element
1	Zestaw przewodów UTR układu elektrycznego pojazdu
2	Obudowa wtyczki 8P0.973.722
1	Obudowa wtyczki 8W0.971.832.A

**Brak w zakresie dostawy, należy zamówić osobno:**

Liczba	Element
2	Mini bezpiecznik 7,5 A

### 4.3 Przegląd miejsca montażu

#### OSTROŻNIE

Niniejsza ilustracja pokazuje sposób ułożenia zestawu przewodów. Podłączenie w pojazdach z kierownicą z lewej/prawej strony znajduje się po ten samej stronie!

- A - Pozycja przedniej kamery
- B - Przyłącze instalacji elektrycznej pojazdu
- C - Podłączenie przewodu masowego

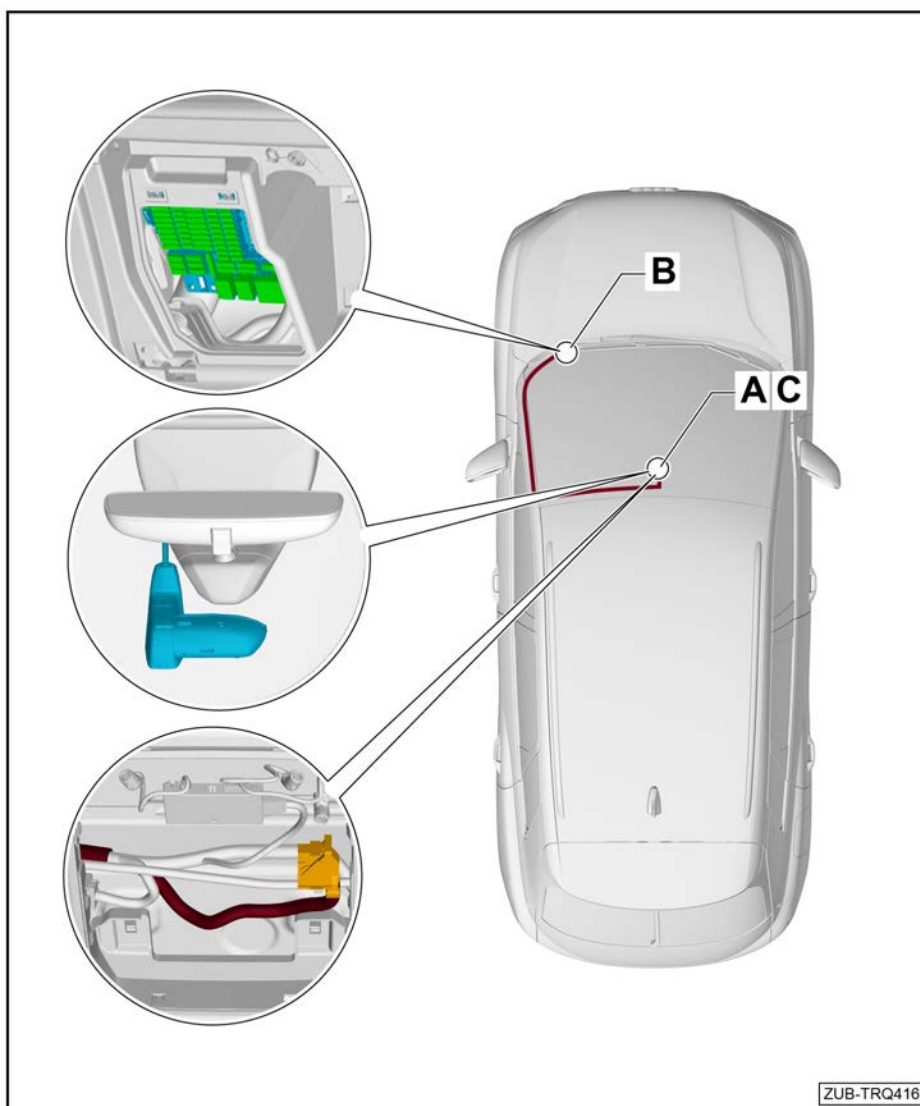



## 5 Przebieg pracy

### 5.1 Prace przygotowawcze (kierownica z lewej strony)

#### Program Elsa

- Odłączanie akumulatora⇒ Instalacja elektryczna; Grupa napraw 27; Akumulator; odłączanie i podłączanie akumulatora
- Demontaż modułu dachu⇒ Prace montażowe przy karoserii od wewnątrz; Grupa napraw 68; Półki, osłony; demontaż i montaż modułu dachu
- Demontaż osłony przeciwsłonecznej po stronie kierowcy⇒ Prace montażowe przy karoserii od wewnątrz; Grupa napraw 68; Wyposażenie; montaż i demontaż osłony przeciwsłonecznej
- Demontaż osłony słupka A po stronie kierowcy⇒ Prace montażowe przy karoserii od wewnątrz; Grupa napraw 70; Osłony wewnętrzne; Demontaż i montaż osłony słupka A
- Demontaż osłony przestrzeni na nogi po stronie kierowcy⇒ Prace montażowe przy karoserii od wewnątrz; Grupa napraw 68; Osłony wewnętrzne; demontaż i montaż osłony przestrzeni na nogi

### 5.2 Prace przygotowawcze (kierownica z prawej strony)

#### Program Elsa

- Odłączanie akumulatora⇒ Instalacja elektryczna; Grupa napraw 27; Akumulator; odłączanie i podłączanie akumulatora
- Demontaż modułu dachu⇒ Prace montażowe przy karoserii od wewnątrz; Grupa napraw 68; Półki, osłony; demontaż i montaż modułu dachu
- Demontaż osłony przeciwsłonecznej po stronie przedniego pasażera⇒ Prace montażowe przy karoserii od wewnątrz; Grupa napraw 68; Prace montażowe przy karoserii od wewnątrz
- Demontaż osłony słupka A po stronie przedniego pasażera⇒ Prace montażowe przy karoserii od wewnątrz; Grupa napraw 70; Osłony wewnętrzne; demontaż i montaż osłony słupka A
- Demontaż osłony przestrzeni na nogi od strony przedniego pasażera⇒ Prace montażowe przy karoserii od wewnątrz; Grupa napraw 68; Osłony wewnętrzne; demontaż i montaż osłony przestrzeni na nogi

### 5.3 Podłączanie zestawu przewodów UTR – kierownica z lewej strony

#### OSTROŻNIE

Ryzyko odniesienia obrażeń na skutek usterki poduszki powietrznej.

- Należy przestrzegać przepisów bezpieczeństwa dotyczących elementów pirotechnicznych (patrz gr. napr. 69).

#### RADA

Ze względu na ograniczone warunki montażu należy zapewnić wystarczającą ilość miejsca wewnątrz samochodu na swobodny dostęp do wszystkich ruchomych części, aby uniknąć uszkodzenia przewodów.



### INFORMACJA

**Należy się upewnić, że wszystkie zainstalowane przewody są wystarczająco długie, aby docho-  
dziły do pozycji montażowej.**

**Ważne jest, aby przewód stopki do montażu kamery przedniej był na tyle długi, aby można go by-  
ło przymocować na pozycji montażowej.**

**W celu ustalenia właściwej długości przewodu założyć wszelkie elementy osłony.**

#### **Instalacja zestawu przewodów kamery**

- W celu łatwiejszego przeprowadzenia zestawu przewodów kamery poluzować nieco podsufitkę na całym obszarze przedniej szyby.
- Przeprowadzić zestaw przewodów kamery ostrożnie przez otwór w module dachu, a następnie poprowa-  
dzić go do przodu między przednią szybą a podsufitką w kierunku pozycji montażowej przedniej kamery i  
zawiesić.
- Miejsce przyłączenia zestawu przewodów kamery zabezpieczyć tuleją z pianki, aby zapobiec emisji hała-  
su.
- Podłączyć zestaw przewodów UTR układu elektrycznego pojazdu w miejscu przyłączenia zestawu prze-  
wodów kamery.

#### **Instalacja zestawu przewodów UTR układu elektrycznego pojazdu**

- Cały zestaw przewodów UTR ułożyć pod podsufitką dachową w kierunku słupka A po stronie kierowcy.
- Pojedyncze przewody w obszarze podsufitki można zebrać i obkleić taśmą tekstylną w celu uniknięcia  
emisji hałasu.
- Poprowadzić zestaw przewodów UTR od słupka A ku dołowi aż do uchwytu bezpieczników z lewej strony  
obok kolumny kierownicy.



### Podłączenie zacisku 15 (zielonego) z zestawu przewodów UTR układu elektrycznego pojazdu na uchwycie bezpieczników -1-

- Wyjąć zestaw przewodów seryjnych na uchwycie bezpieczników -1- z poniższej komory.
- ◆ Komora F48A
- Odłączyć styk -F48A- wpiąć w dołączoną obudowę wtyczki (8P0.973.722) i włożyć do właściwej wtyczki zestawu przewodów dodatkowych.
- Wolny przewód (zielony) zestawu przewodów UTR wpiąć do wolnej komory -F48A-.
- W razie potrzeby włożyć bezpiecznik mini 7,5 A.





### Podłączenie zacisku 30 (czerwonego) z zestawu przewodów UTR układu elektrycznego pojazdu do uchwytu bezpieczników -1-

- Wypiąć zestaw przewodów seryjnych na uchwycie bezpieczników -1- z poniższej komory.

◆ Komora F20A

- Odłączony styk -F20A- wpiąć w dołączoną obudowę wtyczki (8P0.973.722) i włożyć do właściwej wtyczki zestawu przewodów UTR.
- Wolny przewód (czerwony) zestawu przewodów UTR wpiąć w wolną komorę -F20A-.
- W razie potrzeby włożyć bezpiecznik mini 7,5 A.

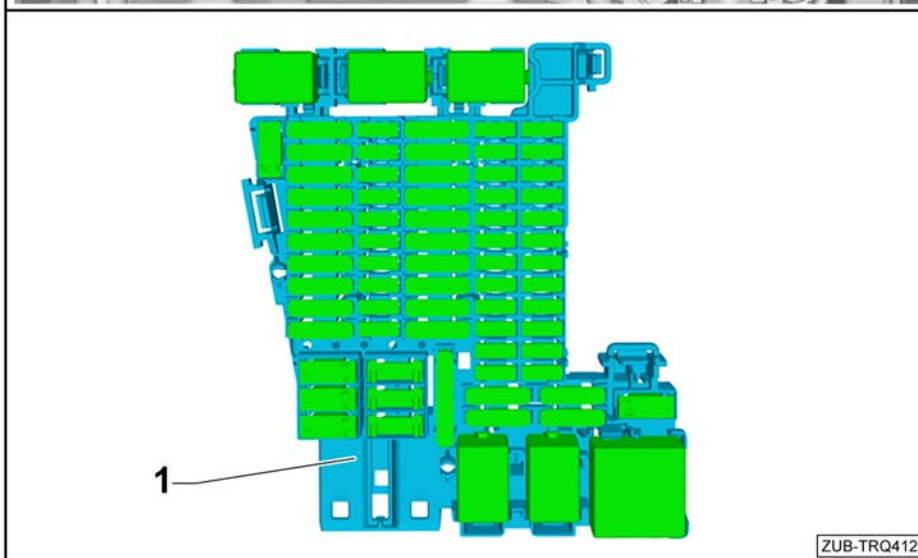
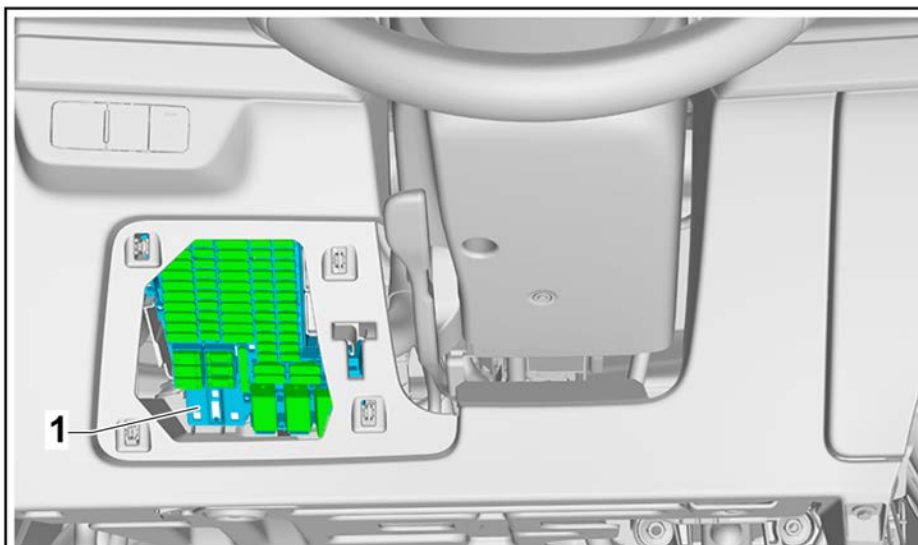



### Podłączenie zacisku 31 (czarnego) zestawu przewodów UTR do wtyczki modułu dachowego -1-

- Odłączyć z poniższej komory zestaw przewodów seryjnych we wtyczce modułu dachowego -1-.
- ◆ Gniazdo 01
- Odłączony styk -01- wpiąć w dołączoną obudowę wtyczki (8W0.971.832.A) i włożyć do właściwej wtyczki zestawu przewodów UTR.
- Wolny przewód (czarny) zestawu przewodów UTR wpiąć do wolnej komory -01-.
- Po zakończeniu prac przyłączeniowych przymocować miejsce przyłączenia w otworze modułu dachu w taki sposób, aby nie powstawały żadne odgłosy i aby nic nie przeszkadzało podczas montażu modułu dachu.

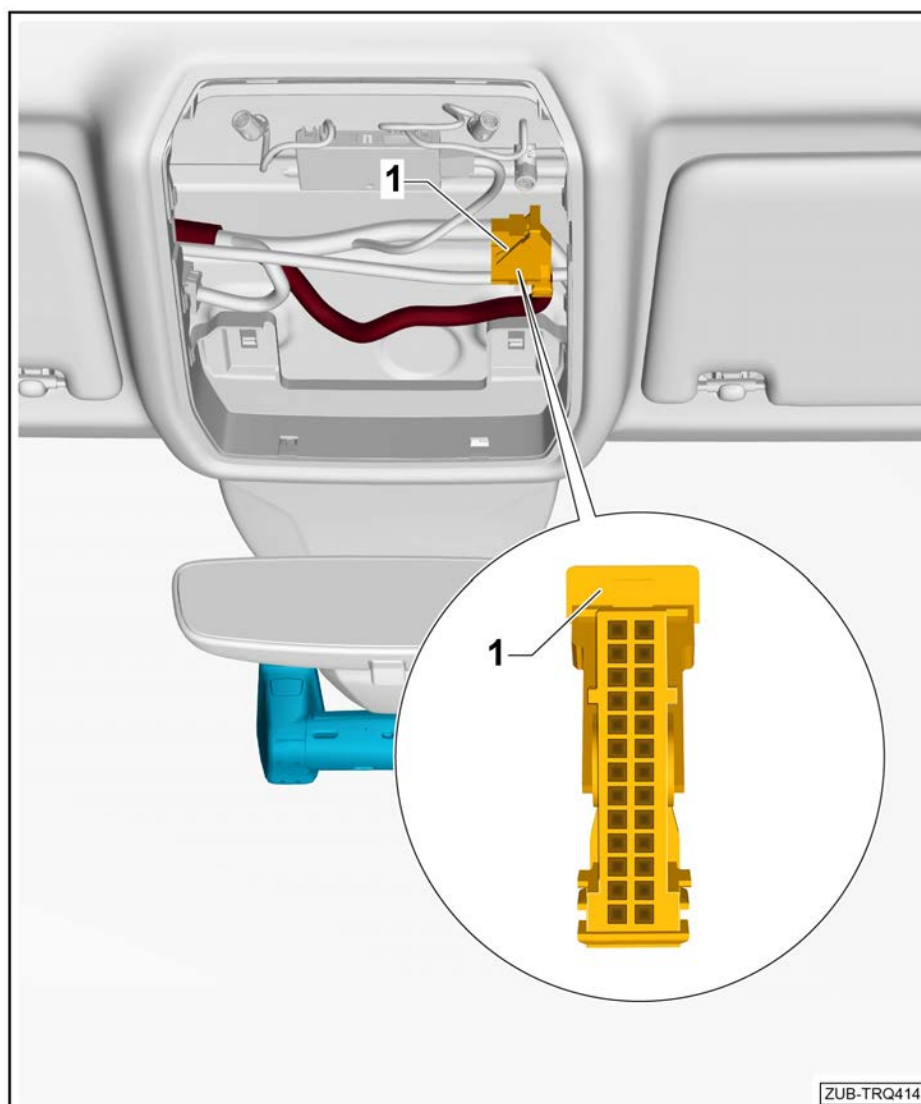

## 5.4 Podłączanie zestawu przewodów UTR – kierownica z prawej strony

### **OSTROŻNIE**

Ryzyko odniesienia obrażeń na skutek usterki poduszki powietrznej.

- Należy przestrzegać przepisów bezpieczeństwa dotyczących elementów pirotechnicznych (patrz gr. napr. 69).

### **RADA**

Ze względu na ograniczone warunki montażu należy zapewnić wystarczającą ilość miejsca wewnątrz samochodu na swobodny dostęp do wszystkich ruchomych części, aby uniknąć uszkodzenia przewodów.



### INFORMACJA

**Należy się upewnić, że wszystkie zainstalowane przewody są wystarczająco długie, aby docho-  
dziły do pozycji montażowej.**

**Ważne jest, aby przewód stopki do montażu kamery przedniej był na tyle długi, aby można go by-  
ło przymocować na pozycji montażowej.**

**W celu ustalenia właściwej długości przewodu założyć wszelkie elementy osłony.**

#### **Instalacja zestawu przewodów kamery**

- W celu łatwiejszego przeprowadzenia zestawu przewodów kamery poluzować nieco podsufitkę na całym obszarze przedniej szyby.
- Przeprowadzić zestaw przewodów kamery ostrożnie przez otwór w module dachu, a następnie poprowa-  
dzić go do przodu między przednią szybą a podsufitką w kierunku pozycji montażowej przedniej kamery i  
zawiesić.
- Miejsce przyłączenia zestawu przewodów kamery zabezpieczyć tuleją z pianki, aby zapobiec emisji hała-  
su.
- Podłączyć zestaw przewodów UTR układu elektrycznego pojazdu w miejscu przyłączenia zestawu prze-  
wodów kamery.

#### **Instalacja zestawu przewodów UTR układu elektrycznego pojazdu**

- Poprowadzić zestaw przewodów UTR pod podsufitką do słupka A po stronie przedniego pasażera.
- Pojedyncze przewody w obszarze podsufitki można zebrać i obkleić taśmą tekstylną w celu uniknięcia  
emisji hałasu.
- Zestaw przewodów UTR poprowadzić dalej od słupka A ku dołowi aż do uchwytu bezpieczników z lewej  
strony obok kolumny kierownicy.



### Podłączenie zacisku 15 (zielonego) z zestawu przewodów UTR układu elektrycznego pojazdu na uchwycie bezpieczników -1-

- Wypiąć zestaw przewodów seryjnych na uchwycie bezpieczników -1- z poniższej komory.
- ◆ Komora F48A
- Odłączony styk -F48A- wpiąć w dołączoną obudowę wtyczki (8P0.973.722) i włożyć do właściwej wtyczki zestawu przewodów dodatkowych.
- Wolny przewód (zielony) zestawu przewodów UTR wpiąć do wolnej komory -F48A-.
- W razie potrzeby włożyć mini bezpiecznik 7,5 A.

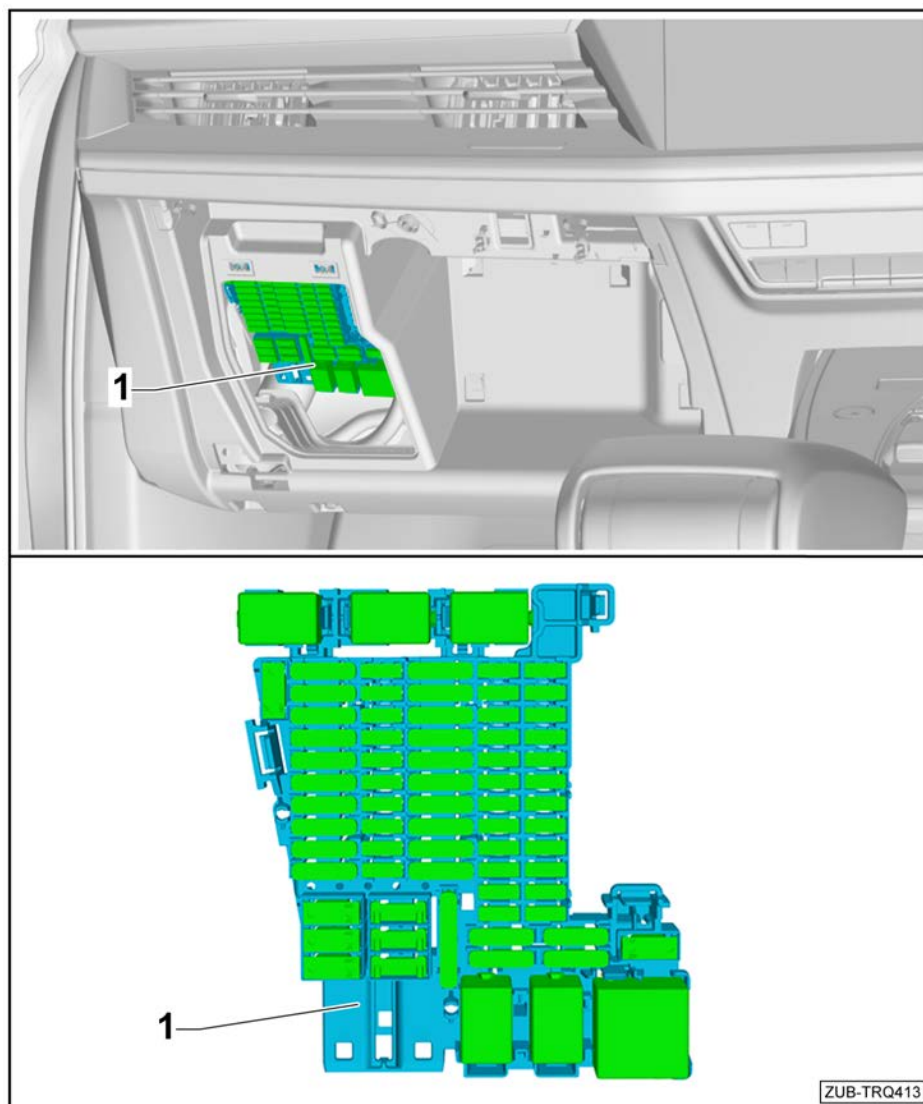



### Podłączenie zacisku 30 (czerwonego) z zestawu przewodów UTR układu elektrycznego pojazdu do uchwytu bezpieczników -1-

- Wypiąć zestaw przewodów seryjnych na uchwycie bezpieczników -1- z poniższej komory.

◆ Komora F20A

- Odłączony styk -F20A- wpiąć w dołączoną obudowę wtyczki (8P0.973.722) i włożyć do właściwej wtyczki zestawu przewodów UTR.
- Wolny przewód (czerwony) zestawu przewodów UTR wpiąć w wolną komorę -F20A-.
- W razie potrzeby włożyć mini bezpiecznik 7,5 A.

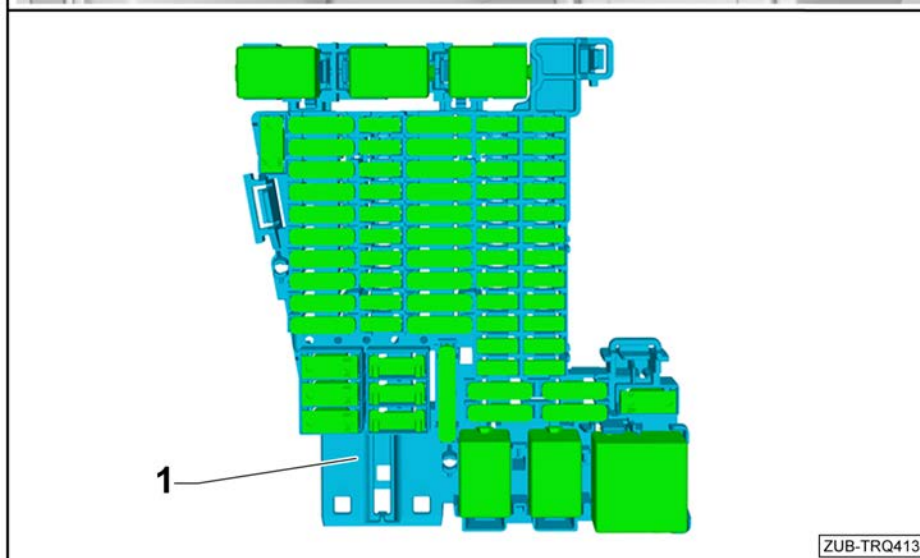
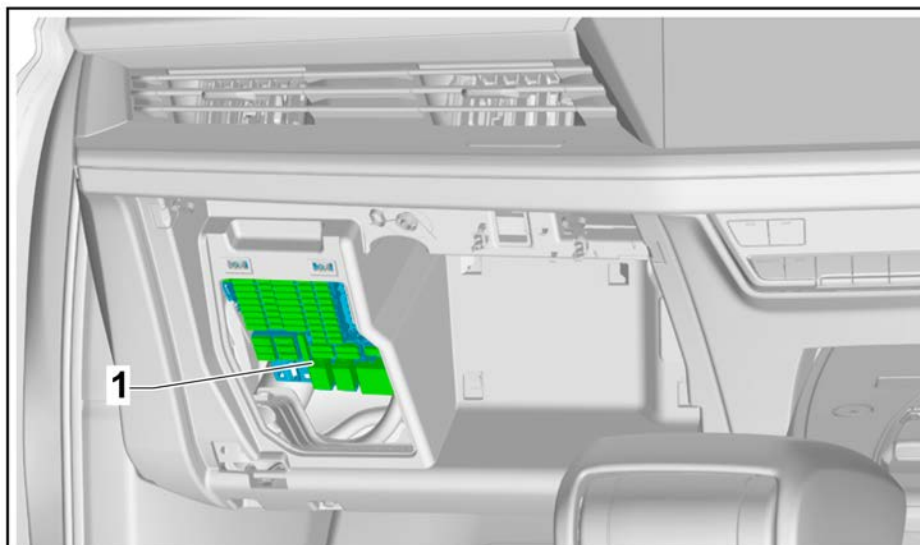



### Podłączenie zacisku 31 (czarnego) zestawu przewodów UTR do wtyczki modułu dachowego -1-

- Odłączyć z poniższej komory zestaw przewodów seryjnych we wtyczce modułu dachowego -1-.
- ◆ Gniazdo 01
- Odłączony styk -01- wpiąć w dołączoną obudowę wtyczki (8W0.971.832.A) i włożyć do właściwej wtyczki zestawu przewodów UTR.
- Wolny przewód (czarny) zestawu przewodów UTR wpiąć do wolnej komory -01-.
- Po zakończeniu prac przyłączeniowych przymocować miejsce przyłączenia w otworze modułu dachu w taki sposób, aby nie powstawały żadne odgłosy i aby nic nie przeszkadzało podczas montażu modułu dachu.

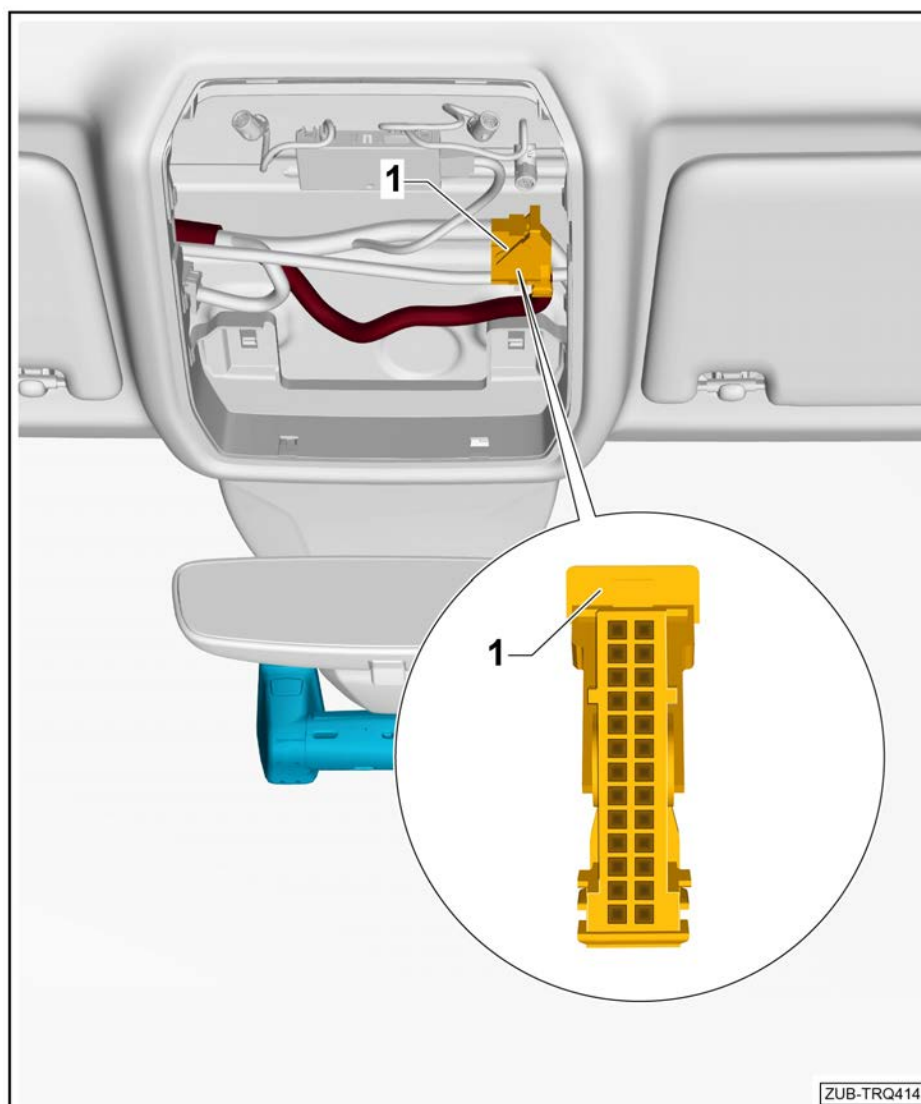

## 5.5 Zmontowanie pojazdu

- Montaż w pojeździe wykonać analogicznie w odwrotnej kolejności.

## 5.6 Montaż kamery przedniej

### Warunki

Temperatura pomieszczenia musi wynosić 20 °C +/- 4° C.

Przy wysokiej wilgotności powietrza (>70%) uniwersalny rejestrator jazdy można zamontować dopiero wtedy, gdy pojazd jest dostosowany do temperatury w warsztacie.

Dokładnie wyczyścić izopropanolem szybę po stronie wewnętrznej i zewnętrznej, tak aby była ona pozbawiona kurzu i tłuszczu.

### RADA

W załączniku do instrukcji znajdują się szablony do pozycjonowania dołączonej do zestawu folii przystaniającej, do której będzie przyklejone miejsce przyłączenia kamery przedniej.



Wydrukować szablony.

Na szablonie znajduje się znacznik przyłożenia. Należy zmierzyć znacznik przyłożenia za pomocą linijki. Znacznik musi wynosić 100 mm.

W przypadku gdy wymiar jest mniejszy lub większy, należy zmienić opcje drukowania z „Dopasuj” na „Faktyczny rozmiar”!

**-1- Od prawej i lewej krawędzi dachu odmierzyć ku dołowi wzdłuż listwy zgarniającej wodę -wymiar X- i zaznaczyć taśmą klejącą. Taśmę mierniczą przyłożyć z lewej strony do listwy zgarniającej wodę oraz z lewej i prawej strony do krawędzi taśmy klejącej, wymierzyć środek -wymiaru Y- na przedniej szybie i zaznaczyć go taśmą klejącą.**

X = 70 mm

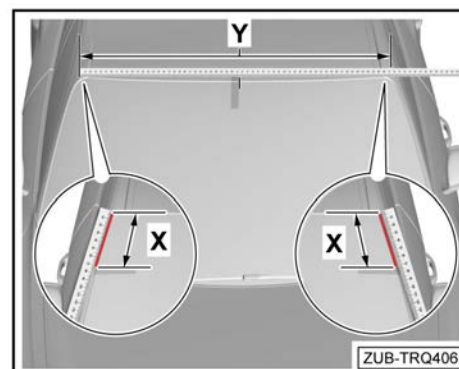

**-2- Szablony wyciąć wzdłuż przerywanych linii -strzałka A-, -strzałka B- i -strzałka C-.**

Należy zwrócić uwagę na to, aby odciąć szablon na całej długości linii.

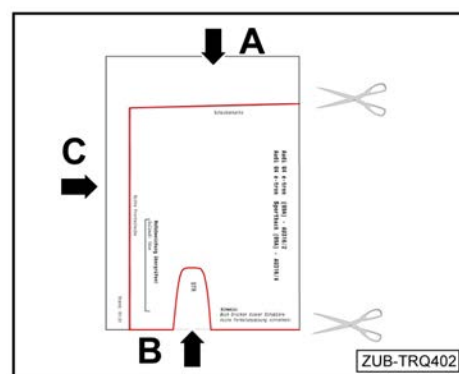

**-3- Umieścić szablon na środku oraz przy górnej krawędzi przedniej szyby od zewnątrz i przymocować taśmą klejącą. Napis na szablonie musi być skierowany do góry.**

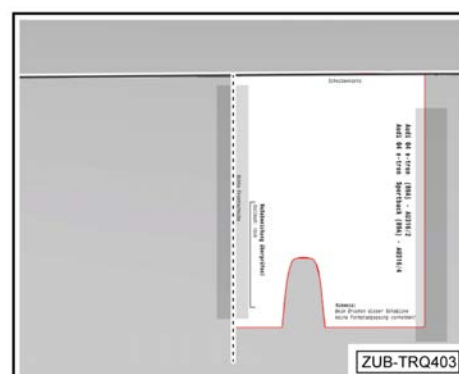



**-4- Zdjąć papier ochronny z folii przysłaniającej -1-. Wzoru-  
jąc się na szablonie, umieścić folię przysłaniającą -1- po  
wewnętrznej stronie przedniej szyby i ostrożnie docisnąć.**

#### **RADA**

Uwięzione powietrze wycisnąć ostrożnie od środka na zewnątrz za pomocą rakli lub ściereczki.

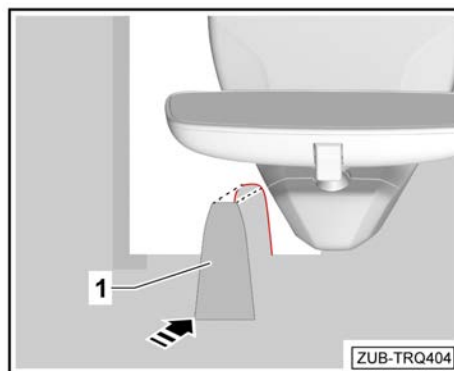

**-5- Wcisnąć kamerę przednią -2- w wolną stopkę montażową. Kamerę przednią -2- umieścić po wewnętrznej stronie przedniej szyby na folii przysłaniającej -1- i ostrożnie docisnąć.**

#### **RADA**

W celu dokładnego wyśrodkowania kamery poprosić o pomoc drugą osobę.

Kamera przednia -2- musi być umieszczona na środku folii ochronnej i musi być ustawiona prosto.

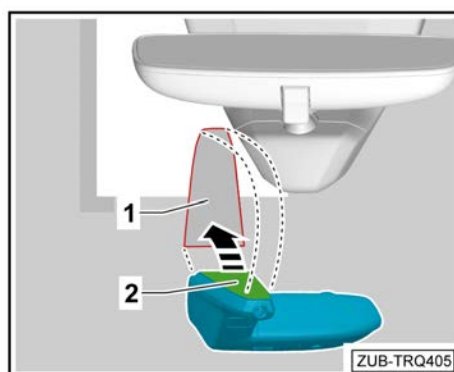

#### **RADA**

Informacje dotyczące obsługi uniwersalnego rejestratora jazdy Audi znajdują się w dołączonej instrukcji obsługi z pakietu kamery!

## **5.7 Prace końcowe**

### **⚠ UWAGA!**

**Informacje dotyczące obsługi uniwersalnego rejestratora jazdy Audi znajdują się w dołączonej instrukcji obsługi!**

– Podłączanie akumulatora ⇒ Instalacja elektryczna; Grupa napraw 27; Akumulator; odłączanie i podłączanie akumulatora

**W przypadku ponownego podłączenia akumulatora należy wykonać następujące czynności:**

- ◆ Skasować pamięć błędów.
- ◆ Włączyć funkcję automatycznego podnoszenia/opuszczania elektrycznych szyb ⇒ Instrukcja obsługi.
- ◆ Zsynchronizować drugi lub dodatkowy klucz ⇒ Instrukcja obsługi

### **i Wskazówka**

Po podłączeniu zasilania lampka ostrzegawcza układu ESP może zgasnąć dopiero po przejechaniu kilku metrów.

– Wykonać test działania kamery ⇒ Instrukcja obsługi UTR