

Monteringsanvisning

Audi Elektriskt kupéfilter

- Audi A4 Limousine 2016 ▶**
- Audi A4 Avant 2016 ▶**
- Audi A5 Coupé/Sportback 2017 ▶**
- Audi A6 Limousine 2018 ▶**
- Audi A6 Avant 2018 ▶**
- Audi A7 Sportback 2018 ▶**
- Audi A8 2019 ▶**
- Audi A8L 2019 ▶**
- Audi e-tron 2019 ▶**
- Audi e-tron Sportback 2020 ▶**
- Audi Q5 2017 ▶**
- Audi Q5 Sportback 2021 ▶**
- Audi Q7 2015 ▶**
- Audi Q7 (PA) 2017 ▶**
- Audi Q8 2019 ▶**

**för leveransomfattning
81A.054.660**

Audi Originaltillbehör

Utgåva 01

Monteringsanvisning

Audi Elektriskt kupéfilter

Audi A4 Sedan 2016 ▶

Audi A4 Avant 2016 ▶

Audi A5 Coupé/Sportback 2017 ▶

för leveransomfattning

81A.054.660

Audi Originaltillbehör

Utgåva 01



Innehållsförteckning

1	Allmän information	1
2	Säkerhetsinformation	2
2.1	Förord	2
2.2	Allmän säkerhetsinformation	2
3	Reparationsanvisningar	3
3.1	Kontaktkorrosion	3
3.2	Dragning och fastsättning av kablar	3
4	Komponentöversikt, leveransomfattning och översikt över monteringsställe	4
4.1	Komponentöversikt	4
4.2	Leveransomfattning 81A.054.660	4
4.3	Översikt monteringsställe	6
5	Arbetsförlopp för vänster- och högerstyrda fordon	8
5.1	Förberedande arbeten	8
5.2	Joniseringsenheternas placering på kupéfiltret för vänsterstyrda fordon	8
5.3	Joniseringsenheternas placering på kupéfiltret för högerstyrda fordon	9
5.4	Montering av det elektriska kupéfiltret på vänsterstyrda fordon	9
5.5	Montering av det elektriska kupéfiltret på högerstyrda fordon	11
5.6	Ansluta eftermonteringskabelnsatsen till elsystemet i takmodulen	13
5.7	Anslutning med monterad kabelnsatsadapter för den invändiga backspegeln eller en Universal Traffic Recorder UTR	15
5.8	Funktionskontroll	15
5.9	Dokumentation	15
5.10	Montera ihop fordonet	15
6	Arbetsförlopp för högerstyrda fordon utan invändig backspegel (PR-nr 4L6/4L7)	16
6.1	Förberedande arbeten	16
6.2	Joniseringsenheternas placering på kupéfiltret	16
6.3	Montering av det elektriska kupéfiltret	11
6.4	Ansluta eftermonteringskabelnsatsen till elsystemet och kupébelysningen	18
6.5	Funktionskontroll	20
6.6	Dokumentation	20
6.7	Montera ihop fordonet	20



1 Allmän information

Läs noga igenom denna instruktion och observera Faro-, Varnings, Se upp!-, Anmärknings- och TIPS-beskrivningarna innan det "elektriska kupéfiltret" monteras.

FARA

Texter med denna symbol upplyser om farliga situationer som om de inte följs förorsakar dödsfall eller allvarliga personskador.

VARNING

Texter med denna symbol upplyser om farliga situationer som om de inte följs kan orsaka dödsfall eller allvarliga personskador.

OBSERVERA

Texter med denna symbol upplyser om farliga situationer som om de inte följs kan orsaka lätta eller medelsvåra personskador.

OBS

Texter med denna symbol upplyser om situationer som om de inte följs kan orsaka skador på fordonet.

TIPS:

Texter med denna symbol innehåller viktig tilläggsinformation.

Audi AG tar inget ansvar om instruktionerna i den här monteringsanvisningen inte följs.



2 Säkerhetsinformation

2.1 Förord

Monteringen av det elektriska kupéfiltret ska utföras av en fackverkstad. Till monteringen behövs speciella verktyg liksom kompletterande, fordonsspecifik litteratur. Felaktig montering kan leda till skador på fordonet eller det elektriska kupéfiltret.

Arbete som ska utföras på fordonet och som beskrivs i denna monteringsanvisning kan eventuellt ändras p.g.a. förändringar av modell. Ändringar av stickförbindningarna, kabelfärgerna eller monteringsplatserna kan t.ex. inte uteslutas. Observera därför alltid aktuellt kretsschema och aktuella reparationshandledningar för fordonet.

Rätten till tekniska ändringar förbehålles.

2.2 Allmän säkerhetsinformation

OBS

Om monteringsanvisningen och dess säkerhetsanvisningar ignoreras, riskerar du din egen och andras säkerhet.

- Läs igenom denna monteringsanvisning omsorgsfullt innan du börjar med monteringen.

OBS

Felaktig montering kan leda till skador på det elektriska kupéfiltret.

- Monteringen av det elektriska kupéfiltret ska utföras av en fackverkstad.

TIPS:

Kontrollera att alla mekaniska och elektriska anslutningar är korrekt monterade och sitter fast ordentligt.

Låt en fackverkstad utföra reparationer och byte av delar. Vi rekommenderar att du använder dig av de originalreservdelar som finns hos din Audi-återförsäljare.



3 Reparationsanvisningar

3.1 Kontaktkorrosion

Kontaktkorrosion kan uppstå om icke-lämpliga anslutningselement (skruvar, muttrar, brickor) används.

Av denna anledning används endast anslutningselement med en speciell ytbehandling.

Dessutom består gummi- och plastdelar och lim av material som inte leder elektricitet.

Om du är tveksam över delarnas lämplighet, använd alltid nya delar ⇒ Elektronisk reservdelskatalog.

Observera:

- ◆ Vi rekommenderar endast originalreservdelar, eftersom dessa är testade och tål aluminium.
- ◆ Vi rekommenderar användning av Audi-tillbehör.
- ◆ Skador p.g.a. kontaktkorrosion omfattas inte av garantin.

3.2 Draging och fastsättning av kablar

OBSERVERA

Risk för personskador vid fel på krockkudden.

- Observera säkerhetsföreskrifterna för pyrotekniska komponenter (se Rep.-gr. 69).
- Dra eftermonteringskabelsatsen bakom airbagen och sätt fast den på lämpligt sätt.
- Kläm inte airbagen vid montering.

TIPS:

För att undvika skador på kablarna, se till att det är tillräckligt med utrymme gentemot alla rörliga komponenter i kupén.



4 Komponentöversikt, leveransomfattning och översikt över monteringsställe

4.1 Komponentöversikt

- 1 - Kupéfilter
- 2 - Fästmutter
- 3 - Mall
- 4 - Ledningsats
- 5 - Styrdon
- 6 - Joniseringsenheter

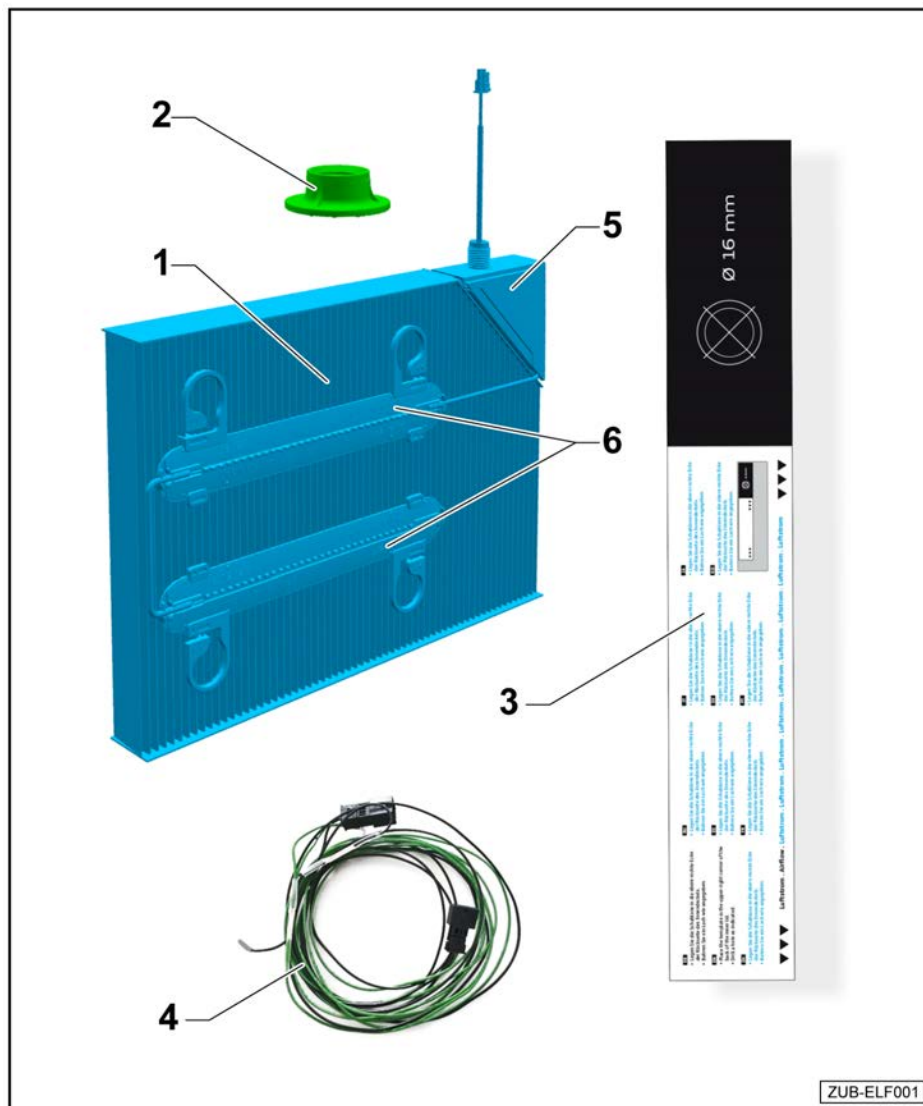

4.2 Leveransomfattning 81A.054.660

Antal	Komponent	Komponentnummer
1	Kupéfilter	81A.054.663
1	Kabelnsats för anslutning invändig backspegel	81A.054.662
1	Styrdon (förmonterad vid det elektriska kupéfilteret)	81A.054.750
1	Stickkontakthus 8-polig ¹⁾	8K0.971.833
1	Mall	
7	Buntband ¹⁾	N.106.231.01



Antal	Komponent	Komponentnummer
3	Fästkuddar	WHT.005.450
2	Skumplastgenomföring	811.971.790

¹⁾ I plastpåsen med kabelsatsen.

Leveransomfattning för högerstyrda fordon:

Antal	Komponent	Komponentnummer
1	Kabelsats för anslutning säkringshållare högerstyrda fordon	81A.054.662.C
1	Stickkontakthus 2-polig ²⁾	8W0.971.832.A
1	Stickkontakthus 2-polig ²⁾	893.971.632
1	Säkring form F 5A ²⁾	N.102.615.01
5	Buntband ²⁾	N.106.231.01
2	Fästkuddar	WHT.005.450

²⁾ I plastpåsen med kabelsatsen.

SV



4.3 Översikt monteringsställe

Gäller för vänster- och högerstyrda fordon (PR-nr 4L6/4L7). Vid högerstyrda fordon sker monteringen spegelvänt.

A - Anslutning kupéfilter

B - Anslutning takmodul

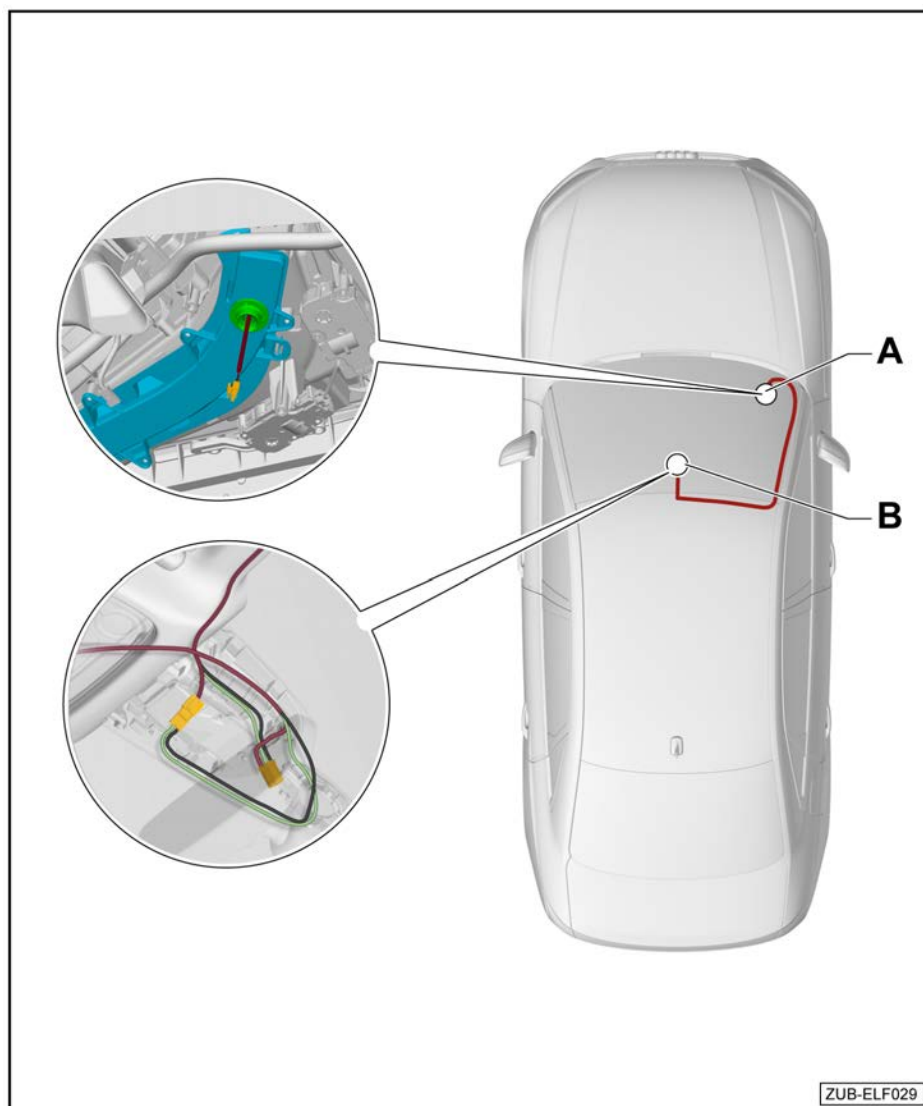

Gäller för högerstyrda fordon

! OBS

Vid vänster- och högerstyrda fordon sker monteringen över den invändiga backspegeln (PR-nr 4L6/4L7). Om denna utrustningsvariant inte finns tillgänglig vid högerstyrda fordon, måste kupéfiltret anslutas via säkringsbäraren i golvutrymmet på passagerarsidan ⇒ **sidan 16**.

- A - Anslutning säkringshållare
- B - Anslutning kupéfilter
- C - Anslutning jordbelysning för golvutrymme

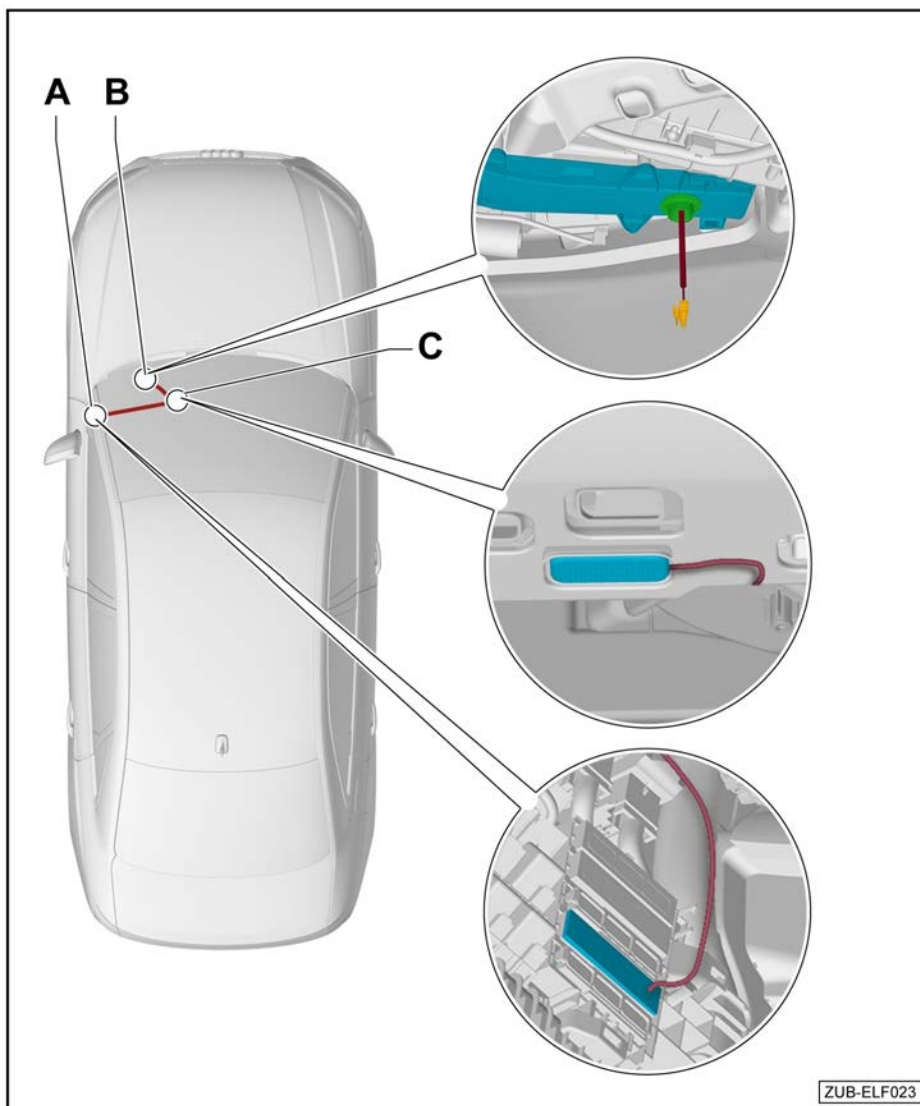



5 Arbetsförlopp för vänster- och högerstyrda fordon

! OBS

Vid vänster- och högerstyrda fordon sker monteringen över den invändiga backspegeln (PR-nr 4L6/4L7). Om denna utrustningsvariant inte finns tillgänglig vid högerstyrda fordon, måste kupéfiltret anslutas via säkringsbäraren i golvutrymmet på passagerarsidan ⇒ **sidan 16**.

5.1 Förberedande arbeten

Elsa-referens

- Koppla från batteriet ⇒ Elsystem; Repgrupp 27; Batteri; koppla från och till batteriet
- Demontera innerspegelns klädsel ⇒ Interiörustrutning; Repgrupp 68; Förvaring, skydd; demontera och montera innerspegelns klädsel
- Demontera takmodulens belysningsenhet ⇒ Interiörustrutning; Repgrupp 68; Förvaring, skydd; demontera och montera takmodulens belysningsenhet
- Demontera solskydd passagerarsidan ⇒ Interiör utrustning; Repgrupp 68; Utrustningar; demontera och montera solskydd
- Demontera solskydd passagerarsidan ⇒ Interiör utrustning; Repgrupp 68; Utrustningar; demontera och montera solskydd
- Demontera klädseln på passagerarsidans A-stolpe ⇒ Karosseri – interna monteringsarbeten; Repgrupp 70; Klädsel kupéutrymmet; demontera och montera klädsel på A-stolpen
- Demontera instegslist på passagerarsidan fram ⇒ Karosseri – interna monteringsarbeten; Repgrupp 70; Klädsel kupéutrymmet; demontera och montera instegslist
- Demontera klädseln vid fotutrymmet passagerarsidan ⇒ Karosseri – interna monteringsarbeten; Repgrupp 68; Klädsel kupéutrymmet; demontera och montera klädseln vid fotutrymmet

5.2 Joniseringsenheternas placering på kupéfiltret för vänsterstyrda fordon

- Vid montering av kupéfiltret -3-, se till att joniseringsenheterna -1- placeras enligt bilden.
- Trycket -2- på kupéfiltret -3- måste vara synligt.

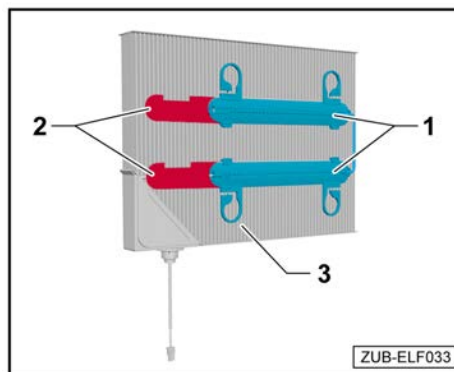



5.3 Joniseringsenheternas placering på kupéfiltret för högerstyrda fordon

- Lossa fästena -a- på joniseringsenheterna -1- och placera dem i riktning mot luftfilterstyrdonet -4- i pilens riktning-.

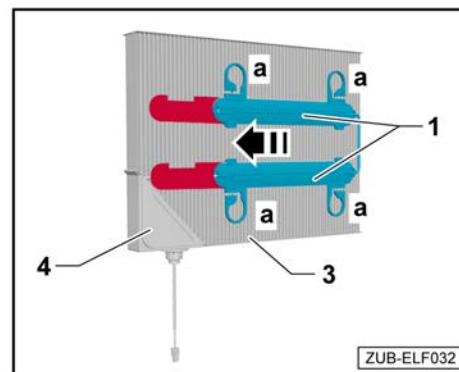

- Vid montering av kupéfiltret -3-, se till att joniseringsenheterna -1- placeras enligt bilden. Det ursparade trycket -2- måste vara synligt.

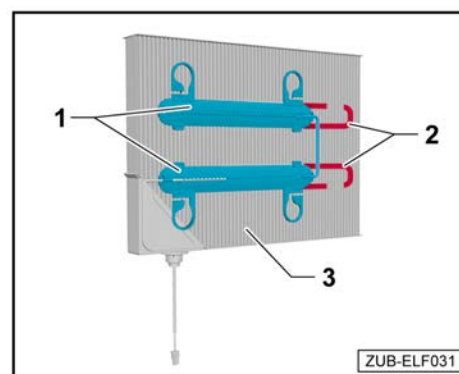

5.4 Montering av det elektriska kupéfiltret på vänsterstyrda fordon

TIPS:

Mallen -3- underlättar för en bättre placering av hålet på kåpan och ingår i leveransomfattningen.

- Ta bort kåpan -7- från luftintaget på värme- och klimatenheten.

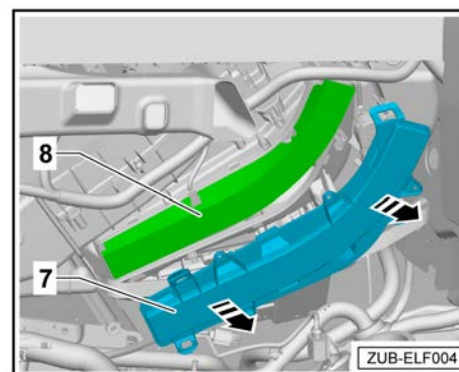



- Ta ur kupéfiltret -8- från luftintaget på värme- och klimatenheten.

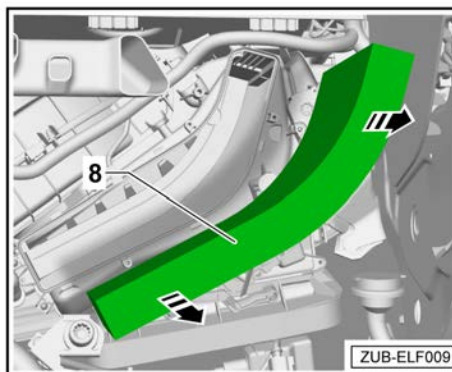

- Lägg mallen -3- i kåpan -7- enligt bilden.
- Markera mitten av hålet med en dorn på mallen -3- och kåpan -7-.

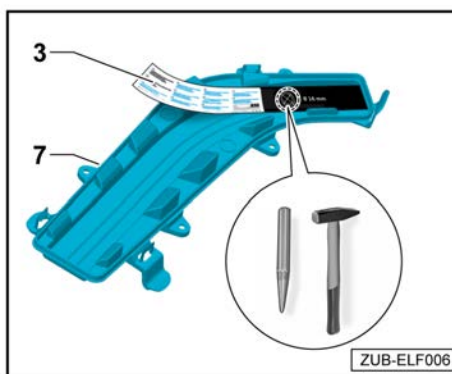

- Borra ett 16 mm hål med ett lämpligt verktyg i kåpan -7-.

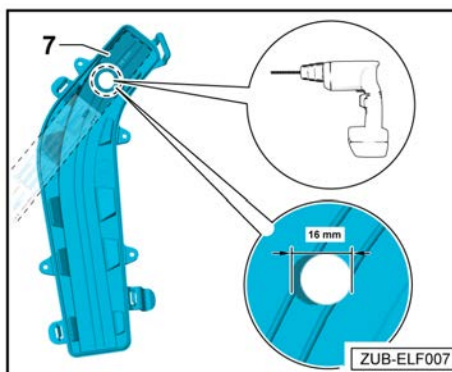

- Fäst den bifogade servicedekalen på kåpan -7-.

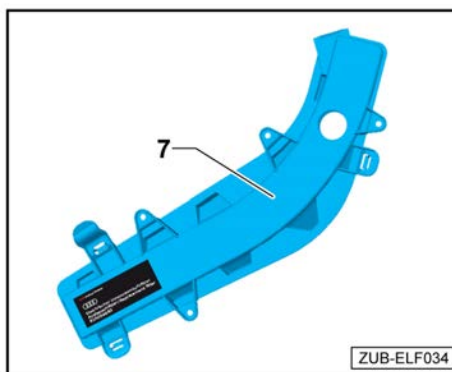



- Sätt in det elektriska kupéfiltret -9- i luftintaget på värme- och klimatenheten.

TIPS:

Se till att elanslutningen pekar nedåt ut ur luftintaget på värme- och klimatenheten.

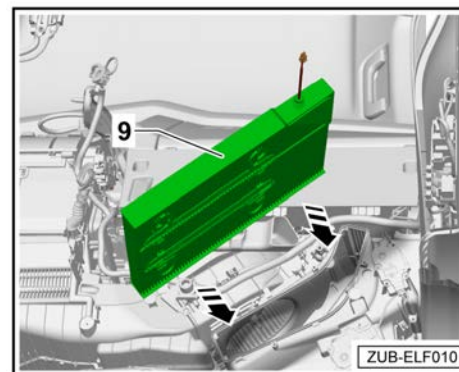

- Dra elanslutningen -A- genom kåpan -7- till fästgången på det elektriska kupéfiltret -9-.
- Skruva fast det elektriska kupéfiltret -9- med fästmuttern -2- i kåpan -7-.
- Sätt fast kåpan -7- i luftintaget på värme- och klimatenheten tills det hörs att den går i.

TIPS:

Om kåpans fästordningar inte längre håller fast ordentligt, kan dessa fästas med skruvar -B- (t.ex. flänsskruv 3,5 eller 3,9 x 16 mm) → Elektronisk reservdelskatalog

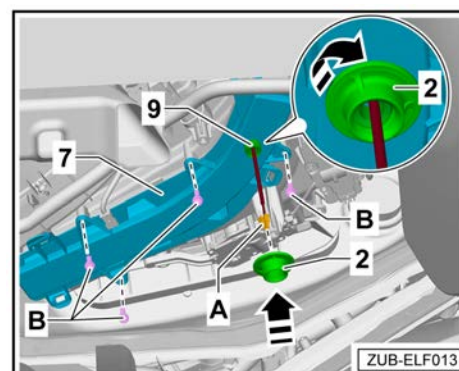

5.5 Montering av det elektriska kupéfiltret på högerstyrda fordon

TIPS:

Mallen -3- underlättar för en bättre placering av hålet på kåpan -7- och ingår i leveransomfattningen.

- Ta bort kåpan -7- från luftintaget på värme- och klimatenheten.

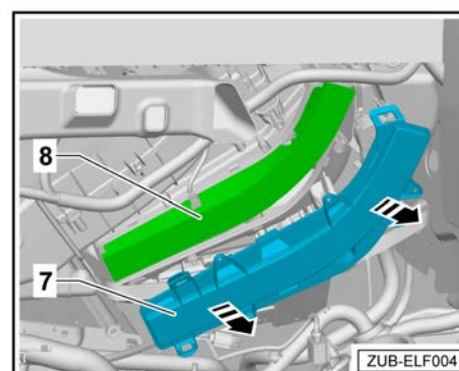



- Ta ur kupéfiltret -8- från luftintaget på värme- och klimatenheten.

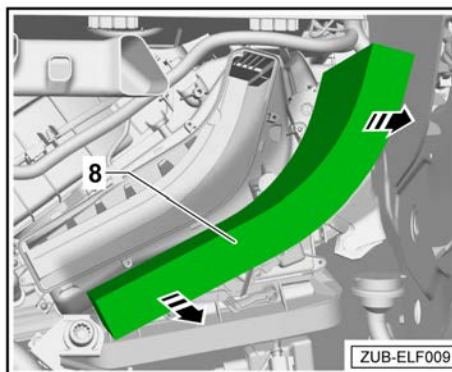

- Lägg mallen -3- i kåpan -7- enligt bilden.
- Markera mitten av hålet med en dorn på mallen -3- och kåpan -7-.

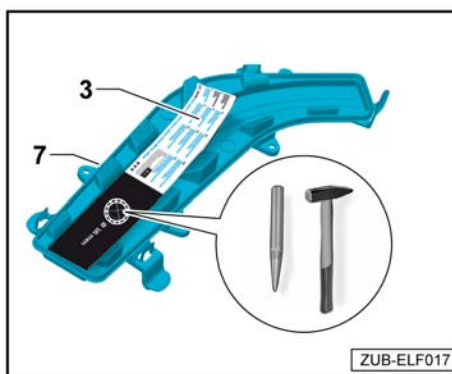

- Borra ett 16 mm hål med ett lämpligt verktyg i kåpan -7-.

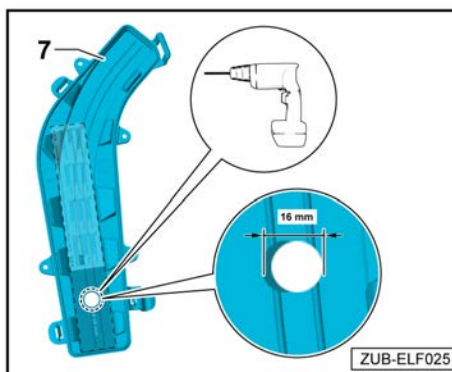

- Fäst den bifogade servicedekalen på kåpan -7-.

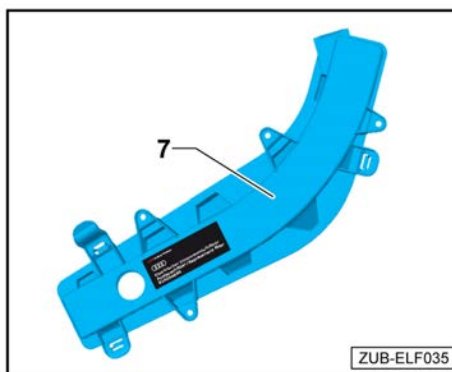

- Sätt in det elektriska kupéfiltret -9- i luftintaget på värme- och klimatenheten.

TIPS:

Se till att elanslutningen pekar nedåt ut ur luftintaget på värme- och klimatenheten.

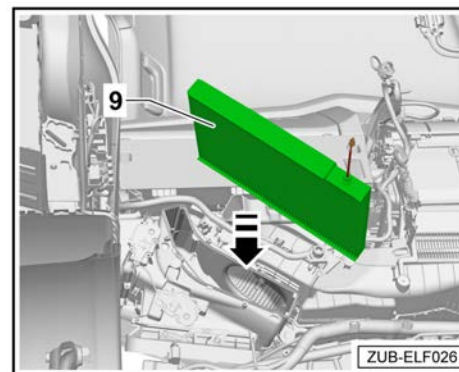

- Dra anslutningen till det elektriska kupéfiltret genom kåpan -7- till fästgängen på det elektriska kupéfiltret -9-.
- Skruva fast det elektriska kupéfiltret -9- med fästmuttern -2- i kåpan -7-.
- Sätt fast kåpan -7- i luftintaget på värme- och klimatenheten tills det hörs att den går i.

TIPS:

Om kåpans fästordningar inte längre håller fast ordentligt, kan dessa fästas med skruvar -9- (t.ex. flänsskruv 3,5 eller 3,9 x 16 mm) → Elektronisk reservdelskatalog

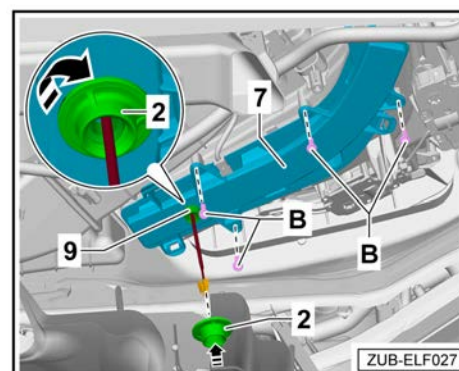

5.6 Ansluta eftermonteringskabelnsatsen till elsystemet i takmodulen

Gäller för vänster- och högerstyrda fordon (PR-nr 4L6/4L7).
Vid högerstyrda fordon sker monteringen spegelvänt.

- Sätt en skumgummihylsa över änden på eftermonteringskabelnsatsen -3-.
- Koppla ihop det elektriska kupéfiltrets -9- elanslutning med eftermonteringskabelnsatsen -3-.
- Sätt en skumgummihylsa över kontaktanslutningen för att skydda den mot oljud.
- Lossa innertaket något i hela vindrutans område för att bättre kunna föra igenom eftermonteringskabelnsatsen -3-.
- Dra eftermonteringskabelnsatsen -3- längs med A-stolpen till takmodulen.

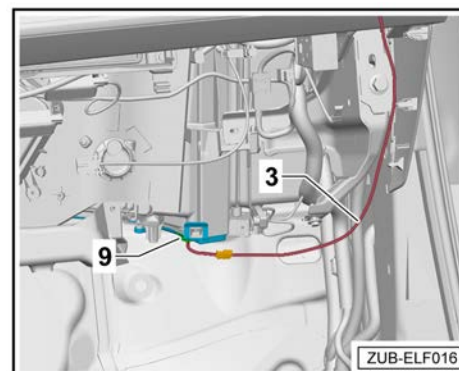



- Eftermonteringskabelsatsen -3- delar upp sig i två korta kablar -A och B-.
- Kort kabel -A- med förmonterad stickkontakt 8K0.971.834 -4-.
- Korta kablar -B- (grön och svart) med två lösa stift.

! OBS

Beroende på utrustningsvariant kan en kabelsatsadapter för den invändiga backspegeln eller en Universal Traffic Recorder UTR finnas tillgänglig.

- Dessa anslutningar kan användas ändå, stickkontakten och stiftplaceringen är identiska.

- Ta loss stickkontakten -6- från den invändiga backspegeln.
- Lossa stickkontakten -6- separat från följande kammare:

Lossa kammare 1 (kl. 15).

- Stick in den utdragna kontakten -1- i det medföljande stickkontakthuset -5- (8K0.971.833) i kammare -1-.
- Stick in den lediga kabeln (grön) på den korta kabeln -B- i den lediga kammaren -1-i stickkontakten -6-.

Lossa kammare 2 (jord).

- Stick in den utdragna kontakten -2- i det medföljande stickkontakthuset -5- (8K0.971.833) i kammare -2-.
- Stick in den lediga kabeln (svart) på den korta kabeln -B- i den lediga kammaren -2- i stickkontakten -6-.
- Koppla ihop stickkontakthus (8K0.971.833) -5- och stickkontakt -4-.
- Sätt tillbaka stickkontakten -6- på den invändiga backspegeln.
- Vira ihop eventuell överflödigt kabel till eftermonteringskabelsatsen -3-, dra åt den med buntband och stuv undan den i området vid takmodulen.
- Skydda kontaktanslutningarna med en skumgummihylsa mot oljud.

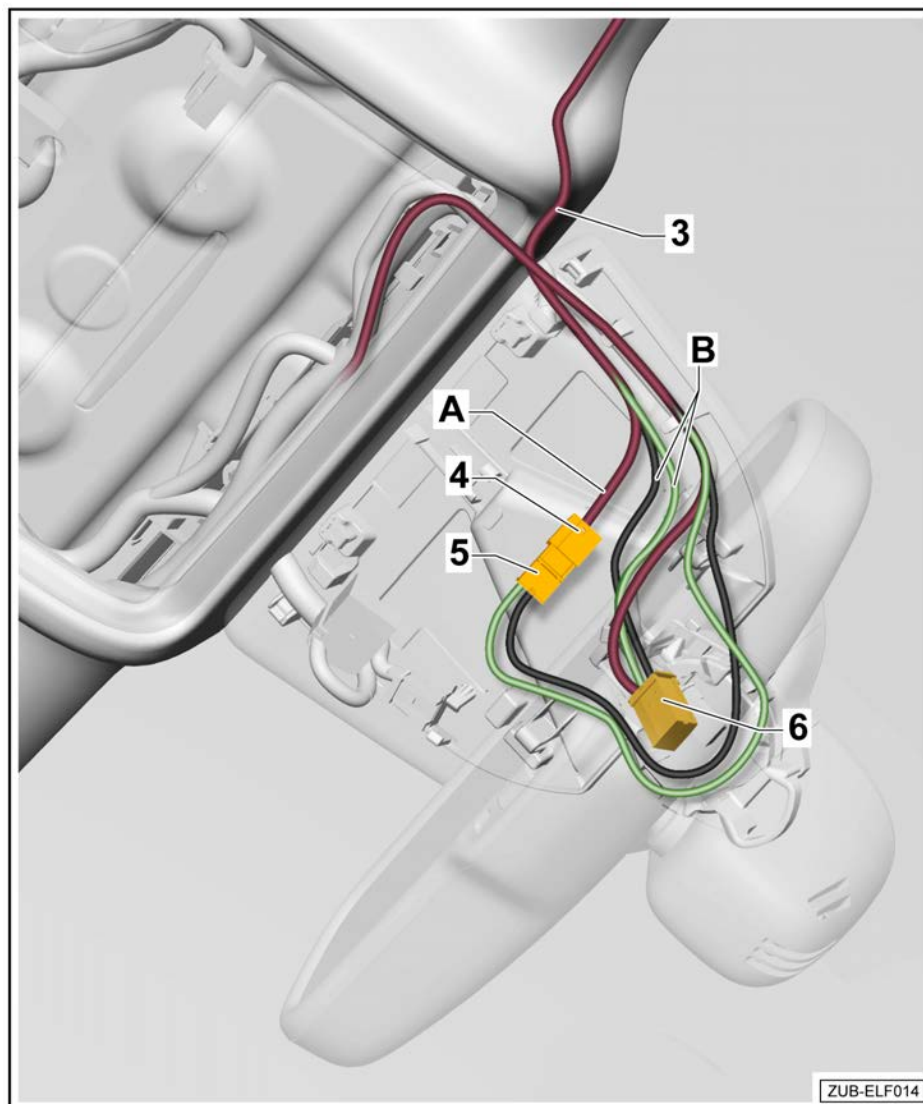



5.7 Anslutning med monterad kabelsatsadapter för den invändiga backspejeln eller en Universal Traffic Recorder UTR

- Då kabeladaptern eller en Universal Traffic Recorder (UTR) är monterad kan anslutningen dras via kontaktanslutningen i takmodulen på samma sätt som anslutningen ⇒ **“Ansluta eftermonteringskabelsatsen till elsystemet i takmodulen” på sidan 13.**
- Kontaktanslutningen och stiftplaceringen är identiska.

5.8 Funktionskontroll

Innan fordonet monteras ihop ska det elektriska kupéfiltrets funktion kontrolleras enligt följande:

- Anslut alla elektriska komponenter till elsystemet för att undvika träffar i felminnet.
- Anslut bilbatteriet igen.
- Slå därefter på tändningen och kontrollera att den gröna statusringen -pil- på styrdonets anslutningskabel lyser.

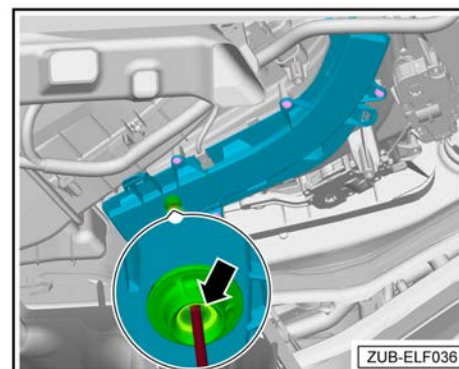

5.9 Dokumentation

! OBS

Dokumentera eftermonteringen av det elektriska kupéfiltret i fordonets servicehistorik, så att rätt ersättningsfilter beställs till nästa service.

5.10 Montera ihop fordonet

- Montera ihop fordonet igen på samma sätt i omvänd ordningsföljd.

Därefter behöver följande åtgärder genomföras:

- ◆ Radera felminnet.
- ◆ Aktivera upp- och nedgångsautomatiken för de elektriska fönsterhissarna ⇒ bruksanvisning.
- ◆ När spänningsförsörjningen åter anslutits slocknar ESP-varningslampan först efter några meters körning.



6 Arbetsförlopp för högerstyrda fordon utan invändig backspegel (PR-nr 4L6/4L7)

! OBS

Vid högerstyrda fordon utan invändig backspegel (PR-nr 4L6/4L7) måste kupéfiltret anslutas via säkringsbäraren i golvutrymmet på passagerarsidan.

6.1 Förberedande arbeten

Elsa-referens

- Koppla från batteriet⇒Elsystem; Repgrupp 27; Batteri; koppla från och till batteriet
- Demontera klädseln på passagerarsidans A-stolpe⇒Karosseri – interna monteringsarbeten; Repgrupp 70; Klädsel kupéutrymmet; demontera och montera klädsel på A-stolpen
- Demontera handskfacket.⇒Karosseri – interna monteringsarbeten; Repgrupp 68; Handskfack; montera och demontera handskfacket
- Demontera instegslist på passagerarsidan fram⇒Karosseri – interna monteringsarbeten; Repgrupp 70; Klädsel kupéutrymmet; demontera och montera instegslist
- Demontera klädseln vid fotutrymmet på passagerarsidan⇒Karosseri – interna monteringsarbeten; Repgrupp 68; Klädsel kupéutrymmet; demontera och montera klädseln vid fotutrymmet
- Montera loss sidoklädseln⇒Invändiga karosserimonteringsarbeten; Repgrupp 70; Klädsel i kupén; demontering och montering sidoklädsel

6.2 Joniseringsenheternas placering på kupéfiltret

- Lossa fästena -a- på joniseringsenheterna -1- och placera dem i riktning mot luftfilterstyrdonet -4- i pilens riktning-.

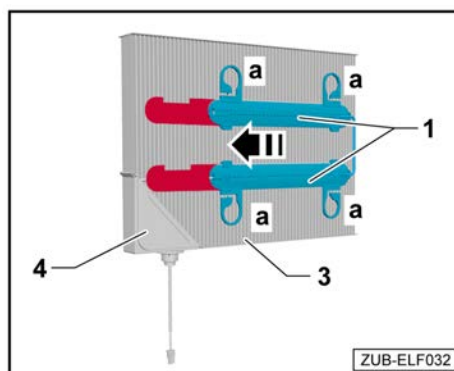

- Vid montering av kupéfiltret -3-, se till att joniseringsenheterna -1- placeras enligt bilden. Det ursparade trycket -2- måste vara synligt.

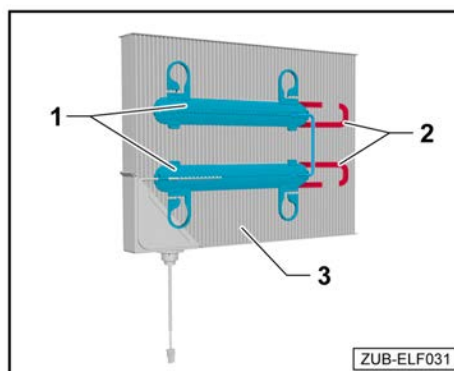

6.3 Montering av det elektriska kupéfiltret

TIPS:

Mallen -3- underlättar för en bättre placering av hålet på kåpan -7- och ingår i leveransomfattningen.

- Ta bort kåpan -7- från luftintaget på värme- och klimatenheten.

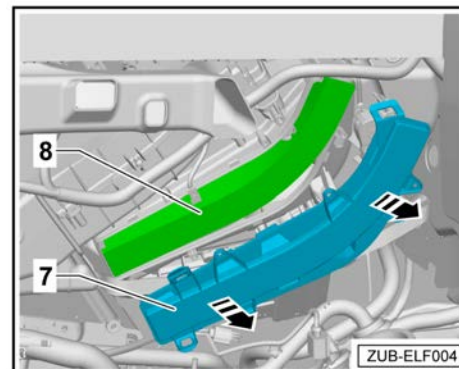

- Ta ur kupéfiltret -8- från luftintaget på värme- och klimatenheten.

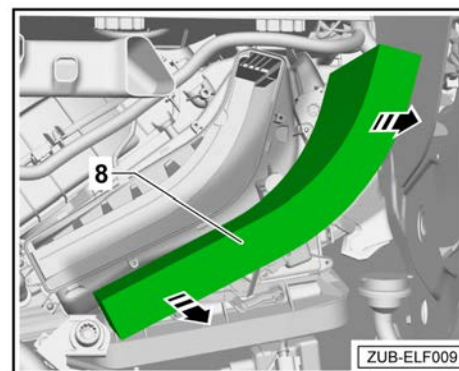

- Lägg mallen -3- i kåpan -7- enligt bilden.
- Markera mitten av hålet med en dorn på mallen -3- och kåpan -7-.

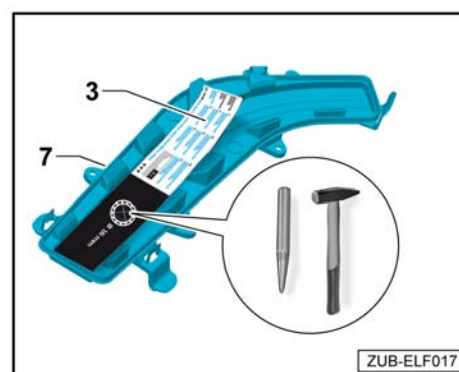

- Borra ett 16 mm hål med ett lämpligt verktyg i kåpan -7-.

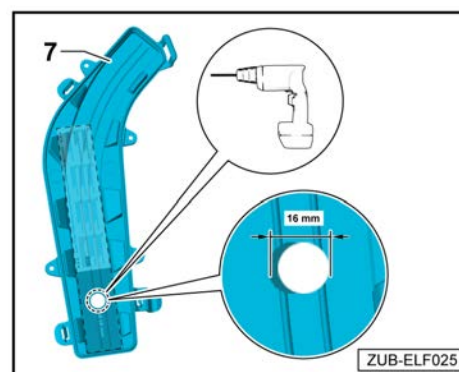



- Fäst den bifogade servicedekalen på kåpan -7-.

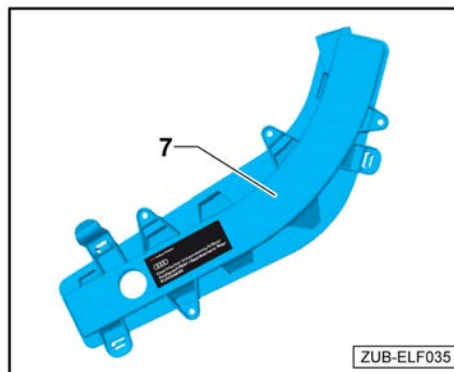

- Sätt in det elektriska kupéfiltret -9- i luftintaget på värme- och klimatenheten.

TIPS:

Se till att elanslutningen pekar nedåt ut ur luftintaget på värme- och klimatenheten.

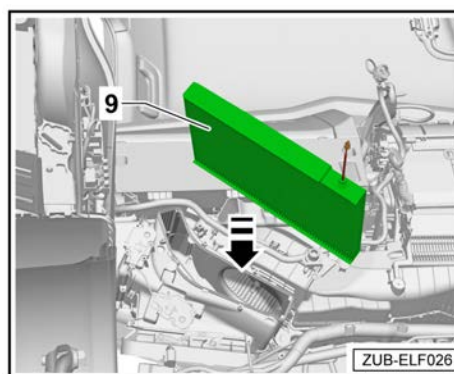

- Dra anslutningen till det elektriska kupéfiltret genom kåpan -7- till fästgången på det elektriska kupéfiltret -9-.
- Skruva fast det elektriska kupéfiltret -9- med fästmuttern -2- i kåpan -7-.
- Sätt fast kåpan -7- i luftintaget på värme- och klimatenheten tills det hörs att den går i.

TIPS:

Om kåpans fästordningar inte längre håller fast ordentligt, kan dessa fästas med skruvar -9- (t.ex. flänsskruv 3,5 eller 3,9 x 16 mm) → Elektronisk reservdelskatalog

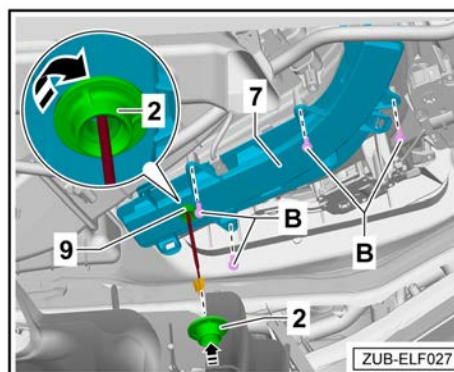

6.4 Ansluta eftermonteringskabelsatsen till elsystemet och kupébelysningen

- Sätt en skumgummihylsa över änden på eftermonteringskabelsatsen -3-.
- Koppla ihop det elektriska kupéfiltrets -9- anslutning med eftermonteringskabelsatsen -3-.
- Sätt en skumgummihylsa över kontaktanslutningen för att skydda den mot oljud.
- Eftermonteringskabelsatsen -3- delar upp sig i två kablar.
- Svarta kablar -A- med förmonterad stickkontakt 8W0.972.575 och med löst stift.
- Grön kabel -B- med förmonterad stickkontakt 4B0.971.992 och med löst stift.

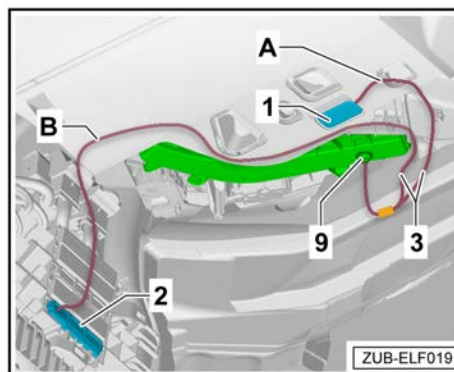



Gäller för svart kabel -A- (jord)

- Ta loss stickkontakten -6- från kupébelysningen.
- Lossa stickkontakten -6- från följande kammare:

Lossa kammare 1 (jord).

- Stick in den utdragna kontakten -1- i det medföljande stickkontakthuset -5- (8W0.971.832.A) i kammare -1-.
- Stick in den fria kabeln -B- (svart) från eftermonteringskabelsatsen -3- i den lediga kammaren -1- i stickkontakten -6-.
- Koppla ihop stickkontakthus (8W0.971.832.A) -5- och den förmonterade stickkontakten -4-.
- Sätt tillbaka stickkontakten -6- på kupébelysningen.
- Vira ihop eventuell överflödigt kabel till eftermonteringskabelsatsen -3-, dra åt den med buntband och stuva undan den i området.
- Skydda kontaktanslutningarna med en skumgummihylsa mot oljud.

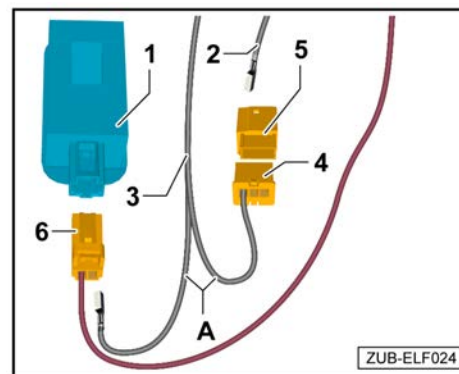

Gäller för grön kabel -B- (kl. 15)

- Lossa säkringsbäraren.
- Demontera säkringshållaren D -2-.
- Stick in den gröna kabeln (kl. 15) i följande kammare i säkringshållare D -2-

kammare 6.

Om kammare 6 är upptagen gäller följande:

- Lossa säkringshållare D -2- från följande kammare:

kammare 6.

- Stick in den utdragna kontakten -6- i det medföljande stickkontakthuset (893.971.632) i kammare -1-.
- Stick in den lediga kabeln -B- (grön) från eftermonteringskabelsatsen -3- i den lediga kammaren -6- i säkringshållaren D -2-.
- Koppla ihop stickkontakthuset (893.971.632) och den förmonterade stickkontakten (4B0.971.992).
- Sätt tillbaka säkringshållare D -2- i säkringsbäraren.
- Sätt in en 5A minisäkring vid behov.
- Vira ihop eventuell överflödigt kabel till eftermonteringskabelsatsen -3-, dra åt den med buntband och stuva undan den i området.
- Skydda kontaktanslutningarna med en skumgummihylsa mot oljud.

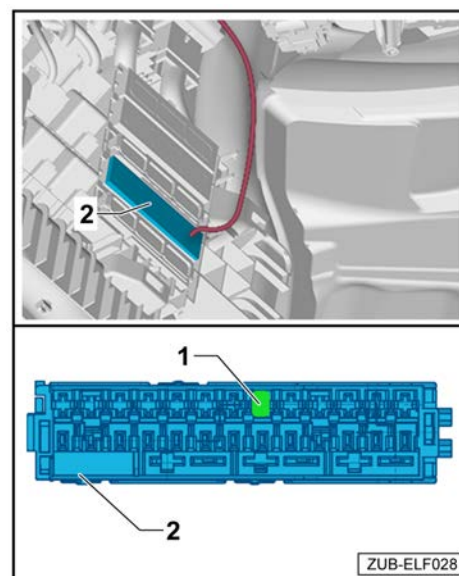



6.5 Funktionskontroll

Innan fordonet monteras ihop ska det elektriska kupéfiltrets funktion kontrolleras enligt följande:

- Anslut alla elektriska komponenter till elsystemet för att undvika träffar i felminnet.
- Anslut bilbatteriet igen.
- Slå därefter på tändningen och kontrollera att den gröna statusringen -pil- på styrdonets anslutningskabel lyser.

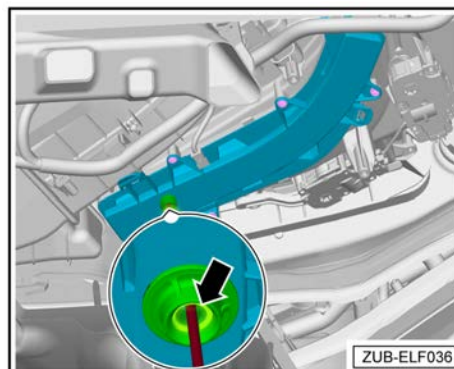

6.6 Dokumentation

OBS

Dokumentera eftermonteringen av det elektriska kupéfiltret i fordonets servicehistorik, så att rätt ersättningsfilter beställs till nästa service.

6.7 Montera ihop fordonet

- Montera ihop fordonet igen på samma sätt i omvänd ordningsföljd.

Därefter behöver följande åtgärder genomföras:

- ◆ Radera felminnet.
- ◆ Aktivera upp- och nedgångsautomatiken för de elektriska fönsterhissarna ⇒ bruksanvisning.
- ◆ När spänningsförsörjningen åter anslutits slocknar ESP-varningslampan först efter några meters körning.

Monteringsanvisning

Audi Elektriskt kupéfilter

- Audi A6 Sedan 2018 ►
- Audi A6 Avant 2018 ►
- Audi A7 Sportback 2018 ►

för leveransomfattning
81A.054.660
Audi Originaltillbehör

Utgåva 01



Innehållsförteckning

1	Allmän information	1
2	Säkerhetsinformation	2
2.1	Förord	2
2.2	Allmän säkerhetsinformation	2
3	Reparationsanvisningar	3
3.1	Kontaktkorrosion	3
3.2	Dragning och fastsättning av kablar	3
4	Komponentöversikt, leveransomfattning och översikt över monteringsställe	4
4.1	Komponentöversikt	4
4.2	Leveransomfattning 81A.054.660	4
4.3	Översikt monteringsställe	6
5	Arbetsförlopp för vänster- och högerstyrda fordon	8
5.1	Förberedande arbeten	8
5.2	Joniseringsenheternas placering på kupéfiltret för vänsterstyrda fordon	8
5.3	Joniseringsenheternas placering på kupéfiltret för högerstyrda fordon	9
5.4	Montering av det elektriska kupéfiltret på vänsterstyrda fordon	9
5.5	Montering av det elektriska kupéfiltret på högerstyrda fordon	11
5.6	Ansluta eftermonteringskabelnsatsen till elsystemet i takmodulen	13
5.7	Anslutning med monterad kabelnsatsadapter för den invändiga backspegeln eller en Universal Traffic Recorder UTR	15
5.8	Funktionskontroll	15
5.9	Dokumentation	15
5.10	Montera ihop fordonet	15
6	Arbetsförlopp för högerstyrda fordon utan invändig backspegel (PR-nr 4L6/4L7)	16
6.1	Förberedande arbeten	16
6.2	Joniseringsenheternas placering på kupéfiltret	16
6.3	Montering av det elektriska kupéfiltret	17
6.4	Ansluta eftermonteringskabelnsatsen till elsystemet och kupébelysningen	18
6.5	Funktionskontroll	20
6.6	Dokumentation	20
6.7	Montera ihop fordonet	20



1 Allmän information

Läs noga igenom denna instruktion och observera Faro-, Varnings, Se upp!-, Anmärknings- och TIPS-beskrivningarna innan det "elektriska kupéfiltret" monteras.

FARA

Texter med denna symbol upplyser om farliga situationer som om de inte följs förorsakar dödsfall eller allvarliga personskador.

VARNING

Texter med denna symbol upplyser om farliga situationer som om de inte följs kan orsaka dödsfall eller allvarliga personskador.

OBSERVERA

Texter med denna symbol upplyser om farliga situationer som om de inte följs kan orsaka lätta eller medelsvåra personskador.

OBS

Texter med denna symbol upplyser om situationer som om de inte följs kan orsaka skador på fordonet.

TIPS:

Texter med denna symbol innehåller viktig tilläggsinformation.

Audi AG tar inget ansvar om instruktionerna i den här monteringsanvisningen inte följs.



2 Säkerhetsinformation

2.1 Förord

Monteringen av det elektriska kupéfiltret ska utföras av en fackverkstad. Till monteringen behövs speciella verktyg liksom kompletterande, fordonsspecifik litteratur. Felaktig montering kan leda till skador på fordonet eller det elektriska kupéfiltret.

Arbete som ska utföras på fordonet och som beskrivs i denna monteringsanvisning kan eventuellt ändras p.g.a. förändringar av modell. Ändringar av stickförbindningarna, kabelfärgerna eller monteringsplatserna kan t.ex. inte uteslutas. Observera därför alltid aktuellt kretsschema och aktuella reparationshandledningar för fordonet.

Rätten till tekniska ändringar förbehålles.

2.2 Allmän säkerhetsinformation

OBS

Om monteringsanvisningen och dess säkerhetsanvisningar ignoreras, riskerar du din egen och andras säkerhet.

- Läs igenom denna monteringsanvisning omsorgsfullt innan du börjar med monteringen.

OBS

Felaktig montering kan leda till skador på det elektriska kupéfiltret.

- Monteringen av det elektriska kupéfiltret ska utföras av en fackverkstad.

TIPS:

Kontrollera att alla mekaniska och elektriska anslutningar är korrekt monterade och sitter fast ordentligt.

Låt en fackverkstad utföra reparationer och byte av delar. Vi rekommenderar att du använder dig av de originalreservdelar som finns hos din Audi-återförsäljare.



3 Reparationsanvisningar

3.1 Kontaktkorrosion

Kontaktkorrosion kan uppstå om icke-lämpliga anslutningselement (skruvar, muttrar, brickor) används.

Av denna anledning används endast anslutningselement med en speciell ytbehandling.

Dessutom består gummi- och plastdelar och lim av material som inte leder elektricitet.

Om du är tveksam över delarnas lämplighet, använd alltid nya delar ⇒ Elektronisk reservdelskatalog.

Observera:

- ◆ Vi rekommenderar endast originalreservdelar, eftersom dessa är testade och tål aluminium.
- ◆ Vi rekommenderar användning av Audi-tillbehör.
- ◆ Skador p.g.a. kontaktkorrosion omfattas inte av garantin.

3.2 Draging och fastsättning av kablar

OBSERVERA

Risk för personskador vid fel på krockkudden.

- Observera säkerhetsföreskrifterna för pyrotekniska komponenter (se Rep.-gr. 69).
- Dra eftermonteringskabelnsatsen bakom airbagen och sätt fast den på lämpligt sätt.
- Kläm inte airbagen vid montering.

TIPS:

För att undvika skador på kablarna, se till att det är tillräckligt med utrymme gentemot alla rörliga komponenter i kupén.



4 Komponentöversikt, leveransomfattning och översikt över monteringsställe

4.1 Komponentöversikt

- 1 - Kupéfilter
- 2 - Fästmutter
- 3 - Mall
- 4 - Ledningsats
- 5 - Styrdon
- 6 - Joniseringsenheter

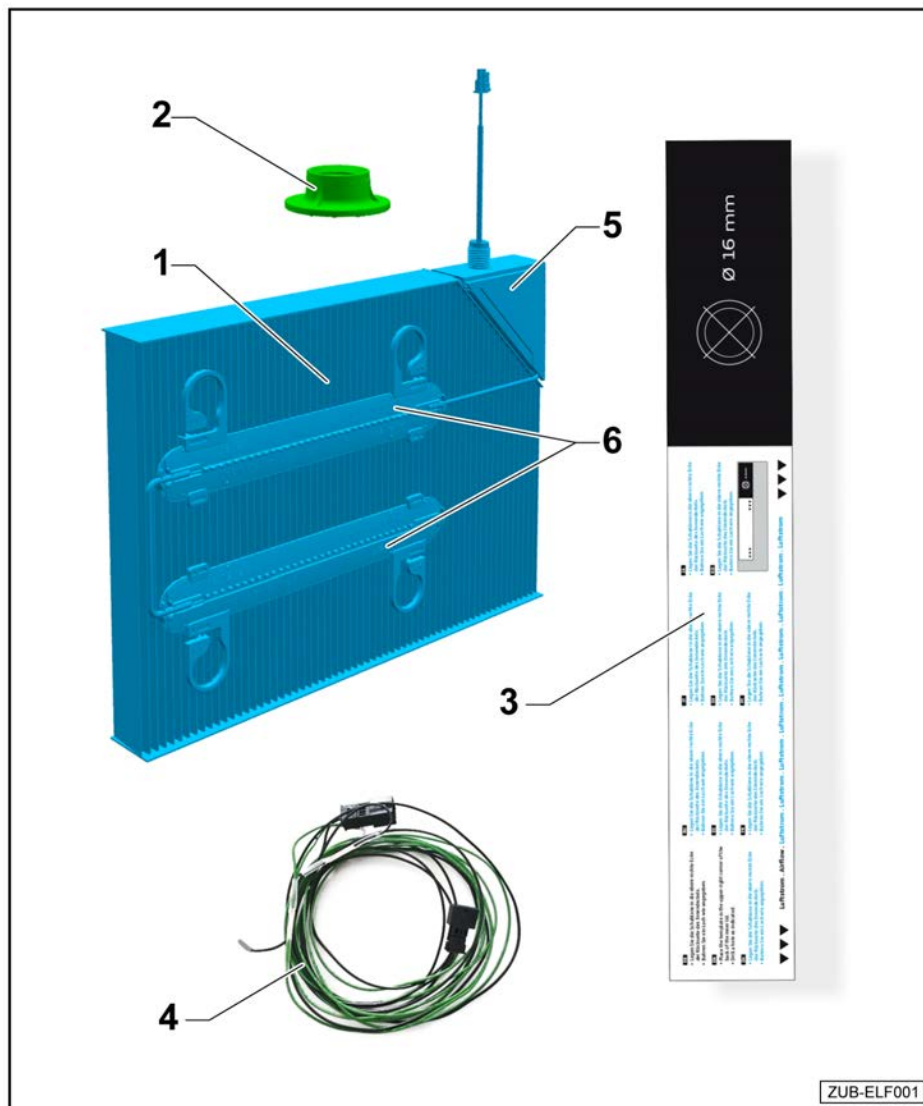

4.2 Leveransomfattning 81A.054.660

Antal	Komponent	Komponentnummer
1	Kupéfilter	81A.054.663
1	Kabelnsats för anslutning invändig backspegel	81A.054.662
1	Styrdon (förmonterad vid det elektriska kupéfilteret)	81A.054.750
1	Stickkontakthus 8-polig ¹⁾	8K0.971.833
1	Mall	
7	Buntband ¹⁾	N.106.231.01



Antal	Komponent	Komponentnummer
3	Fästkuddar	WHT.005.450
2	Skumplastgenomföring	811.971.790

¹⁾ I plastpåsen med kabelsatsen.

Leveransomfattning för högerstyrda fordon:

Antal	Komponent	Komponentnummer
1	Kabelsats för anslutning säkringshållare högerstyrda fordon	81A.054.662.C
1	Stickkontakthus 2-polig ²⁾	8W0.971.832.A
1	Stickkontakthus 2-polig ²⁾	893.971.632
1	Säkring form F 5A ²⁾	N.102.615.01
5	Buntband ²⁾	N.106.231.01
2	Fästkuddar	WHT.005.450

²⁾ I plastpåsen med kabelsatsen.

SV



4.3 Översikt monteringsställe

Gäller för vänster- och högerstyrda fordon (PR-nr 4L6/4L7). Vid högerstyrda fordon sker monteringen spegelvänt.

A - Anslutning takmodul

B - Anslutning kupéfilter

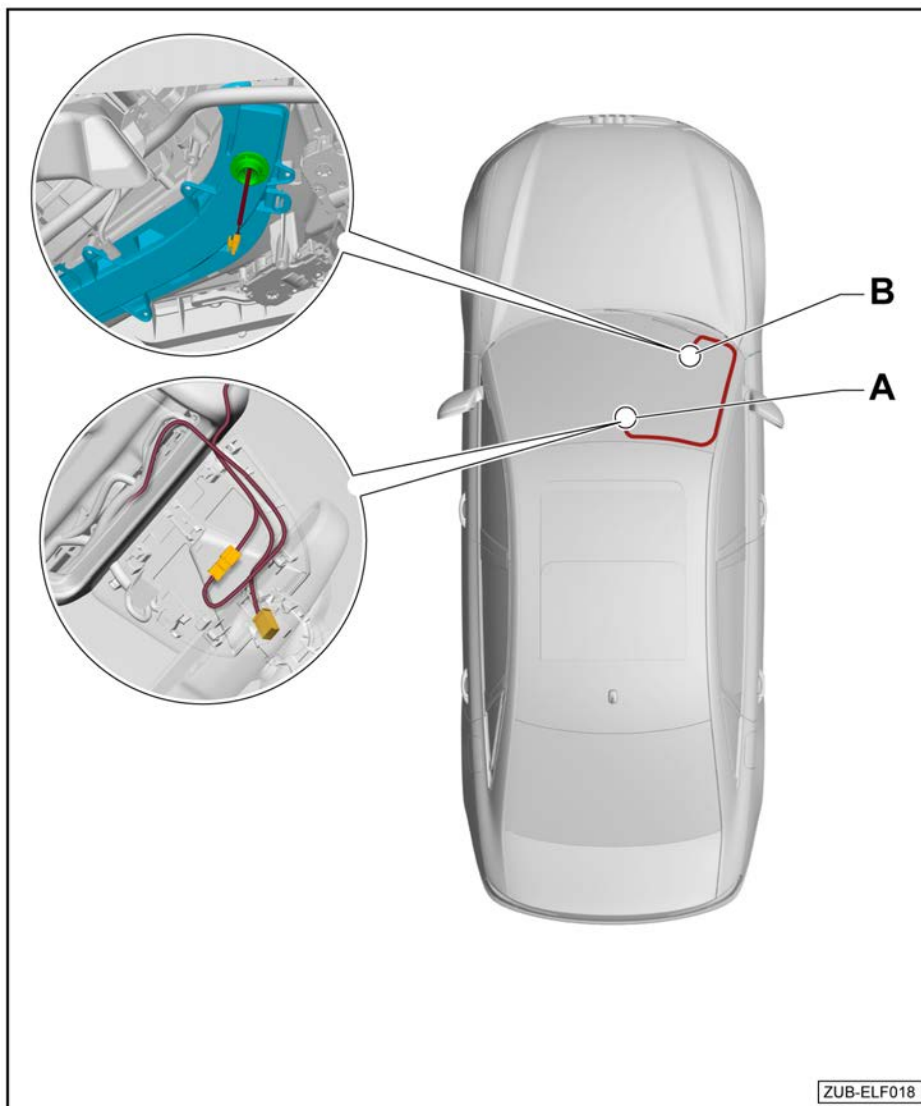

Gäller för högerstyrda fordon

! OBS

Vid vänster- och högerstyrda fordon sker monteringen över den invändiga backspegeln (PR-nr 4L6/4L7). Om denna utrustningsvariant inte finns tillgänglig vid högerstyrda fordon, måste kupéfiltret anslutas via säkringsbäraren i golvutrymmet på passagerarsidan ⇒ **sidan 16**.

- A - Anslutning säkringshållare
- B - Anslutning kupéfilter
- C - Anslutning jordbelysning för golvutrymme

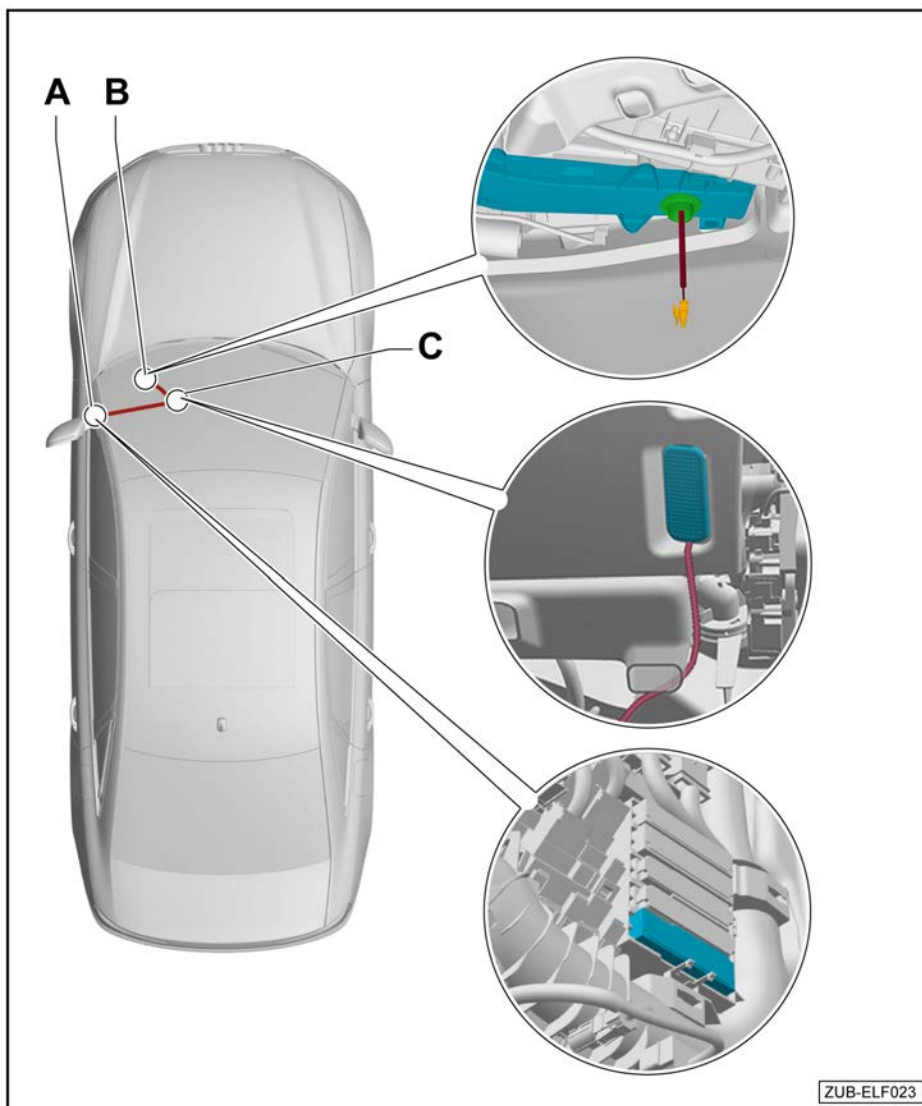

SV



5 Arbetsförlopp för vänster- och högerstyrda fordon

! OBS

Vid vänster- och högerstyrda fordon sker monteringen över den invändiga backspegeln (PR-nr 4L6/4L7). Om denna utrustningsvariant inte finns tillgänglig vid högerstyrda fordon, måste kupéfiltret anslutas via säkringsbäraren i golvutrymmet på passagerarsidan → **sidan 16**.

5.1 Förberedande arbeten

Elsa-referens

- Koppla från batteriet ⇒ Elsystem; Repgrupp 27; Batteri; koppla från och till batteriet
- Demontera innerspegelns klädsel ⇒ Interiörustrutning; Repgrupp 68; Förvaring, skydd; demontera och montera innerspegelns klädsel
- Demontera takmodulens belysningsenhet ⇒ Interiörustrutning; Repgrupp 68; Förvaring, skydd; demontera och montera takmodulens belysningsenhet
- Demontera solskydd passagerarsidan ⇒ Interiör utrustning; Repgrupp 68; Utrustningar; demontera och montera solskydd
- Demontera solskydd passagerarsidan ⇒ Interiör utrustning; Repgrupp 68; Utrustningar; demontera och montera solskydd
- Demontera klädseln på passagerarsidans A-stolpe ⇒ Karosseri – interna monteringsarbeten; Repgrupp 70; Klädsel kupéutrymmet; demontera och montera klädsel på A-stolpen
- Demontera instegslist på passagerarsidan fram ⇒ Karosseri – interna monteringsarbeten; Repgrupp 70; Klädsel kupéutrymmet; demontera och montera instegslist
- Demontera klädseln vid fotutrymmet passagerarsidan ⇒ Karosseri – interna monteringsarbeten; Repgrupp 68; Klädsel kupéutrymmet; demontera och montera klädseln vid fotutrymmet

5.2 Joniseringsenheternas placering på kupéfiltret för vänsterstyrda fordon

- Vid montering av kupéfiltret -3-, se till att joniseringsenheterna -1- placeras enligt bilden.
- Trycket -2- på kupéfiltret -3- måste vara synligt.

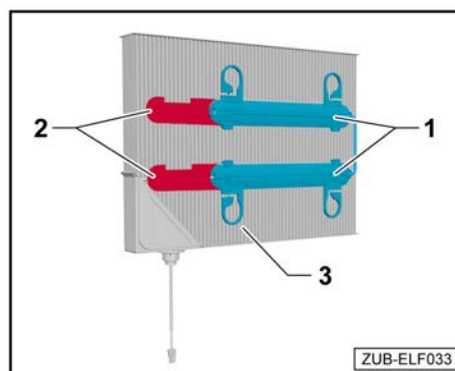



5.3 Joniseringsenheternas placering på kupéfiltret för högerstyrda fordon

- Lossa fästena -a- på joniseringsenheterna -1- och placera dem i riktning mot luftfilterstyrdonet -4- i pilens riktning-.

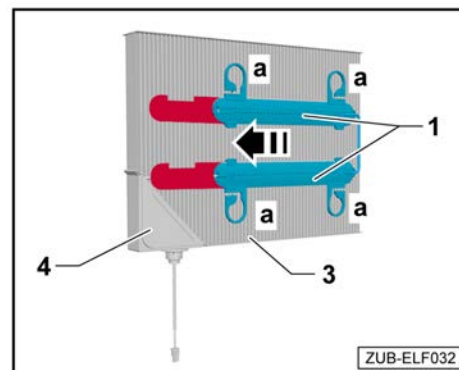

- Vid montering av kupéfiltret -3-, se till att joniseringsenheterna -1- placeras enligt bilden. Det ursparade trycket -2- måste vara synligt.

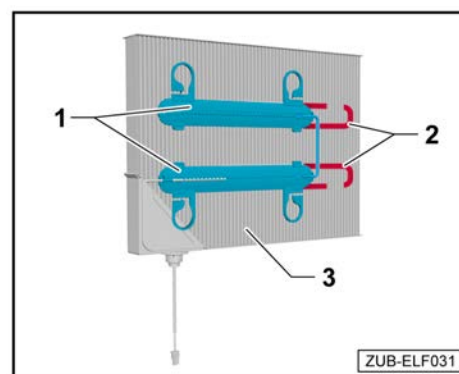

5.4 Montering av det elektriska kupéfiltret på vänsterstyrda fordon

TIPS:

Mallen -3- underlättar för en bättre placering av hålet på kåpan och ingår i leveransomfattningen.

- Ta bort kåpan -7- från luftintaget på värme- och klimatenheten.

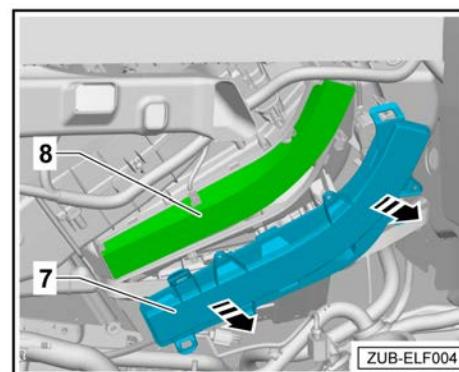



- Ta ur kupéfiltret -8- från luftintaget på värme- och klimatenheten.

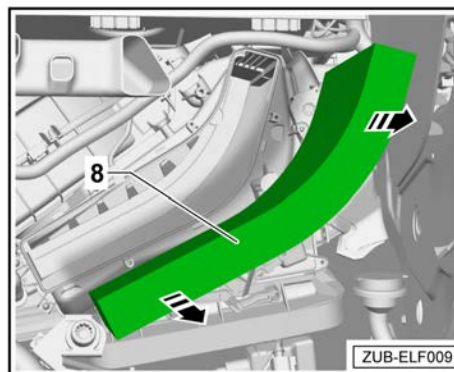

- Lägg mallen -3- i kåpan -7- enligt bilden.
- Markera mitten av hålet med en dorn på mallen -3- och kåpan -7-.

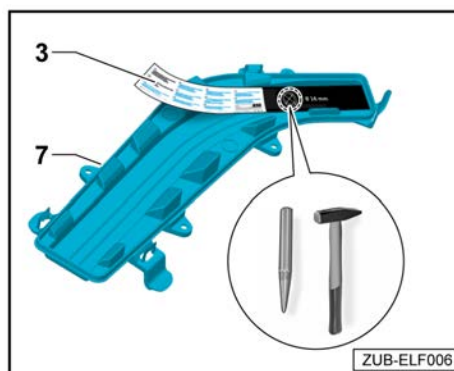

- Borra ett 16 mm hål med ett lämpligt verktyg i kåpan -7-.

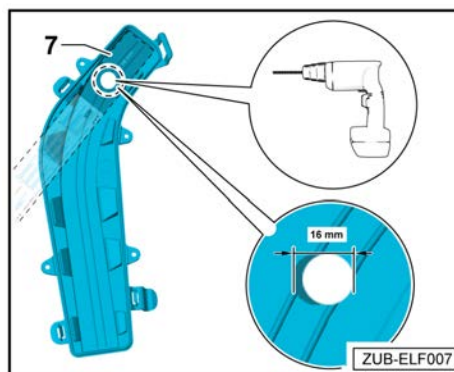

- Fäst den bifogade servicedekalen på kåpan -7-.

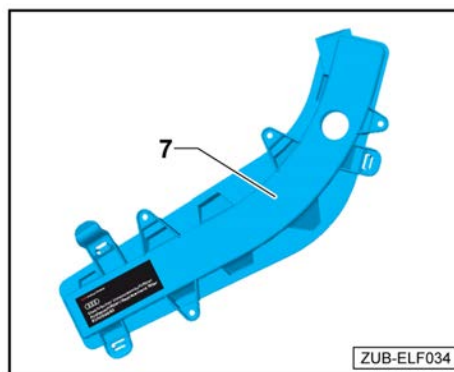



- Sätt in det elektriska kupéfiltret -9- i luftintaget på värme- och klimatenheten.

TIPS:

Se till att elanslutningen pekar nedåt ut ur luftintaget på värme- och klimatenheten.

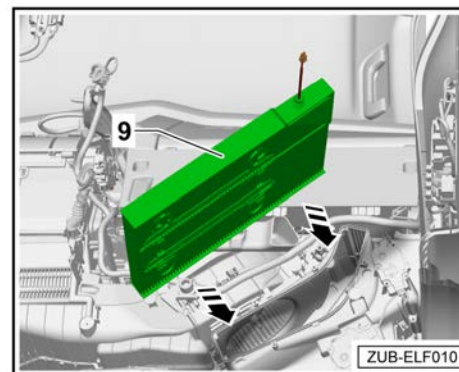

- Dra elanslutningen -A- genom kåpan -7- till fästgången på det elektriska kupéfiltret -9-.
- Skruva fast det elektriska kupéfiltret -9- med fästmuttern -2- i kåpan -7-.
- Sätt fast kåpan -7- i luftintaget på värme- och klimatenheten tills det hörs att den går i.

TIPS:

Om kåpans fästordningar inte längre håller fast ordentligt, kan dessa fästas med skruvar -B- (t.ex. flänsskruv 3,5 eller 3,9 x 16 mm) → Elektronisk reservdelskatalog

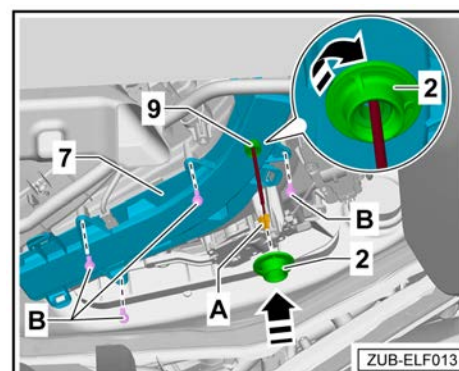

5.5 Montering av det elektriska kupéfiltret på högerstyrda fordon

TIPS:

Mallen -3- underlättar för en bättre placering av hålet på kåpan -7- och ingår i leveransomfattningen.

- Ta bort kåpan -7- från luftintaget på värme- och klimatenheten.

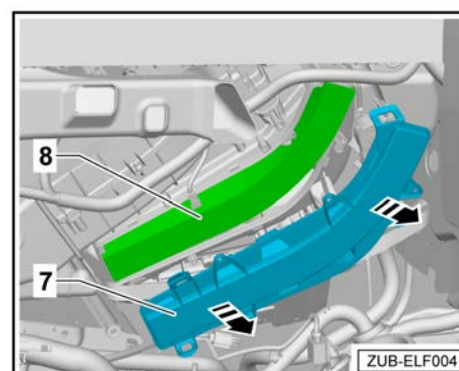



- Ta ur kupéfiltret -8- från luftintaget på värme- och klimatenheten.

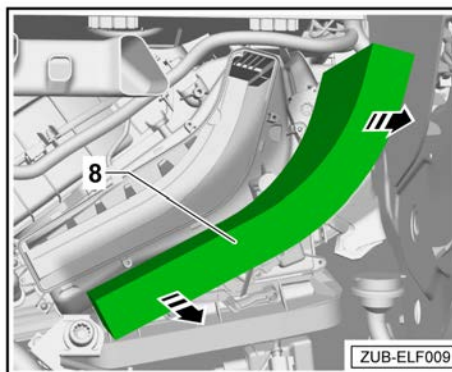

- Lägga mallen -3- i kåpan -7- enligt bilden.
- Markera mitten av hålet med en dorn på mallen -3- och kåpan -7-.

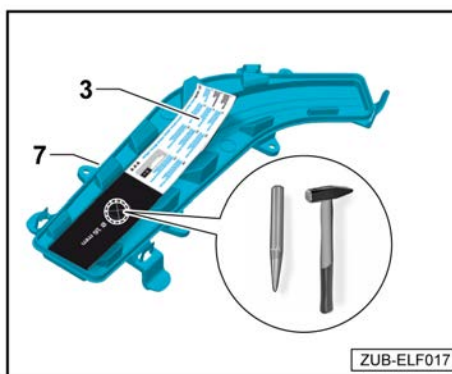

- Borra ett 16 mm hål med ett lämpligt verktyg i kåpan -7-.

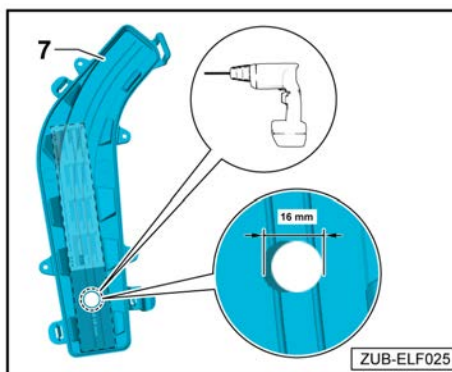

- Fäst den bifogade servicedekalen på kåpan -7-.

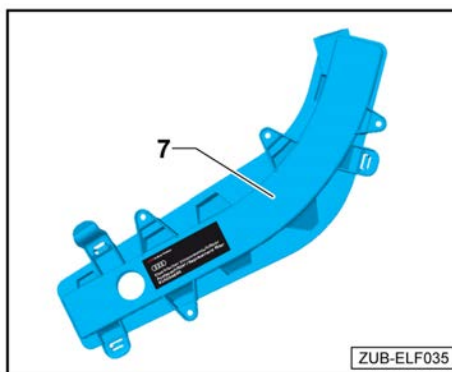

- Sätt in det elektriska kupéfiltret -9- i luftintaget på värme- och klimatenheten.

TIPS:

Se till att elanslutningen pekar nedåt ut ur luftintaget på värme- och klimatenheten.

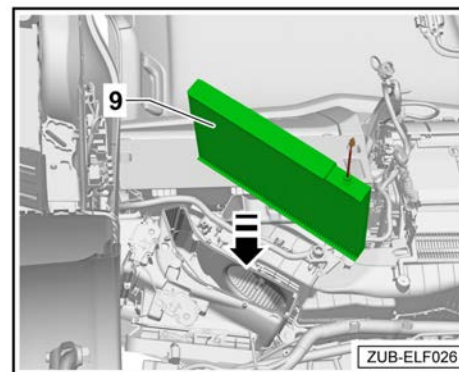

- Dra anslutningen till det elektriska kupéfiltret genom kåpan -7- till fästgången på det elektriska kupéfiltret -9-.
- Skruva fast det elektriska kupéfiltret -9- med fästmuttern -2- i kåpan -7-.
- Sätt fast kåpan -7- i luftintaget på värme- och klimatenheten tills det hörs att den går i.

TIPS:

Om kåpans fästordningar inte längre håller fast ordentligt, kan dessa fästas med skruvar -9- (t.ex. flänsskruv 3,5 eller 3,9 x 16 mm) → Elektronisk reservdelskatalog

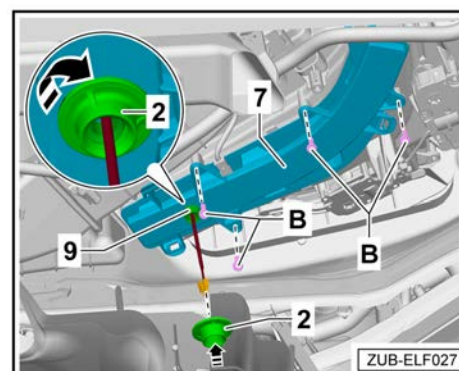

5.6 Ansluta eftermonteringskabelsatsen till elsystemet i takmodulen

- Sätt en skumgummihylsa över änden på eftermonteringskabelsatsen -3-.
- Koppla ihop det elektriska kupéfiltrets -9- elanslutning med eftermonteringskabelsatsen -3-.
- Sätt en skumgummihylsa över kontaktanslutningen för att skydda den mot oljud.
- Lossa innertaket något i hela vindrutans område för att bättre kunna föra genom eftermonteringskabelsatsen -3-.
- Dra eftermonteringskabelsatsen -3- längs med A-stolpen till takmodulen.

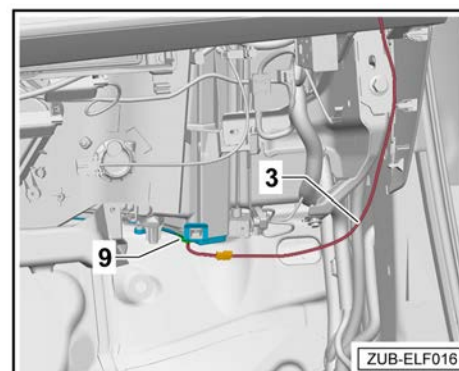



- Eftermonteringskabelsatsen -3- delar upp sig i två korta kablar -A och B-.
- Kort kabel -A- med förmonterad stickkontakt 8K0.971.834 -4-.
- Korta kablar -B- (grön och svart) med två lösa stift.

! OBS

Beroende på utrustningsvariant kan en kabelsatsadapter för den invändiga backspegeln eller en Universal Traffic Recorder UTR finnas tillgänglig.

- Dessa anslutningar kan användas ändå, stickkontakten och stiftplaceringen är identiska.

- Ta loss stickkontakten -6- från den invändiga backspegeln.
- Lossa stickkontakten -6- separat från följande kammare:

Lossa kammare 1 (kl. 15).

- Stick in den utdragna kontakten -1- i det medföljande stickkontakthuset -5- (8K0.971.833) i kammare -1-.
- Stick in den lediga kabeln (grön) på den korta kabeln -B- i den lediga kammaren -1-i stickkontakten -6-.

Lossa kammare 2 (jord).

- Stick in den utdragna kontakten -2- i det medföljande stickkontakthuset -5- (8K0.971.833) i kammare -2-.
- Stick in den lediga kabeln (svart) på den korta kabeln -B- i den lediga kammaren -2- i stickkontakten -6-.
- Koppla ihop stickkontakthus (8K0.971.833) -5- och stickkontakt -4-.
- Sätt tillbaka stickkontakten -6- på den invändiga backspegeln.
- Vira ihop eventuell överflödig kabel till eftermonteringskabelsatsen -3-, dra åt den med buntband och stuva undan den i området vid takmodulen.
- Skydda kontaktanslutningarna med en skumgummihylsa mot oljud.

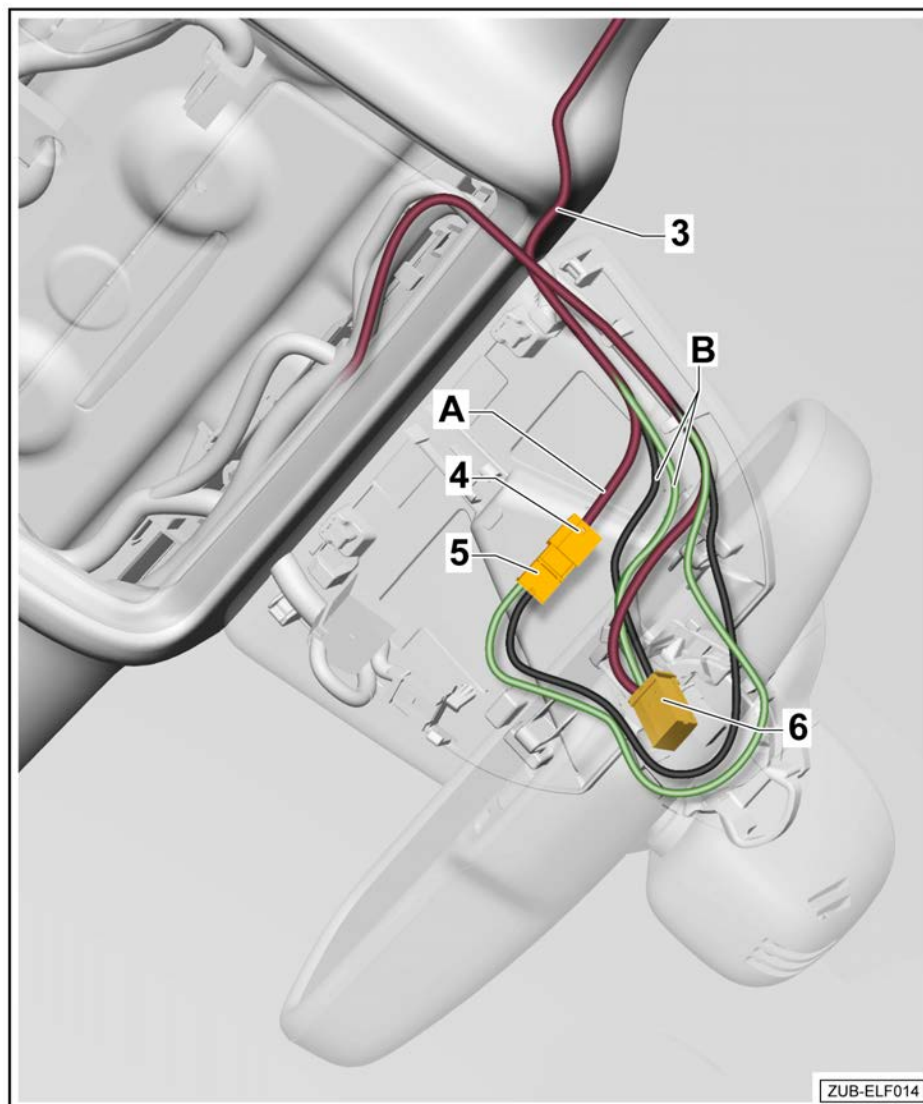



5.7 Anslutning med monterad kabelsatsadapter för den invändiga backspejeln eller en Universal Traffic Recorder UTR

- Då kabelsatsadaptern eller en Universal Traffic Recorder (UTR) är monterad kan anslutningen dras via kontaktanslutningen i takmodulen på samma sätt som anslutningen ⇒ **“Ansluta eftermonteringskabelsat- sen till elsystemet i takmodulen” på sidan 13.**
- Kontaktanslutningen och stiftplaceringen är identiska.

5.8 Funktionskontroll

Innan fordonet monteras ihop ska det elektriska kupéfiltrets funktion kontrolleras enligt följande:

- Anslut alla elektriska komponenter till elsystemet för att und- vika träffar i felminnet.
- Anslut bilbatteriet igen.
- Slå därefter på tändningen och kontrollera att den gröna sta- tusringen -pil- på styrdonets anslutningskabel lyser.

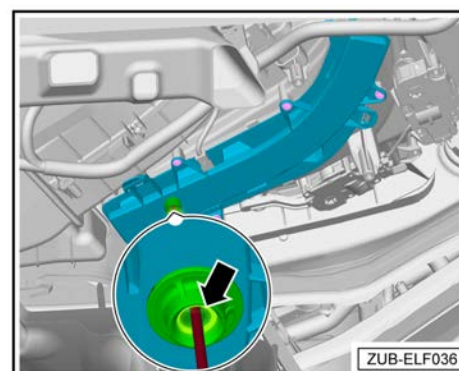

5.9 Dokumentation

! OBS

Dokumentera eftermonteringen av det elektriska kupéfiltret i fordonets servicehistorik, så att rätt ersättningsfilter beställs till nästa service.

5.10 Montera ihop fordonet

- Montera ihop fordonet igen på samma sätt i omvänd ord- ningsföljd.

Därefter behöver följande åtgärder genomföras:

- ◆ Radera felminnet.
- ◆ Aktivera upp- och nedgångsautomatiken för de elektriska fönsterhissarna ⇒ bruksanvisning.
- ◆ När spänningsförsörjningen åter anslutits slocknar ESP-varningslampan först efter några meters körning.



6 Arbetsförlopp för högerstyrda fordon utan invändig backspegel (PR-nr 4L6/4L7)

! OBS

Vid högerstyrda fordon utan invändig backspegel (PR-nr 4L6/4L7) måste kupéfiltret anslutas via säkringsbäraren i golvutrymmet på passagerarsidan.

6.1 Förberedande arbeten

Elsa-referens

- Koppla från batteriet⇒Elsystem; Repgrupp 27; Batteri; koppla från och till batteriet
- Demontera klädseln på passagerarsidans A-stolpe⇒Karosseri – interna monteringsarbeten; Repgrupp 70; Klädsel kupéutrymmet; demontera och montera klädsel på A-stolpen
- Demontera instegslist på passagerarsidan fram⇒Karosseri – interna monteringsarbeten; Repgrupp 70; Klädsel kupéutrymmet; demontera och montera instegslist
- Demontera klädseln vid fotutrymmet på passagerarsidan⇒Karosseri – interna monteringsarbeten; Repgrupp 68; Klädsel kupéutrymmet; demontera och montera klädseln vid fotutrymmet
- Montera loss sidoklädseln⇒Invändiga karosserimonteringsarbeten; Repgrupp 70; Klädsel i kupén; demontering och montering sidoklädsel
- Demontera framsätet⇒Karosseri – interna monteringsarbeten; Repgrupp 72; Framsäte; demontera och montera framsäte

6.2 Joniseringsenheternas placering på kupéfiltret

- Lossa fästena -a- på joniseringsenheterna -1- och placera dem i riktning mot luftfilterstyrdonet -4- i pilens riktning-.

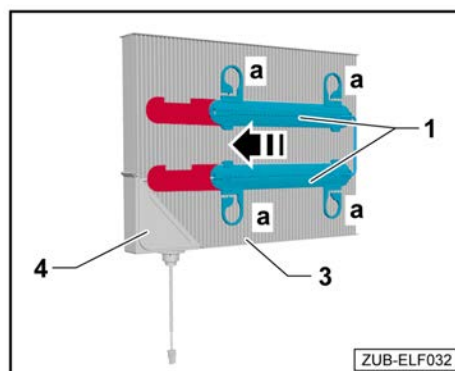

- Vid montering av kupéfiltret -3-, se till att joniseringsenheterna -1- placeras enligt bilden. Det ursparade trycket -2- måste vara synligt.

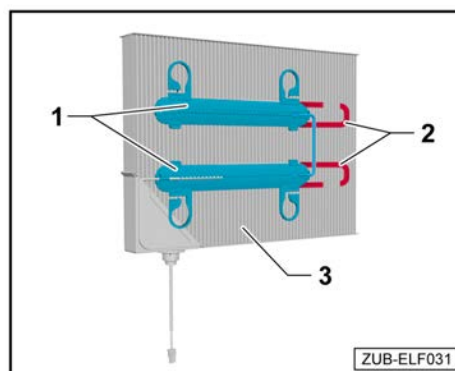

6.3 Montering av det elektriska kupéfiltret

TIPS:

Mallen -3- underlättar för en bättre placering av hålet på kåpan -7- och ingår i leveransomfattningen.

- Ta bort kåpan -7- från luftintaget på värme- och klimatenheten.

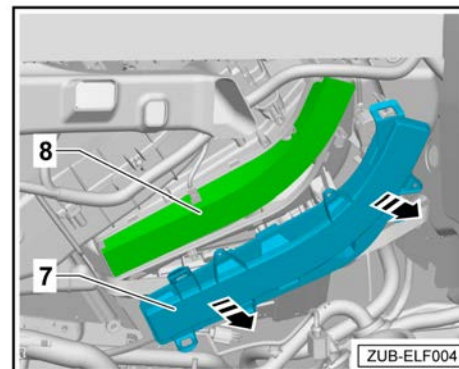

- Ta ur kupéfiltret -8- från luftintaget på värme- och klimatenheten.

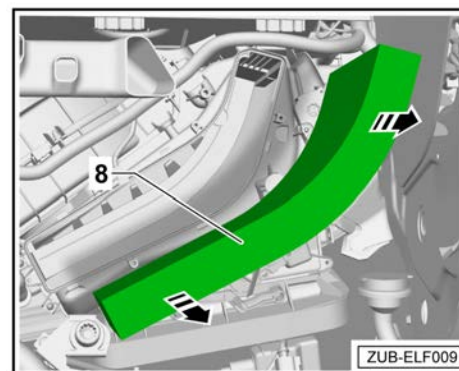

- Lägg mallen -3- i kåpan -7- enligt bilden.
- Markera mitten av hålet med en dorn på mallen -3- och kåpan -7-.

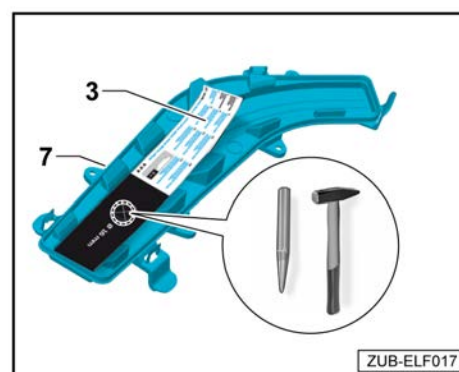

- Borra ett 16 mm hål med ett lämpligt verktyg i kåpan -7-.

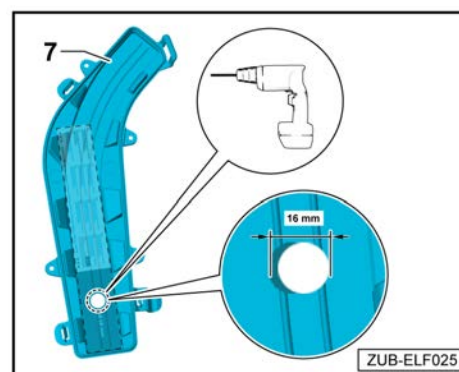



- Fäst den bifogade servicedekalen på kåpan -7-.

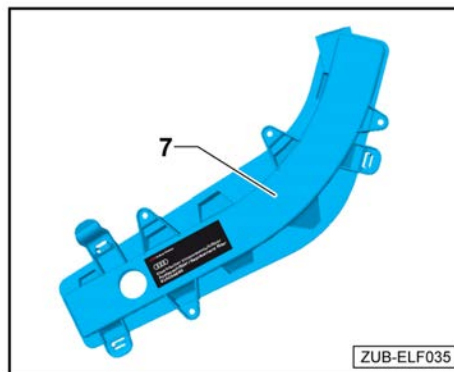

- Sätt in det elektriska kupéfiltret -9- i luftintaget på värme- och klimatenheten.

TIPS:

Se till att elanslutningen pekar nedåt ut ur luftintaget på värme- och klimatenheten.

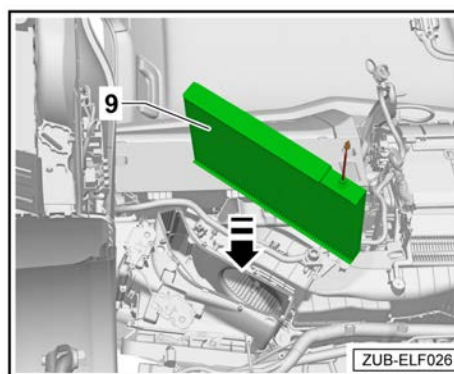

- Dra anslutningen till det elektriska kupéfiltret genom kåpan -7- till fästgången på det elektriska kupéfiltret -9-.
- Skruva fast det elektriska kupéfiltret -9- med fästmuttern -2- i kåpan -7-.
- Sätt fast kåpan -7- i luftintaget på värme- och klimatenheten tills det hörs att den går i.

TIPS:

Om kåpans fästordningar inte längre håller fast ordentligt, kan dessa fästas med skruvar -9- (t.ex. flänsskruv 3,5 eller 3,9 x 16 mm) → Elektronisk reservdelskatalog

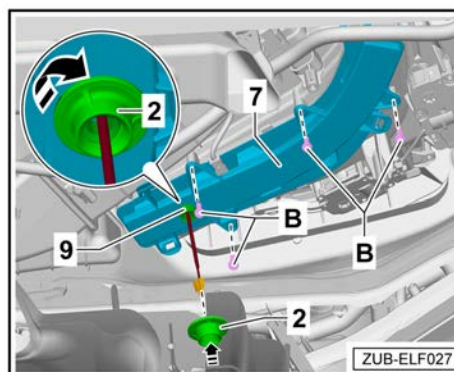

6.4 Ansluta eftermonteringskabelsatsen till elsystemet och kupébelysningen

- Sätt en skumgummihylsa över änden på eftermonteringskabelsatsen -3-.
- Koppla ihop det elektriska kupéfiltrets -9- anslutning med eftermonteringskabelsatsen -3-.
- Sätt en skumgummihylsa över kontaktanslutningen för att skydda den mot oljud.
- Eftermonteringskabelsatsen -3- delar upp sig i två kablar.
- Svarta kablar -A- med förmonterad stickkontakt 8W0.972.575 och med löst stift.
- Grön kabel -B- med förmonterad stickkontakt 4B0.971.992 och med löst stift.

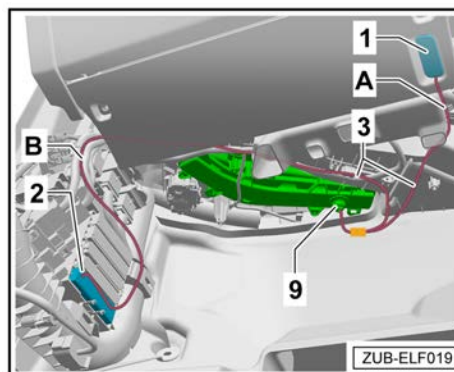

Gäller för svart kabel -A- (jord)

- Ta loss stickkontakten -6- från kupébelysningen.
- Lossa stickkontakten -6- från följande kammare:

Lossa kammare 1 (jord).

- Stick in den utdragna kontakten -1- i det medföljande stickkontakthuset -5- (8W0.971.832.A) i kammare -1-.
- Stick in den fria kabeln -B- (svart) från eftermonteringskabelsatsen -3- i den lediga kammaren -1- i stickkontakten -6-.
- Koppla ihop stickkontakthus (8W0.971.832.A) -5- och den förmonterade stickkontakten -4-.
- Sätt tillbaka stickkontakten -6- på kupébelysningen.
- Vira ihop eventuell överflödigt kabel till eftermonteringskabelsatsen -3-, dra åt den med buntband och stuva undan den i området.
- Skydda kontaktanslutningarna med en skumgummihylsa mot oljud.

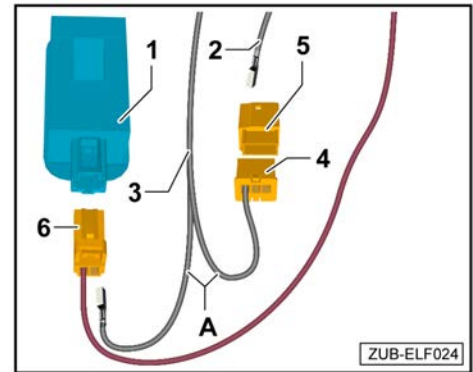

Gäller för grön kabel -B- (kl. 15)

Om kammare 10 är ledig gäller följande:

- Tryck golvmattan försiktigt åt sidan i området vid säkringsbären. OBS! Risk för kabelbrott!
- Demontera säkringshållare E -2-.
- Stick in den gröna kabeln (kl. 15) i följande kammare i säkringshållare E -2-

Kammare 10.

- Vira ihop eventuell överflödigt kabel till eftermonteringskabelsatsen -3-, dra åt den med buntband och stuva undan den i området för att undvika ljudbildning.

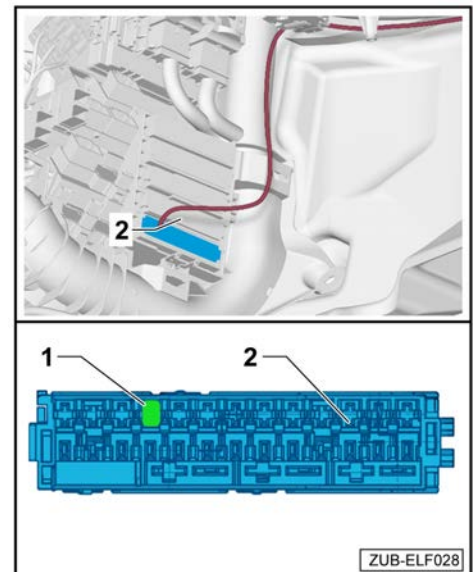



Om kammare 10 är upptagen gäller följande:

- Lossa säkringshållare E -2- från följande kammare:

Kammare 10.

- Stick in den utdragna kontakten -10- i det medföljande stickkontakthuset (893.971.632) i kammare -1-.
- Stick in den lediga kabeln -B- (grön) från eftermonteringskabelsatsen -3- i den lediga kammaren -10- i säkringshållaren E -2-.
- Koppla ihop stickkontakthuset (893.971.632) och den förmonterade stickkontakten (4B0.971.992).
- Sätt tillbaka säkringshållare E -2- i säkringsbäraren.
- Sätt in en 5A minisäkring vid behov.
- Vira ihop eventuell överflödigt kabel till eftermonteringskabelsatsen -3-, dra åt den med buntband och stuva undan den i området för att undvika ljudbildning.
- Skydda kontaktanslutningarna med en skumgummihylsa mot oljud.

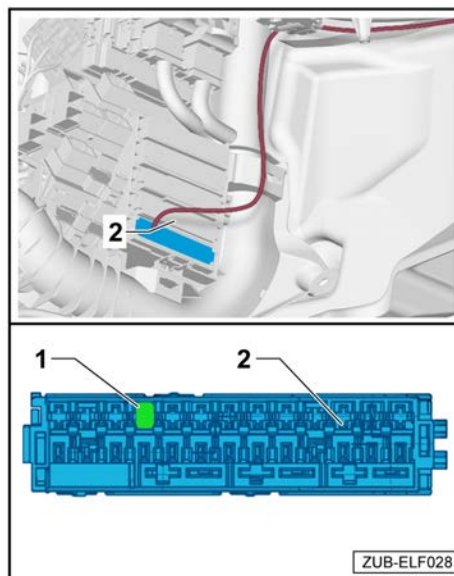

6.5 Funktionskontroll

Innan fordonet monteras ihop ska det elektriska kupéfiltrets funktion kontrolleras enligt följande:

- Anslut alla elektriska komponenter till elsystemet för att undvika träffar i felminnet.
- Anslut bilbatteriet igen.
- Slå därefter på tändningen och kontrollera att den gröna statusringen -pil- på styrdonets anslutningskabel lyser.

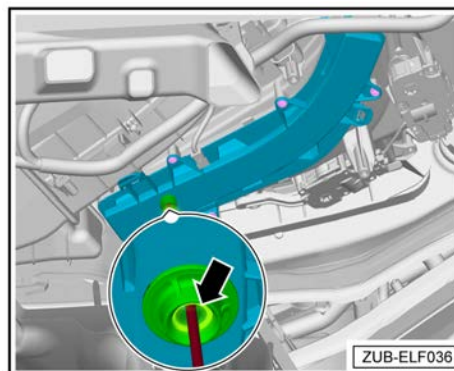

6.6 Dokumentation



Dokumentera eftermonteringen av det elektriska kupéfiltret i fordonets servicehistorik, så att rätt ersättningsfilter beställs till nästa service.

6.7 Montera ihop fordonet

- Montera ihop fordonet igen på samma sätt i omvänd ordningsföljd.

Därefter behöver följande åtgärder genomföras:

- ◆ Radera felminnet.
- ◆ Aktivera upp- och nedgångsautomatiken för de elektriska fönsterhissarna ⇒ bruksanvisning.



- ◆ När spänningsförsörjningen åter anslutits slocknar ESP-varningslampan först efter några meters körning.

Monteringsanvisning

Audi Elektriskt kupéfilter

Audi A8 2019 ►

Audi A8L 2019 ►

för leveransomfattning

81A.054.660

Audi Originaltillbehör

Utgåva 01



Innehållsförteckning

1	Allmän information	1
2	Säkerhetsinformation	2
2.1	Förord	2
2.2	Allmän säkerhetsinformation	2
3	Reparationsanvisningar	3
3.1	Kontaktkorrosion	3
3.2	Dragning och fastsättning av kablar	3
4	Komponentöversikt, leveransomfattning och översikt över monteringsställe	4
4.1	Komponentöversikt	4
4.2	Leveransomfattning 81A.054.660	4
4.3	Översikt monteringsställe	5
5	Arbetsförlopp	6
5.1	Förberedande arbeten	6
5.2	Joniseringsenheternas placering på kupéfiltret för vänsterstyrda fordon	6
5.3	Joniseringsenheternas placering på kupéfiltret för högerstyrda fordon	7
5.4	Montering av det elektriska kupéfiltret på vänsterstyrda fordon	7
5.5	Montering av det elektriska kupéfiltret på högerstyrda fordon	9
5.6	Ansluta eftermonteringskabelnsatsen till elsystemet i takmodulen	11
5.7	Anslutning med monterad kabelnsatsadapter för den invändiga backspegeln eller en Universal Traffic Recorder UTR	13
5.8	Funktionskontroll	13
5.9	Dokumentation	13
5.10	Montera ihop fordonet	13



1 Allmän information

Läs noga igenom denna instruktion och observera Faro-, Varnings, Se upp!-, Anmärknings- och TIPS-beskrivningarna innan det "elektriska kupéfiltret" monteras.

FARA

Texter med denna symbol upplyser om farliga situationer som om de inte följs förorsakar dödsfall eller allvarliga personskador.

VARNING

Texter med denna symbol upplyser om farliga situationer som om de inte följs kan orsaka dödsfall eller allvarliga personskador.

OBSERVERA

Texter med denna symbol upplyser om farliga situationer som om de inte följs kan orsaka lätta eller medelsvåra personskador.

OBS

Texter med denna symbol upplyser om situationer som om de inte följs kan orsaka skador på fordonet.

TIPS:

Texter med denna symbol innehåller viktig tilläggsinformation.

Audi AG tar inget ansvar om instruktionerna i den här monteringsanvisningen inte följs.



2 Säkerhetsinformation

2.1 Förord

Monteringen av det elektriska kupéfiltret ska utföras av en fackverkstad. Till monteringen behövs speciella verktyg liksom kompletterande, fordonsspecifik litteratur. Felaktig montering kan leda till skador på fordonet eller det elektriska kupéfiltret.

Arbete som ska utföras på fordonet och som beskrivs i denna monteringsanvisning kan eventuellt ändras p.g.a. förändringar av modell. Ändringar av stickförbindningarna, kabelfärgerna eller monteringsplatserna kan t.ex. inte uteslutas. Observera därför alltid aktuellt kretsschema och aktuella reparationshandledningar för fordonet.

Rätten till tekniska ändringar förbehålles.

2.2 Allmän säkerhetsinformation

OBS

Om monteringsanvisningen och dess säkerhetsanvisningar ignoreras, riskerar du din egen och andras säkerhet.

- Läs igenom denna monteringsanvisning omsorgsfullt innan du börjar med monteringen.

OBS

Felaktig montering kan leda till skador på det elektriska kupéfiltret.

- Monteringen av det elektriska kupéfiltret ska utföras av en fackverkstad.

TIPS:

Kontrollera att alla mekaniska och elektriska anslutningar är korrekt monterade och sitter fast ordentligt.

Låt en fackverkstad utföra reparationer och byte av delar. Vi rekommenderar att du använder dig av de originalreservdelar som finns hos din Audi-återförsäljare.



3 Reparationsanvisningar

3.1 Kontaktkorrosion

Kontaktkorrosion kan uppstå om icke-lämpliga anslutningselement (skruvar, muttrar, brickor) används.

Av denna anledning används endast anslutningselement med en speciell ytbehandling.

Dessutom består gummi- och plastdelar och lim av material som inte leder elektricitet.

Om du är tveksam över delarnas lämplighet, använd alltid nya delar ⇒ Elektronisk reservdelskatalog.

Observera:

- ◆ Vi rekommenderar endast originalreservdelar, eftersom dessa är testade och tål aluminium.
- ◆ Vi rekommenderar användning av Audi-tillbehör.
- ◆ Skador p.g.a. kontaktkorrosion omfattas inte av garantin.

3.2 Draging och fastsättning av kablar



OBSERVERA

Risk för personskador vid fel på krockkudden.

- Observera säkerhetsföreskrifterna för pyrotekniska komponenter (se Rep.-gr. 69).
- Dra eftermonteringskabelsatsen bakom airbagen och sätt fast den på lämpligt sätt.
- Kläm inte airbagen vid montering.

TIPS:

För att undvika skador på kablarna, se till att det är tillräckligt med utrymme gentemot alla rörliga komponenter i kupén.



4 Komponentöversikt, leveransomfattning och översikt över monteringsställe

4.1 Komponentöversikt

- 1 - Kupéfilter
- 2 - Fästmutter
- 3 - Mall
- 4 - Ledningsats
- 5 - Styrdon
- 6 - Joniseringsenheter

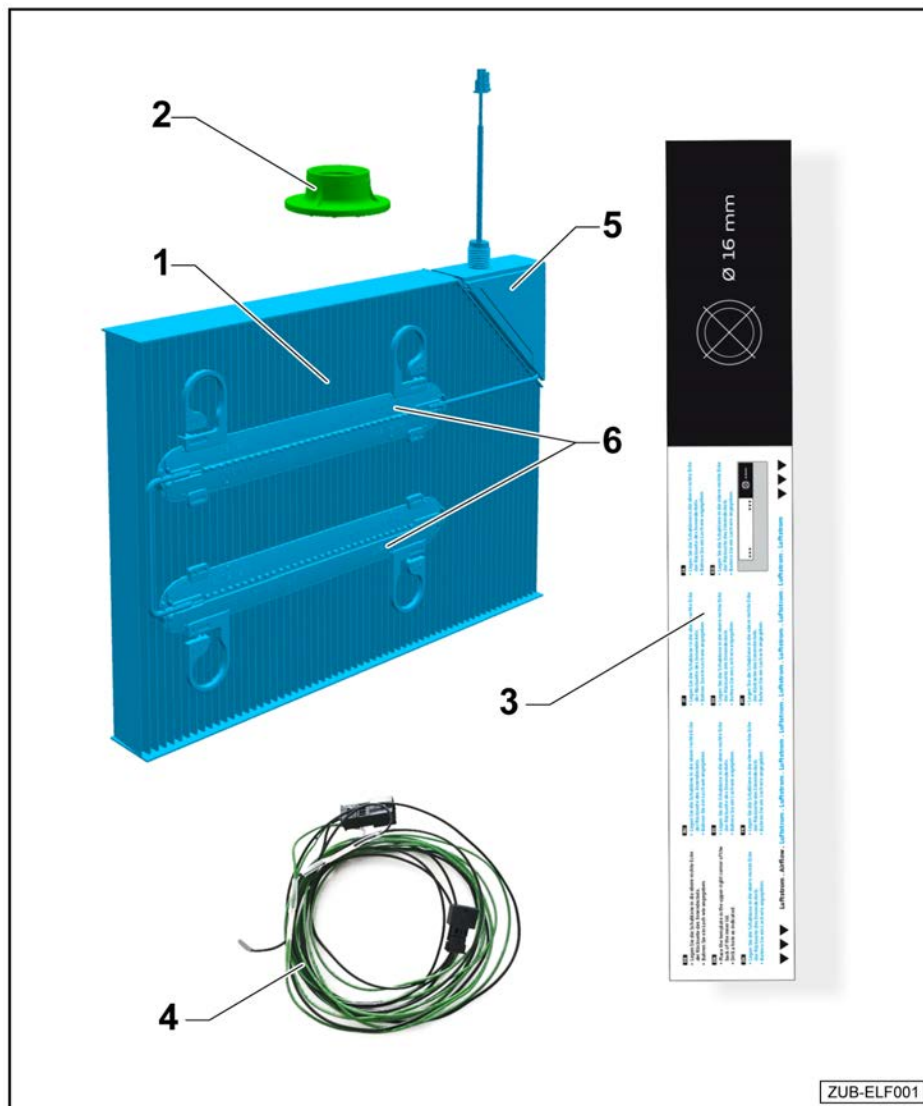

4.2 Leveransomfattning 81A.054.660

Antal	Komponent	Komponentnummer
1	Kupéfilter	81A.054.663
1	Kabelnsats för anslutning invändig backspegel	81A.054.662
1	Styrdon (förmonterad vid det elektriska kupéfilteret)	81A.054.750
1	Stickkontakthus 8-polig ¹⁾	8K0.971.833
1	Mall	
7	Buntband ¹⁾	N.106.231.01



Antal	Komponent	Komponentnummer
3	Fästkuddar	WHT.005.450
2	Skumplastgenomföring	811.971.790

¹⁾ I plastpåsen med kabelsatsen.

4.3 Översikt monteringsställe

Gäller för vänster- och högerstyrda fordon. Vid högerstyrda fordon sker monteringen spegelvänt.

A - Anslutning takmodul

B - Anslutning kupéfilter

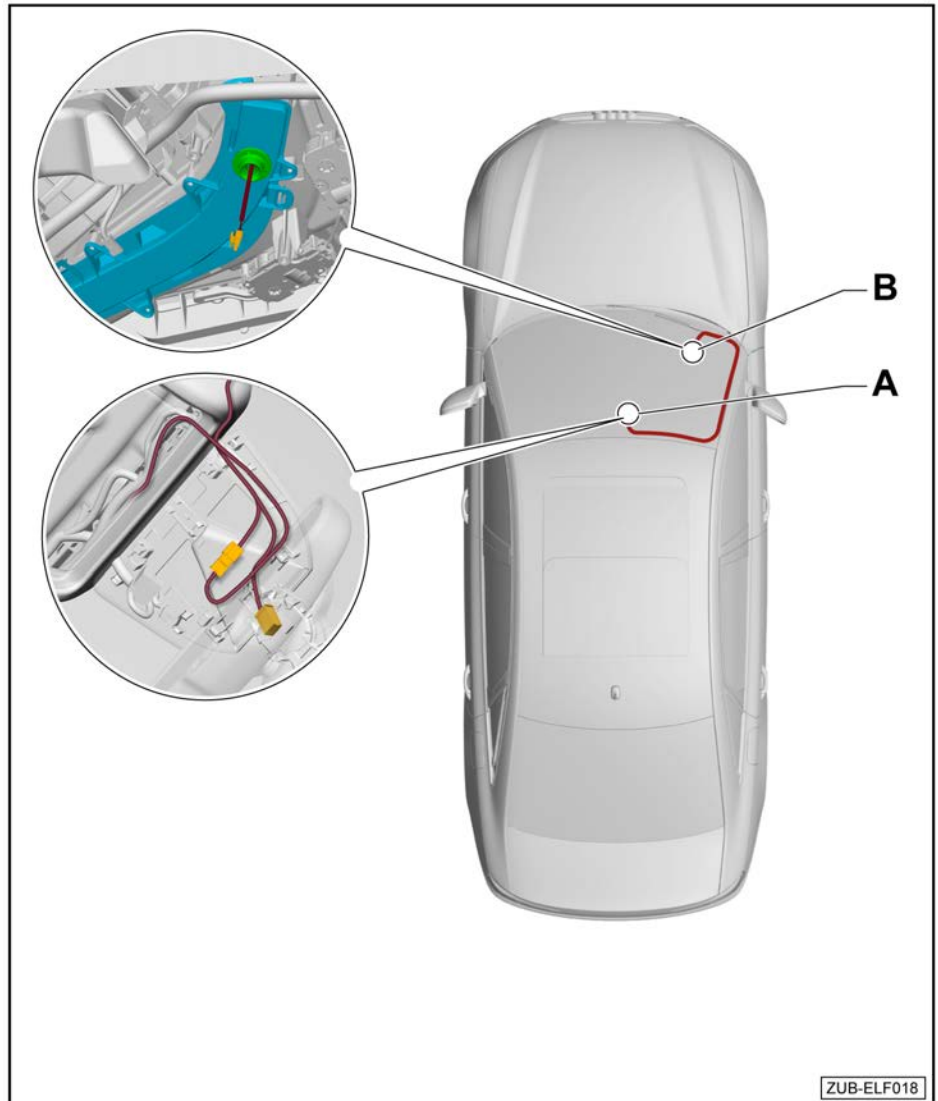



5 Arbetsförlopp

5.1 Förberedande arbeten

Gäller för vänster- och högerstyrda fordon

Elsa-referens

- Koppla från batteriet⇒Elsystem; Repgrupp 27; Batteri; koppla från och till batteriet
- Demontera innerspegelns klädsel⇒Interiörustrutning; Repgrupp 68; Förvaring, skydd; demontera och montera innerspegelns klädsel
- Demontera takmodulens belysningsenhet⇒Interiörustrutning; Repgrupp 68; Förvaring, skydd; demontera och montera takmodulens belysningsenhet
- Demontera solskydd passagerarsidan⇒Interiör utrustning; Repgrupp 68; Utrustningar; demontera och montera solskydd
- Demontera solskydd passagerarsidan⇒Interiör utrustning; Repgrupp 68; Utrustningar; demontera och montera solskydd
- Demontera klädseln på passagerarsidans A-stolpe⇒Karosseri – interna monteringsarbeten; Repgrupp 70; Klädsel kupéutrymmet; demontera och montera klädsel på A-stolpen
- Demontera instegslist på passagerarsidan fram⇒Karosseri – interna monteringsarbeten; Repgrupp 70; Klädsel kupéutrymmet; demontera och montera instegslist
- Demontera klädseln vid fotutrymmet passagerarsidan⇒Karosseri – interna monteringsarbeten; Repgrupp 68; Klädsel kupéutrymmet; demontera och montera klädseln vid fotutrymmet

5.2 Joniseringsenheternas placering på kupéfiltret för vänsterstyrda fordon

- Vid montering av kupéfiltret -3-, se till att joniseringsenheterna -1- placeras enligt bilden.
- Trycket -2- på kupéfiltret -3- måste vara synligt.

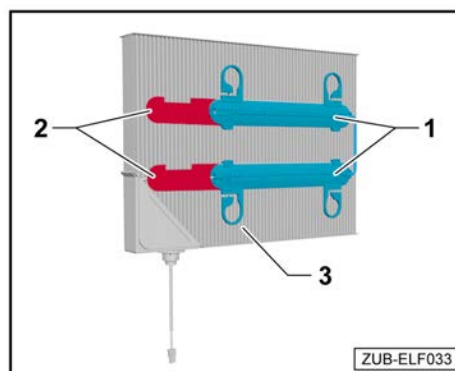

5.3 Joniseringsenheternas placering på kupéfiltret för högerstyrda fordon

- Lossa fästena -a- på joniseringsenheterna -1- och placera dem i riktning mot luftfilterstyrdonet -4- i pilens riktning-.

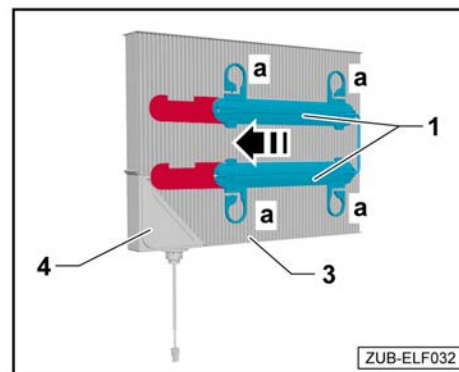

- Vid montering av kupéfiltret -3-, se till att joniseringsenheterna -1- placeras enligt bilden. Det ursparade trycket -2- måste vara synligt.

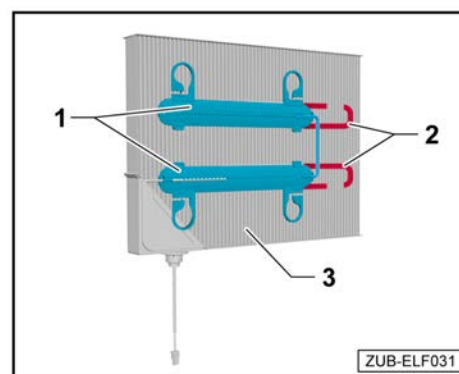

5.4 Montering av det elektriska kupéfiltret på vänsterstyrda fordon

TIPS:

Mallen -3- underlättar för en bättre placering av hålet på kåpan och ingår i leveransomfattningen.

- Ta bort kåpan -7- från luftintaget på värme- och klimatenheten.

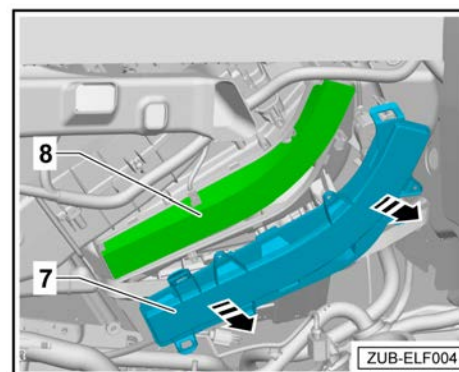



- Ta ur kupéfiltret -8- från luftintaget på värme- och klimatenheten.

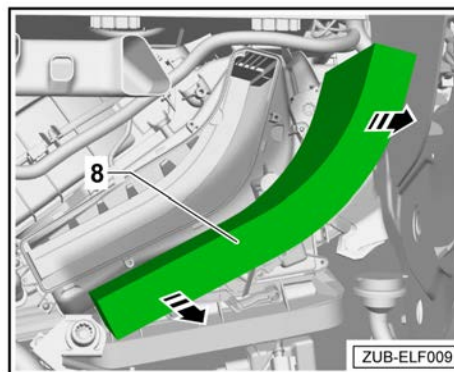

- Lägg mallen -3- i kåpan -7- enligt bilden.
- Markera mitten av hålet med en dorn på mallen -3- och kåpan -7-.

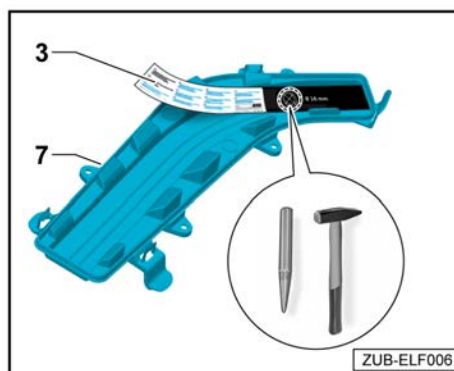

- Borra ett 16 mm hål med ett lämpligt verktyg i kåpan -7-.

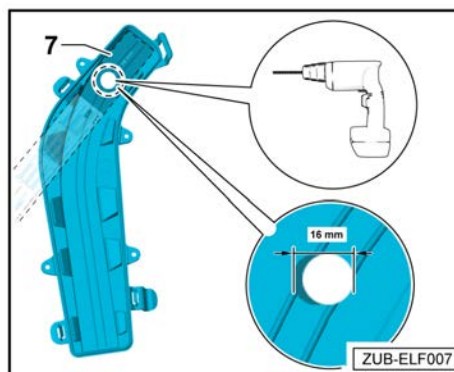

- Fäst den bifogade servicedekalen på kåpan -7-.

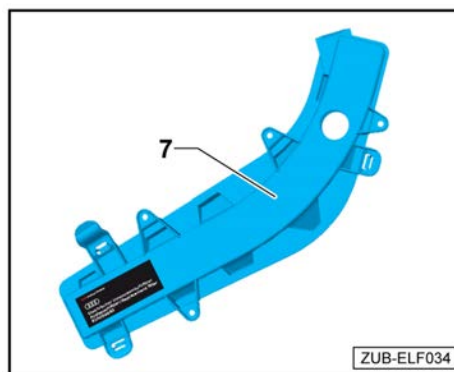

- Sätt in det elektriska kupéfiltret -9- i luftintaget på värme- och klimatenheten.

TIPS:

Se till att elanslutningen pekar nedåt ut ur luftintaget på värme- och klimatenheten.

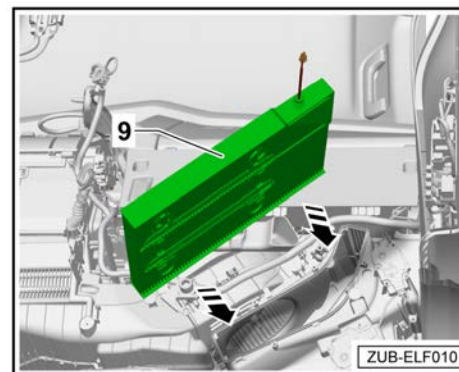

- Dra elanslutningen -A- genom kåpan -7- till fästgången på det elektriska kupéfiltret -9-.
- Skruva fast det elektriska kupéfiltret -9- med fästmuttern -2- i kåpan -7-.
- Sätt fast kåpan -7- i luftintaget på värme- och klimatenheten tills det hörs att den går i.

TIPS:

Om kåpans fästordningar inte längre håller fast ordentligt, kan dessa fästas med skruvar -B- (t.ex. flänsskruv 3,5 eller 3,9 x 16 mm) → Elektronisk reservdelskatalog

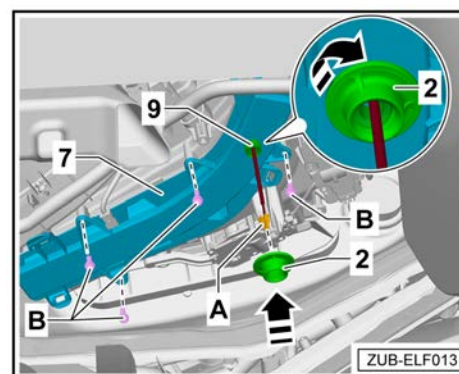

5.5 Montering av det elektriska kupéfiltret på högerstyrda fordon

TIPS:

Mallen -3- underlättar för en bättre placering av hålet på kåpan -7- och ingår i leveransomfattningen.

- Ta bort kåpan -7- från luftintaget på värme- och klimatenheten.

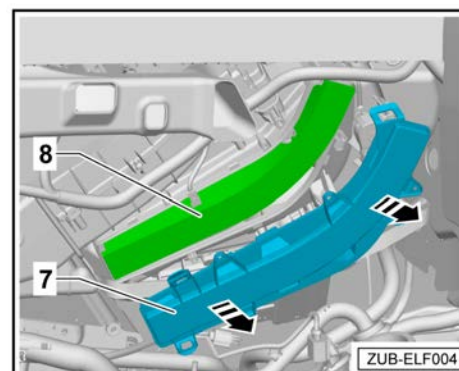



- Ta ur kupéfiltret -8- från luftintaget på värme- och klimatenheten.

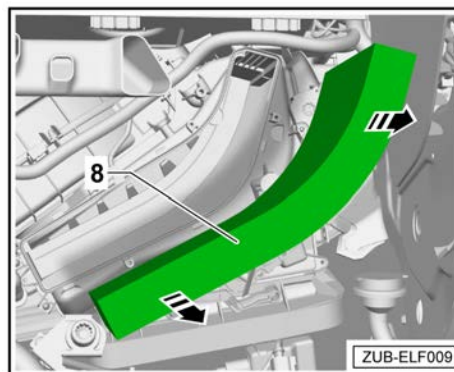

- Lägga mallen -3- i kåpan -7- enligt bilden.
- Markera mitten av hålet med en dorn på mallen -3- och kåpan -7-.

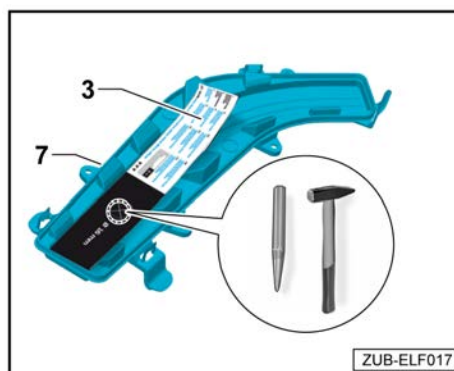

- Borra ett 16 mm hål med ett lämpligt verktyg i kåpan -7-.

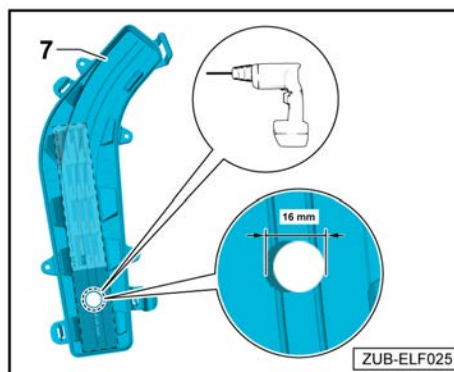

- Fäst den bifogade servicedekalen på kåpan -7-.

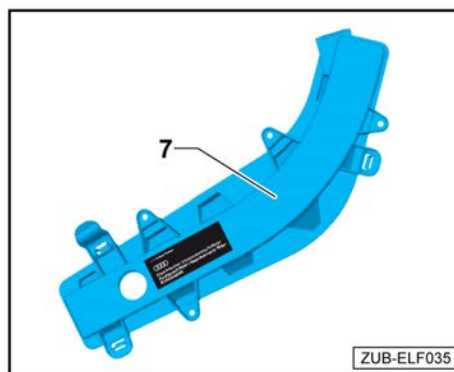

- Sätt in det elektriska kupéfiltret -9- i luftintaget på värme- och klimatenheten.

TIPS:

Se till att elanslutningen pekar nedåt ut ur luftintaget på värme- och klimatenheten.

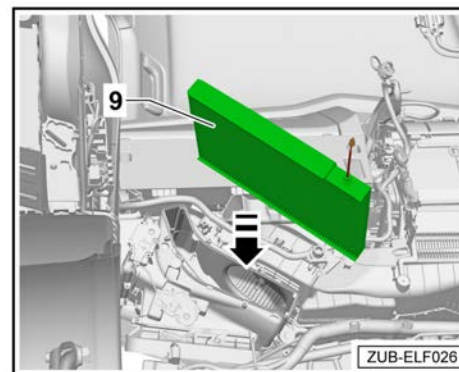

- Dra anslutningen till det elektriska kupéfiltret genom kåpan -7- till fästgängen på det elektriska kupéfiltret -9-.
- Skruva fast det elektriska kupéfiltret -9- med fästmuttern -2- i kåpan -7-.
- Sätt fast kåpan -7- i luftintaget på värme- och klimatenheten tills det hörs att den går i.

TIPS:

Om kåpans fästordningar inte längre håller fast ordentligt, kan dessa fästas med skruvar -9- (t.ex. flänsskruv 3,5 eller 3,9 x 16 mm) → Elektronisk reservdelskatalog

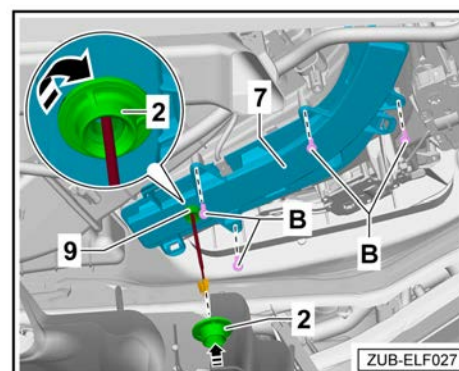

5.6 Ansluta eftermonteringskabelnsatsen till elsystemet i takmodulen

! OBS

Gäller för vänsterstyrda fordon. För högerstyrda fordon sker anslutningen av det elektriska kupéfiltret spegelvänt.

- Sätt en skumgummihylsa över änden på eftermonteringskabelnsatsen -3-.
- Koppla ihop det elektriska kupéfiltrets -9- elanslutning med eftermonteringskabelnsatsen -3-.
- Sätt en skumgummihylsa över kontaktanslutningen för att skydda den mot oljud.
- Lossa innertaket något i hela vindrutans område för att bättre kunna föra igenom eftermonteringskabelnsatsen -3-.
- Dra eftermonteringskabelnsatsen -3- längs med A-stolpen till takmodulen.

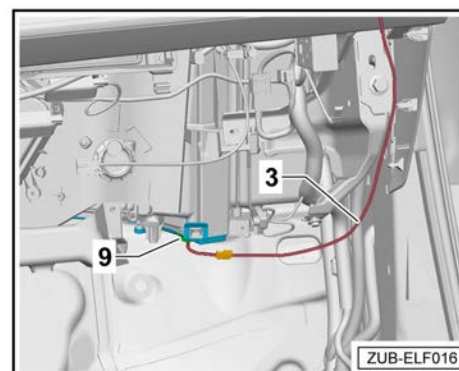



- Eftermonteringskabelsatsen -3- delar upp sig i två korta kablar -A och B-.
- Kort kabel -A- med förmonterad stickkontakt 8K0.971.834 -4-.
- Korta kablar -B- (grön och svart) med två lösa stift.

! OBS

Beroende på utrustningsvariant kan en kabelsatsadapter för den invändiga backspegeln finnas tillgänglig.

- Den kan användas ändå, stickkontakterna är identiska.

- Ta loss stickkontakten -6- från den invändiga backspegeln.
- Lossa stickkontakten -6- separat från följande kammare:

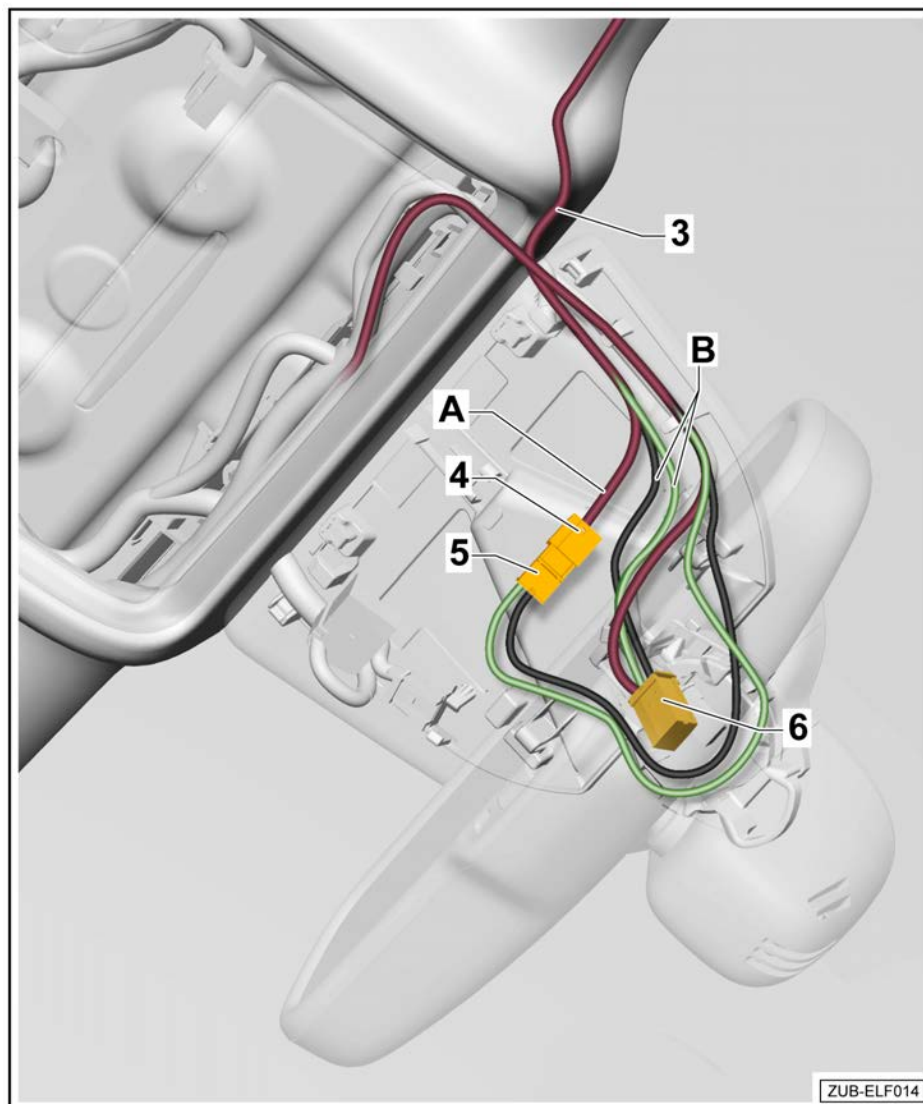

Lossa kammare 1 (kl. 15).

- Stick in den utdragna kontakten -1- i det medföljande stickkontakthuset -5- (8K0.971.833) i kammare -1-.
- Stick in den lediga kabeln (grön) på den korta kabeln -B- i den lediga kammaren -1- i stickkontakten -6-.

Lossa kammare 2 (jord).

- Stick in den utdragna kontakten -2- i det medföljande stickkontakthuset -5- (8K0.971.833) i kammare -2-.
- Stick in den lediga kabeln (svart) på den korta kabeln -B- i den lediga kammaren -2- i stickkontakten -6-.
- Koppla ihop stickkontakthus (8K0.971.833) -5- och stickkontakt -4-.
- Sätt tillbaka stickkontakten -6- på den invändiga backspegeln.
- Vira ihop eventuell överflödigt kabel till eftermonteringskabelsatsen -3-, dra åt den med buntband och stuv undan den i området vid takmodulen.
- Skydda kontaktanslutningarna med en skumgummihylsa mot oljud.

5.7 Anslutning med monterad kabelsatsadapter för den invändiga backspejeln eller en Universal Traffic Recorder UTR

- Då kabelsatsadaptern eller en Universal Traffic Recorder (UTR) är monterad kan anslutningen dras via kontaktanslutningen i takmodulen på samma sätt som anslutningen ⇒ **“Ansluta eftermonteringskabelsat- sen till elsystemet i takmodulen” på sidan 11.**
- Kontaktanslutningen och stiftplaceringen är identiska.

5.8 Funktionskontroll

Innan fordonet monteras ihop ska det elektriska kupéfiltrets funktion kontrolleras enligt följande:

- Anslut alla elektriska komponenter till elsystemet för att und- vika träffar i felminnet.
- Anslut bilbatteriet igen.
- Slå därefter på tändningen och kontrollera att den gröna sta- tusringen -pil- på styrdonets anslutningskabel lyser.

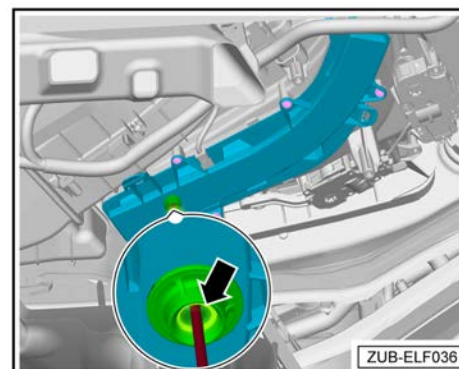

5.9 Dokumentation

! OBS

Dokumentera eftermonteringen av det elektriska kupéfiltret i fordonets servicehistorik, så att rätt ersättningsfilter beställs till nästa service.

5.10 Montera ihop fordonet

- Montera ihop fordonet igen på samma sätt i omvänd ord- ningsföljd.

Därefter behöver följande åtgärder genomföras:

- ◆ Radera felminnet.
- ◆ Aktivera upp- och nedgångsautomatiken för de elektriska fönsterhissarna ⇒ bruksanvisning.
- ◆ När spänningsförsörjningen åter anslutits slocknar ESP-varningslampan först efter några meters körning.

Monteringsanvisning

Audi Elektriskt kupéfilter

Audi e-tron 2019 ►

Audi e-tron Sportback 2020 ►

för leveransomfattning
81A.054.660

Audi Originaltillbehör

Utgåva 01



Innehållsförteckning

1	Allmän information	1
2	Säkerhetsinformation	2
2.1	Förord	2
2.2	Allmän säkerhetsinformation	2
3	Reparationsanvisningar	3
3.1	Kontaktkorrosion	3
3.2	Dragning och fastsättning av kablar	3
4	Komponentöversikt, leveransomfattning och översikt över monteringsställe	4
4.1	Komponentöversikt	4
4.2	Leveransomfattning 81A.054.660	4
4.3	Översikt monteringsställe	6
5	Arbetsförlopp för vänster- och högerstyrda fordon	8
5.1	Förberedande arbeten	8
5.2	Joniseringsenheternas placering på kupéfiltret för vänsterstyrda fordon	8
5.3	Joniseringsenheternas placering på kupéfiltret för högerstyrda fordon	9
5.4	Montering av det elektriska kupéfiltret på vänsterstyrda fordon	9
5.5	Montering av det elektriska kupéfiltret på högerstyrda fordon	11
5.6	Ansluta eftermonteringskabelnsatsen till elsystemet i takmodulen	13
5.7	Anslutning med monterad kabelnsatsadapter för den invändiga backspegeln eller en Universal Traffic Recorder UTR	15
5.8	Funktionskontroll	15
5.9	Dokumentation	15
5.10	Montera ihop fordonet	15
6	Arbetsförlopp för högerstyrda fordon utan invändig backspegel (PR-nr 4L6/4L7)	16
6.1	Förberedande arbeten	16
6.2	Joniseringsenheternas placering på kupéfiltret	16
6.3	Montering av det elektriska kupéfiltret på högerstyrda fordon	17
6.4	Ansluta eftermonteringskabelnsatsen till elsystemet och kupébelysningen	18
6.5	Funktionskontroll	20
6.6	Dokumentation	20
6.7	Montera ihop fordonet	20



1 Allmän information

Läs noga igenom denna instruktion och observera Faro-, Varnings, Se upp!-, Anmärknings- och TIPS-beskrivningarna innan det "elektriska kupéfiltret" monteras.

FARA

Texter med denna symbol upplyser om farliga situationer som om de inte följs förorsakar dödsfall eller allvarliga personskador.

VARNING

Texter med denna symbol upplyser om farliga situationer som om de inte följs kan orsaka dödsfall eller allvarliga personskador.

OBSERVERA

Texter med denna symbol upplyser om farliga situationer som om de inte följs kan orsaka lätta eller medelsvåra personskador.

OBS

Texter med denna symbol upplyser om situationer som om de inte följs kan orsaka skador på fordonet.

TIPS:

Texter med denna symbol innehåller viktig tilläggsinformation.

Audi AG tar inget ansvar om instruktionerna i den här monteringsanvisningen inte följs.



2 Säkerhetsinformation

2.1 Förord

Monteringen av det elektriska kupéfiltret ska utföras av en fackverkstad. Till monteringen behövs speciella verktyg liksom kompletterande, fordonsspecifik litteratur. Felaktig montering kan leda till skador på fordonet eller det elektriska kupéfiltret.

Arbete som ska utföras på fordonet och som beskrivs i denna monteringsanvisning kan eventuellt ändras p.g.a. förändringar av modell. Ändringar av stickförbindningarna, kabelfärgerna eller monteringsplatserna kan t.ex. inte uteslutas. Observera därför alltid aktuellt kretsschema och aktuella reparationshandledningar för fordonet.

Rätten till tekniska ändringar förbehålles.

2.2 Allmän säkerhetsinformation

OBS

Om monteringsanvisningen och dess säkerhetsanvisningar ignoreras, riskerar du din egen och andras säkerhet.

- Läs igenom denna monteringsanvisning omsorgsfullt innan du börjar med monteringen.

OBS

Felaktig montering kan leda till skador på det elektriska kupéfiltret.

- Monteringen av det elektriska kupéfiltret ska utföras av en fackverkstad.

TIPS:

Kontrollera att alla mekaniska och elektriska anslutningar är korrekt monterade och sitter fast ordentligt.

Låt en fackverkstad utföra reparationer och byte av delar. Vi rekommenderar att du använder dig av de originalreservdelar som finns hos din Audi-återförsäljare.



3 Reparationsanvisningar

3.1 Kontaktkorrosion

Kontaktkorrosion kan uppstå om icke-lämpliga anslutningselement (skruvar, muttrar, brickor) används.

Av denna anledning används endast anslutningselement med en speciell ytbehandling.

Dessutom består gummi- och plastdelar och lim av material som inte leder elektricitet.

Om du är tveksam över delarnas lämplighet, använd alltid nya delar ⇒ Elektronisk reservdelskatalog.

Observera:

- ◆ Vi rekommenderar endast originalreservdelar, eftersom dessa är testade och tål aluminium.
- ◆ Vi rekommenderar användning av Audi-tillbehör.
- ◆ Skador p.g.a. kontaktkorrosion omfattas inte av garantin.

3.2 Draging och fastsättning av kablar

OBSERVERA

Risk för personskador vid fel på krockkudden.

- Observera säkerhetsföreskrifterna för pyrotekniska komponenter (se Rep.-gr. 69).
- Dra eftermonteringskabelnsatsen bakom airbagen och sätt fast den på lämpligt sätt.
- Kläm inte airbagen vid montering.

TIPS:

För att undvika skador på kablarna, se till att det är tillräckligt med utrymme gentemot alla rörliga komponenter i kupén.



4 Komponentöversikt, leveransomfattning och översikt över monteringsställe

4.1 Komponentöversikt

- 1 - Kupéfilter
- 2 - Fästmutter
- 3 - Mall
- 4 - Ledningsats
- 5 - Styrdon
- 6 - Joniseringsenheter

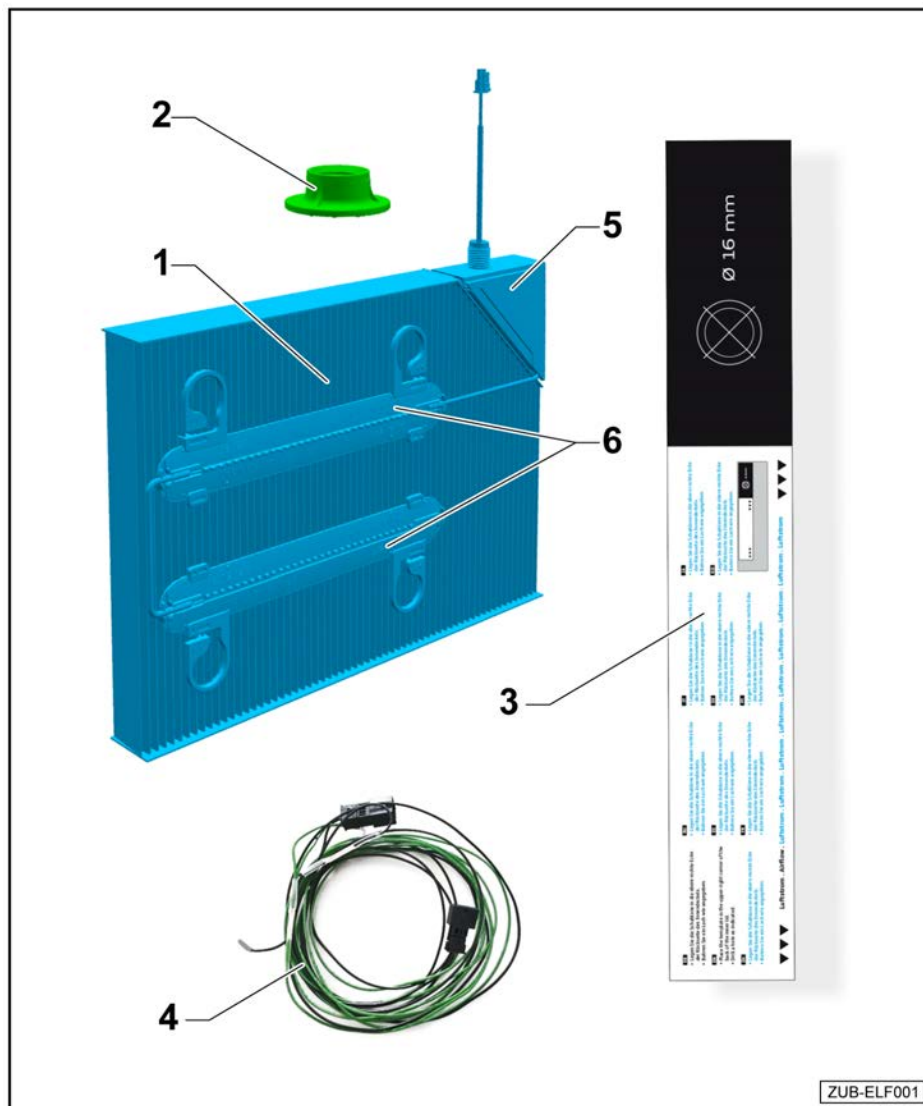

4.2 Leveransomfattning 81A.054.660

Antal	Komponent	Komponentnummer
1	Kupéfilter	81A.054.663
1	Kabelsats för anslutning invändig backspegel	81A.054.662
1	Styrdon (förmonterad vid det elektriska kupéfilteret)	81A.054.750
1	Stickkontakthus 8-polig ¹⁾	8K0.971.833
1	Mall	
7	Buntband ¹⁾	N.106.231.01



Antal	Komponent	Komponentnummer
3	Fästkuddar	WHT.005.450
2	Skumplastgenomföring	811.971.790

¹⁾ I plastpåsen med kabelsatsen.

Leveransomfattning för högerstyrda fordon:

Antal	Komponent	Komponentnummer
1	Kabelsats för anslutning säkringshållare högerstyrda fordon	81A.054.662.C
1	Stickkontakthus 2-polig ²⁾	8W0.971.832.A
1	Stickkontakthus 2-polig ²⁾	893.971.632
1	Säkring form F 5A ²⁾	N.102.615.01
5	Buntband ²⁾	N.106.231.01
2	Fästkuddar	WHT.005.450

²⁾ I plastpåsen med kabelsatsen.

SV



4.3 Översikt monteringsställe

Gäller för vänster- och högerstyrda fordon (PR-nr 4L6/4L7). Vid högerstyrda fordon sker monteringen spegelvänt.

A - Anslutning kupéfilter

B - Anslutning takmodul

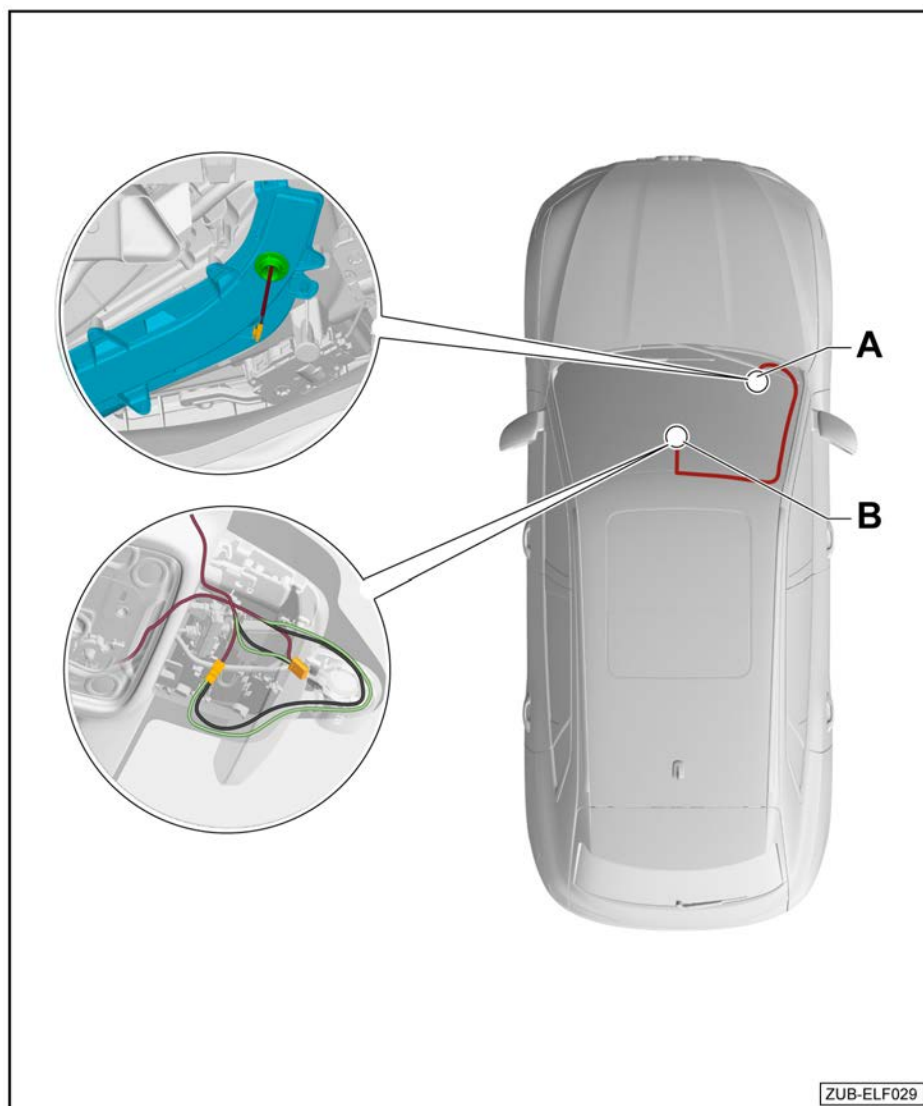

Gäller för högerstyrda fordon

! OBS

Vid vänster- och högerstyrda fordon sker monteringen över den invändiga backspegeln (PR-nr 4L6/4L7). Om denna utrustningsvariant inte finns tillgänglig vid högerstyrda fordon, måste kupéfiltret anslutas via säkringsbäraren i golvutrymmet på passagerarsidan ⇒ **sidan 16**.

- A - Anslutning säkringshållare
- B - Anslutning jordbelysning för golvutrymme
- C - Anslutning kupéfilter

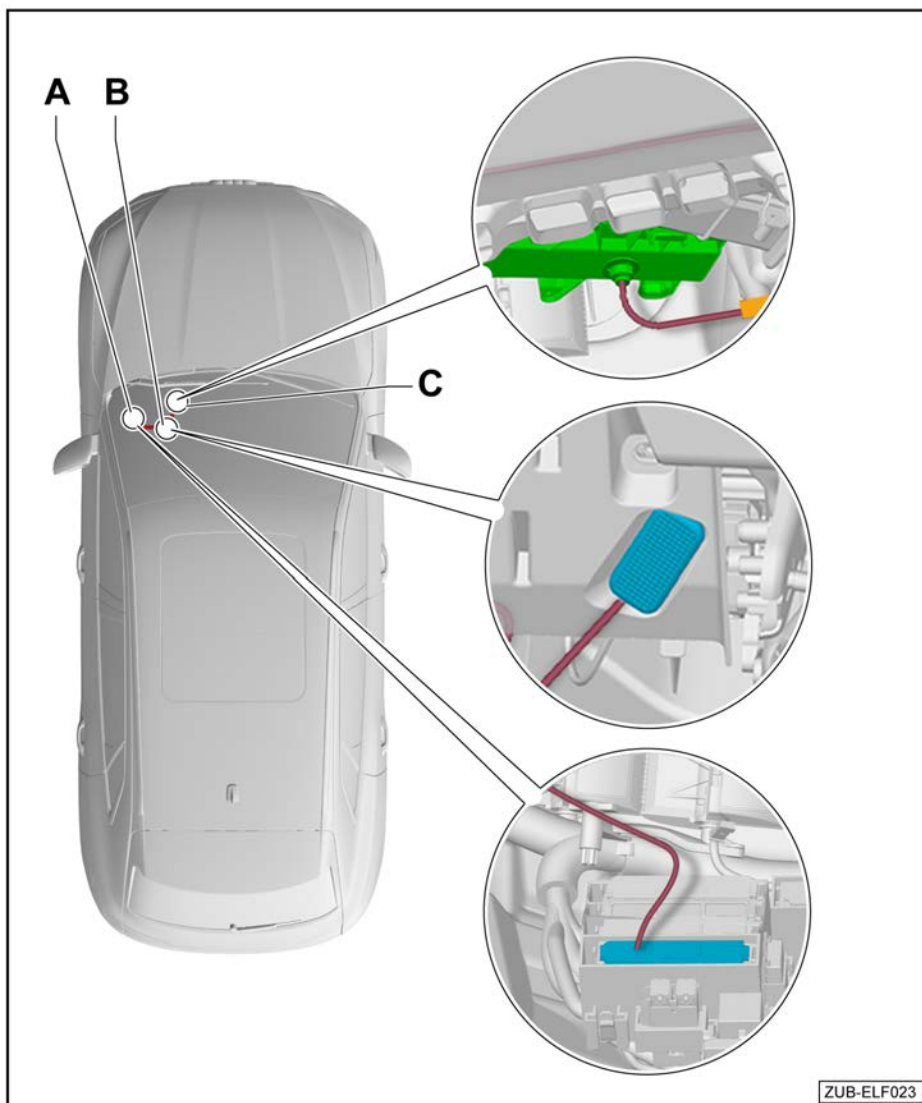



5 Arbetsförlopp för vänster- och högerstyrda fordon

! OBS

Vid vänster- och högerstyrda fordon sker monteringen över den invändiga backspegeln (PR-nr 4L6/4L7). Om denna utrustningsvariant inte finns tillgänglig vid högerstyrda fordon, måste kupéfiltret anslutas via säkringsbäraren i golvutrymmet på passagerarsidan → **sidan 16**.

5.1 Förberedande arbeten

Elsa-referens

- Koppla från batteriet ⇒ Elsystem; Repgrupp 27; Batteri; koppla från och till batteriet
- Demontera innerspegelns klädsel ⇒ Interiörustrutning; Repgrupp 68; Förvaring, skydd; demontera och montera innerspegelns klädsel
- Demontera takmodulens belysningsenhet ⇒ Interiörustrutning; Repgrupp 68; Förvaring, skydd; demontera och montera takmodulens belysningsenhet
- Demontera solskydd passagerarsidan ⇒ Interiör utrustning; Repgrupp 68; Utrustningar; demontera och montera solskydd
- Demontera solskydd passagerarsidan ⇒ Interiör utrustning; Repgrupp 68; Utrustningar; demontera och montera solskydd
- Demontera klädseln på passagerarsidans A-stolpe ⇒ Karosseri – interna monteringsarbeten; Repgrupp 70; Klädsel kupéutrymmet; demontera och montera klädsel på A-stolpen
- Demontera instegslist på passagerarsidan fram ⇒ Karosseri – interna monteringsarbeten; Repgrupp 70; Klädsel kupéutrymmet; demontera och montera instegslist
- Demontera klädseln vid fotutrymmet passagerarsidan ⇒ Karosseri – interna monteringsarbeten; Repgrupp 68; Klädsel kupéutrymmet; demontera och montera klädseln vid fotutrymmet

5.2 Joniseringsenheternas placering på kupéfiltret för vänsterstyrda fordon

- Vid montering av kupéfiltret -3-, se till att joniseringsenheterna -1- placeras enligt bilden.
- Trycket -2- på kupéfiltret -3- måste vara synligt.

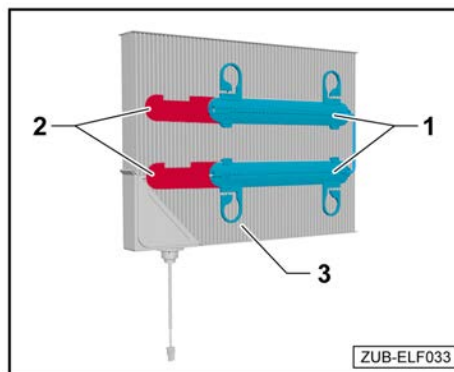



5.3 Joniseringsenheternas placering på kupéfiltret för högerstyrda fordon

- Lossa fästena -a- på joniseringsenheterna -1- och placera dem i riktning mot luftfilterstyrdonet -4- i pilens riktning-.

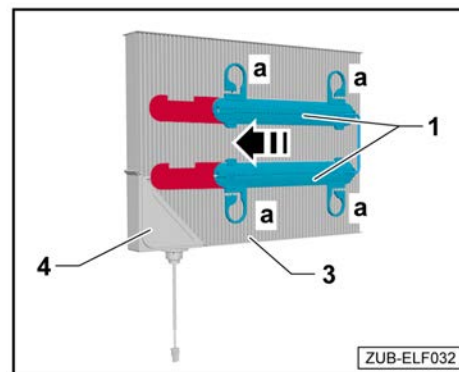

- Vid montering av kupéfiltret -3-, se till att joniseringsenheterna -1- placeras enligt bilden. Det ursparade trycket -2- måste vara synligt.

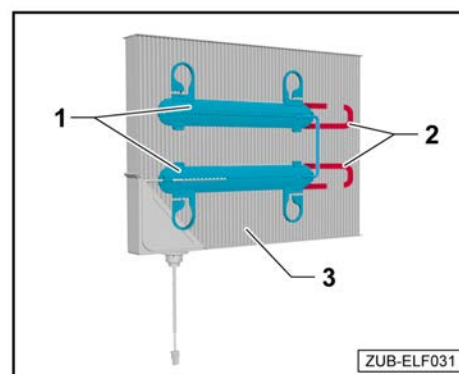

5.4 Montering av det elektriska kupéfiltret på vänsterstyrda fordon

TIPS:

Mallen -3- underlättar för en bättre placering av hålet på kåpan och ingår i leveransomfattningen.

- Ta bort kåpan -7- från luftintaget på värme- och klimatenheten.

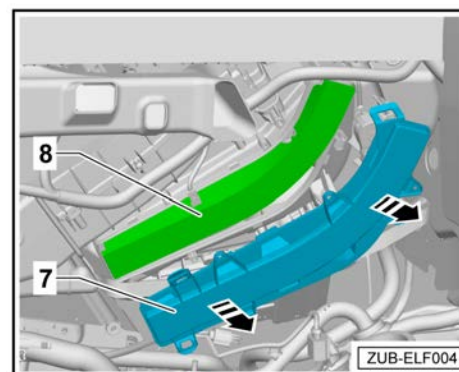



- Ta ur kupéfiltret -8- från luftintaget på värme- och klimatenheten.

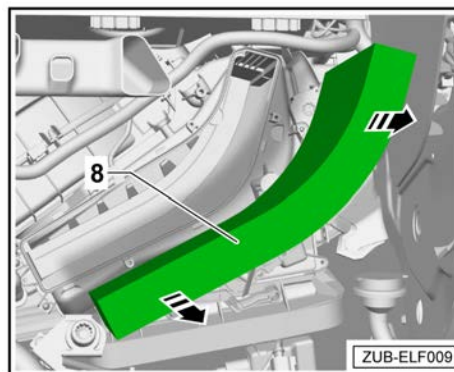

- Lägg mallen -3- i kåpan -7- enligt bilden.
- Markera mitten av hålet med en dorn på mallen -3- och kåpan -7-.

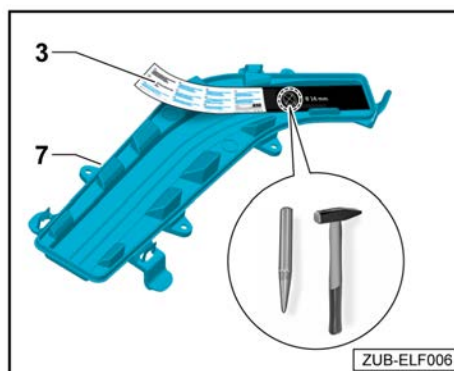

- Borra ett 16 mm hål med ett lämpligt verktyg i kåpan -7-.

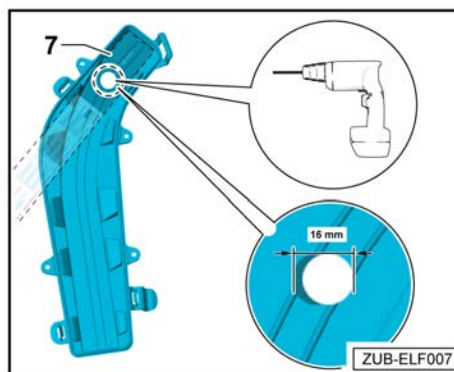

- Fäst den bifogade servicedekalen på kåpan -7-.

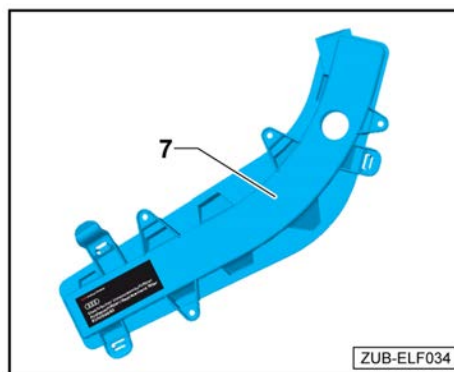



- Sätt in det elektriska kupéfiltret -9- i luftintaget på värme- och klimatenheten.

TIPS:

Se till att elanslutningen pekar nedåt ut ur luftintaget på värme- och klimatenheten.

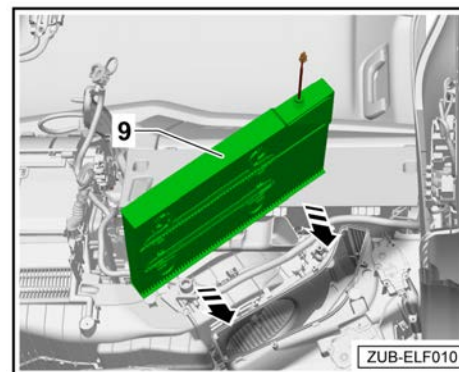

- Dra elanslutningen -A- genom kåpan -7- till fästgången på det elektriska kupéfiltret -9-.
- Skruva fast det elektriska kupéfiltret -9- med fästmuttern -2- i kåpan -7-.
- Sätt fast kåpan -7- i luftintaget på värme- och klimatenheten tills det hörs att den går i.

TIPS:

Om kåpans fästordningar inte längre håller fast ordentligt, kan dessa fästas med skruvar -B- (t.ex. flänsskruv 3,5 eller 3,9 x 16 mm) → Elektronisk reservdelskatalog

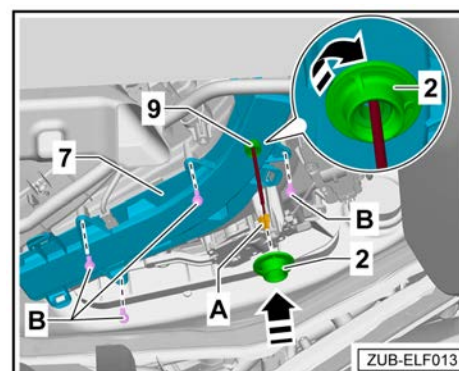

5.5 Montering av det elektriska kupéfiltret på högerstyrda fordon

TIPS:

Mallen -3- underlättar för en bättre placering av hålet på kåpan -7- och ingår i leveransomfattningen.

- Ta bort kåpan -7- från luftintaget på värme- och klimatenheten.

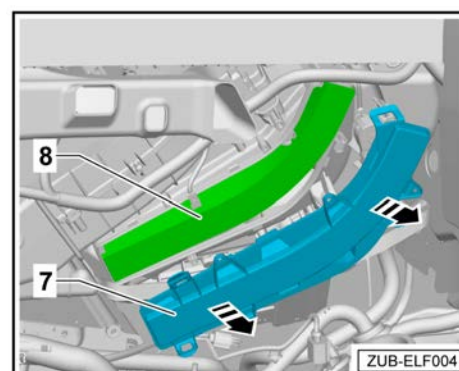



- Ta ur kupéfiltret -8- från luftintaget på värme- och klimatenheten.

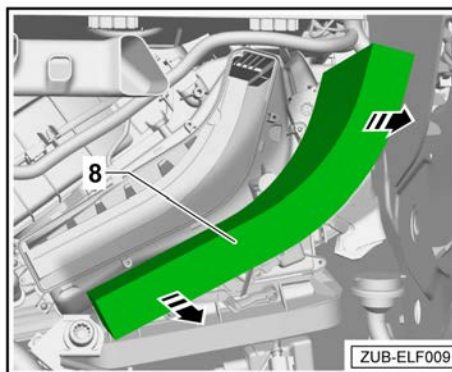

- Lägg mallen -3- i kåpan -7- enligt bilden.
- Markera mitten av hålet med en dorn på mallen -3- och kåpan -7-.

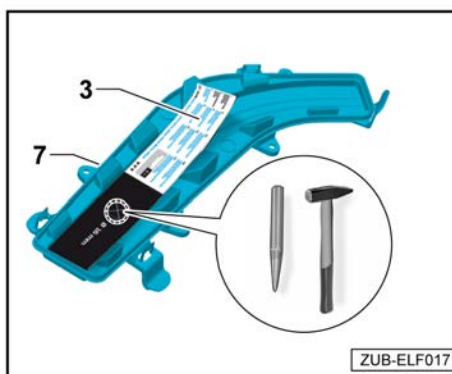

- Borra ett 16 mm hål med ett lämpligt verktyg i kåpan -7-.

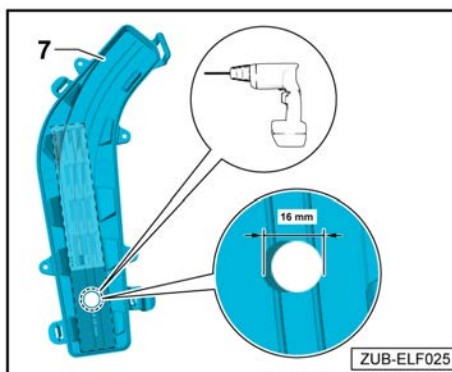

- Fäst den bifogade servicedekalen på kåpan -7-.

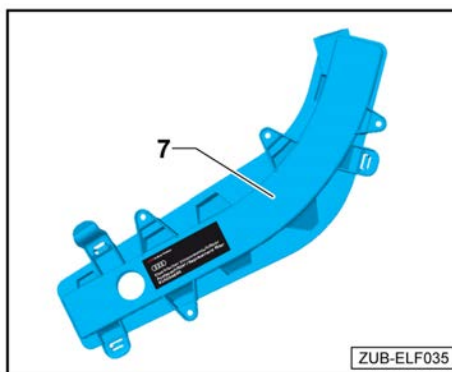



- Sätt in det elektriska kupéfiltret -9- i luftintaget på värme- och klimatenheten.

TIPS:

Se till att elanslutningen pekar nedåt ut ur luftintaget på värme- och klimatenheten.

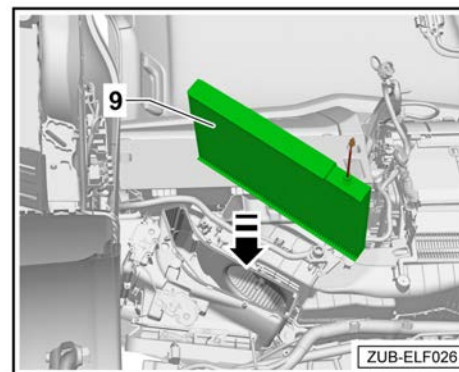

- Dra anslutningen till det elektriska kupéfiltret genom kåpan -7- till fästgången på det elektriska kupéfiltret -9-.
- Skruva fast det elektriska kupéfiltret -9- med fästmuttern -2- i kåpan -7-.
- Sätt fast kåpan -7- i luftintaget på värme- och klimatenheten tills det hörs att den går i.

TIPS:

Om kåpans fästordningar inte längre håller fast ordentligt, kan dessa fästas med skruvar -9- (t.ex. flänsskruv 3,5 eller 3,9 x 16 mm) → Elektronisk reservdelskatalog

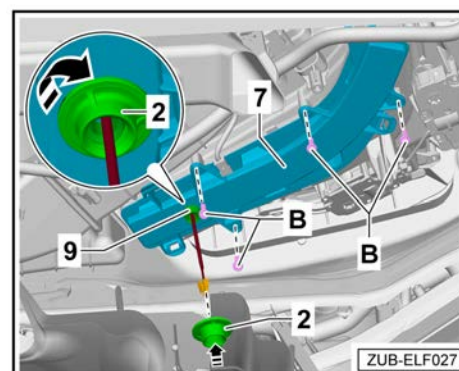

5.6 Ansluta eftermonteringskabelsatsen till elsystemet i takmodulen

Gäller för vänster- och högerstyrda fordon (PR-nr 4L6/4L7).
Vid högerstyrda fordon sker monteringen spegelvänt.

- Sätt en skumgummihylsa över änden på eftermonteringskabelsatsen -3-.
- Koppla ihop det elektriska kupéfiltrets -9- elanslutning med eftermonteringskabelsatsen -3-.
- Sätt en skumgummihylsa över kontaktanslutningen för att skydda den mot oljud.
- Lossa innertaket något i hela vindrutans område för att bättre kunna föra igenom eftermonteringskabelsatsen -3-.
- Dra eftermonteringskabelsatsen -3- längs med A-stolpen till takmodulen.

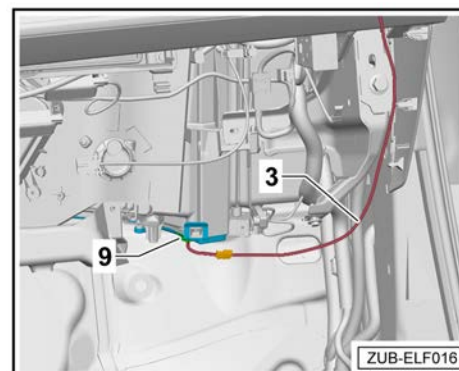



- Eftermonteringskabelsatsen -3- delar upp sig i två korta kablar -A och B-.
- Kort kabel -A- med förmonterad stickkontakt 8K0.971.834 -4-.
- Korta kablar -B- (grön och svart) med två lösa stift.

! OBS

Beroende på utrustningsvariant kan en kabelsatsadapter för den invändiga backspegeln eller en Universal Traffic Recorder UTR finnas tillgänglig.

- Dessa anslutningar kan användas ändå, stickkontakten och stiftplaceringen är identiska.

- Ta loss stickkontakten -6- från den invändiga backspegeln.
- Lossa stickkontakten -6- separat från följande kammare:

Lossa kammare 1 (kl. 15).

- Stick in den utdragna kontakten -1- i det medföljande stickkontakthuset -5- (8K0.971.833) i kammare -1-.
- Stick in den lediga kabeln (grön) på den korta kabeln -B- i den lediga kammaren -1-i stickkontakten -6-.

Lossa kammare 2 (jord).

- Stick in den utdragna kontakten -2- i det medföljande stickkontakthuset -5- (8K0.971.833) i kammare -2-.
- Stick in den lediga kabeln (svart) på den korta kabeln -B- i den lediga kammaren -2- i stickkontakten -6-.
- Koppla ihop stickkontakthus (8K0.971.833) -5- och stickkontakt -4-.
- Sätt tillbaka stickkontakten -6- på den invändiga backspegeln.
- Vira ihop eventuell överflödig kabel till eftermonteringskabelsatsen -3-, dra åt den med buntband och stuva undan den i området vid takmodulen.
- Skydda kontaktanslutningarna med en skumgummihylsa mot oljud.

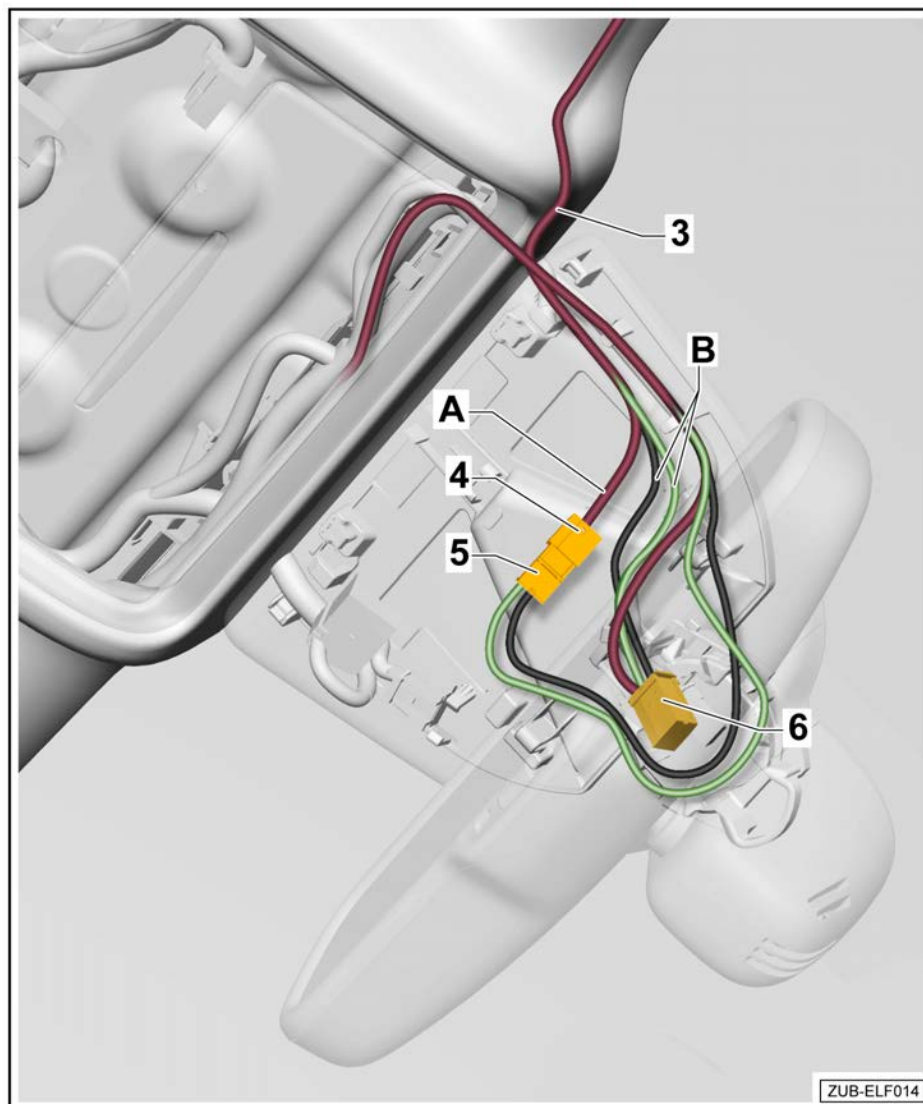



5.7 Anslutning med monterad kabelsatsadapter för den invändiga backspejeln eller en Universal Traffic Recorder UTR

- Då kabelsatsadaptern eller en Universal Traffic Recorder (UTR) är monterad kan anslutningen dras via kontaktanslutningen i takmodulen på samma sätt som anslutningen ⇒ **“Ansluta eftermonteringskabelsat- sen till elsystemet i takmodulen” på sidan 13.**
- Kontaktanslutningen och stiftplaceringen är identiska.

5.8 Funktionskontroll

Innan fordonet monteras ihop ska det elektriska kupéfiltrets funktion kontrolleras enligt följande:

- Anslut alla elektriska komponenter till elsystemet för att undvika träffar i felminnet.
- Anslut bilbatteriet igen.
- Slå därefter på tändningen och kontrollera att den gröna statusringen -pil- på styrdonets anslutningskabel lyser.

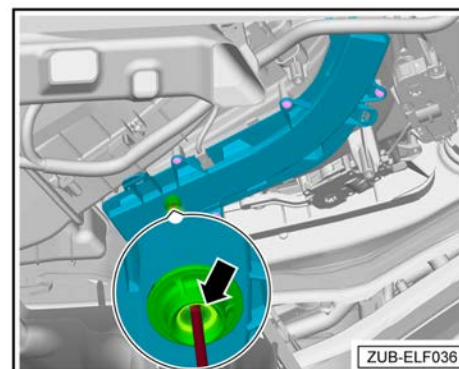

5.9 Dokumentation

! OBS

Dokumentera eftermonteringen av det elektriska kupéfiltret i fordonets servicehistorik, så att rätt ersättningsfilter beställs till nästa service.

5.10 Montera ihop fordonet

- Montera ihop fordonet igen på samma sätt i omvänd ordningsföljd.

Därefter behöver följande åtgärder genomföras:

- ◆ Radera felminnet.
- ◆ Aktivera upp- och nedgångsautomatiken för de elektriska fönsterhissarna ⇒ bruksanvisning.
- ◆ När spänningsförsörjningen åter anslutits slocknar ESP-varningslampan först efter några meters körning.



6 Arbetsförlopp för högerstyrda fordon utan invändig backspegel (PR-nr 4L6/4L7)

! OBS

Vid högerstyrda fordon utan invändig backspegel (PR-nr 4L6/4L7) måste kupéfiltret anslutas via säkringsbäraren i golvutrymmet på passagerarsidan.

6.1 Förberedande arbeten

Elsa-referens

- Koppla från batteriet⇒Elsystem; Repgrupp 27; Batteri; koppla från och till batteriet
- Demontera klädseln på passagerarsidans A-stolpe⇒Karosseri – interna monteringsarbeten; Repgrupp 70; Klädsel kupéutrymmet; demontera och montera klädsel på A-stolpen
- Demontera instegslist på passagerarsidan fram⇒Karosseri – interna monteringsarbeten; Repgrupp 70; Klädsel kupéutrymmet; demontera och montera instegslist
- Demontera klädseln vid fotutrymmet på passagerarsidan⇒Karosseri – interna monteringsarbeten; Repgrupp 68; Klädsel kupéutrymmet; demontera och montera klädseln vid fotutrymmet
- Montera loss sidoklädseln⇒Invändiga karosserimonteringsarbeten; Repgrupp 70; Klädsel i kupén; demontering och montering sidoklädsel

6.2 Joniseringsenheternas placering på kupéfiltret

- Lossa fästena -a- på joniseringsenheterna -1- och placera dem i riktning mot styrdonet -4- i pilens riktning-.

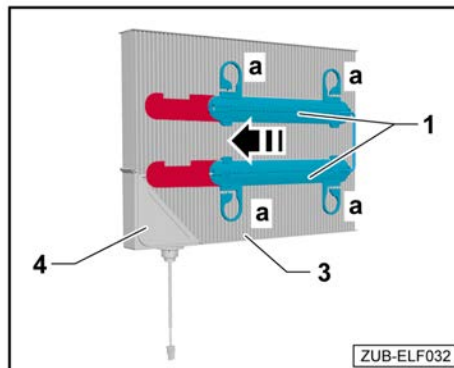

- Vid montering av kupéfiltret -3-, se till att joniseringsenheterna -1- placeras enligt bilden. Det ursparade trycket -2- måste vara synligt.

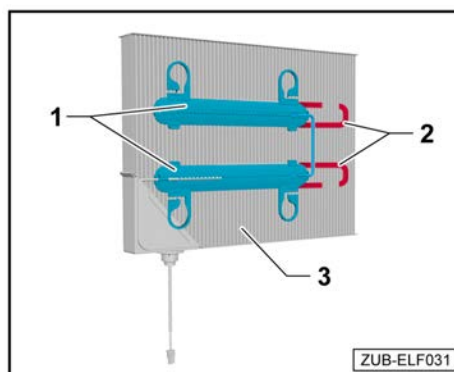

6.3 Montering av det elektriska kupéfiltret på högerstyrda fordon

TIPS:

Mallen -3- underlättar för en bättre placering av hålet på kåpan -7- och ingår i leveransomfattningen.

- Ta bort kåpan -7- från luftintaget på värme- och klimatenheten.

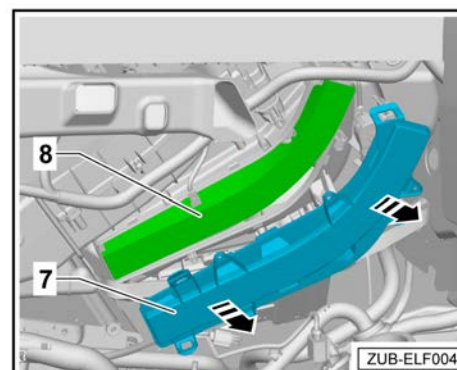

- Ta ur kupéfiltret -8- från luftintaget på värme- och klimatenheten.

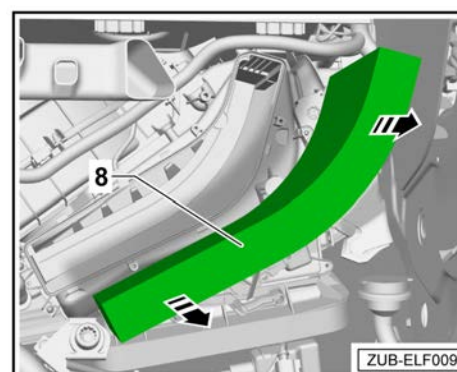

- Lägg mallen -3- i kåpan -7- enligt bilden.
- Markera mitten av hålet med en dorn på mallen -3- och kåpan -7-.

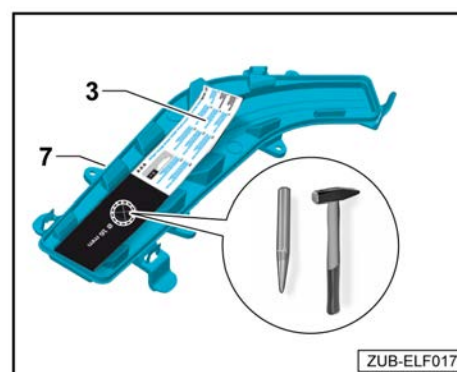

- Borra ett 16 mm hål med ett lämpligt verktyg i kåpan -7-.

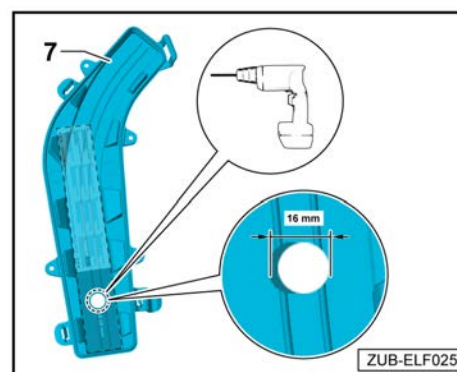



- Fäst den bifogade servicedekalen på kåpan -7-.

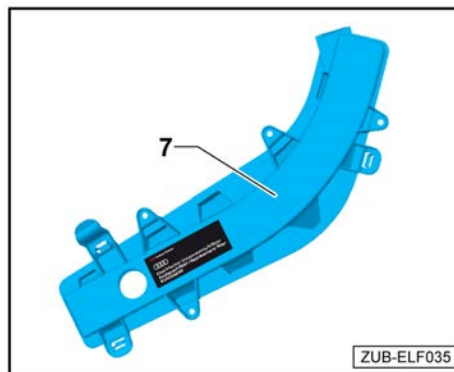

- Sätt in det elektriska kupéfiltret -9- i luftintaget på värme- och klimatenheten.

TIPS:

Se till att elanslutningen pekar nedåt ut ur luftintaget på värme- och klimatenheten.

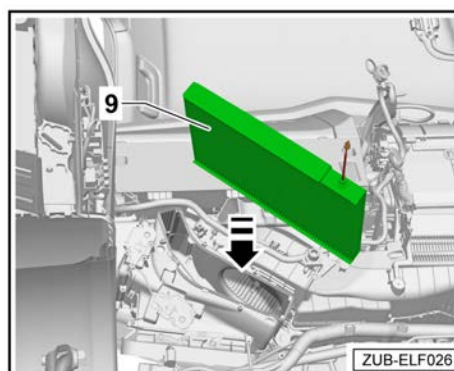

- Dra anslutningen till det elektriska kupéfiltret genom kåpan -7- till fästgången på det elektriska kupéfiltret -9-.
- Skruva fast det elektriska kupéfiltret -9- med fästmuttern -2- i kåpan -7-.
- Sätt fast kåpan -7- i luftintaget på värme- och klimatenheten tills det hörs att den går i.

TIPS:

Om kåpans fästordningar inte längre håller fast ordentligt, kan dessa fästas med skruvar -9- (t.ex. flänsskruv 3,5 eller 3,9 x 16 mm) → Elektronisk reservdelskatalog

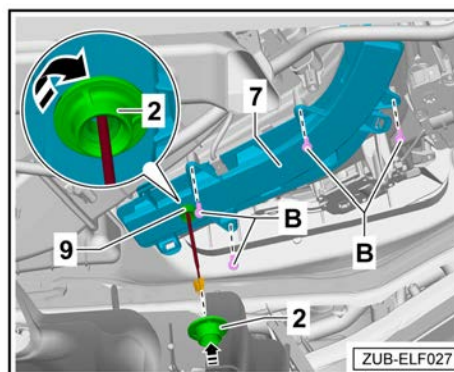

6.4 Ansluta eftermonteringskabelnsatsen till elsystemet och kupébelysningen

- Sätt en skumgummihylsa över änden på eftermonteringskabelnsatsen -3-.
- Koppla ihop det elektriska kupéfiltrets -9- anslutning med eftermonteringskabelnsatsen -3-.
- Sätt en skumgummihylsa över kontaktanslutningen för att skydda den mot oljud.
- Eftermonteringskabelnsatsen -3- delar upp sig i två kablar.
- Svarta kablar -A- med förmonterad stickkontakt 8W0.972.575 och med löst stift.
- Grön kabel -B- med förmonterad stickkontakt 4B0.971.992 och med löst stift.

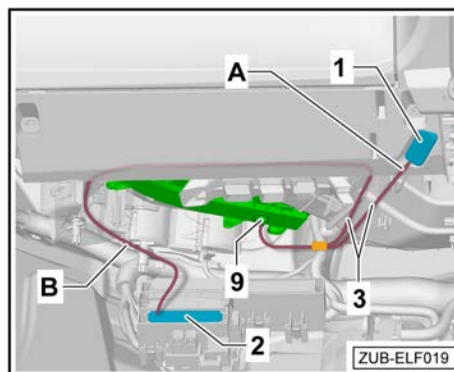



Gäller för svart kabel -A- (jord)

- Ta loss stickkontakten -6- från kupébelysningen.
- Lossa stickkontakten -6- från följande kammare:

Lossa kammare 1 (jord).

- Stick in den utdragna kontakten -1- i det medföljande stickkontakthuset -5- (8W0.971.832.A) i kammare -1-.
- Stick in den fria kabeln -B- (svart) från eftermonteringskabelsatsen -3- i den lediga kammaren -1- i stickkontakten -6-.
- Koppla ihop stickkontakthus (8W0.971.832.A) -5- och stickkontakten -4-.
- Sätt tillbaka stickkontakten -6- på kupébelysningen.
- Vira ihop eventuell överflödigt kabel till eftermonteringskabelsatsen -3-, dra åt den med buntband och stuva undan den i området.
- Skydda kontaktanslutningarna med en skumgummihylsa mot oljud.

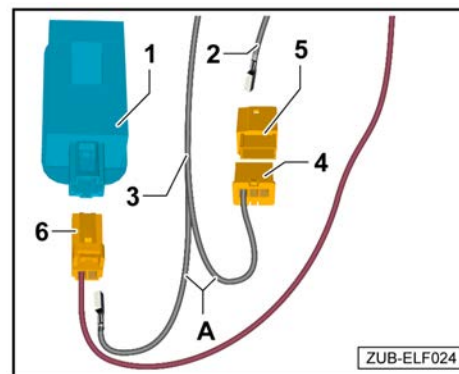

Gäller för grön kabel -B- (kl. 15)

- Demontera säkringshållaren D -2-.
- Stick in den gröna kabeln (kl. 15) i följande kammare i säkringshållare D -2-

Kammare 10.

Om kammare 10 är upptagen gäller följande:

- Lossa säkringshållare D -2- från följande kammare:

Kammare 10.

- Stick in den utdragna kontakten -10- i det medföljande stickkontakthuset -5- (893.971.632) i kammare -1-.
- Stick in den lediga kabeln -B- (grön) från eftermonteringskabelsatsen -3- i den lediga kammaren -10- i säkringshållare E -2-.
- Koppla ihop stickkontakthuset (893.971.632) och den förmonterade stickkontakten (4B0.971.992).
- Sätt tillbaka säkringshållare D -2- i säkringsbäraren.
- Vira ihop eventuell överflödigt kabel till eftermonteringskabelsatsen -3-, dra åt den med buntband och stuva undan den i området.
- Skydda kontaktanslutningarna med en skumgummihylsa mot oljud.

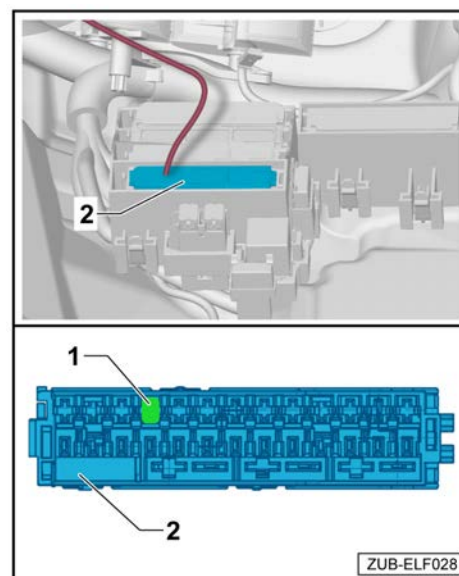



6.5 Funktionskontroll

Innan fordonet monteras ihop ska det elektriska kupéfiltrets funktion kontrolleras enligt följande:

- Anslut alla elektriska komponenter till elsystemet för att undvika träffar i felminnet.
- Anslut bilbatteriet igen.
- Slå därefter på tändningen och kontrollera att den gröna statusringen -pil- på styrdonets anslutningskabel lyser.

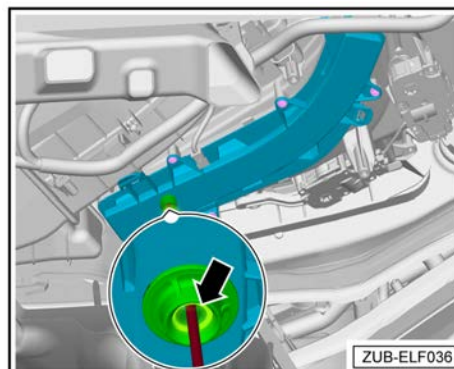

6.6 Dokumentation

! OBS

Dokumentera eftermonteringen av det elektriska kupéfiltret i fordonets servicehistorik, så att rätt ersättningsfilter beställs till nästa service.

6.7 Montera ihop fordonet

- Montera ihop fordonet igen på samma sätt i omvänd ordningsföljd.

Därefter behöver följande åtgärder genomföras:

- ◆ Radera felminnet.
- ◆ Aktivera upp- och nedgångsautomatiken för de elektriska fönsterhissarna ⇒ bruksanvisning.
- ◆ När spänningsförsörjningen åter anslutits slocknar ESP-varningslampan först efter några meters körning.

Monteringsanvisning

Audi Elektriskt kupéfilter

Audi Q5 2017 ►

Audi Q5 Sportback 2021 ►

för leveransomfattning
81A.054.660

Audi Originaltillbehör

Utgåva 01



Innehållsförteckning

1	Allmän information	1
2	Säkerhetsinformation	2
2.1	Förord	2
2.2	Allmän säkerhetsinformation	2
3	Reparationsanvisningar	3
3.1	Kontaktkorrosion	3
3.2	Dragning och fastsättning av kablar	3
4	Komponentöversikt, leveransomfattning och översikt över monteringsställe	4
4.1	Komponentöversikt	4
4.2	Leveransomfattning 81A.054.660	4
4.3	Översikt monteringsställe	6
5	Arbetsförlopp för vänster- och högerstyrda fordon	8
5.1	Förberedande arbeten	8
5.2	Joniseringsenheternas placering på kupéfiltret för vänsterstyrda fordon	8
5.3	Joniseringsenheternas placering på kupéfiltret för högerstyrda fordon	9
5.4	Montering av det elektriska kupéfiltret på vänsterstyrda fordon	9
5.5	Montering av det elektriska kupéfiltret på högerstyrda fordon	11
5.6	Ansluta eftermonteringskabelnsatsen till elsystemet i takmodulen	13
5.7	Anslutning med monterad kabelnsatsadapter för den invändiga backspegeln eller en Universal Traffic Recorder UTR	15
5.8	Funktionskontroll	15
5.9	Dokumentation	15
5.10	Montera ihop fordonet	15
6	Arbetsförlopp för högerstyrda fordon utan invändig backspegel (PR-nr 4L6/4L7)	16
6.1	Förberedande arbeten	16
6.2	Joniseringsenheternas placering på kupéfiltret	16
6.3	Montering av det elektriska kupéfiltret	17
6.4	Ansluta eftermonteringskabelnsatsen till elsystemet och kupébelysningen	18
6.5	Funktionskontroll	20
6.6	Dokumentation	20
6.7	Montera ihop fordonet	20



1 Allmän information

Läs noga igenom denna instruktion och observera Faro-, Varnings, Se upp!-, Anmärknings- och TIPS-beskrivningarna innan det "elektriska kupéfiltret" monteras.

FARA

Texter med denna symbol upplyser om farliga situationer som om de inte följs förorsakar dödsfall eller allvarliga personskador.

VARNING

Texter med denna symbol upplyser om farliga situationer som om de inte följs kan orsaka dödsfall eller allvarliga personskador.

OBSERVERA

Texter med denna symbol upplyser om farliga situationer som om de inte följs kan orsaka lätta eller medelsvåra personskador.

OBS

Texter med denna symbol upplyser om situationer som om de inte följs kan orsaka skador på fordonet.

TIPS:

Texter med denna symbol innehåller viktig tilläggsinformation.

Audi AG tar inget ansvar om instruktionerna i den här monteringsanvisningen inte följs.



2 Säkerhetsinformation

2.1 Förord

Monteringen av det elektriska kupéfiltret ska utföras av en fackverkstad. Till monteringen behövs speciella verktyg liksom kompletterande, fordonsspecifik litteratur. Felaktig montering kan leda till skador på fordonet eller det elektriska kupéfiltret.

Arbete som ska utföras på fordonet och som beskrivs i denna monteringsanvisning kan eventuellt ändras p.g.a. förändringar av modell. Ändringar av stickförbindningarna, kabelfärgerna eller monteringsplatserna kan t.ex. inte uteslutas. Observera därför alltid aktuellt kretsschema och aktuella reparationshandledningar för fordonet.

Rätten till tekniska ändringar förbehålles.

2.2 Allmän säkerhetsinformation

OBS

Om monteringsanvisningen och dess säkerhetsanvisningar ignoreras, riskerar du din egen och andras säkerhet.

- Läs igenom denna monteringsanvisning omsorgsfullt innan du börjar med monteringen.

OBS

Felaktig montering kan leda till skador på det elektriska kupéfiltret.

- Monteringen av det elektriska kupéfiltret ska utföras av en fackverkstad.

TIPS:

Kontrollera att alla mekaniska och elektriska anslutningar är korrekt monterade och sitter fast ordentligt.

Låt en fackverkstad utföra reparationer och byte av delar. Vi rekommenderar att du använder dig av de originalreservdelar som finns hos din Audi-återförsäljare.



3 Reparationsanvisningar

3.1 Kontaktkorrosion

Kontaktkorrosion kan uppstå om icke-lämpliga anslutningselement (skruvar, muttrar, brickor) används.

Av denna anledning används endast anslutningselement med en speciell ytbehandling.

Dessutom består gummi- och plastdelar och lim av material som inte leder elektricitet.

Om du är tveksam över delarnas lämplighet, använd alltid nya delar ⇒ Elektronisk reservdelskatalog.

Observera:

- ◆ Vi rekommenderar endast originalreservdelar, eftersom dessa är testade och tål aluminium.
- ◆ Vi rekommenderar användning av Audi-tillbehör.
- ◆ Skador p.g.a. kontaktkorrosion omfattas inte av garantin.

3.2 Dragning och fastsättning av kablar

OBSERVERA

Risk för personskador vid fel på krockkudden.

- Observera säkerhetsföreskrifterna för pyrotekniska komponenter (se Rep.-gr. 69).
- Dra eftermonteringskabelsatsen bakom airbagen och sätt fast den på lämpligt sätt.
- Kläm inte airbagen vid montering.

TIPS:

För att undvika skador på kablarna, se till att det är tillräckligt med utrymme gentemot alla rörliga komponenter i kupén.



4 Komponentöversikt, leveransomfattning och översikt över monteringsställe

4.1 Komponentöversikt

- 1 - Kupéfilter
- 2 - Fästmutter
- 3 - Mall
- 4 - Ledningsats
- 5 - Styrdon
- 6 - Joniseringsenheter

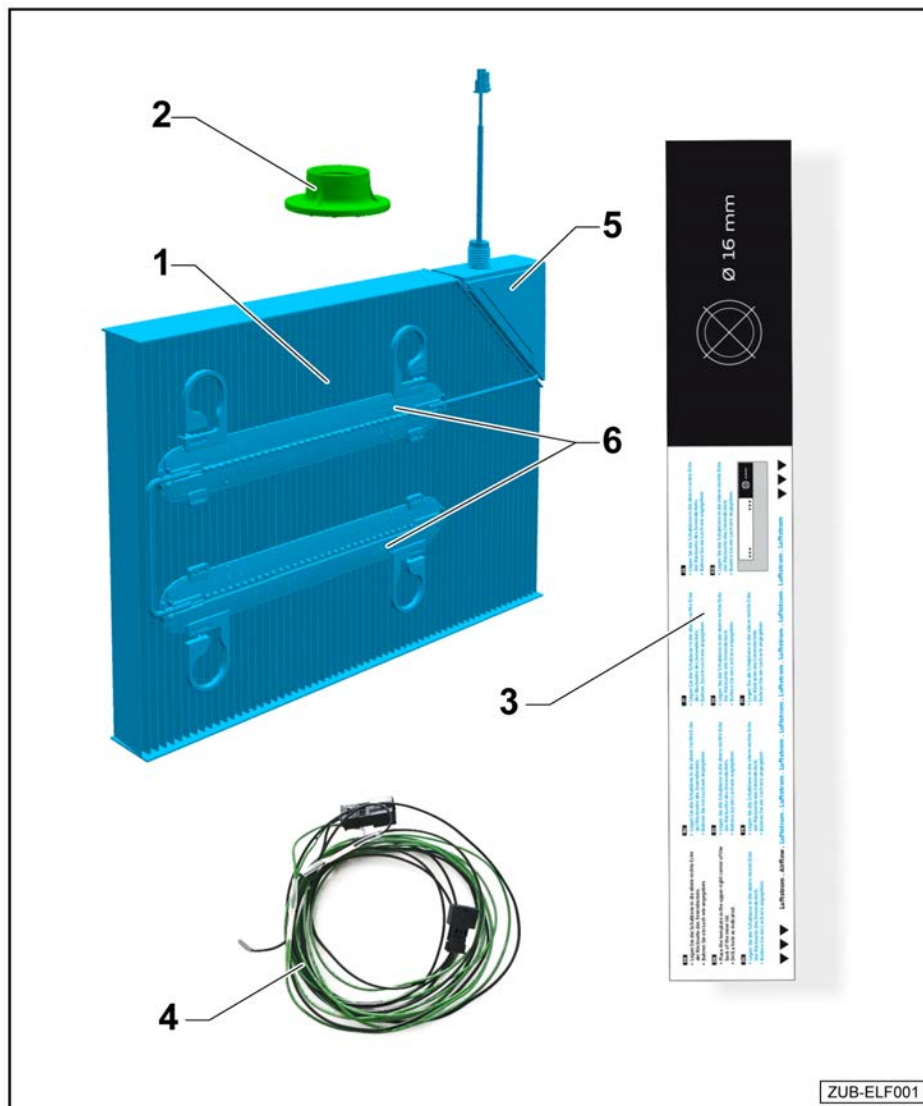

4.2 Leveransomfattning 81A.054.660

Antal	Komponent	Komponentnummer
1	Kupéfilter	81A.054.663
1	Kabelnsats för anslutning invändig backspegel	81A.054.662
1	Styrdon (förmonterad vid det elektriska kupéfilteret)	81A.054.750
1	Stickkontakthus 8-polig ¹⁾	8K0.971.833
1	Mall	
7	Buntband ¹⁾	N.106.231.01



Antal	Komponent	Komponentnummer
3	Fästkuddar	WHT.005.450
2	Skumplastgenomföring	811.971.790

¹⁾ I plastpåsen med kabelsatsen.

Leveransomfattning för högerstyrda fordon:

Antal	Komponent	Komponentnummer
1	Kabelsats för anslutning säkringshållare högerstyrda fordon	81A.054.662.C
1	Stickkontakthus 2-polig ²⁾	8W0.971.832.A
1	Stickkontakthus 2-polig ²⁾	893.971.632
1	Säkring form F 5A ²⁾	N.102.615.01
5	Buntband ²⁾	N.106.231.01
2	Fästkuddar	WHT.005.450

²⁾ I plastpåsen med kabelsatsen.

SV



4.3 Översikt monteringsställe

Gäller för vänster- och högerstyrda fordon (PR-nr 4L6/4L7). Vid högerstyrda fordon sker monteringen spegelvänt.

A - Anslutning takmodul

B - Anslutning kupéfilter

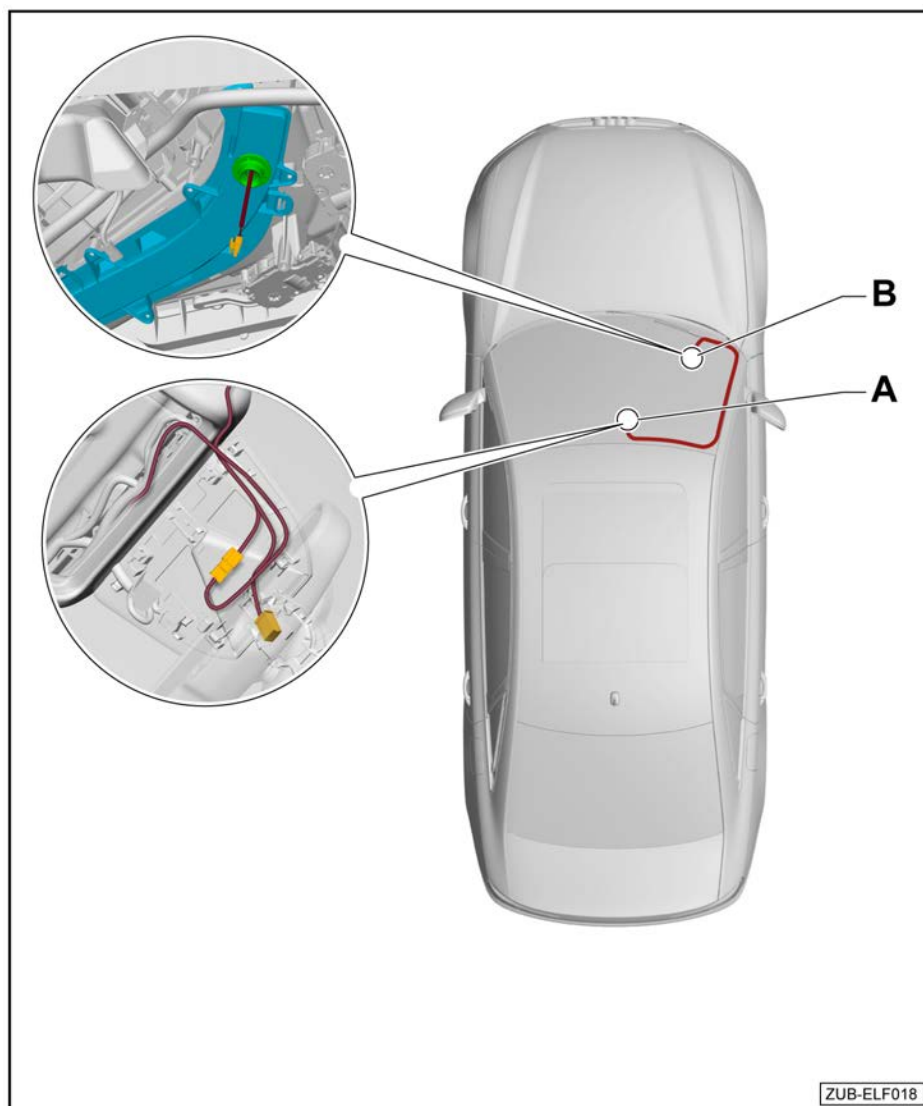

Gäller för högerstyrda fordon

! OBS

Vid vänster- och högerstyrda fordon sker monteringen över den invändiga backspegeln (PR-nr 4L6/4L7). Om denna utrustningsvariant inte finns tillgänglig vid högerstyrda fordon, måste kupéfiltret anslutas via säkringsbäraren i golvutrymmet på passagerarsidan ⇒ **sidan 16**.

- A - Anslutning säkringshållare
- B - Anslutning jordbelysning för golvutrymme
- C - Anslutning kupéfilter

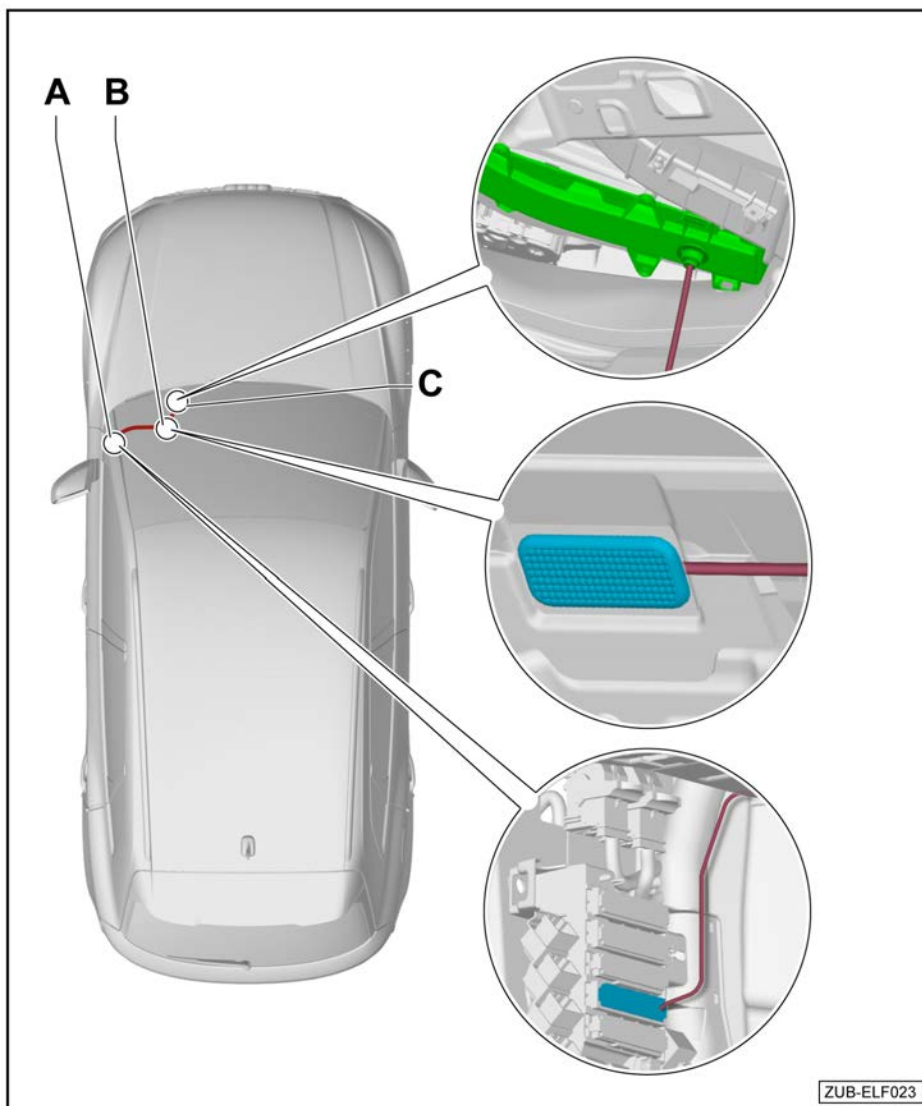



5 Arbetsförlopp för vänster- och högerstyrda fordon

! OBS

Vid vänster- och högerstyrda fordon sker monteringen över den invändiga backspegeln (PR-nr 4L6/4L7). Om denna utrustningsvariant inte finns tillgänglig vid högerstyrda fordon, måste kupéfiltret anslutas via säkringsbäraren i golvutrymmet på passagerarsidan → **sidan 16**.

5.1 Förberedande arbeten

Elsa-referens

- Koppla från batteriet ⇒ Elsystem; Repgrupp 27; Batteri; koppla från och till batteriet
- Demontera innerspegelns klädsel ⇒ Interiörustrutning; Repgrupp 68; Förvaring, skydd; demontera och montera innerspegelns klädsel
- Demontera takmodulens belysningsenhet ⇒ Interiörustrutning; Repgrupp 68; Förvaring, skydd; demontera och montera takmodulens belysningsenhet
- Demontera solskydd passagerarsidan ⇒ Interiör utrustning; Repgrupp 68; Utrustningar; demontera och montera solskydd
- Demontera solskydd passagerarsidan ⇒ Interiör utrustning; Repgrupp 68; Utrustningar; demontera och montera solskydd
- Demontera klädseln på passagerarsidans A-stolpe ⇒ Karosseri – interna monteringsarbeten; Repgrupp 70; Klädsel kupéutrymmet; demontera och montera klädsel på A-stolpen
- Demontera instegslist på passagerarsidan fram ⇒ Karosseri – interna monteringsarbeten; Repgrupp 70; Klädsel kupéutrymmet; demontera och montera instegslist
- Demontera klädseln vid fotutrymmet passagerarsidan ⇒ Karosseri – interna monteringsarbeten; Repgrupp 68; Klädsel kupéutrymmet; demontera och montera klädseln vid fotutrymmet

5.2 Joniseringsenheternas placering på kupéfiltret för vänsterstyrda fordon

- Vid montering av kupéfiltret -3-, se till att joniseringsenheterna -1- placeras enligt bilden.
- Trycket -2- på kupéfiltret -3- måste vara synligt.

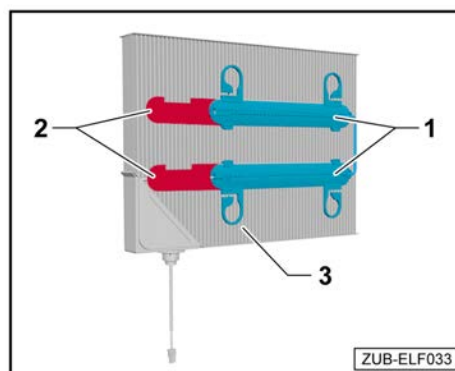



5.3 Joniseringsenheternas placering på kupéfiltret för högerstyrda fordon

- Lossa fästena -a- på joniseringsenheterna -1- och placera dem i riktning mot luftfilterstyrdonet -4- i pilens riktning-.

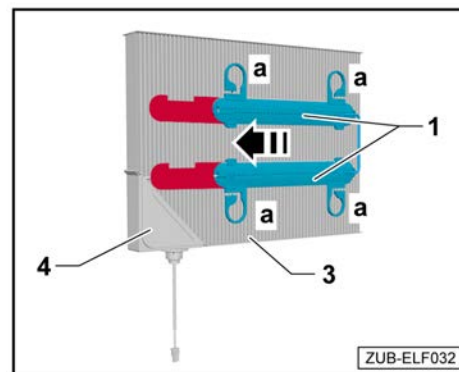

- Vid montering av kupéfiltret -3-, se till att joniseringsenheterna -1- placeras enligt bilden. Det ursparade trycket -2- måste vara synligt.

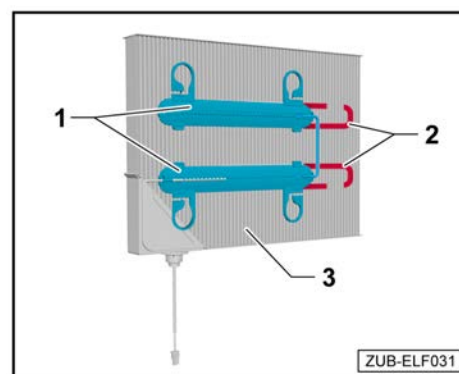

5.4 Montering av det elektriska kupéfiltret på vänsterstyrda fordon

TIPS:

Mallen -3- underlättar för en bättre placering av hålet på kåpan och ingår i leveransomfattningen.

- Ta bort kåpan -7- från luftintaget på värme- och klimatenheten.

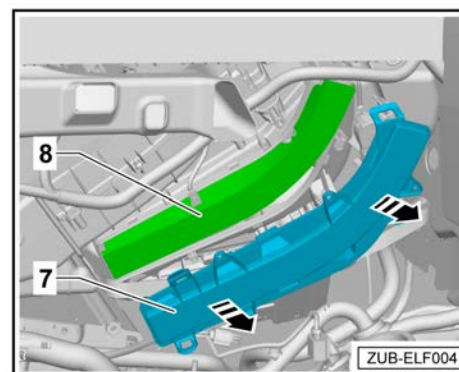



- Ta ur kupéfiltret -8- från luftintaget på värme- och klimatenheten.

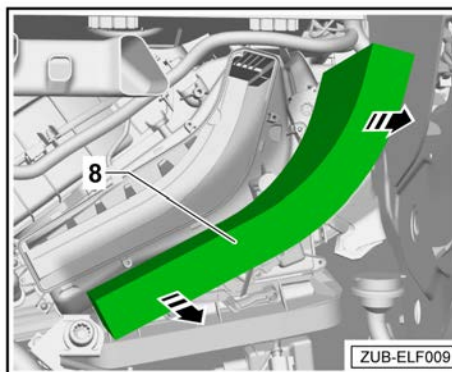

- Lägg mallen -3- i kåpan -7- enligt bilden.
- Markera mitten av hålet med en dorn på mallen -3- och kåpan -7-.

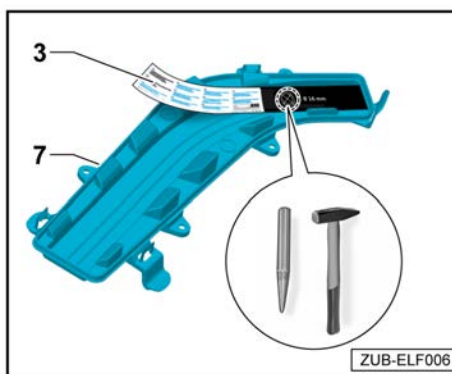

- Borra ett 16 mm hål med ett lämpligt verktyg i kåpan -7-.

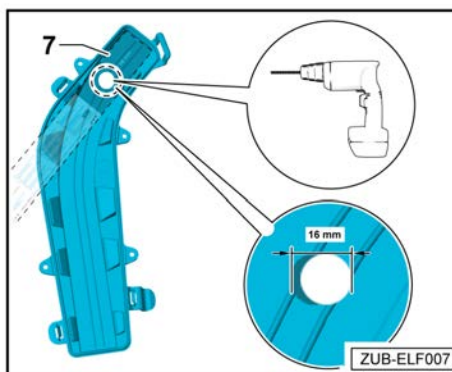

- Fäst den bifogade servicedekalen på kåpan -7-.

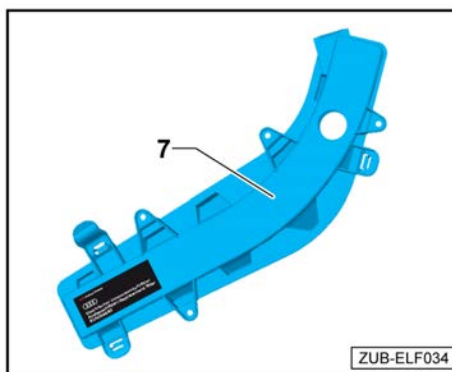



- Sätt in det elektriska kupéfiltret -9- i luftintaget på värme- och klimatenheten.

TIPS:

Se till att elanslutningen pekar nedåt ut ur luftintaget på värme- och klimatenheten.

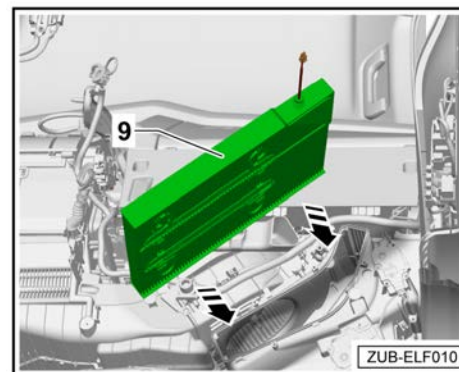

- Dra elanslutningen -A- genom kåpan -7- till fästgången på det elektriska kupéfiltret -9-.
- Skruva fast det elektriska kupéfiltret -9- med fästmuttern -2- i kåpan -7-.
- Sätt fast kåpan -7- i luftintaget på värme- och klimatenheten tills det hörs att den går i.

TIPS:

Om kåpans fästordningar inte längre håller fast ordentligt, kan dessa fästas med skruvar -B- (t.ex. flänsskruv 3,5 eller 3,9 x 16 mm) → Elektronisk reservdelskatalog

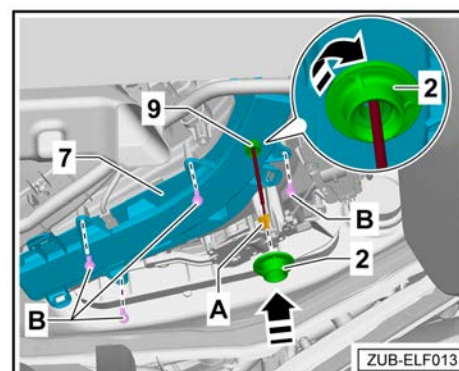

5.5 Montering av det elektriska kupéfiltret på högerstyrda fordon

TIPS:

Mallen -3- underlättar för en bättre placering av hålet på kåpan -7- och ingår i leveransomfattningen.

- Ta bort kåpan -7- från luftintaget på värme- och klimatenheten.

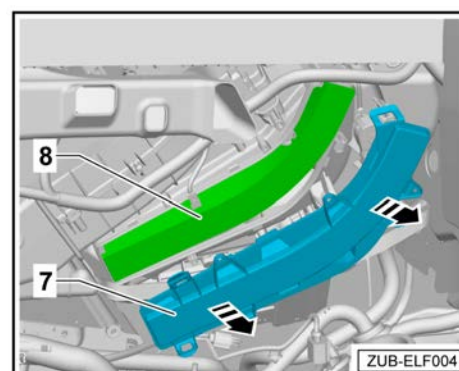



- Ta ur kupéfiltret -8- från luftintaget på värme- och klimatenheten.

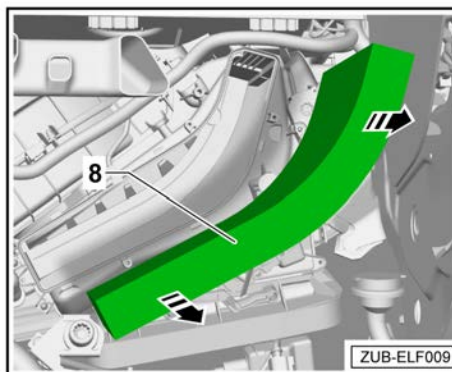

- Lägg mallen -3- i kåpan -7- enligt bilden.
- Markera mitten av hålet med en dorn på mallen -3- och kåpan -7-.

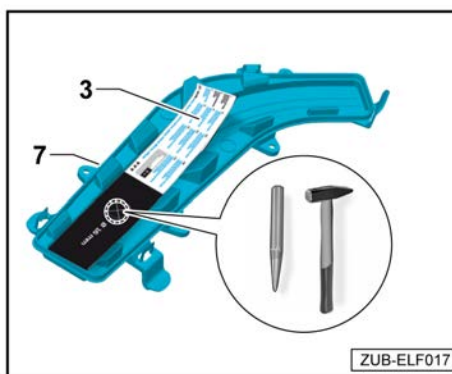

- Borra ett 16 mm hål med ett lämpligt verktyg i kåpan -7-.

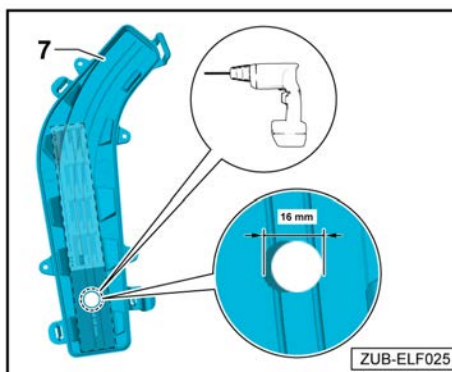

- Fäst den bifogade servicedekalen på kåpan -7-.

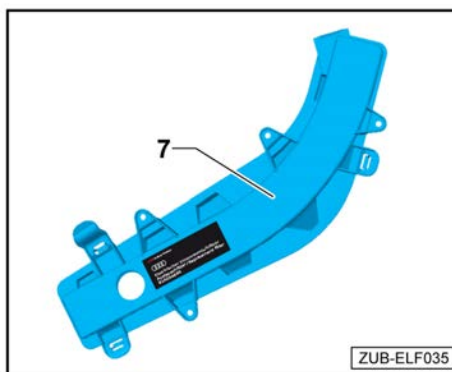

- Sätt in det elektriska kupéfiltret -9- i luftintaget på värme- och klimatenheten.

TIPS:

Se till att elanslutningen pekar nedåt ut ur luftintaget på värme- och klimatenheten.

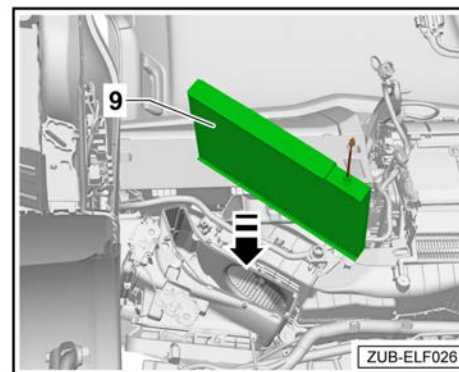

- Dra anslutningen till det elektriska kupéfiltret genom kåpan -7- till fästgången på det elektriska kupéfiltret -9-.
- Skruva fast det elektriska kupéfiltret -9- med fästmuttern -2- i kåpan -7-.
- Sätt fast kåpan -7- i luftintaget på värme- och klimatenheten tills det hörs att den går i.

TIPS:

Om kåpans fästordningar inte längre håller fast ordentligt, kan dessa fästas med skruvar -9- (t.ex. flänsskruv 3,5 eller 3,9 x 16 mm) → Elektronisk reservdelskatalog

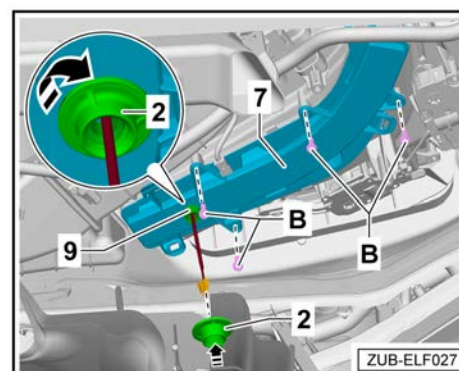

5.6 Ansluta eftermonteringskabelnsatsen till elsystemet i takmodulen

Gäller för vänster- och högerstyrda fordon (PR-nr 4L6/4L7).
Vid högerstyrda fordon sker monteringen spegelvänt.

- Sätt en skumgummihylsa över änden på eftermonteringskabelnsatsen -3-.
- Koppla ihop det elektriska kupéfiltrets -9- elanslutning med eftermonteringskabelnsatsen -3-.
- Sätt en skumgummihylsa över kontaktanslutningen för att skydda den mot oljud.
- Lossa innertaket något i hela vindrutans område för att bättre kunna föra igenom eftermonteringskabelnsatsen -3-.
- Dra eftermonteringskabelnsatsen -3- längs med A-stolpen till takmodulen.

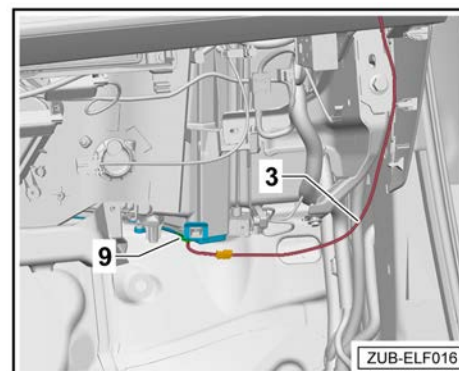



- Eftermonteringskabelsatsen -3- delar upp sig i två korta kablar -A och B-.
- Kort kabel -A- med förmonterad stickkontakt 8K0.971.834 -4-.
- Korta kablar -B- (grön och svart) med två lösa stift.

! OBS

Beroende på utrustningsvariant kan en kabelsatsadapter för den invändiga backspegeln eller en Universal Traffic Recorder UTR finnas tillgänglig.

- Dessa anslutningar kan användas ändå, stickkontakten och stiftplaceringen är identiska.

- Ta loss stickkontakten -6- från den invändiga backspegeln.
- Lossa stickkontakten -6- separat från följande kammare:

Lossa kammare 1 (kl. 15).

- Stick in den utdragna kontakten -1- i det medföljande stickkontakthuset -5- (8K0.971.833) i kammare -1-.
- Stick in den lediga kabeln (grön) på den korta kabeln -B- i den lediga kammaren -1-i stickkontakten -6-.

Lossa kammare 2 (jord).

- Stick in den utdragna kontakten -2- i det medföljande stickkontakthuset -5- (8K0.971.833) i kammare -2-.
- Stick in den lediga kabeln (svart) på den korta kabeln -B- i den lediga kammaren -2- i stickkontakten -6-.
- Koppla ihop stickkontakthus (8K0.971.833) -5- och stickkontakt -4-.
- Sätt tillbaka stickkontakten -6- på den invändiga backspegeln.
- Vira ihop eventuell överflödigt kabel till eftermonteringskabelsatsen -3-, dra åt den med buntband och stuva undan den i området vid takmodulen.
- Skydda kontaktanslutningarna med en skumgummihylsa mot oljud.

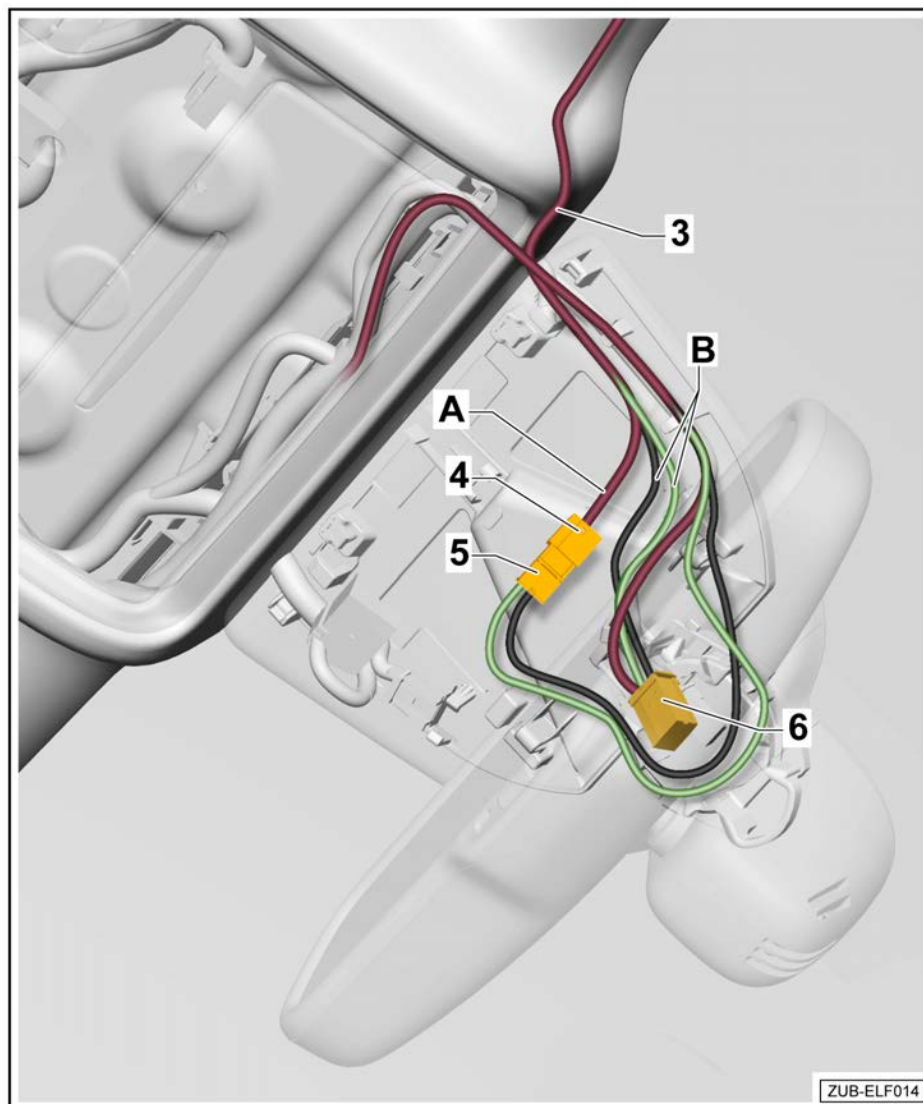



5.7 Anslutning med monterad kabelsatsadapter för den invändiga backspejeln eller en Universal Traffic Recorder UTR

- Då kabelsatsadaptern eller en Universal Traffic Recorder (UTR) är monterad kan anslutningen dras via kontaktanslutningen i takmodulen på samma sätt som anslutningen ⇒ **“Ansluta eftermonteringskabelsat- sen till elsystemet i takmodulen” på sidan 13.**
- Kontaktanslutningen och stiftplaceringen är identiska.

5.8 Funktionskontroll

Innan fordonet monteras ihop ska det elektriska kupéfiltrets funktion kontrolleras enligt följande:

- Anslut alla elektriska komponenter till elsystemet för att undvika träffar i felminnet.
- Anslut bilbatteriet igen.
- Slå därefter på tändningen och kontrollera att den gröna statusringen -pil- på styrdonets anslutningskabel lyser.

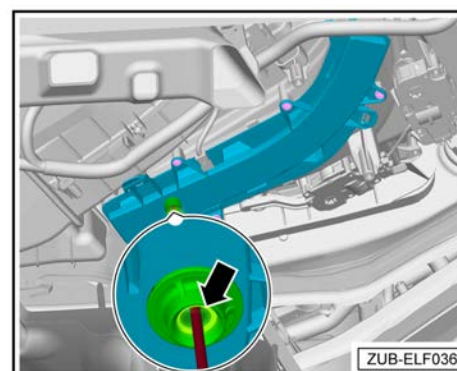

5.9 Dokumentation

! OBS

Dokumentera eftermonteringen av det elektriska kupéfiltret i fordonets servicehistorik, så att rätt ersättningsfilter beställs till nästa service.

5.10 Montera ihop fordonet

- Montera ihop fordonet igen på samma sätt i omvänd ordningsföljd.

Därefter behöver följande åtgärder genomföras:

- ◆ Radera felminnet.
- ◆ Aktivera upp- och nedgångsautomatiken för de elektriska fönsterhissarna ⇒ bruksanvisning.
- ◆ När spänningsförsörjningen åter anslutits slocknar ESP-varningslampan först efter några meters körning.



6 Arbetsförlopp för högerstyrda fordon utan invändig backspegel (PR-nr 4L6/4L7)

! OBS

Vid högerstyrda fordon utan invändig backspegel (PR-nr 4L6/4L7) måste kupéfiltret anslutas via säkringsbäraren i golvutrymmet på passagerarsidan.

6.1 Förberedande arbeten

Elsa-referens

- Koppla från batteriet⇒Elsystem; Repgrupp 27; Batteri; koppla från och till batteriet
- Demontera klädseln på passagerarsidans A-stolpe⇒Karosseri – interna monteringsarbeten; Repgrupp 70; Klädsel kupéutrymmet; demontera och montera klädsel på A-stolpen
- Demontera instegslist på passagerarsidan fram⇒Karosseri – interna monteringsarbeten; Repgrupp 70; Klädsel kupéutrymmet; demontera och montera instegslist
- Demontera klädseln vid fotutrymmet på passagerarsidan⇒Karosseri – interna monteringsarbeten; Repgrupp 68; Klädsel kupéutrymmet; demontera och montera klädseln vid fotutrymmet
- Montera loss sidoklädseln⇒Invändiga karosserimonteringsarbeten; Repgrupp 70; Klädsel i kupén; demontering och montering sidoklädsel

6.2 Joniseringsenheternas placering på kupéfiltret

- Lossa fästena -a- på joniseringsenheterna -1- och placera dem i riktning mot luftfilterstyrdonet -4- i pilens riktning-.

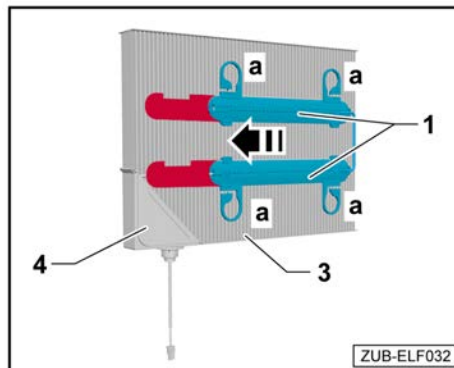

- Vid montering av kupéfiltret -3-, se till att joniseringsenheterna -1- placeras enligt bilden. Det ursparade trycket -2- måste vara synligt.

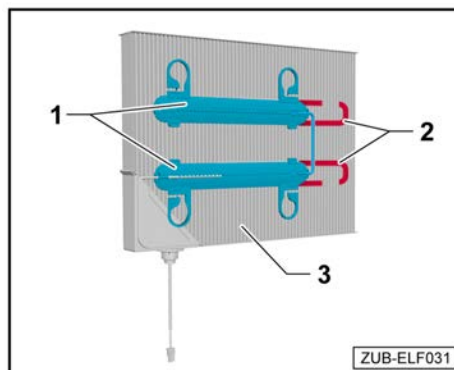

6.3 Montering av det elektriska kupéfiltret

TIPS:

Mallen -3- underlättar för en bättre placering av hålet på kåpan -7- och ingår i leveransomfattningen.

- Ta bort kåpan -7- från luftintaget på värme- och klimatenheten.

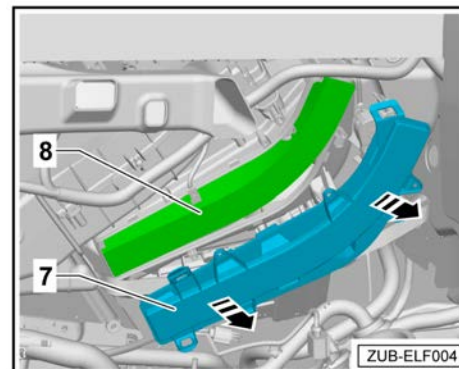

- Ta ur kupéfiltret -8- från luftintaget på värme- och klimatenheten.

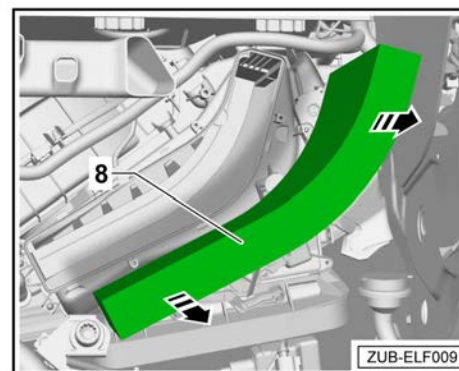

- Lägg mallen -3- i kåpan -7- enligt bilden.
- Markera mitten av hålet med en dorn på mallen -3- och kåpan -7-.

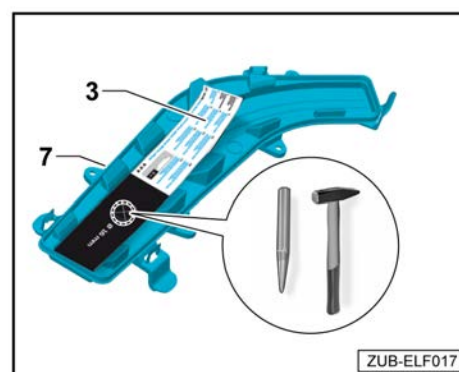

- Borra ett 16 mm hål med ett lämpligt verktyg i kåpan -7-.

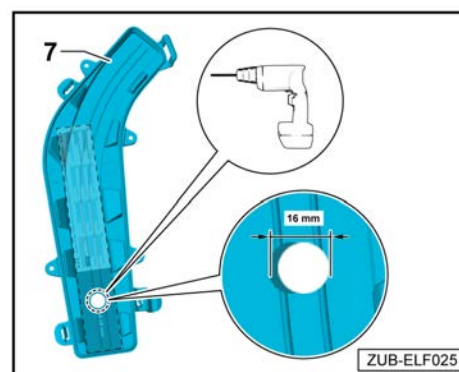



- Fäst den bifogade servicedekalen på kåpan -7-.

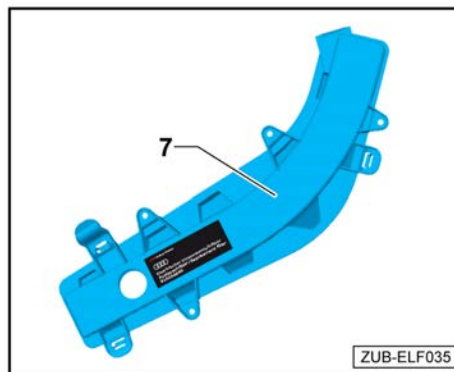

- Sätt in det elektriska kupéfiltret -9- i luftintaget på värme- och klimatenheten.

TIPS:

Se till att elanslutningen pekar nedåt ut ur luftintaget på värme- och klimatenheten.

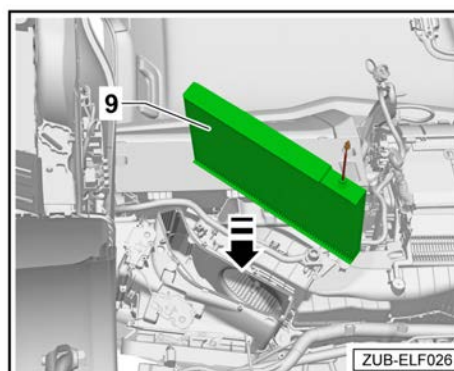

- Dra anslutningen till det elektriska kupéfiltret genom kåpan -7- till fästgången på det elektriska kupéfiltret -9-.
- Skruva fast det elektriska kupéfiltret -9- med fästmuttern -2- i kåpan -7-.
- Sätt fast kåpan -7- i luftintaget på värme- och klimatenheten tills det hörs att den går i.

TIPS:

Om kåpans fästordningar inte längre håller fast ordentligt, kan dessa fästas med skruvar -9- (t.ex. flänsskruv 3,5 eller 3,9 x 16 mm) → Elektronisk reservdelskatalog

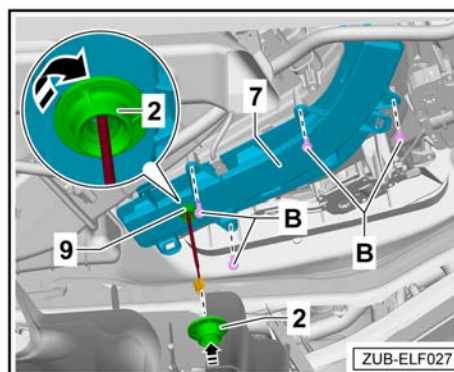

6.4 Ansluta eftermonteringskabelsatsen till elsystemet och kupébelysningen

- Sätt en skumgummihylsa över änden på eftermonteringskabelsatsen -3-.
- Koppla ihop det elektriska kupéfiltrets -9- anslutning med eftermonteringskabelsatsen -3-.
- Sätt en skumgummihylsa över kontaktanslutningen för att skydda den mot oljud.
- Eftermonteringskabelsatsen -3- delar upp sig i två kablar.
- Svarta kablar -A- med förmonterad stickkontakt 8W0.972.575 och med löst stift.
- Grön kabel -B- med förmonterad stickkontakt 4B0.971.992 och med löst stift.

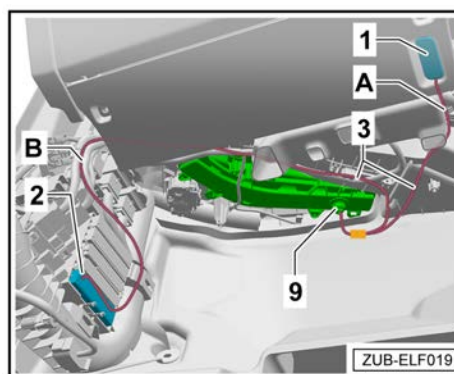



Gäller för svart kabel -A- (jord)

- Ta loss stickkontakten -6- från kupébelysningen.
- Lossa stickkontakten -6- från följande kammare:

Lossa kammare 1 (jord).

- Stick in den utdragna kontakten -1- i det medföljande stickkontakthuset -5- (8W0.971.832.A) i kammare -1-.
- Stick in den fria kabeln -B- (svart) från eftermonteringskabelsatsen -3- i den lediga kammaren -1- i stickkontakten -6-.
- Koppla ihop stickkontakthus (8W0.971.832.A) -5- och stickkontakten -4-.
- Sätt tillbaka stickkontakten -6- på kupébelysningen.
- Vira ihop eventuell överflödigt kabel till eftermonteringskabelsatsen -3-, dra åt den med buntband och stuva undan den i området.
- Skydda kontaktanslutningarna med en skumgummihylsa mot oljud.

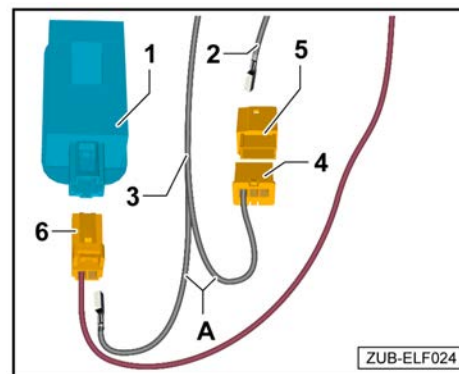

Gäller för grön kabel -B- (kl. 15)

- Demontera säkringshållaren D -2-.
- Stick in den gröna kabeln (kl. 15) i följande kammare i säkringshållare D -2-

kammare 6.

Om kammare 6 är upptagen gäller följande:

- Lossa säkringshållare D -2- från följande kammare:

kammare 6.

- Stick in den utdragna kontakten -6- i det medföljande stickkontakthuset (893.971.632) i kammare -1-.
- Stick in den lediga kabeln -B- (grön) från eftermonteringskabelsatsen -3- i den lediga kammaren -6- i säkringshållaren D -2-.
- Koppla ihop stickkontakthuset (893.971.632) och den förmonterade stickkontakten (4B0.971.992).
- Sätt tillbaka säkringshållare D -2- i säkringsbäraren.
- Sätt in en 5A minisäkring vid behov.
- Vira ihop eventuell överflödigt kabel till eftermonteringskabelsatsen -3-, dra åt den med buntband och stuva undan den i området.
- Skydda kontaktanslutningarna med en skumgummihylsa mot oljud.

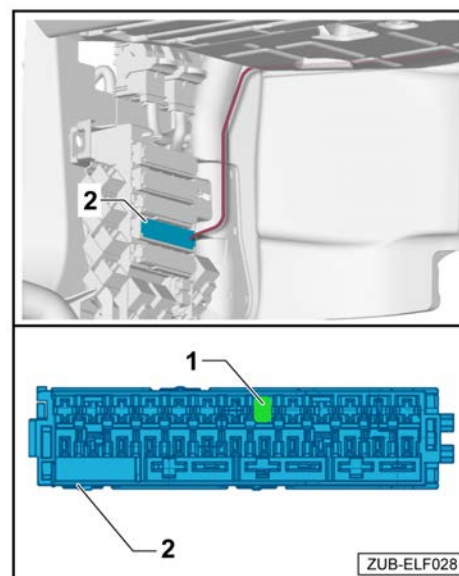



6.5 Funktionskontroll

Innan fordonet monteras ihop ska det elektriska kupéfiltrets funktion kontrolleras enligt följande:

- Anslut alla elektriska komponenter till elsystemet för att undvika träffar i felminnet.
- Anslut bilbatteriet igen.
- Slå därefter på tändningen och kontrollera att den gröna statusringen -pil- på styrdonets anslutningskabel lyser.

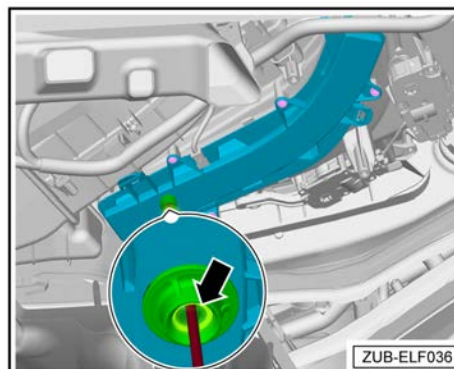

6.6 Dokumentation

! OBS

Dokumentera eftermonteringen av det elektriska kupéfiltret i fordonets servicehistorik, så att rätt ersättningsfilter beställs till nästa service.

6.7 Montera ihop fordonet

- Montera ihop fordonet igen på samma sätt i omvänd ordningsföljd.

Därefter behöver följande åtgärder genomföras:

- ◆ Radera felminnet.
- ◆ Aktivera upp- och nedgångsautomatiken för de elektriska fönsterhissarna ⇒ bruksanvisning.
- ◆ När spänningsförsörjningen åter anslutits slocknar ESP-varningslampan först efter några meters körning.

Monteringsanvisning

Audi Elektriskt kupéfilter

- Audi Q7 2015 ►
- Audi Q7 (PA) 2017 ►
- Audi Q8 2019 ►

för leveransomfattning
81A.054.660

Audi Originaltillbehör

Utgåva 01



Innehållsförteckning

1	Allmän information	1
2	Säkerhetsinformation	2
2.1	Förord	2
2.2	Allmän säkerhetsinformation	2
3	Reparationsanvisningar	3
3.1	Kontaktkorrosion	3
3.2	Dragning och fastsättning av kablar	3
4	Komponentöversikt, leveransomfattning och översikt över monteringsställe	4
4.1	Komponentöversikt	4
4.2	Leveransomfattning 81A.054.660	4
4.3	Översikt monteringsställe	6
5	Arbetsförlopp för vänster- och högerstyrda fordon	8
5.1	Förberedande arbeten	8
5.2	Joniseringsenheternas placering på kupéfiltret för vänsterstyrda fordon	8
5.3	Joniseringsenheternas placering på kupéfiltret för högerstyrda fordon	9
5.4	Montering av det elektriska kupéfiltret på vänsterstyrda fordon	9
5.5	Montering av det elektriska kupéfiltret på högerstyrda fordon	11
5.6	Ansluta eftermonteringskabelnsatsen till elsystemet i takmodulen	13
5.7	Anslutning med monterad kabelnsatsadapter för den invändiga backspegeln eller en Universal Traffic Recorder UTR	15
5.8	Funktionskontroll	15
5.9	Dokumentation	15
5.10	Montera ihop fordonet	15
6	Arbetsförlopp för högerstyrda fordon utan invändig backspegel (PR-nr 4L6/4L7)	16
6.1	Förberedande arbeten	16
6.2	Joniseringsenheternas placering på kupéfiltret	16
6.3	Montering av det elektriska kupéfiltret	17
6.4	Ansluta eftermonteringskabelnsatsen till elsystemet och kupébelysningen	18
6.5	Funktionskontroll	20
6.6	Dokumentation	20
6.7	Montera ihop fordonet	20



1 Allmän information

Läs noga igenom denna instruktion och observera Faro-, Varnings, Se upp!-, Anmärknings- och TIPS-beskrivningarna innan det "elektriska kupéfiltret" monteras.

FARA

Texter med denna symbol upplyser om farliga situationer som om de inte följs förorsakar dödsfall eller allvarliga personskador.

VARNING

Texter med denna symbol upplyser om farliga situationer som om de inte följs kan orsaka dödsfall eller allvarliga personskador.

OBSERVERA

Texter med denna symbol upplyser om farliga situationer som om de inte följs kan orsaka lätta eller medelsvåra personskador.

OBS

Texter med denna symbol upplyser om situationer som om de inte följs kan orsaka skador på fordonet.

TIPS:

Texter med denna symbol innehåller viktig tilläggsinformation.

Audi AG tar inget ansvar om instruktionerna i den här monteringsanvisningen inte följs.



2 Säkerhetsinformation

2.1 Förord

Monteringen av det elektriska kupéfiltret ska utföras av en fackverkstad. Till monteringen behövs speciella verktyg liksom kompletterande, fordonsspecifik litteratur. Felaktig montering kan leda till skador på fordonet eller det elektriska kupéfiltret.

Arbete som ska utföras på fordonet och som beskrivs i denna monteringsanvisning kan eventuellt ändras p.g.a. förändringar av modell. Ändringar av stickförbindningarna, kabelfärgerna eller monteringsplatserna kan t.ex. inte uteslutas. Observera därför alltid aktuellt kretsschema och aktuella reparationshandledningar för fordonet.

Rätten till tekniska ändringar förbehålles.

2.2 Allmän säkerhetsinformation

OBS

Om monteringsanvisningen och dess säkerhetsanvisningar ignoreras, riskerar du din egen och andras säkerhet.

- Läs igenom denna monteringsanvisning omsorgsfullt innan du börjar med monteringen.

OBS

Felaktig montering kan leda till skador på det elektriska kupéfiltret.

- Monteringen av det elektriska kupéfiltret ska utföras av en fackverkstad.

TIPS:

Kontrollera att alla mekaniska och elektriska anslutningar är korrekt monterade och sitter fast ordentligt.

Låt en fackverkstad utföra reparationer och byte av delar. Vi rekommenderar att du använder dig av de originalreservdelar som finns hos din Audi-återförsäljare.



3 Reparationsanvisningar

3.1 Kontaktkorrosion

Kontaktkorrosion kan uppstå om icke-lämpliga anslutningselement (skruvar, muttrar, brickor) används.

Av denna anledning används endast anslutningselement med en speciell ytbehandling.

Dessutom består gummi- och plastdelar och lim av material som inte leder elektricitet.

Om du är tveksam över delarnas lämplighet, använd alltid nya delar ⇒ Elektronisk reservdelskatalog.

Observera:

- ◆ Vi rekommenderar endast originalreservdelar, eftersom dessa är testade och tål aluminium.
- ◆ Vi rekommenderar användning av Audi-tillbehör.
- ◆ Skador p.g.a. kontaktkorrosion omfattas inte av garantin.

3.2 Draging och fastsättning av kablar

OBSERVERA

Risk för personskador vid fel på krockkudden.

- Observera säkerhetsföreskrifterna för pyrotekniska komponenter (se Rep.-gr. 69).
- Dra eftermonteringskabelsatsen bakom airbagen och sätt fast den på lämpligt sätt.
- Kläm inte airbagen vid montering.

TIPS:

För att undvika skador på kablarna, se till att det är tillräckligt med utrymme gentemot alla rörliga komponenter i kupén.



4 Komponentöversikt, leveransomfattning och översikt över monteringsställe

4.1 Komponentöversikt

- 1 - Kupéfilter
- 2 - Fästmutter
- 3 - Mall
- 4 - Ledningsats
- 5 - Styrdon
- 6 - Joniseringsenheter

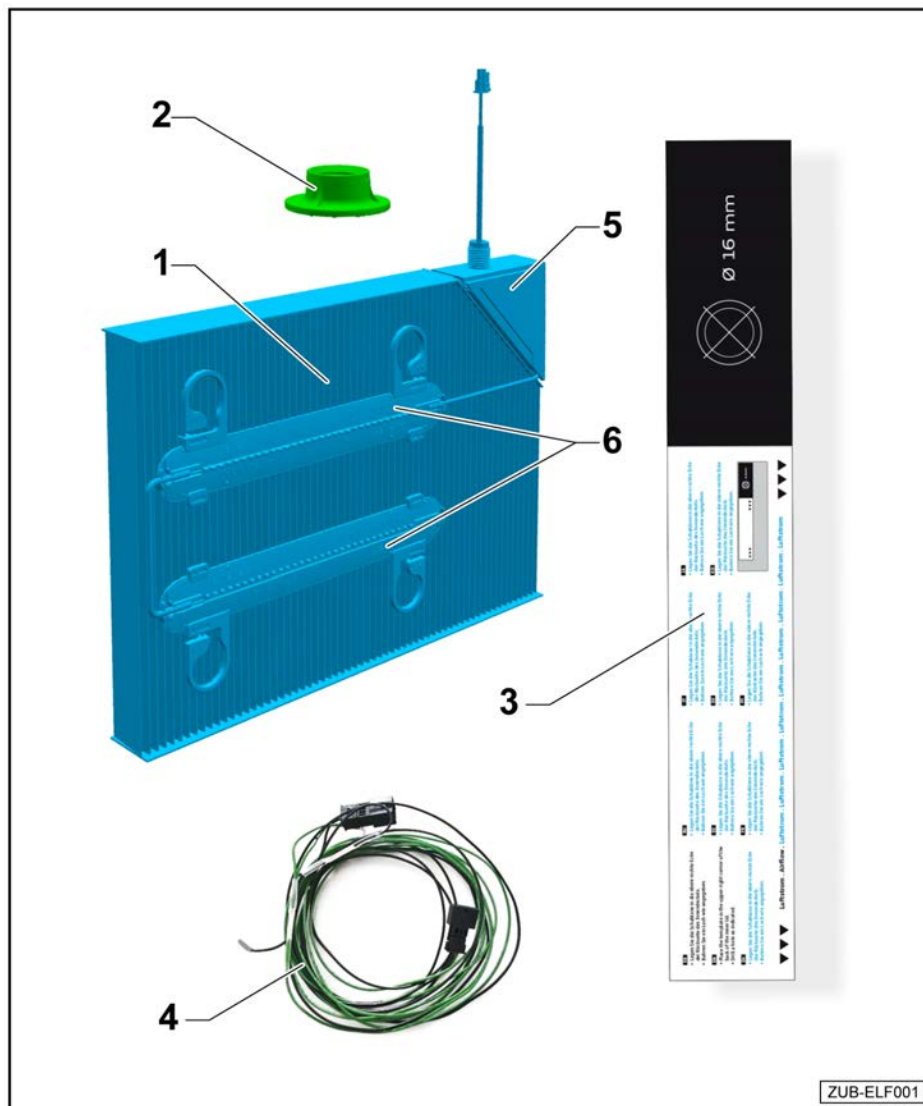

4.2 Leveransomfattning 81A.054.660

Antal	Komponent	Komponentnummer
1	Kupéfilter	81A.054.663
1	Kabelnsats för anslutning invändig backspegel	81A.054.662
1	Styrdon (förmonterad vid det elektriska kupéfilteret)	81A.054.750
1	Stickkontakthus 8-polig ¹⁾	8K0.971.833
1	Mall	
7	Buntband ¹⁾	N.106.231.01



Antal	Komponent	Komponentnummer
3	Fästkuddar	WHT.005.450
2	Skumplastgenomföring	811.971.790

¹⁾ I plastpåsen med kabelsatsen.

Leveransomfattning för högerstyrda fordon:

Antal	Komponent	Komponentnummer
1	Kabelsats för anslutning säkringshållare högerstyrda fordon	81A.054.662.C
1	Stickkontakthus 2-polig ²⁾	8W0.971.832.A
1	Stickkontakthus 2-polig ²⁾	893.971.632
1	Säkring form F 5A ²⁾	N.102.615.01
5	Buntband ²⁾	N.106.231.01
2	Fästkuddar	WHT.005.450

²⁾ I plastpåsen med kabelsatsen.

SV



4.3 Översikt monteringsställe

Gäller för vänster- och högerstyrda fordon (PR-nr 4L6/4L7). Vid högerstyrda fordon sker monteringen spegelvänt.

A - Anslutning kupéfilter

B - Anslutning takmodul

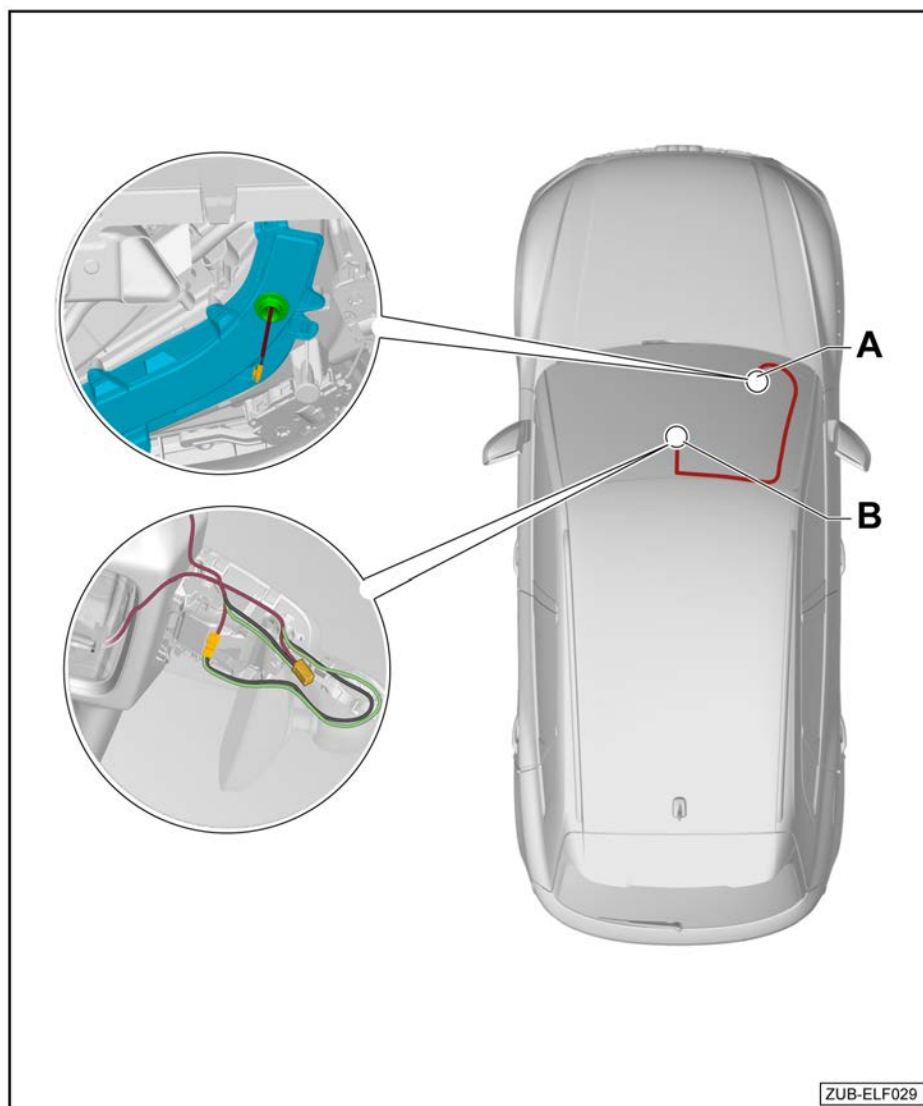

Gäller för högerstyrda fordon

! OBS

Vid vänster- och högerstyrda fordon sker monteringen över den invändiga backspegeln (PR-nr 4L6/4L7). Om denna utrustningsvariant inte finns tillgänglig vid högerstyrda fordon, måste kupéfiltret anslutas via säkringsbäraren i golvutrymmet på passagerarsidan ⇒ **sidan 16**.

- A - Anslutning säkringshållare
- B - Anslutning jordbelysning för golvutrymme
- C - Anslutning kupéfilter

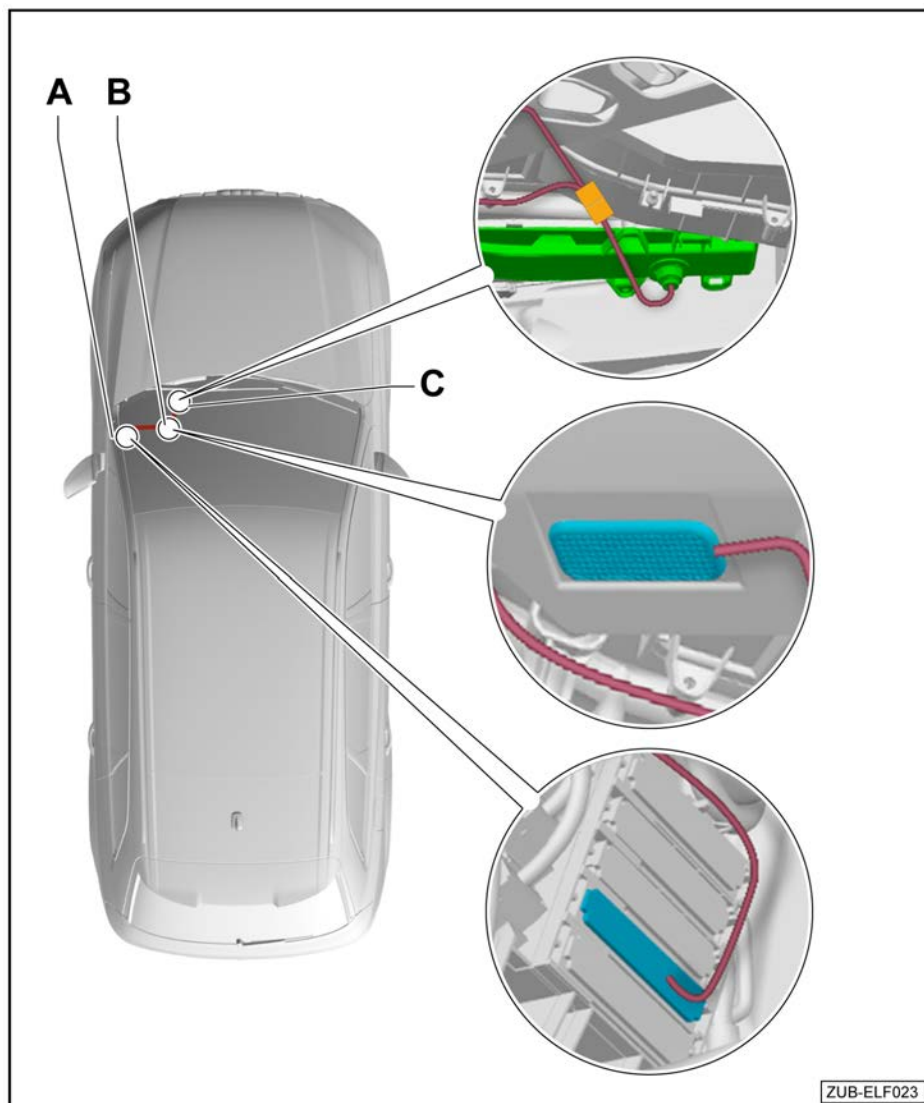



5 Arbetsförlopp för vänster- och högerstyrda fordon

! OBS

Vid vänster- och högerstyrda fordon sker monteringen över den invändiga backspegeln (PR-nr 4L6/4L7). Om denna utrustningsvariant inte finns tillgänglig vid högerstyrda fordon, måste kupéfiltret anslutas via säkringsbäraren i golvutrymmet på passagerarsidan ⇒ **sidan 16**.

5.1 Förberedande arbeten

Elsa-referens

- Koppla från batteriet ⇒ Elsystem; Repgrupp 27; Batteri; koppla från och till batteriet
- Demontera innerspegelns klädsel ⇒ Interiörustrutning; Repgrupp 68; Förvaring, skydd; demontera och montera innerspegelns klädsel
- Demontera takmodulens belysningsenhet ⇒ Interiörustrutning; Repgrupp 68; Förvaring, skydd; demontera och montera takmodulens belysningsenhet
- Demontera solskydd passagerarsidan ⇒ Interiör utrustning; Repgrupp 68; Utrustningar; demontera och montera solskydd
- Demontera solskydd passagerarsidan ⇒ Interiör utrustning; Repgrupp 68; Utrustningar; demontera och montera solskydd
- Demontera klädseln på passagerarsidans A-stolpe ⇒ Karosseri – interna monteringsarbeten; Repgrupp 70; Klädsel kupéutrymmet; demontera och montera klädsel på A-stolpen
- Demontera instegslist på passagerarsidan fram ⇒ Karosseri – interna monteringsarbeten; Repgrupp 70; Klädsel kupéutrymmet; demontera och montera instegslist
- Demontera klädseln vid fotutrymmet passagerarsidan ⇒ Karosseri – interna monteringsarbeten; Repgrupp 68; Klädsel kupéutrymmet; demontera och montera klädseln vid fotutrymmet

5.2 Joniseringsenheternas placering på kupéfiltret för vänsterstyrda fordon

- Vid montering av kupéfiltret -3-, se till att joniseringsenheterna -1- placeras enligt bilden.
- Trycket -2- på kupéfiltret -3- måste vara synligt.

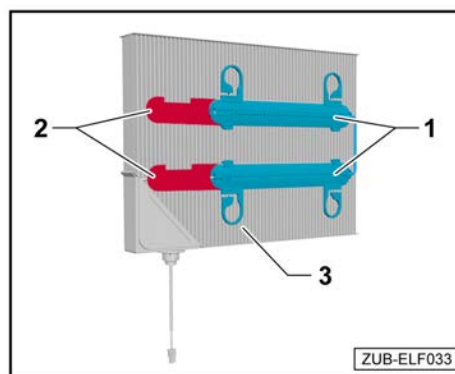



5.3 Joniseringsenheternas placering på kupéfiltret för högerstyrda fordon

- Lossa fästena -a- på joniseringsenheterna -1- och placera dem i riktning mot luftfilterstyrdonet -4- i pilens riktning-.

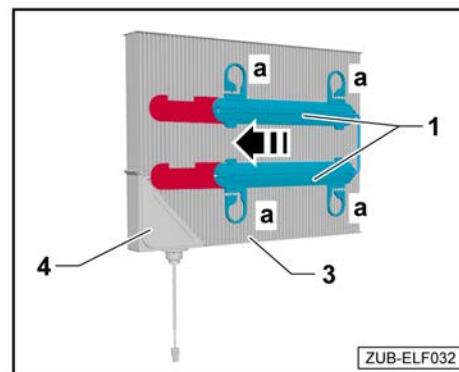

- Vid montering av kupéfiltret -3-, se till att joniseringsenheterna -1- placeras enligt bilden. Det ursparade trycket -2- måste vara synligt.

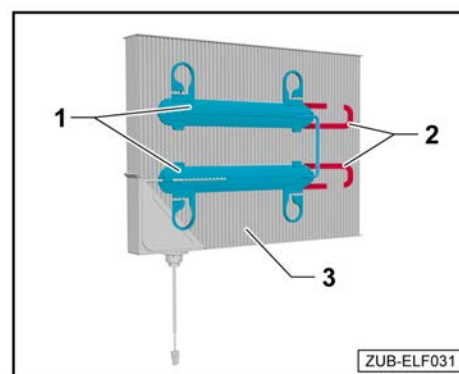

5.4 Montering av det elektriska kupéfiltret på vänsterstyrda fordon

TIPS:

Mallen -3- underlättar för en bättre placering av hålet på kåpan och ingår i leveransomfattningen.

- Ta bort kåpan -7- från luftintaget på värme- och klimatenheten.

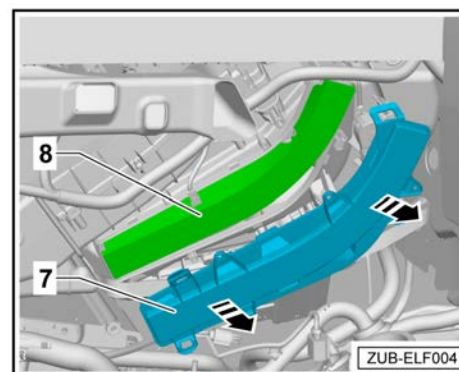



- Ta ur kupéfiltret -8- från luftintaget på värme- och klimatenheten.

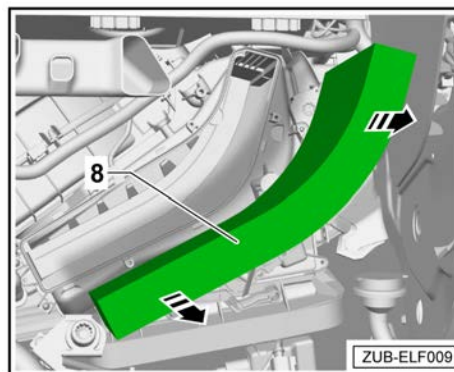

- Lägga mallen -3- i kåpan -7- enligt bilden.
- Markera mitten av hålet med en dorn på mallen -3- och kåpan -7-.

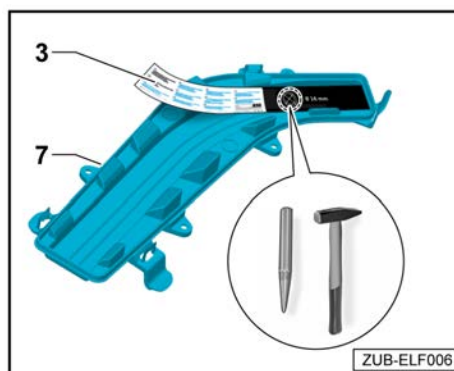

- Borra ett 16 mm hål med ett lämpligt verktyg i kåpan -7-.

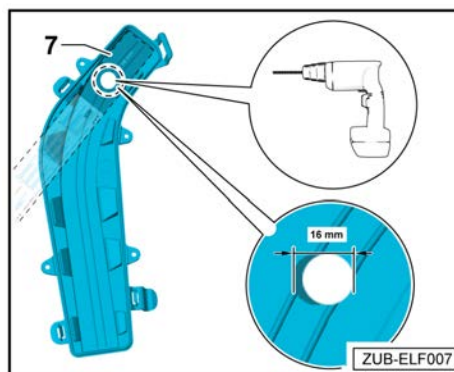

- Fäst den bifogade servicedekalen på kåpan -7-.

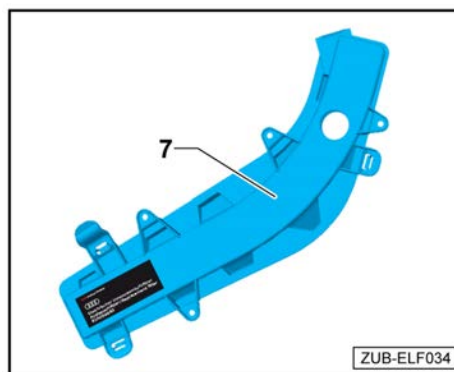



- Sätt in det elektriska kupéfiltret -9- i luftintaget på värme- och klimatenheten.

TIPS:

Se till att elanslutningen pekar nedåt ut ur luftintaget på värme- och klimatenheten.

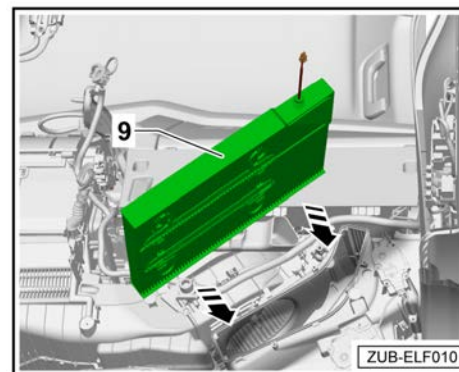

- Dra elanslutningen -A- genom kåpan -7- till fästgången på det elektriska kupéfiltret -9-.
- Skruva fast det elektriska kupéfiltret -9- med fästmuttern -2- i kåpan -7-.
- Sätt fast kåpan -7- i luftintaget på värme- och klimatenheten tills det hörs att den går i.

TIPS:

Om kåpans fästordningar inte längre håller fast ordentligt, kan dessa fästas med skruvar -B- (t.ex. flänsskruv 3,5 eller 3,9 x 16 mm) → Elektronisk reservdelskatalog

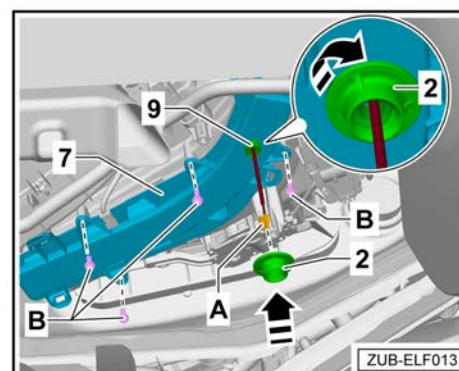

5.5 Montering av det elektriska kupéfiltret på högerstyrda fordon

TIPS:

Mallen -3- underlättar för en bättre placering av hålet på kåpan -7- och ingår i leveransomfattningen.

- Ta bort kåpan -7- från luftintaget på värme- och klimatenheten.

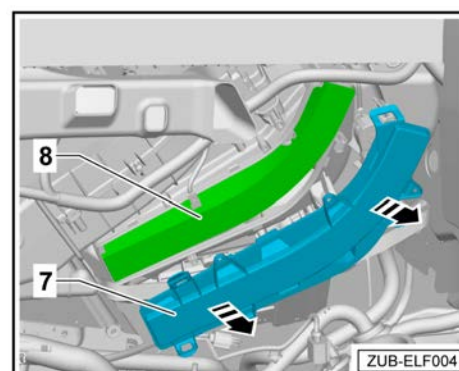



- Ta ur kupéfiltret -8- från luftintaget på värme- och klimatenheten.

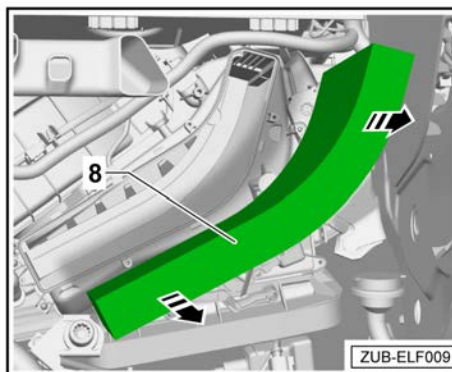

- Lägg mallen -3- i kåpan -7- enligt bilden.
- Markera mitten av hålet med en dorn på mallen -3- och kåpan -7-.

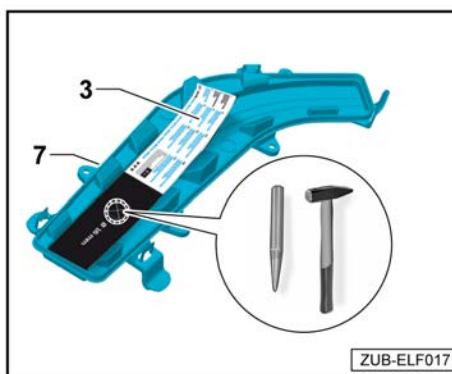

- Borra ett 16 mm hål med ett lämpligt verktyg i kåpan -7-.

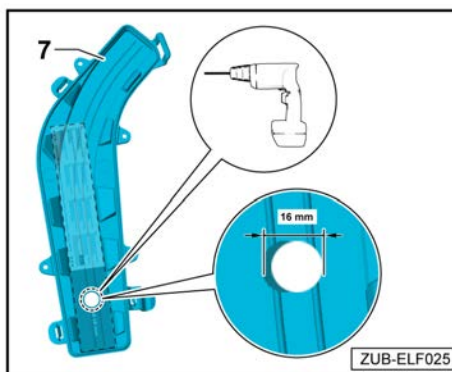

- Fäst den bifogade servicedekalen på kåpan -7-.

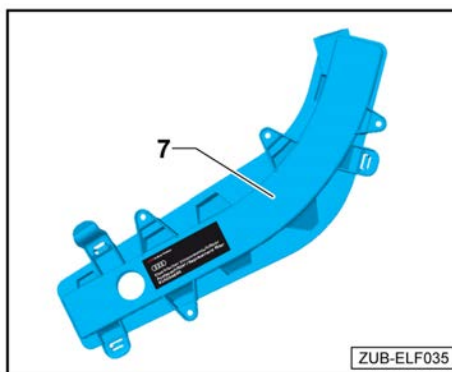



- Sätt in det elektriska kupéfiltret -9- i luftintaget på värme- och klimatenheten.

TIPS:

Se till att elanslutningen pekar nedåt ut ur luftintaget på värme- och klimatenheten.

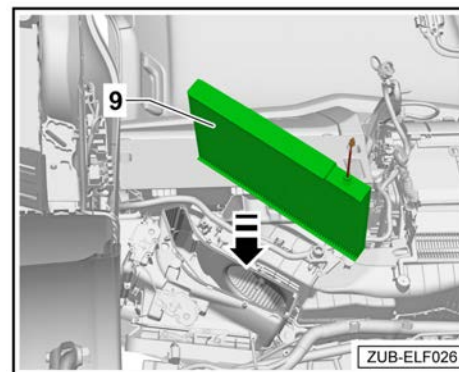

- Dra anslutningen till det elektriska kupéfiltret genom kåpan -7- till fästgången på det elektriska kupéfiltret -9-.
- Skruva fast det elektriska kupéfiltret -9- med fästmuttern -2- i kåpan -7-.
- Sätt fast kåpan -7- i luftintaget på värme- och klimatenheten tills det hörs att den går i.

TIPS:

Om kåpans fästordningar inte längre håller fast ordentligt, kan dessa fästas med skruvar -9- (t.ex. flänsskruv 3,5 eller 3,9 x 16 mm) → Elektronisk reservdelskatalog

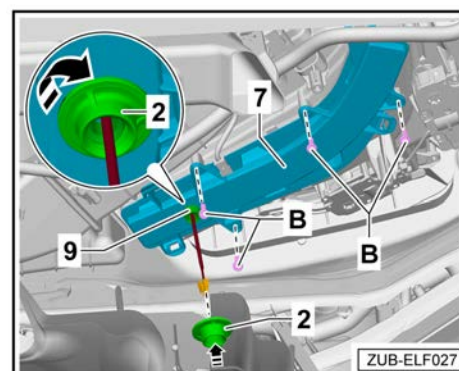

5.6 Ansluta eftermonteringskabelnsatsen till elsystemet i takmodulen

Gäller för vänster- och högerstyrda fordon (PR-nr 4L6/4L7).
Vid högerstyrda fordon sker monteringen spegelvänt.

- Sätt en skumgummihylsa över änden på eftermonteringskabelnsatsen -3-.
- Koppla ihop det elektriska kupéfiltrets -9- elanslutning med eftermonteringskabelnsatsen -3-.
- Sätt en skumgummihylsa över kontaktanslutningen för att skydda den mot oljud.
- Lossa innertaket något i hela vindrutans område för att bättre kunna föra igenom eftermonteringskabelnsatsen -3-.
- Dra eftermonteringskabelnsatsen -3- längs med A-stolpen till takmodulen.

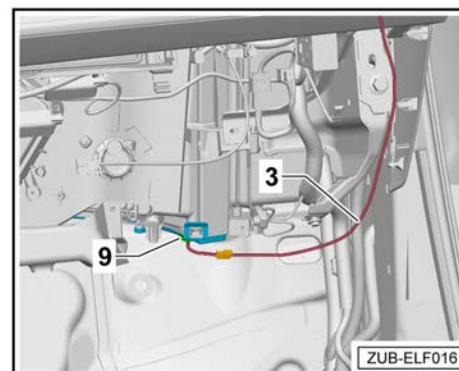



- Eftermonteringskabelsatsen -3- delar upp sig i två korta kablar -A och B-.
- Kort kabel -A- med förmonterad stickkontakt 8K0.971.834 -4-.
- Korta kablar -B- (grön och svart) med två lösa stift.

! OBS

Beroende på utrustningsvariant kan en kabelsatsadapter för den invändiga backspegeln eller en Universal Traffic Recorder UTR finnas tillgänglig.

- Dessa anslutningar kan användas ändå, stickkontakten och stiftplaceringen är identiska.

- Ta loss stickkontakten -6- från den invändiga backspegeln.
- Lossa stickkontakten -6- separat från följande kammare:

Lossa kammare 1 (kl. 15).

- Stick in den utdragna kontakten -1- i det medföljande stickkontakthuset -5- (8K0.971.833) i kammare -1-.
- Stick in den lediga kabeln (grön) på den korta kabeln -B- i den lediga kammaren -1-i stickkontakten -6-.

Lossa kammare 2 (jord).

- Stick in den utdragna kontakten -2- i det medföljande stickkontakthuset -5- (8K0.971.833) i kammare -2-.
- Stick in den lediga kabeln (svart) på den korta kabeln -B- i den lediga kammaren -2- i stickkontakten -6-.
- Koppla ihop stickkontakthus (8K0.971.833) -5- och stickkontakt -4-.
- Sätt tillbaka stickkontakten -6- på den invändiga backspegeln.
- Vira ihop eventuell överflödigt kabel till eftermonteringskabelsatsen -3-, dra åt den med buntband och stuv undan den i området vid takmodulen.
- Skydda kontaktanslutningarna med en skumgummihylsa mot oljud.

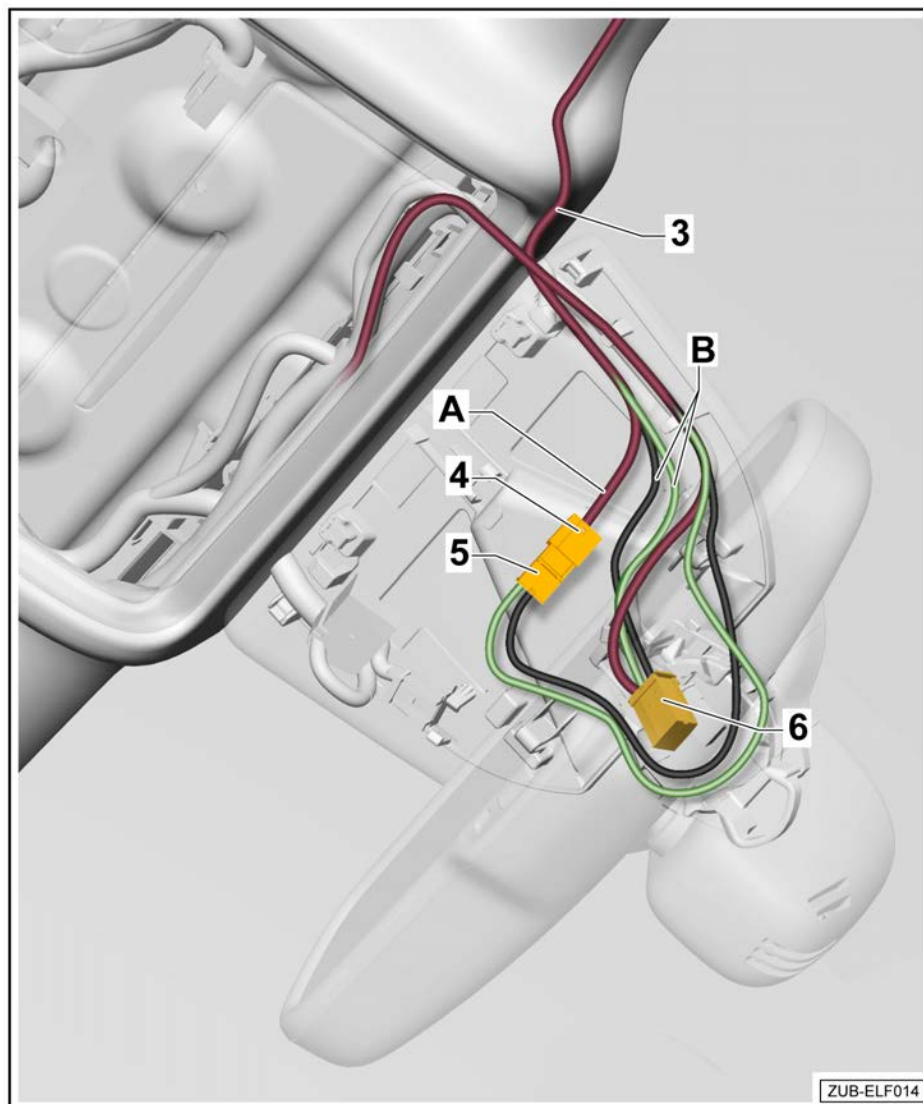



5.7 Anslutning med monterad kabelsatsadapter för den invändiga backspejeln eller en Universal Traffic Recorder UTR

- Då kabelsatsadaptern eller en Universal Traffic Recorder (UTR) är monterad kan anslutningen dras via kontaktanslutningen i takmodulen på samma sätt som anslutningen ⇒ **“Ansluta eftermonteringskabelsat- sen till elsystemet i takmodulen” på sidan 13.**
- Kontaktanslutningen och stiftplaceringen är identiska.

5.8 Funktionskontroll

Innan fordonet monteras ihop ska det elektriska kupéfiltrets funktion kontrolleras enligt följande:

- Anslut alla elektriska komponenter till elsystemet för att und- vika träffar i felminnet.
- Anslut bilbatteriet igen.
- Slå därefter på tändningen och kontrollera att den gröna sta- tusringen -pil- på styrdonets anslutningskabel lyser.

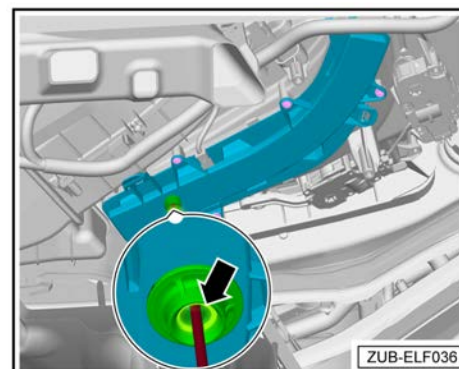

5.9 Dokumentation



Dokumentera eftermonteringen av det elektriska kupéfiltret i fordonets servicehistorik, så att rätt ersättningsfilter beställs till nästa service.

5.10 Montera ihop fordonet

- Montera ihop fordonet igen på samma sätt i omvänd ord- ningsföljd.

Därefter behöver följande åtgärder genomföras:

- ◆ Radera felminnet.
- ◆ Aktivera upp- och nedgångsautomatiken för de elektriska fönsterhissarna ⇒ bruksanvisning.
- ◆ När spänningsförsörjningen åter anslutits slocknar ESP-varningslampan först efter några meters körning.



6 Arbetsförlopp för högerstyrda fordon utan invändig backspegel (PR-nr 4L6/4L7)

! OBS

Vid högerstyrda fordon utan invändig backspegel (PR-nr 4L6/4L7) måste kupéfiltret anslutas via säkringsbäraren i golvutrymmet på passagerarsidan.

6.1 Förberedande arbeten

Elsa-referens

- Koppla från batteriet⇒Elsystem; Repgrupp 27; Batteri; koppla från och till batteriet
- Demontera klädseln på passagerarsidans A-stolpe⇒Karosseri – interna monteringsarbeten; Repgrupp 70; Klädsel kupéutrymmet; demontera och montera klädsel på A-stolpen
- Demontera instegslist på passagerarsidan fram⇒Karosseri – interna monteringsarbeten; Repgrupp 70; Klädsel kupéutrymmet; demontera och montera instegslist
- Demontera klädseln vid fotutrymmet på passagerarsidan⇒Karosseri – interna monteringsarbeten; Repgrupp 68; Klädsel kupéutrymmet; demontera och montera klädseln vid fotutrymmet
- Montera loss sidoklädseln⇒Invändiga karosserimonteringsarbeten; Repgrupp 70; Klädsel i kupén; demontering och montering sidoklädsel

6.2 Joniseringsenheternas placering på kupéfiltret

- Lossa fästena -a- på joniseringsenheterna -1- och placera dem i riktning mot luftfilterstyrdonet -4- i pilens riktning-.

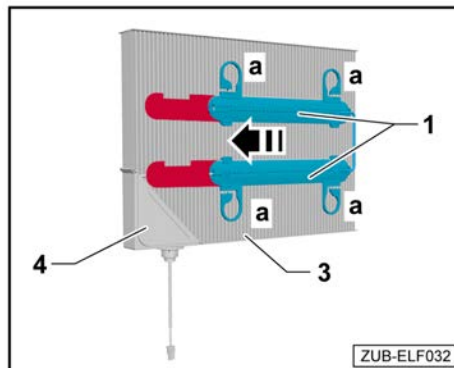

- Vid montering av kupéfiltret -3-, se till att joniseringsenheterna -1- placeras enligt bilden. Det ursparade trycket -2- måste vara synligt.

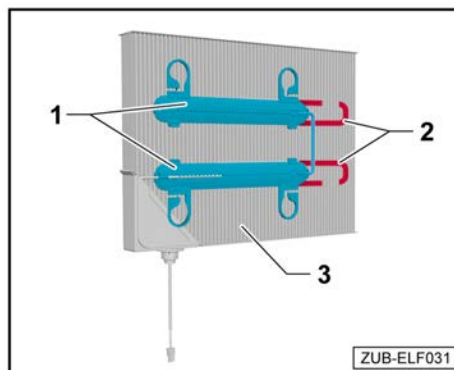

6.3 Montering av det elektriska kupéfiltret

TIPS:

Mallen -3- underlättar för en bättre placering av hålet på kåpan -7- och ingår i leveransomfattningen.

- Ta bort kåpan -7- från luftintaget på värme- och klimatenheten.

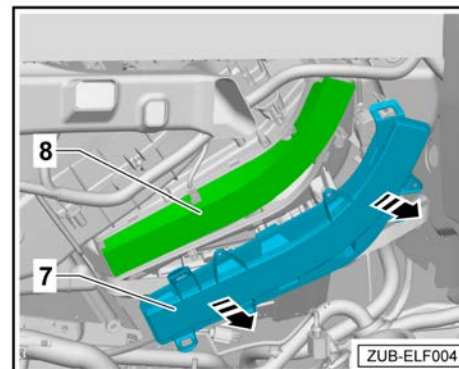

- Ta ur kupéfiltret -8- från luftintaget på värme- och klimatenheten.

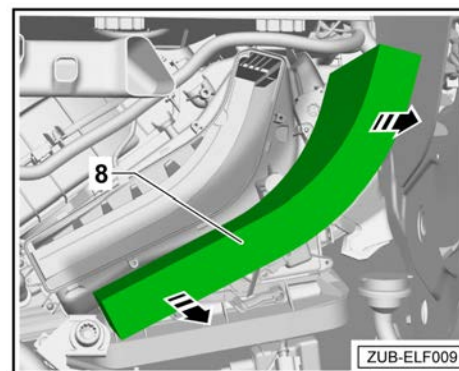

- Lägg mallen -3- i kåpan -7- enligt bilden.
- Markera mitten av hålet med en dorn på mallen -3- och kåpan -7-.

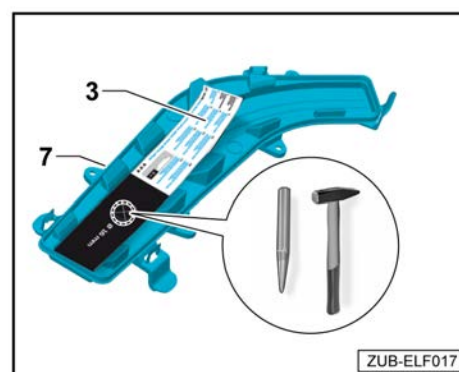

- Borra ett 16 mm hål med ett lämpligt verktyg i kåpan -7-.

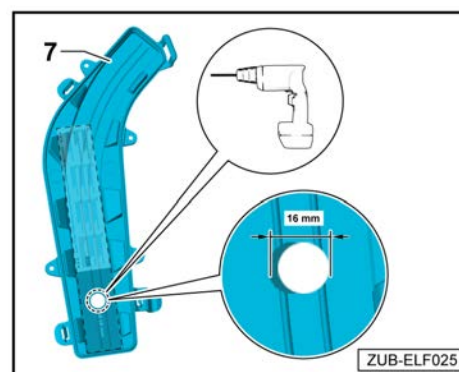



- Fäst den bifogade servicedekalen på kåpan -7-.

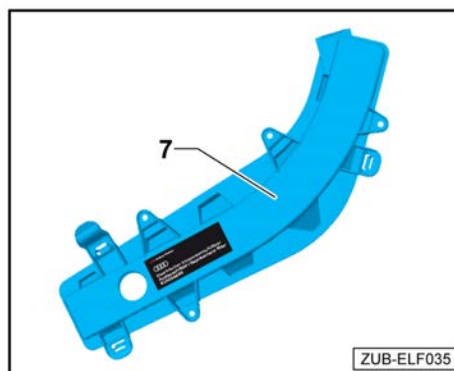

- Sätt in det elektriska kupéfiltret -9- i luftintaget på värme- och klimatenheten.

TIPS:

Se till att elanslutningen pekar nedåt ut ur luftintaget på värme- och klimatenheten.

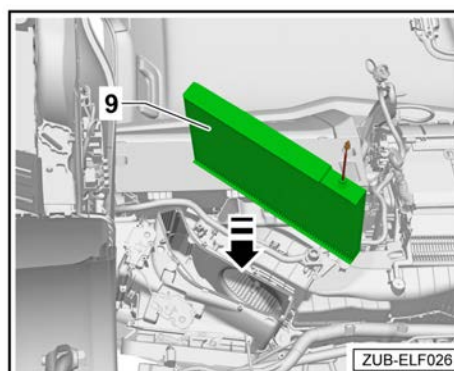

- Dra anslutningen till det elektriska kupéfiltret genom kåpan -7- till fästgången på det elektriska kupéfiltret -9-.
- Skruva fast det elektriska kupéfiltret -9- med fästmuttern -2- i kåpan -7-.
- Sätt fast kåpan -7- i luftintaget på värme- och klimatenheten tills det hörs att den går i.

TIPS:

Om kåpans fästordningar inte längre håller fast ordentligt, kan dessa fästas med skruvar -9- (t.ex. flänsskruv 3,5 eller 3,9 x 16 mm) → Elektronisk reservdelskatalog

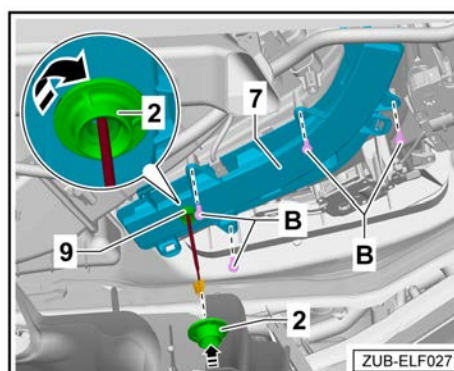

6.4 Ansluta eftermonteringskabelnsatsen till elsystemet och kupébelysningen

- Sätt en skumgummihylsa över änden på eftermonteringskabelnsatsen -3-.
- Koppla ihop det elektriska kupéfiltrets -9- anslutning med eftermonteringskabelnsatsen -3-.
- Sätt en skumgummihylsa över kontaktanslutningen för att skydda den mot oljud.
- Eftermonteringskabelnsatsen -3- delar upp sig i två kablar.
- Svarta kablar -A- med förmonterad stickkontakt 8W0.972.575 och med löst stift.
- Grön kabel -B- med förmonterad stickkontakt 4B0.971.992 och med löst stift.

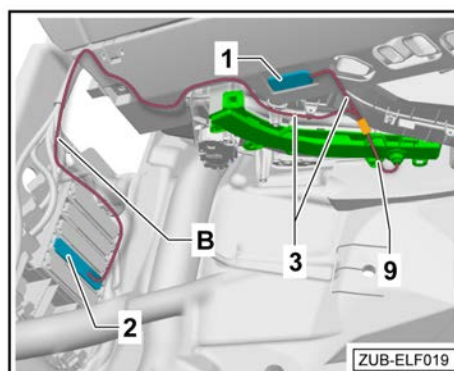



Gäller för svart kabel -A- (jord)

- Ta loss stickkontakten -6- från kupébelysningen.
- Lossa stickkontakten -6- från följande kammare:

Lossa kammare 1 (jord).

- Stick in den utdragna kontakten -1- i det medföljande stickkontakthuset -5- (8W0.971.832.A) i kammare -1-.
- Stick in den fria kabeln -B- (svart) från eftermonteringskabelsatsen -3- i den lediga kammaren -1- i stickkontakten -6-.
- Koppla ihop stickkontakthus (8W0.971.832.A) -5- och stickkontakten -4-.
- Sätt tillbaka stickkontakten -6- på kupébelysningen.
- Vira ihop eventuell överflödigt kabel till eftermonteringskabelsatsen -3-, dra åt den med buntband och stuva undan den i området.
- Skydda kontaktanslutningarna med en skumgummihylsa mot oljud.

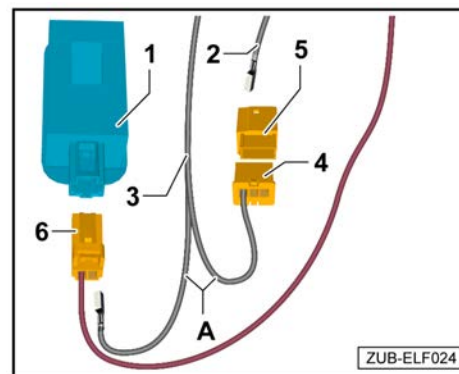

Gäller för grön kabel -B- (kl. 15)

- Demontera säkringshållare E -2-.
- Stick in den gröna kabeln (kl. 15) i följande kammare i säkringshållare E -2-

Kammare 10.

Om kammare 10 är upptagen gäller följande:

- Lossa säkringshållare E -2- från följande kammare:

Kammare 10.

- Stick in den utdragna kontakten -10- i det medföljande stickkontakthuset -5- (893.971.632) i kammare -1-.
- Stick in den lediga kabeln -B- (grön) från eftermonteringskabelsatsen -3- i den lediga kammaren -10- i säkringshållare E -2-.
- Koppla ihop stickkontakthus (4B0.971.992) -5- och stickkontakt -4-.
- Sätt tillbaka säkringshållare E -2- i säkringsbäraren.
- Vira ihop eventuell överflödigt kabel till eftermonteringskabelsatsen -3-, dra åt den med buntband och stuva undan den i området.
- Skydda kontaktanslutningarna med en skumgummihylsa mot oljud.

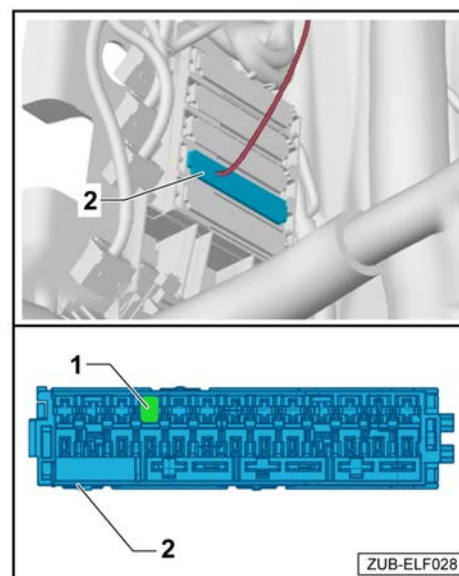



6.5 Funktionskontroll

Innan fordonet monteras ihop ska det elektriska kupéfiltrets funktion kontrolleras enligt följande:

- Anslut alla elektriska komponenter till elsystemet för att undvika träffar i felminnet.
- Anslut bilbatteriet igen.
- Slå därefter på tändningen och kontrollera att den gröna statusringen -pil- på styrdonets anslutningskabel lyser.

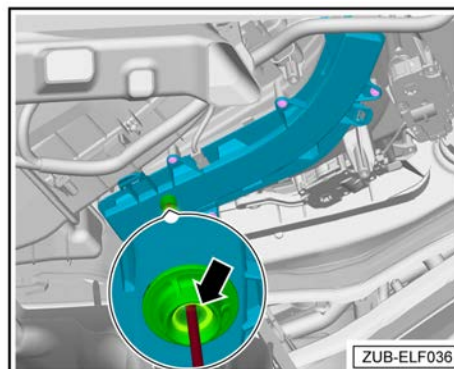

6.6 Dokumentation

! OBS

Dokumentera eftermonteringen av det elektriska kupéfiltret i fordonets servicehistorik, så att rätt ersättningsfilter beställs till nästa service.

6.7 Montera ihop fordonet

- Montera ihop fordonet igen på samma sätt i omvänd ordningsföljd.

Därefter behöver följande åtgärder genomföras:

- ◆ Radera felminnet.
- ◆ Aktivera upp- och nedgångsautomatiken för de elektriska fönsterhissarna ⇒ bruksanvisning.
- ◆ När spänningsförsörjningen åter anslutits slocknar ESP-varningslampan först efter några meters körning.