

Installationsvejledning

Audi bakkamera

- Audi A1 2019 ►**
- Audi A3 3-dørs 2017 ►**
- Audi A3 Limousine 2017 ►**
- Audi A3 Sportback 2017 ►**
- Audi Q2 2017 ►**
- Audi Q3 2019 ►**
- Audi Q3 Sportback 2019 ►**

Højrestyret og venstrestyret til pakkenummer

- 83A.054.634.A til A1 2019 ►**
- 8V0.054.634 til A3 3-dørs 2017 ►**
- 8V0.054.634 til A3 Limousine 2017 ►**
- 8V0.054.634 til A3 Sportback 2017 ►**
- 83A.054.634.A til Q2 2017 ►**
- 83A.054.634.A til Q3 2019 ►**
- 83A.054.634.A til Q3 Sportback 2019 ►**
med ledningssæt 81A.054.733.A

Originalt Audi-tilbehør

Udgave 01



Indholdsfortegnelse

1	Henvisninger	1
1.1	Generelle bemærkninger	1
1.2	Sikkerhedsanvisninger	1
1.3	Reparationshenvisninger	2
1.3.1	Kontaktkorrosion	2
1.3.2	Ledningssætføring og -fastgørelse	2
2	Komponent	3
2.1	Leveringsomfang for pakke 83A.054.634.A	3
2.2	Leveringsomfang for pakke 8V0.054.634	3
3	Forberedende arbejde	5
3.1	Køretøjsafmontering	5
3.2	Montering bakkamera på køretøjet	5
3.3	Træk ledningssættet til bakkameraet	6
3.4	Stik til ledningssæt bakkamera monteres og tilsluttes	8
3.5	Trækning af ledningssæt til styreenhed til informationselektronik 1 -J794-	9
4	Tilslutning ledningssæt bakkamera	11
4.1	Tilslut ledningssættet til styreenhed til informationselektronik 1 -J794-	11
4.2	Tilslut ledningssættet 81A.054.733.A styreenhed til informationselektronik 1 -J794- (MIB 2*)	13
4.3	Tilslut ledningssættet 81A.054.733.A styreenhed til informationselektronik 1 -J794- (MIB 3)	15
4.4	Afsluttende arbejde	16



1 Henvisninger

1.1 Generelle bemærkninger

Læs denne vejledning omhyggeligt, og følg beskrivelserne med overskrifterne Pas på, Forsigtig og Bemærk, før du monterer Audi bakkameraet.

FARE

Tekster med dette symbol henviser til farlige situationer, hvor manglende overholdelse medfører dødsfald eller svær personskade.

ADVARSEL

Tekster med dette symbol henviser til farlige situationer, hvor manglende overholdelse kan medføre dødsfald eller svær personskade.

FORSIGTIG

Tekster med dette symbol henviser til farlige situationer, hvor manglende overholdelse kan medføre let eller middelsvær personskade.

ANVISNING

Tekster med dette symbol henviser til situationer, hvor manglende overholdelse kan medføre beskadigelse af køretøjet.

TIP:

Tekster med dette symbol indeholder vigtige ekstraoplysninger.

Audi AG kan ikke holdes ansvarlig, hvis denne monteringsvejledning ikke overholdes.

1.2 Sikkerhedsanvisninger

FORSIGTIG

Fare for egen og andres sikkerhed, hvis montagevejledningen og sikkerhedshenvisningerne ikke overholdes.

- Før du går i gang med monteringen, skal du læse monteringsvejledningen omhyggeligt igennem.

ANVISNING

Skader på køretøjet som følge af forkert montering.

- Det skal kontrolleres, at alle mekaniske og elektriske forbindelser sidder og er monteret korrekt.
- Lad en fagvirksomhed udføre reparationer eller udskiftning.

TIP:



Installationen af Audi bakkameraet skal udføres af et autoriseret værksted. Der er brug for særligt værktøj samt supplerende køretøjsspecifik dokumentation til monteringen. Ukorrekt installation kan føre til skader på køretøjet eller på Audi bakkameraet.

Arbejdet på køretøjet, der er beskrevet i denne installationsvejledning, kan ændre sig pga. modelopgrædningsforanstaltninger. Derfor kan f.eks. ændring af stikforbindelserne, ledningsfarverne eller installationsstederne ikke udelukkes. Overhold derfor altid det aktuelle strømskema eller den aktuelle reparationsvejledning til køretøjet.

Ret til tekniske ændringer forbeholdes.

1.3 Reparationshenvisninger

1.3.1 Kontaktkorrosion

Kontaktkorrosion kan opstå, når der anvendes uegnede forbindelseselementer (skruer, møtrikker, mellem-lægsskiver).

Derfor monteres der kun forbindelseselementer med en særlig overfladebelægning.

Derover er der gummi- eller plastdele og klæbestoffer af materialer, der ikke er elektrisk ledende.

Anvend generelt nye dele ⇒ Elektronisk reservedelskatalog, hvis du er i tvivl om deles egnethed.

Vær opmærksom på følgende:

- ◆ Vi anbefaler kun originale reservedele, da de er testet og kompatible med aluminium.
- ◆ Vi anbefaler at anvende Audi-tilbehør.
- ◆ Skader på grund af kontaktkorrosion er ikke omfattet af garantien.

1.3.2 Ledningssætføring og -fastgørelse

FORSIGTIG

Funktionsbegrænsning af airbaggen som følge af ukorrekt ledningsføring eller skader på ledninger.

- Overhold sikkerhedsforskrifter for pyrotekniske komponenter (se rep.gr. 69).
- Klem ikke airbaggen inde ved monteringen.
- Træk ekstraledningssættet bagved airbaggen, og sørg for at sikre den tilsvarende.
- De trange konstruktionsforhold i det indvendige rum kræver tilstrækkelig frigang til alle bevægelige komponenter.



2 Komponent

2.1 Leveringsomfang for pakke 83A.054.634.A.

Gælder for Audi A1 2019 ►, Audi Q2 2017 ►, Q3 2019 ► og Q3 Sportback 2019 ► Venstrestyret, højrestyret

Antal	Komponent	Reservedelsnummer
1	Bakkamera	81A.827.566.A
1	Ledningssæt	81A.054.733.A
1	Aktiveringsdokument	4M0.054.800

Leveringsomfang til det pågældende ledningssæt
81A.054.733.A

Antal	Komponent	Reservedelsnummer
1	Ledningssæt	
1	Stikhus	5C6.973.752 ¹⁾
1	Stikhus	1C0.973.119.B ¹⁾
1	Stikhus videoledning	6Q0.035.576.F ¹⁾
1	Stikhus 8-polet stik	8K0.971.833 ¹⁾
1	Stikhus 2-polet stik	4B0.972.623 ¹⁾
1	Video-ledningsadapter, længde ca. 10 cm	
25	Kabelbinder	
2	Skumtulle	

¹⁾ Fastgjort til ledningsbundtet i plastposen.

2.2 Leveringsomfang for pakke 8V0.054.634.

Gælder for Audi A3 3-dørs, A3 Limousine A3, Sportback venstrestyret, højrestyret

Antal	Komponent	Reservedelsnummer
1	Bakkamera med gribeknap	8V0.827.566.B
1	Ledningssæt	81A.054.733.A
1	Aktiveringsdokument	4M0.054.800

Leveringsomfang til det pågældende ledningssæt
81A.054.733.A

Antal	Komponent	Reservedelsnummer
1	Ledningssæt	
1	Stikhus	5C6.973.752 ¹⁾
1	Stikhus	1C0.973.119.B ¹⁾
1	Stikhus videoledning	6Q0.035.576.F ¹⁾
1	Stikhus 8-polet stik	8K0.971.833 ¹⁾



Antal	Komponent	Reservedelsnummer
1	Stikhus 2-polet stik	4B0.972.623 ^{1), 2)}
1	Video-ledningsadapter, længde ca. 10 cm	²⁾
25	Kabelbinder	
2	Skumtulle	

¹⁾ Fastgjort til ledningsbundtet i plastposen.

²⁾ Er ikke nødvendig.



3 Forberedende arbejde

3.1 Køretøjsafmontering

Elsa-henvisning

- Afbryd batteriet ⇒ Elektrisk anlæg; Reparationsgruppe 27; Batteri; afbrydelse og tilslutning af batteri
- Afmontering af handskerum ⇒ Karosserimonteringsarbejde indvendigt; Reparationsgruppe 68; Handskerum; montering og afmontering af handskerum
- Afmonter informationselektronikkens styreenhed. ⇒ Kommunikation; Reparationsgruppe 91; Infotainment-system; styreenhed til informationselektronik 1 afmontering og montering
- Afmonter A-søjlebeklædning i passagersiden. ⇒ Karosserimonteringsarbejde indvendigt; Reparationsgruppe 70; Beklædninger kabine; afmontering og montering af A-søjlebeklædning
- Afmonter fodrumsbeklædningen i passagersiden. ⇒ Karosserimonteringsarbejde indvendigt; Reparationsgruppe 68; Beklædninger kabine; afmontering og montering af fodrumsbeklædning
- Afmonter indstigningsliste i passagersiden foran. ⇒ Karosserimonteringsarbejde indvendigt; Reparationsgruppe 70; Beklædninger kabine; afmontering og montering af indstigningsliste søjlebeklædning
- Afmonter B-søjlebeklædning i passagersiden. ⇒ Karosserimonteringsarbejde indvendigt; Reparationsgruppe 70; Beklædninger kabine passagerside; afmontering og montering af B-søjlebeklædning
- Afmonter indstigningsliste i passagersiden bagest. ⇒ Karosserimonteringsarbejde indvendigt; Reparationsgruppe 70; Beklædninger kabine; afmontering og montering af indstigningsliste søjlebeklædning
- Afmontering af sæderække/enkeltsæder. ⇒ Monteringsarbejde indvendigt i karosseri; Reparationsgruppe 72; Montering og afmontering af bagsæder; sæderække/enkeltsæder
- Afmonter C-søjlebeklædning i passagersiden. ⇒ Karosserimonteringsarbejde indvendigt; Reparationsgruppe 70; Beklædninger kabine; afmontering og montering af C-søjle
- Afmonter sidebeklædning i bagagerummet passagerside ⇒ Karosserimonteringsarbejde indvendigt; Reparationsgruppe 70; Bagagerumsbeklædninger; afmontering og montering af sidebeklædning i bagagerummet
- Afmonter bagklappens beklædning. ⇒ Karosserimonteringsarbejde indvendigt; Reparationsgruppe 70; Bagagerumsbeklædninger; afmontering og montering af bagklappens beklædning

Gælder for Audi A3 Limousine

- Afmonter om nødvendigt tyverisikringen til bakkameraet. ⇒ Kommunikation; Reparationsgruppe 91; Infotainment, afmontering og montering af bakkamera

3.2 Montering bakkamera på køretøjet

Gælder kun for Audi A1, Q2, Q3 og Q3 Sportback

- Monter bakkameraet i trykknappen til klaplåsbetjening.
- Monter trykknappen med formonteret bakkamera.

Gælder kun for A3 3-dørs, A3 Limousine A3, Sportback venstrestyret

- Udskift den gamle gribeliste med den medfølgende gribeliste.
- Monter bakkameraet i den nye gribeliste til klaplås.



3.3 Træk ledningssættet til bakkameraet

Gælder kun for Audi A1, Q2, Q3 og Q3 Sportback, A3 3-dørs, A3 Sportback venstre styret

- Træk ledningssættet med stikforbindelserne til bakkameraet fra bilens kabine via tyllen ind i bagklappen.

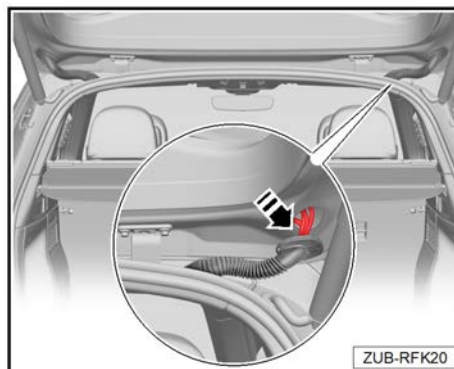

Gælder kun for Audi A1, Q2, Q3 og Q3 Sportback, A3 3-dørs, A3 Sportback højre styret

- Træk ledningssættet med stikforbindelserne til bakkameraet fra bilens kabine via tyllen ind i bagklappen.

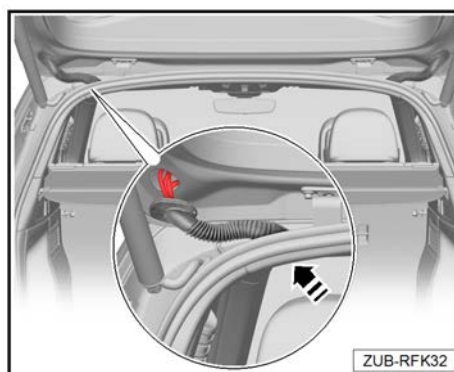

Gælder for Audi A3 Limousine venstre styret, højre styret

- Træk eftermonteringsledningssættet til positionen for bakkameraet og derfra via bagklaphængslet videre ind i kabinen.

TIP:

Afhængigt af køretøjsvariant kan et serieledningssæt være trukket på bagklaphængslet eller ej.

Hvis der forefindes et serieledningssæt, skal bakkameraets eftermonteringsledningssæt fastgøres på dette med de vedlagte kabelbindere.

Hvis der ikke findes et serieledningssæt, skal bakkameraets eftermonteringsledningssæt fastgøres som følger:

Gælder for A3 Limousine venstre styret

- Sæt en klæbebude -1- langs bagklaphængslet, og brug en kabelbinder til at fastgøre eftermonteringsledningssættet.

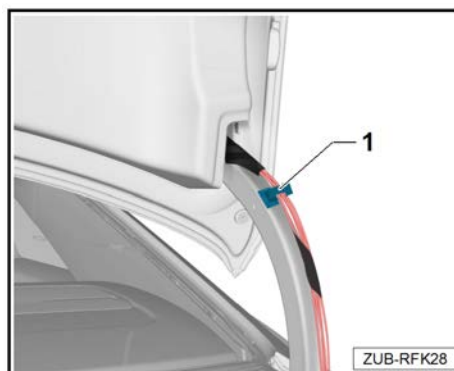
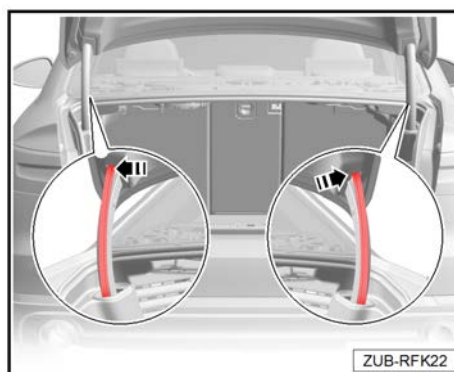



- Træk eftermonteringsledningssættet til bakkameraet videre på bagklaphængslet, og fastgør det med klæbepuder -2 og 3- og kabelbinder.
- Fastgør desuden bakkameraets eftermonteringsledningssæt på siden af bagklaphængslet med en kabelbinder -4- for at forhindre beskadigelse af bagklappens returfeder.

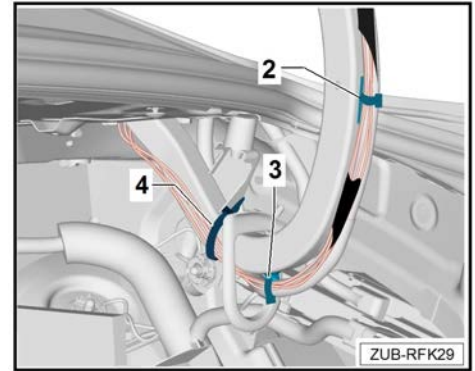

- Fastgør bakkameraets eftermonteringsledningssæt i det øverste område af køretøjets kabine med en klæbepude -5- med kabelbinder.
- Træk eftermonteringsledningssættet videre til den næste serieledningsstreng, og fikser det med kabelbinder.

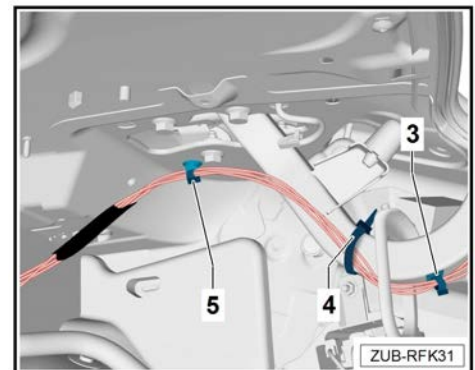

Gælder for A3 Limousine højrestyret

- Sæt en klæbepude -1- langs bagklaphængslet, og brug en kabelbinder til at fastgøre eftermonteringsledningssættet.

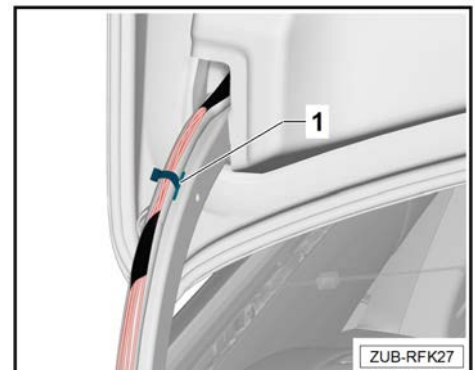

- Træk eftermonteringsledningssættet til bakkameraet videre på bagklaphængslet, og fastgør det med klæbepuder -2 og 3- og kabelbinder.
- Fastgør desuden bakkameraets eftermonteringsledningssæt på siden af bagklaphængslet med en kabelbinder -4- for at forhindre beskadigelse af bagklappens returfeder.

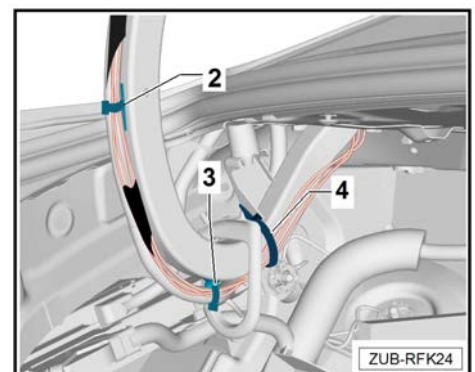



- Fastgør bakkameraets eftermonteringsledningssæt i det øverste område af køretøjets kabine med en klæbepude -5- med kabelbinder.
- Træk eftermonteringsledningssættet videre til den næste serieledningsstreng, og fikser det med kabelbindere.

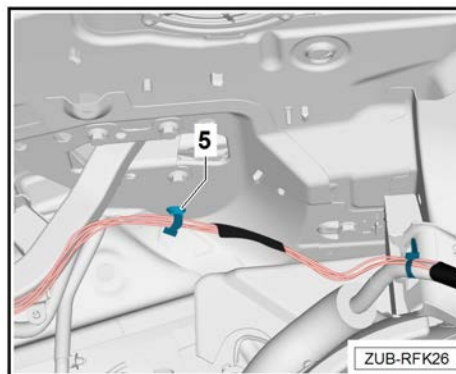

3.4 Stik til ledningssæt bakkamera monteres og tilsluttes

Gælder for alle biler

- Stik den ledige ledning til videooverførsel ind i det medfølgende stikhus 6Q0 035 576 F.
- Sæt de 4 ledige ledninger til spændingsforsyningen til bakkameraet i det medfølgende 8-polede stikkabinet 8K0 971 833 på følgende måde.

TIP

Figuren viser indstikningssiden på stikket 8K0 971 833.

- ◆ rød/gul ledning i stik 1
- ◆ orange/grå ledning i stik 4
- ◆ brun ledning i stik 5
- ◆ orange/brun ledning i stik 8
- Sæt skumtyller over begge stik på bakkameraet.
- De to stik til videooverførsel af ledningssættet forbindes med bakkameraet -A- -i pilens retning-.
- Undgå støj ved at fastgøre stikforbindelserne med skumtyller og kabelbindere.
- Ledningssættet sikres mod støjdannelse med kabelbindere.

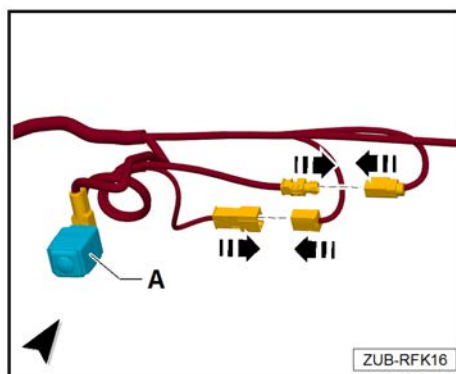
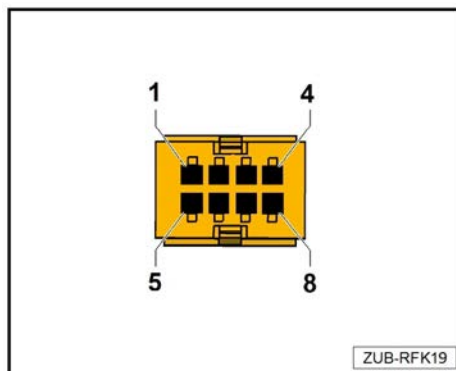

3.5 Trækning af ledningssæt til styreenhed til informationselektronik 1 -J794-

Venstrestyret

- Ledningssæt til bakkamera trækkes fra ledningsgennemføringen i passagersiden langs serieledningsnettet via C-søjle, B-søjle til positionen for styreenhed til informationselektronik 1 -J794- -B-.
- Fikser ledningssættet til bakkameraet på hele længden med kabelbindere på serieledningsnettet, og undgå støjudvikling.





Højrestyret

- Ledningssæt til bakkamera trækkes fra ledningsgennemføringen i passagersiden langs serieledningsnettet via C-søjle, B-søjle til positionen for styreenhed til informationselektronik 1 -J794- -B-.
- Fikser ledningssættet til bakkameraet på hele længden med kabelbindere på serieledningsnettet, og undgå støjudvikling.



4 Tilslutning ledningssæt bakkamera

4.1 Tilslut ledningssættet til styreenhed til informationselektronik 1 -J794-

Tilslutning CAN-signal til styreenhed til informationselektronik 1 -J794- stik -2 område E-

! ANVISNING

På køretøjer, der ikke er tildelt pins (ledninger) i kammer 6 og 12 på stik -2 område E-, skal den ledige ledning (orange/brun til kammer 30 og ¹⁾ til kammer 12) fra eftermonteringsledningssættet til bakkameraet stikkes direkte ind i stikket -2 område E-.

- Stik det medfølgende stikhus (1C0.973.119.B) i det sorte stikhus (3D0.973.332) på eftermonteringsledningssættet til bakkameraet som berøringsbeskyttelse, og fastgør ledningerne på kabelbundet for at undgå støjudvikling.

- Clips stikket -2- ud af styreenhed til informationselektronik 1 -J794-.

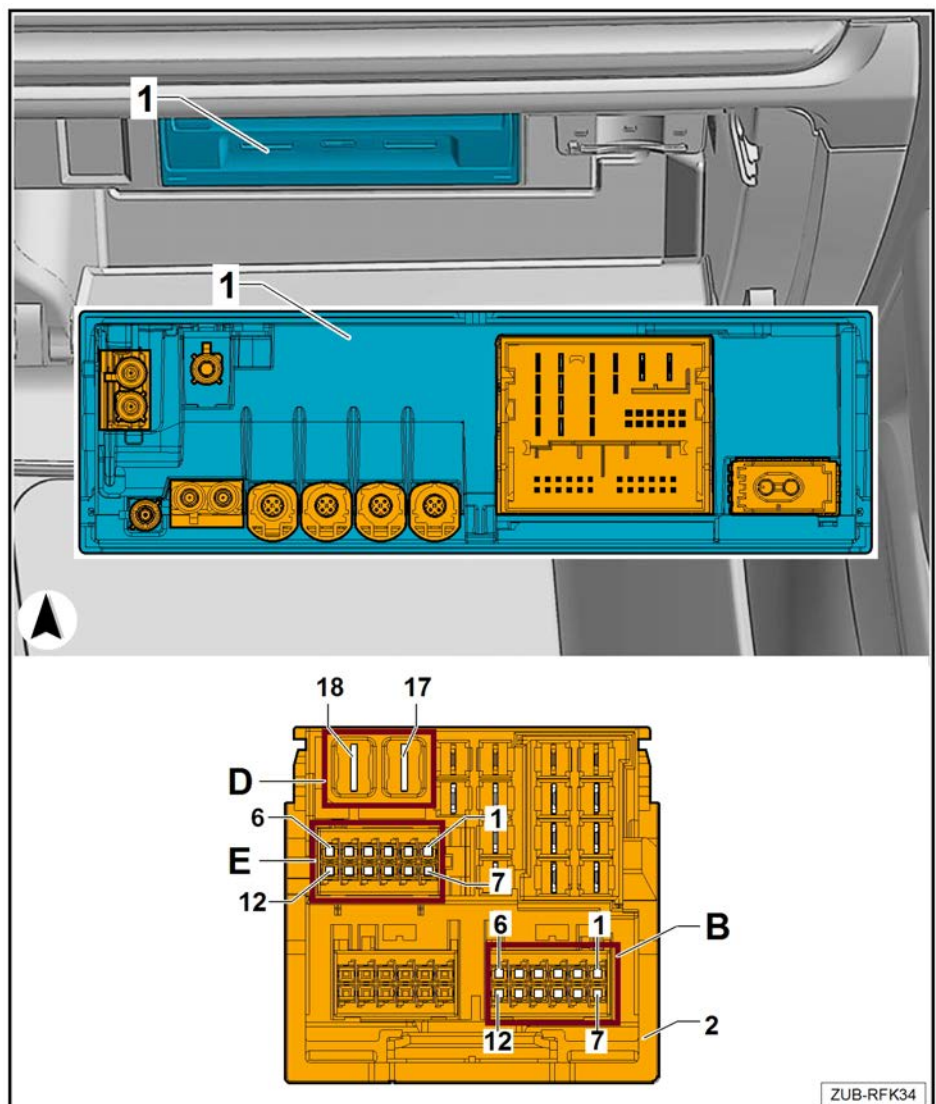

- Træk stikket -2 område E- enkelt ud af følgende kammer:



Frigør kammer 12.

- Stik den udtagede kontakt -12- i det vedlagte stikhus (1C0.973.119.B) ind i kammeret -1-.
- Den ledige ledning orange/brun fra ledningssættet bakkamera tilsluttes det ledige kammer -12- i stik -2 område E-.

Frigør kammer 6.

- Tilslut den afbrudte kontakt -6- til det vedlagte stikhus (1C0.973.119.B) i kammer -3-, og sæt stikhuset i det passende stik på ledningssættet.
- Den ledige ledning fra ledningssættet ¹⁾ til bakkamera tilsluttes det ledige kammer -6- i stik -2 område E-.

¹⁾ Kabelfarven kan afvige iht. Elsa (database til strømskemaer i VW-koncernen).

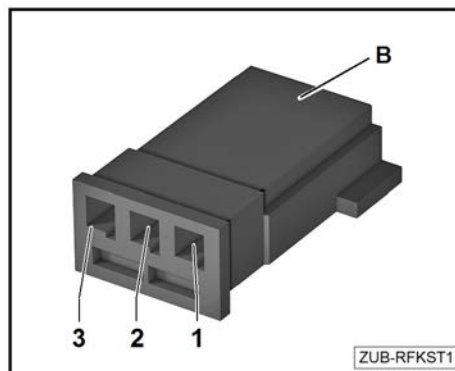

4.2 Tilslut ledningssættet 81A.054.733.A styreenhed til informationselektronik 1 -J794- (MIB 2*)

Tilslutning spændingsforsyning på styreenhed til informationselektronik 1 -J794- stik -2 område D-

! ANVISNING

Gælder for Audi A1 2019 ► (PR-Nr I8T, I8V), A3 3-Türer 2017 ► (PR-Nr I8E, I8S, I8L), A3 Limousine 2017 ► (PR-Nr I8E, I8S, I8L), A3 Sportback 2017 ► (PR-Nr I8E, I8S, I8L), Q3 2019 ► (PR-Nr I8T, I8V), Q3 Sportback 2019 ► (PR-Nr I8T, I8V), Audi Q2 2017 ► (MIB 2*)

- Video-ledningsadapteren (10 cm længde), der følger med ledningssættet 81A.054.733.A, skal ikke anvendes ved disse modelår.
- For køretøjer Audi A1 2019 ► (PR-Nr I8W, I8Y), Q2 2017 ► (PR-Nr I8Y), Q3 2019 ► (PR-Nr I8W, I8Y) und Q3 Sportback 2019 ► (PR-Nr I8W, I8Y) med (MIB 3) se kapitel 4.3.

- Clips stikket -2- ud af styreenhed til informationselektronik 1 -J794-.
- Træk stikket -2 område D- enkelt ud af følgende kammer.

Frigør kammer 17.

- Stik den udtagne kontakt -17- i det vedlagte stikhus (5C6.973.752) ind i kammeret -1-.
- Den ledige ledning brun fra ledningssættet bakkamera tilsluttes det ledige kammer -17- i stik -2 område D-.

Frigør kammer 18.

- Tilslut den afbrudte kontakt -18- til det vedlagte stikhus (5C6.973.752) i kammer -2-, og sæt stikhuset i det passende stik på ledningssættet.
- Den ledige ledning rød/gul fra ledningssættet bakkamera tilsluttes det ledige kammer -18- i stik -2 område D-.

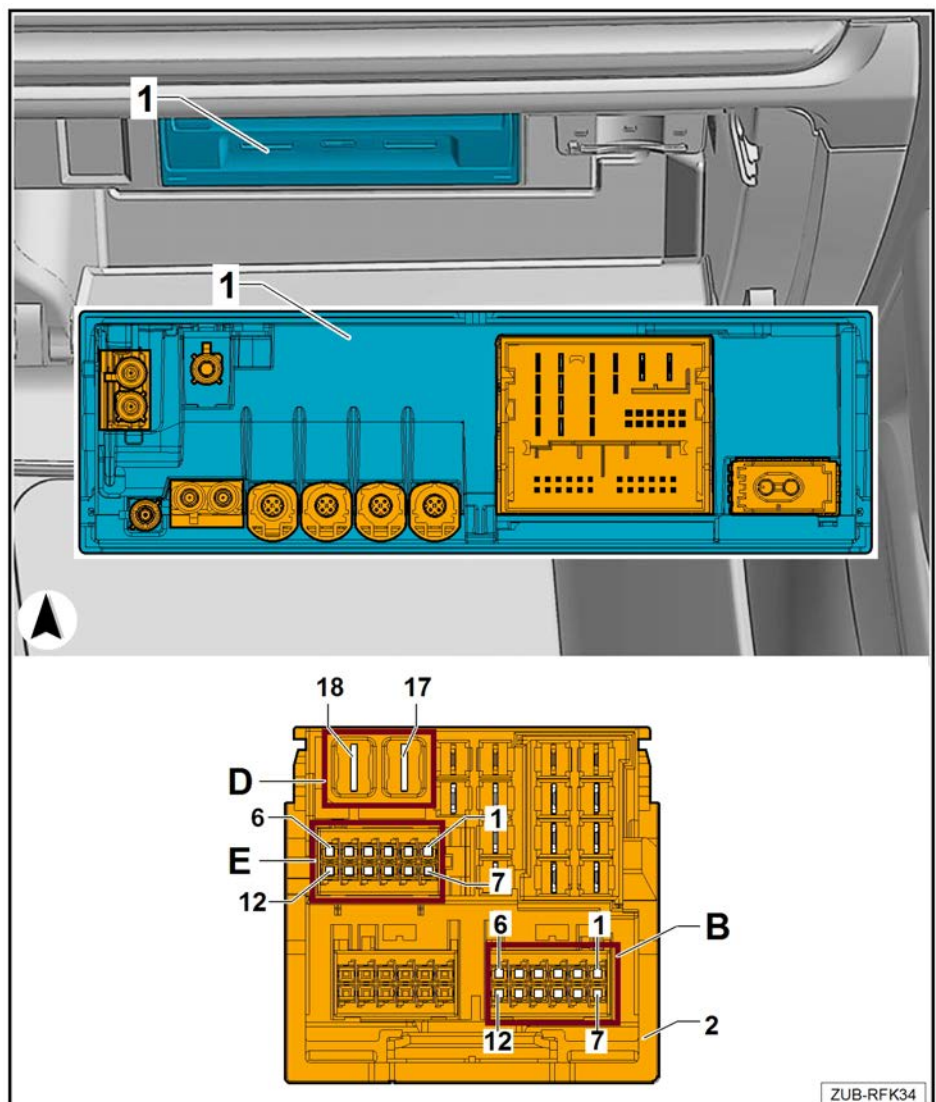



Tilslutning videosignal på styreenhed til informationselektronik 1 -J794- stik -2 område B-

- Den ledige ledning hvid -Video Out- fra ledningssættet til bakkamera sættes i det ledige kammer -6 i plus- i stik -2 område B-.
- Den ledige ledning sort -Video Out GND- fra ledningssættet til bakkamera sættes i det ledige kammer -12 i minus- i stik -2 område B-.
- Sæt igen stikket -2- ind i styreenhed til informationselektronik 1 -J794-, og lås det.

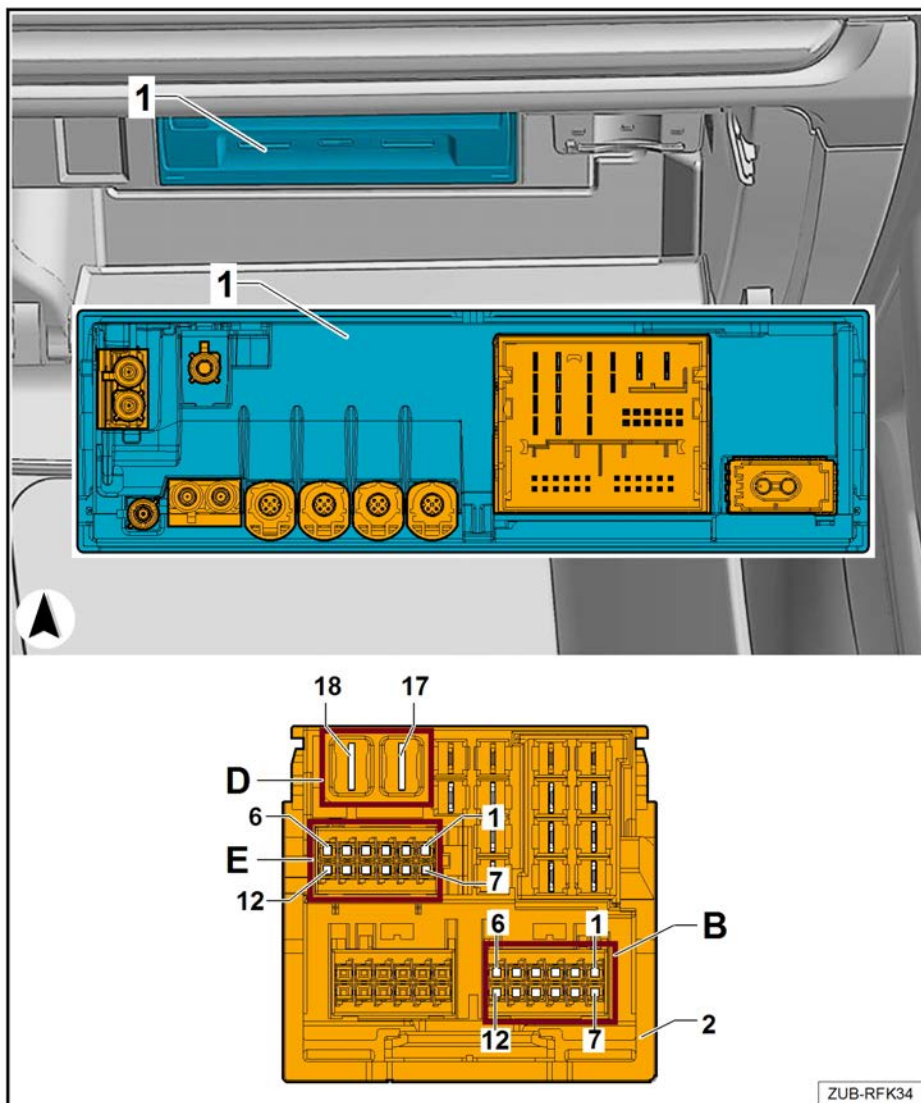

4.3 Tilslut ledningssættet 81A.054.733.A styreenhed til informationselektronik 1 -J794- (MIB 3)

Tilslutning på styreenhed til informationselektronik 1 -J794- stik -2 område D-

! ANVISNING

På køretøjerne Audi A1 2019 ► (PR-Nr I8W, I8Y), Audi Q2 2017 ► (PR-Nr I8Y), Audi Q3 2019 ► (PR-Nr I8W, I8Y) og Q3 Sportback 2019 ► (PR-Nr I8W, I8Y) monteres ledningssættet 81A.054.733.A sammen med video-ledningsadapteren.

- Clips stikket -2- ud af styreenhed til informationselektronik 1 -J794-.
- Træk stikket -2 område D- enkelt ud af følgende kammer.

Frigør kammer 17.

- Stik den udtagne kontakt -17- i det vedlagte stikhus (5C6.973.752) ind i kammeret -1-.
- Den ledige ledning brun fra ledningssættet bakkamera tilsluttes det ledige kammer -17- i stik -2 område D-.

Frigør kammer 18.

- Tilslut den afbrudte kontakt -18- til det vedlagte stikhus (5C6.973.752) i kammer -2-, og sæt stikhuset i det passende stik på ledningssættet.
- Den ledige ledning rød/gul fra ledningssættet bakkamera tilsluttes det ledige kammer -18- i stik -2 område D-.
- Sæt igen stikket -2- ind i styreenhed til informationselektronik 1 -J794-, og lås det.

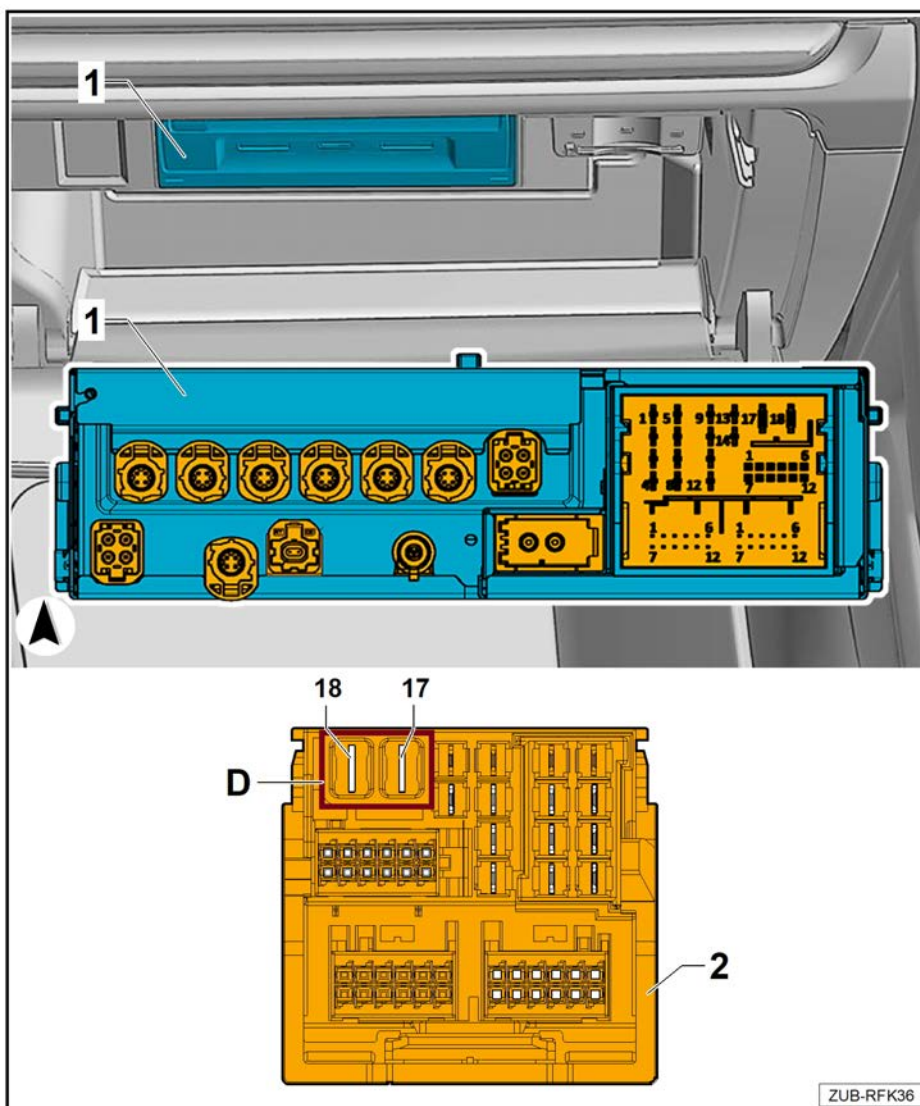



Tilslutning til styreenhed til informationselektronik 1 -J794- på stikket -3-

- Forbind stik -B- på den korte ledningsadapter med tilslutningen -3- på styreenhed til informationselektronik 1 -J794-.

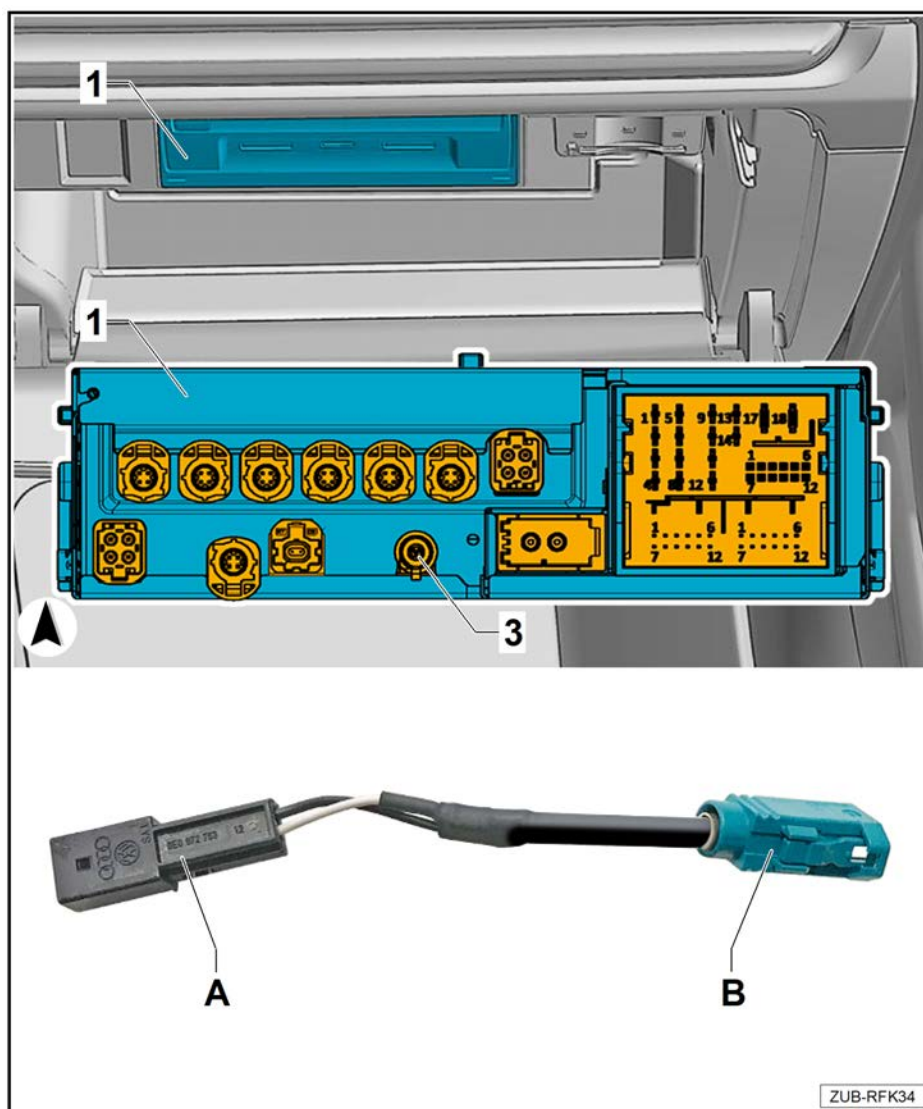

- Den ledige ledning hvid -Video Out- fra ledningssettet til bakkameraet sættes i det frie kammer -1- i det medfølgende stikhus 4B0 972 623.
- Den ledige ledning sort -Video Out GND- fra ledningssettet til bakkameraet sættes i det ledige kammer -2- i det medfølgende stikhus 4B0 972 623.
- Afdækningen -3- clipses på stikhuset 4B0 972 623 -4-, til det kan høres, at den går i hak.
- Forbind det tilsluttede stikkabinet med stikket -A- på videoledningsadapteren.

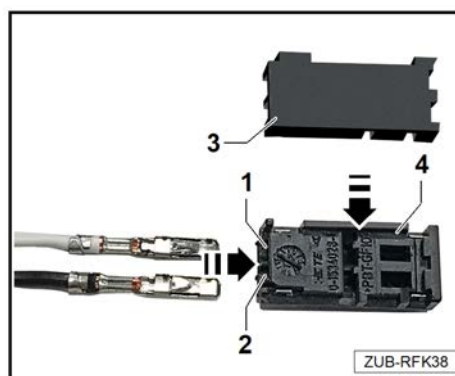

4.4 Afsluttende arbejde

- Saml køretøjet igen i omvendt rækkefølge.
- Tilslut batteriet. ⇒ Elektrisk anlæg; Reparationsgruppe 27; Batteri; afbrydelse og tilslutning af batteri.

Hvis batteriet tilsluttes igen, skal der tages følgende forholdsregler:



- ◆ Aktiver den elektriske vinduesmekanismes højde-/dybde-løbsautomatik ⇒ Betjeningsvejledning.

TIP

Efter gentilslutning af spændingsforsyningen kan ESP-advarselslampe først gå ud efter et par meters kørsel.

- Udfør oplåsning af bakkameraet.
- Udfør kalibrering af bakkameraet. ⇒ Køreassistentsystemer; Reparationsgruppe 98; bakkamerasystem; bakkamerasystem kalibreres.
- Udfør en funktionstest af bakkameraet og af PDC.
- Slet fejlhukommelsen.