

Οδηγίες τοποθέτησης

Κάμερα οπισθοπορείας Audi

- Audi A1 2019 ►**
- Audi A3 3θυρο 2017 ►**
- Audi A3 Limousine 2017 ►**
- Audi A3 Sportback 2017 ►**
- Audi Q2 2017 ►**
- Audi Q3 2019 ►**
- Audi Q3 Sportback 2019 ►**

**Αριστεροτίμονο και δεξιοτίμονο
για αριθμό πακέτου**

- 83A.054.634.A για A1 2019 ►**
- 8V0.054.634 για A3 3θυρο 2017 ►**
- 8V0.054.634 για A3 Limousine 2017 ►**
- 8V0.054.634 για A3 Sportback 2017 ►**
- 83A.054.634.A για Q2 2017 ►**
- 83A.054.634.A για Q3 2019 ►**
- 83A.054.634.A για Q3 Sportback 2019 ►**
με σετ καλωδίων 81A.054.733.A

Γνήσια αξεσουάρ Audi

Έκδοση 01



Πίνακας περιεχομένων

1	Υποδείξεις	1
1.1	Γενικές υποδείξεις.....	1
1.2	Υποδείξεις σχετικά με την ασφάλεια.....	1
1.3	Υποδείξεις για την επισκευή.....	2
1.3.1	Γαλβανική διάβρωση.....	2
1.3.2	Όδευση και στερέωση καλωδίων.....	2
2	Παραδοτέος εξοπλισμός	3
2.1	Παραδοτέος εξοπλισμός για το πακέτο 83A.054.634.A.....	3
2.2	Παραδοτέος εξοπλισμός για το πακέτο 8V0.054.634.....	3
3	Προπαρασκευαστικές εργασίες	5
3.1	Αποσυναρμολόγηση οχήματος.....	5
3.2	Τοποθέτηση κάμερας οπισθοπορείας στο όχημα.....	5
3.3	Όδευση καλωδίων για την κάμερα οπισθοπορείας.....	6
3.4	Τοποθέτηση και σύνδεση των φισ του σετ καλωδίων για την κάμερα οπισθοπορείας.....	8
3.5	Όδευση καλωδίων προς τον εγκέφαλο του ηλεκτρονικού πληροφοριακού συστήματος 1 -J794-.....	9
4	Σύνδεση σετ καλωδίων κάμερας οπισθοπορείας	11
4.1	Σύνδεση σετ καλωδίων στον εγκέφαλο του ηλεκτρονικού πληροφοριακού συστήματος 1 -J794-.....	11
4.2	Σύνδεση σετ καλωδίων 81A.054.733.A στον εγκέφαλο του ηλεκτρονικού πληροφοριακού συστήματος 1 -J794- (MIB 2*).....	13
4.3	Σύνδεση σετ καλωδίων 81A.054.733.A στον εγκέφαλο του ηλεκτρονικού πληροφοριακού συστήματος 1 -J794- (MIB 3).....	15
4.4	Εργασίες για το τέλος.....	16



1 Υποδείξεις

1.1 Γενικές υποδείξεις

Διαβάστε προσεκτικά τις παρούσες οδηγίες και δώστε προσοχή στις περιγραφές Προσοχής, Προειδοποίησης και Υπόδειξης πριν τοποθετήσετε την κάμερα οπισθοπορείας Audi.

ΚΙΝΔΥΝΟΣ

Κείμενα με αυτό το σύμβολο υποδεικνύουν επικίνδυνες καταστάσεις, οι οποίες αν δεν ληφθούν υπόψη, μπορούν να προκαλέσουν το θάνατο ή βαριές σωματικές βλάβες.

ΠΡΟΕΙΔΟΠΟΙΗΣΗ

Κείμενα με αυτό το σύμβολο υποδεικνύουν επικίνδυνες καταστάσεις, οι οποίες αν δεν ληφθούν υπόψη, μπορούν να προκαλέσουν το θάνατο ή βαριές σωματικές βλάβες.

ΠΡΟΣΟΧΗ

Κείμενα με αυτό το σύμβολο υποδεικνύουν επικίνδυνες καταστάσεις, οι οποίες, αν δεν ληφθούν υπόψη, μπορεί να οδηγήσουν σε ελαφρύ ή μέτριο τραυματισμό.

ΕΙΔΟΠΟΙΗΣΗ

Κείμενα με αυτό το σύμβολο υποδεικνύουν καταστάσεις, οι οποίες αν δεν ληφθούν υπόψη, μπορούν να προκαλέσουν βλάβες στο όχημα.

ΣΥΜΒΟΥΛΗ:

Κείμενα με αυτό το σύμβολο περιέχουν σημαντικές πρόσθετες πληροφορίες.

Η Audi AG δεν φέρει καμία ευθύνη σε περίπτωση μη τήρησης αυτών των οδηγιών τοποθέτησης.

1.2 Υποδείξεις σχετικά με την ασφάλεια

ΠΡΟΣΟΧΗ

Κίνδυνος για την ασφάλεια του χρήστη και τρίτων σε περίπτωση μη τήρησης των οδηγιών τοποθέτησης και των υποδείξεων σχετικά με την ασφάλεια.

- Πριν ξεκινήσετε την τοποθέτηση, διαβάστε προσεκτικά τις παρούσες οδηγίες τοποθέτησης.

ΕΙΔΟΠΟΙΗΣΗ

Πιθανή πρόκληση ζημιών στο όχημα λόγω μη ενδεδειγμένης τοποθέτησης.

- Όλες οι μηχανικές και ηλεκτρικές συνδέσεις πρέπει να ελέγχονται ως προς τη σωστή εφαρμογή και εγκατάσταση.
- Αναθέστε τις επισκευές ή την αντικατάσταση εξαρτημάτων σε εξειδικευμένο συνεργείο.

ΣΥΜΒΟΥΛΗ:

Η τοποθέτηση της κάμερας οπισθοπορείας Audi πρέπει να πραγματοποιείται σε εξειδικευμένο συνεργείο. Για την τοποθέτηση απαιτούνται ειδικά εργαλεία καθώς και συμπληρωματική τεκμηρίωση για το συγκεκριμένο



όχημα. Η μη ενδεδειγμένη τοποθέτηση μπορεί να οδηγήσει σε ζημιές στο όχημα ή στην κάμερα οπισθοπορείας Audi.

Οι εργασίες που περιγράφονται σε αυτές τις οδηγίες τοποθέτησης και που πρέπει να εκτελεστούν στο όχημα υπόκεινται σε αλλαγές λόγω ενδεχόμενων αναβαθμίσεων του μοντέλου. Επομένως, είναι αδύνατον να αποκλειστούν π.χ. αλλαγές στις εμβυσματούμενες συνδέσεις, στα χρώματα των καλωδίων ή στα σημεία τοποθέτησης. Για αυτόν τον λόγο πρέπει να λαμβάνετε πάντα υπόψη το ισχύον ηλεκτρικό διάγραμμα ή τα ισχύοντα βιβλία επισκευών του οχήματος.

Με την επιφύλαξη τεχνικών αλλαγών.

1.3 Υποδείξεις για την επισκευή

1.3.1 Γαλβανική διάβρωση

Η γαλβανική διάβρωση είναι δυνατόν να παρουσιαστεί σε περίπτωση χρήσης ακατάλληλων συνδετικών στοιχείων (βίδες, παξιμάδια, ροδέλες).

Για τον λόγο αυτό, χρησιμοποιούνται μόνο συνδετικά στοιχεία με ειδική επίστρωση επιφάνειας.

Επιπλέον, τα εξαρτήματα από καουτσούκ ή πλαστικό και οι κόλλες κατασκευάζονται από μη αγώγιμα υλικά.

Εάν έχετε αμφιβολίες για την καταλληλότητα των εξαρτημάτων, χρησιμοποιείτε πάντα καινούργια εξαρτήματα ⇒ Ηλεκτρονικός κατάλογος εξαρτημάτων.

Σημείωση:

- ◆ Συνιστούμε την αποκλειστική χρήση γνήσιων ανταλλακτικών, τα οποία έχουν ελεγχθεί και είναι φιλικά προς το αλουμίνιο.
- ◆ Συνιστούμε τη χρήση αξεσουάρ Audi.
- ◆ Οι ζημιές που προκαλούνται από γαλβανική διάβρωση δεν καλύπτονται από την εγγύηση.

1.3.2 Όδευση και στερέωση καλωδίων



ΠΡΟΣΟΧΗ

Περιορισμός της λειτουργίας του αερόσακου λόγω μη ενδεδειγμένης όδευσης καλωδίων ή ζημιών στα καλώδια.

- Τηρείτε τις προδιαγραφές ασφαλείας για πυροτεχνικά εξαρτήματα (βλ. ομάδα επισκευής 69).
- Κατά την τοποθέτηση, φροντίστε να μην πιαστεί κάπου ο αερόσακος.
- Δρομολογήστε το σετ καλωδίων εκ των υστέρων τοποθέτησης πίσω από τον αερόσακο και στερεώστε το σωστά.
- Επειδή ο χώρος στο εσωτερικό του οχήματος είναι περιορισμένος, φροντίστε να υπάρχει επαρκής ελεύθερος χώρος για πρόσβαση σε όλα τα κινούμενα εξαρτήματα.



2 Παραδοτέος εξοπλισμός

2.1 Παραδοτέος εξοπλισμός για το πακέτο 83A.054.634.A

Για τα μοντέλα: Audi A1 2019 ►, Audi Q2 2017 ►, Q3 2019 ► και Q3 Sportback 2019 ► αριστεροτίμονα, δεξιοτίμονα

Αριθμός	Εξάρτημα	Αριθμός εξαρτήματος
1	Κάμερα οπισθοπορείας	81A.827.566.A
1	Σετ καλωδίων	81A.054.733.A
1	Έγγραφο έγκρισης λειτουργίας	4M0.054.800

Παραδοτέος εξοπλισμός για το αντίστοιχο σετ καλωδίων
81A.054.733.A

Αριθμός	Εξάρτημα	Αριθμός εξαρτήματος
1	Σετ καλωδίων	
1	Περίβλημα φις	5C6.973.752 ¹⁾
1	Περίβλημα φις	1C0.973.119.B ¹⁾
1	Περίβλημα φις καλωδίου βίντεο	6Q0.035.576.F ¹⁾
1	Περίβλημα για φις 8 πόλων	8K0.971.833 ¹⁾
1	Περίβλημα για φις 2 πόλων	4B0.972.623 ¹⁾
1	Προσαρμογέας καλωδίου βίντεο μήκους 10 cm περ.	
25	Δεματικό	
2	Μούφα από αφρώδες υλικό	

¹⁾ Σε σακούλα PE , στερεωμένο στην πλεξούδα καλωδίων.

2.2 Παραδοτέος εξοπλισμός για το πακέτο 8V0.054.634

Για τα μοντέλα: Audi A3 3θυρο, A3 Limousine A3, Sportback αριστεροτίμονα, δεξιοτίμονα

Αριθμός	Εξάρτημα	Αριθμός εξαρτήματος
1	Κάμερα οπισθοπορείας με κουμπί	8V0.827.566.B
1	Σετ καλωδίων	81A.054.733.A
1	Έγγραφο έγκρισης λειτουργίας	4M0.054.800

Παραδοτέος εξοπλισμός για το αντίστοιχο σετ καλωδίων
81A.054.733.A

Αριθμός	Εξάρτημα	Αριθμός εξαρτήματος
1	Σετ καλωδίων	
1	Περίβλημα φις	5C6.973.752 ¹⁾



Αριθ- μός	Εξάρτημα	Αριθμός εξαρτήματος
1	Περίβλημα φις	1C0.973.119.B ¹⁾
1	Περίβλημα φις καλωδίου βίντεο	6Q0.035.576.F ¹⁾
1	Περίβλημα για φις 8 πόλων	8K0.971.833 ¹⁾
1	Περίβλημα για φις 2 πόλων	4B0.972.623 ^{1), 2)}
1	Προσαρμογέας καλωδίου βίντεο μήκους 10 cm περ.	²⁾
25	Δεματικό	
2	Μούφα από αφρώδες υλικό	

¹⁾ Σε σακούλα PE , στερεωμένο στην πλεξούδα καλωδίων.

²⁾ Δεν χρειάζεται.



3 Προπαρασκευαστικές εργασίες

3.1 Αποσυναρμολόγηση οχήματος

Παραπομπές στο Elsa

- Αποσύνδεση μπαταρίας. ⇒ Ηλεκτρικό σύστημα; Επισκ. Ομ. 27; Μπαταρία. Αποσύνδεση και σύνδεση μπαταρίας
- Αφαίρεση ντουλαπιού. ⇒ Αμάξωμα-Εργασίες συναρμολόγησης Εσωτερικά; Επισκ. Ομ. 68; Ντουλαπάκι. Αφαίρεση και τοποθέτηση ντουλαπιού
- Αφαίρεση εγκεφάλου ηλεκτρονικού πληροφοριακού συστήματος. ⇒ Επικοινωνία; Επισκ. Ομ. 91; Σύστημα infotainment. Αφαίρεση και τοποθέτηση εγκεφάλου ηλεκτρονικού πληροφοριακού συστήματος 1
- Αφαίρεση επένδυσης κολόνας Α στην πλευρά συνοδηγού. ⇒ Αμάξωμα-Εργασίες συναρμολόγησης Εσωτερικά; Επισκ. Ομ. 70; Επενδύσεις εσωτερικού χώρου. Αφαίρεση και τοποθέτηση επένδυσης κολόνας Α
- Αφαίρεση επένδυσης χώρου ποδιών στην πλευρά συνοδηγού. ⇒ Αμάξωμα-Εργασίες συναρμολόγησης Εσωτερικά; Επισκ. Ομ. 68; Επενδύσεις εσωτερικού χώρου. Αφαίρεση και τοποθέτηση επένδυσης χώρου ποδιών
- Αφαίρεση μαρσπιέ πόρτας, μπροστά. ⇒ Αμάξωμα-Εργασίες συναρμολόγησης Εσωτερικά; Επισκ. Ομ. 70; Επενδύσεις εσωτερικού χώρου. Αφαίρεση και τοποθέτηση μαρσπιέ πόρτας
- Αφαίρεση επένδυσης κολόνας Β στην πλευρά συνοδηγού. ⇒ Αμάξωμα-Εργασίες συναρμολόγησης Εσωτερικά; Επισκ. Ομ. 70; Επενδύσεις εσωτερικού χώρου. Αφαίρεση και τοποθέτηση επένδυσης κολόνας Β στην πλευρά συνοδηγού
- Αφαίρεση μαρσπιέ πόρτας, πίσω. ⇒ Αμάξωμα-Εργασίες συναρμολόγησης Εσωτερικά; Επισκ. Ομ. 70; Επενδύσεις εσωτερικού χώρου. Αφαίρεση και τοποθέτηση μαρσπιέ πόρτας
- Αφαίρεση πάγκου καθισμάτων/ατομικών καθισμάτων. ⇒ Αμάξωμα-Εργασίες συναρμολόγησης Εσωτερικά; Επισκ. Ομ. 72; Πίσω καθίσματα. Αφαίρεση και τοποθέτηση πάγκου καθισμάτων/ατομικών καθισμάτων
- Αφαίρεση επένδυσης κολόνας C στην πλευρά συνοδηγού. ⇒ Αμάξωμα-Εργασίες συναρμολόγησης Εσωτερικά; Επισκ. Ομ. 70; Επενδύσεις εσωτερικού χώρου. Αφαίρεση και τοποθέτηση επένδυσης κολόνας C
- Αφαίρεση πλευρικής επένδυσης χώρου αποσκευών ⇒ Αμάξωμα-Εργασίες συναρμολόγησης Εσωτερικά; Επισκ. Ομ. 70; Επενδύσεις χώρου αποσκευών. Αφαίρεση και τοποθέτηση πλευρικής επένδυσης χώρου αποσκευών
- Αφαίρεση επένδυσης πίσω πόρτας χώρου αποσκευών ⇒ Αμάξωμα-Εργασίες συναρμολόγησης Εσωτερικά; Επισκ. Ομ. 70; Επενδύσεις χώρου αποσκευών. Αφαίρεση και τοποθέτηση επένδυσης πίσω πόρτας χώρου αποσκευών

Για τα μοντέλα: Audi A3 Limousine

- Εάν χρειάζεται, αφαιρέστε το αντικλεπτικό της κάμερας οπισθοπορείας. ⇒ Επικοινωνία; Επισκ. Ομ. 91; Σύστημα infotainment. Αφαίρεση και τοποθέτηση κάμερας οπισθοπορείας

3.2 Τοποθέτηση κάμερας οπισθοπορείας στο όχημα

Μόνο για τα μοντέλα: Audi A1, Q2, Q3 και Q3 Sportback

- Τοποθετήστε την κάμερα οπισθοπορείας στο κουμπί χειρισμού της κλειδαριάς με καπάκι.
- Τοποθετήστε το κουμπί μαζί με την προ-εγκατεστημένη κάμερα οπισθοπορείας.

Μόνο για τα μοντέλα: Audi A3 3θυρο, A3 Limousine, Sportback A3 αριστεροτίμονα

- Αντικαταστήστε την παλιά λαβή με την παρεχόμενη λαβή.



- Τοποθετήστε την κάμερα οπισθοπορείας στη νέα λαβή χειρισμού της κλειδαριάς με καπάκι.

3.3 Όδευση καλωδίων για την κάμερα οπισθοπορείας

Μόνο για τα μοντέλα: Audi A1, Q2, Q3 και Q3 Sportback, A3 3θυρο, A3 Sportback αριστεροτίμονα

- Δρομολογήστε το σετ καλωδίων μαζί με τις εμβυσματούμενες συνδέσεις για την κάμερα οπισθοπορείας στην πίσω πόρτα χώρου αποσκευών περνώντας το από το εσωτερικό του οχήματος μέσω της τούφας.

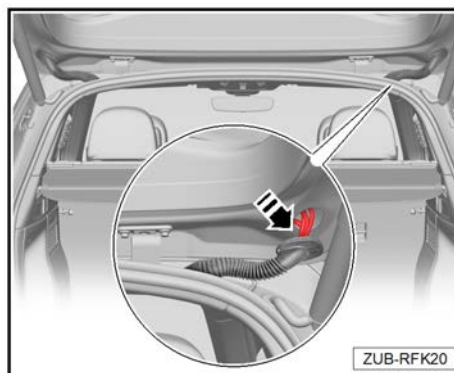

Μόνο για τα μοντέλα: Audi A1, Q2, Q3 και Q3 Sportback, A3 3θυρο, A3 Sportback δεξιοτίμονα

- Δρομολογήστε το σετ καλωδίων μαζί με τις εμβυσματούμενες συνδέσεις για την κάμερα οπισθοπορείας στην πίσω πόρτα χώρου αποσκευών περνώντας το από το εσωτερικό του οχήματος μέσω της τούφας.

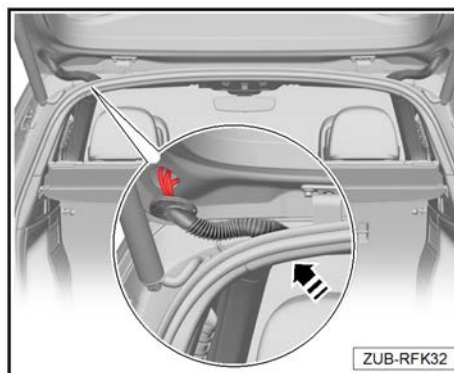

Για τα μοντέλα: Audi A3 Limousine αριστεροτίμονα, δεξιοτίμονα

- Τοποθετήστε το σετ καλωδίων εκ των υστέρων τοποθέτησης στην θέση της κάμερας οπισθοπορείας και από εκεί περάστε το στο εσωτερικό του οχήματος μέσω του μεντεσέ της πίσω πόρτας χώρου αποσκευών.

ΣΥΜΒΟΥΛΗ:

Ανάλογα με την παραλλαγή του οχήματος, μπορεί να υπάρχει ή να μην υπάρχει ένα σετ καλωδίων σειράς παραγωγής στον μεντεσέ της πίσω πόρτας χώρου αποσκευών.

Εάν υπάρχει σετ καλωδίων σειράς παραγωγής, στερεώστε το σετ καλωδίων εκ των υστέρων τοποθέτησης της κάμερας οπισθοπορείας με τα παρεχόμενα δεματικά καλωδίων.

Εάν δεν υπάρχει σετ καλωδίων σειράς παραγωγής, στερεώστε το σετ καλωδίων εκ των υστέρων τοποθέτησης της κάμερας οπισθοπορείας ως εξής:

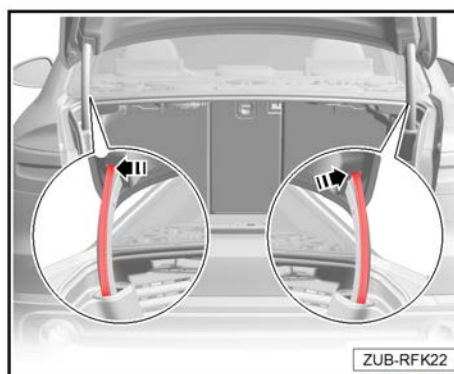

Για τα μοντέλα: A3 Limousine αριστεροτίμονα

- Τοποθετήστε ένα αυτοκόλλητο -1- κατά μήκος του μεντεσέ της πίσω πόρτας χώρου αποσκευών και στερεώστε το σετ καλωδίων εκ των υστέρων τοποθέτησης με δεματικό.
- Δρομολογήστε το σετ καλωδίων εκ των υστέρων τοποθέτησης της κάμερας οπισθοπορείας στον μεντεσέ της πίσω πόρτας χώρου αποσκευών και στερεώστε το με τα αυτοκόλλητα -2 και 3- και τα δεματικά.
- Επιπλέον, στερεώστε το σετ καλωδίων εκ των υστέρων τοποθέτησης της κάμερας οπισθοπορείας στα πλαϊνά του μεντεσέ της πίσω πόρτας χώρου αποσκευών με δεματικό -4- για να αποφύγετε ζημιές από το ελατήριο επαναφοράς της πίσω πόρτας χώρου αποσκευών.
- Στερεώστε το σετ καλωδίων εκ των υστέρων τοποθέτησης της κάμερας οπισθοπορείας στο επάνω μέρος του εσωτερικού χώρου του οχήματος με αυτοκόλλητο -5- και δεματικό.
- Τοποθετήστε το σετ καλωδίων εκ των υστέρων τοποθέτησης στην επόμενη πλεξούδα καλωδίων σειράς παραγωγής και στερεώστε το με δεματικά.

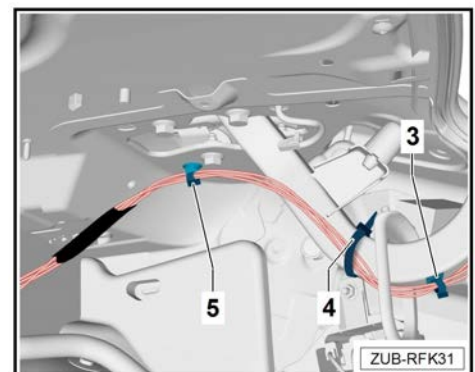
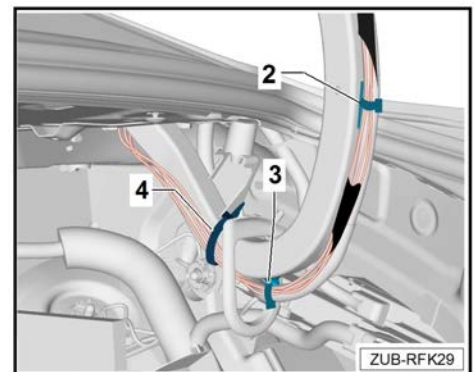
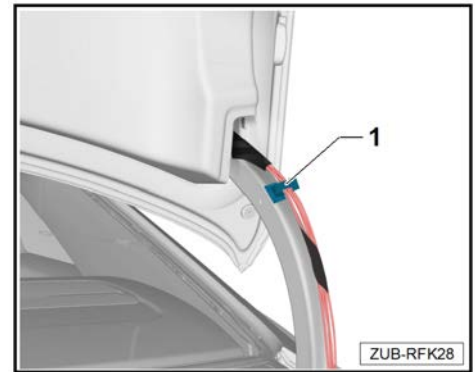

Για τα μοντέλα: A3 Limousine δεξιοτίμονα

- Τοποθετήστε ένα αυτοκόλλητο -1- κατά μήκος του μεντεσέ της πίσω πόρτας χώρου αποσκευών και στερεώστε το σετ καλωδίων εκ των υστέρων τοποθέτησης με δεματικό.

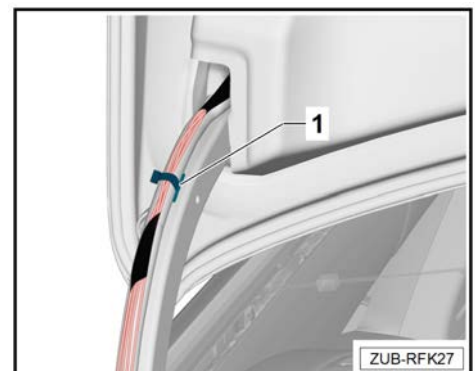



- Δρομολογήστε το σετ καλωδίων εκ των υστέρων τοποθέτησης της κάμερας οπισθοπορείας στον μεντεσέ της πίσω πόρτας χώρου αποσκευών και στερεώστε το με τα αυτοκόλλητα -2 και 3- και τα δεματικά.
- Επιπλέον, στερεώστε το σετ καλωδίων εκ των υστέρων τοποθέτησης της κάμερας οπισθοπορείας στα πλαϊνά του μεντεσέ της πίσω πόρτας χώρου αποσκευών με δεματικό -4- για να αποφύγετε ζημιές από το ελατήριο επαναφοράς της πίσω πόρτας χώρου αποσκευών.
- Στερεώστε το σετ καλωδίων εκ των υστέρων τοποθέτησης της κάμερας οπισθοπορείας στο επάνω μέρος του εσωτερικού χώρου του οχήματος με αυτοκόλλητο -5- και δεματικό.
- Τοποθετήστε το σετ καλωδίων εκ των υστέρων τοποθέτησης στην επόμενη πλεξούδα καλωδίων σειράς παραγωγής και στερεώστε το με δεματικά.

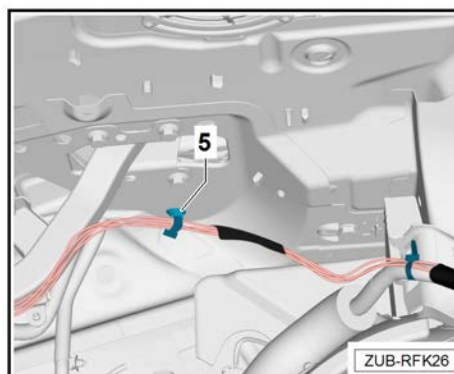
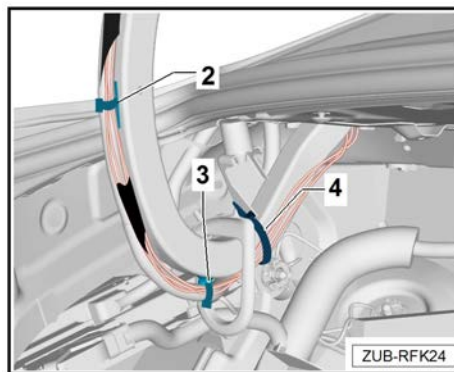

3.4 Τοποθέτηση και σύνδεση των φισ του σετ καλωδίων για την κάμερα οπισθοπορείας

Ισχύει για όλα τα οχήματα

- Συνδέστε το ελεύθερο καλώδιο για τη μετάδοση βίντεο στο παρεχόμενο περίβλημα φισ 6Q0 035 576 F.
- Συνδέστε τα 4 ελεύθερα καλώδια για την τροφοδοσία με ρεύμα της κάμερας οπισθοπορείας στο παρεχόμενο περίβλημα φισ 8 πόλων 8K0 971 833 όπως περιγράφεται παρακάτω.

ΣΥΜΒΟΥΛΗ

Στην εικόνα φαίνεται η πλευρά με τους ακροδέκτες του φισ 8K0 971 833.

- ◆ κόκκινο/κίτρινο καλώδιο στον ακροδέκτη 1
- ◆ πορτοκαλί/γκρι καλώδιο στον ακροδέκτη 4
- ◆ καφέ καλώδιο στον ακροδέκτη 5
- ◆ πορτοκαλί/καφέ καλώδιο στον ακροδέκτη 8

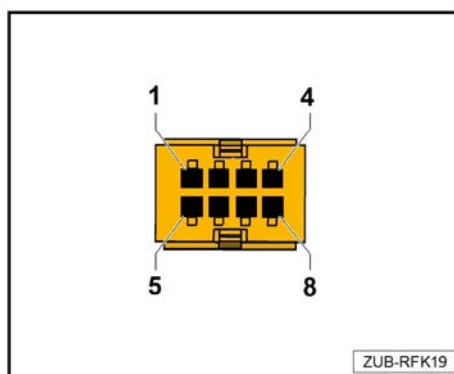

- Τοποθετήστε μούφες από αφρώδες υλικό και στα δύο φιν της κάμερας οπισθοπορείας.
- Συνδέστε τα δύο φιν μετάδοσης βίντεο του σετ καλωδίων με την κάμερα οπισθοπορείας -A- -όπως δείχνουν τα βέλη-.
- Στερεώστε τις εμβυσματούμενες συνδέσεις με μούφες από αφρώδες υλικό και δεματικά για να αποφύγετε τον θόρυβο.
- Στερεώστε το σετ καλωδίων με δεματικά καλωδίων για να αποφύγετε τον θόρυβο.

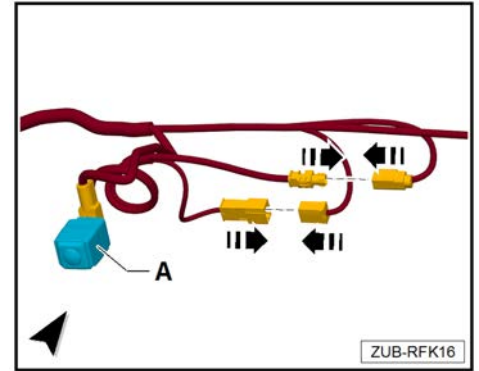

3.5 Όδευση καλωδίων προς τον εγκέφαλο του ηλεκτρονικού πληροφοριακού συστήματος 1 -J794-

Αριστεροτίμονα οχήματα

- Δρομολογήστε το σετ καλωδίων για την κάμερα οπισθοπορείας από τη διέλευση καλωδίων στην πλευρά του συνοδηγού κατά μήκος του σετ καλωδίων σειράς παραγωγής, περνώντας το από τις κολώνες C και B, μέχρι το σημείο που βρίσκεται ο εγκέφαλος του ηλεκτρονικού πληροφοριακού συστήματος 1 -J794- -B-.
- Στερεώστε το σετ καλωδίων για την κάμερα οπισθοπορείας σε όλο το μήκος του με δεματικά στο σετ καλωδίων σειράς παραγωγής και τοποθετήστε κατάλληλα εξαρτήματα για την αποφυγή θορύβου.





Δεξιότιμονα οχήματα

- Δρομολογήστε το σετ καλωδίων για την κάμερα οπισθοπορείας από τη διέλευση καλωδίων στην πλευρά του συνοδηγού κατά μήκος του σετ καλωδίων σειράς παραγωγής, περνώντας το από τις κολώνες C και B, μέχρι το σημείο που βρίσκεται ο εγκέφαλος του ηλεκτρονικού πληροφοριακού συστήματος 1 -J794- -B-.
- Στερεώστε το σετ καλωδίων για την κάμερα οπισθοπορείας σε όλο το μήκος του με δεματικά στο σετ καλωδίων σειράς παραγωγής και τοποθετήστε κατάλληλα εξαρτήματα για την αποφυγή θορύβου.



4 Σύνδεση σετ καλωδίων κάμερας οπισθοπορείας

4.1 Σύνδεση σετ καλωδίων στον εγκέφαλο του ηλεκτρονικού πληροφοριακού συστήματος 1 -J794-

Σύνδεση σήματος CAN στον εγκέφαλο του ηλεκτρονικού πληροφοριακού συστήματος 1 -J794- φις -2 περιοχή E-

❗ ΕΙΔΟΠΟΙΗΣΗ

Στα οχήματα στα οποία οι θάλαμοι 6 και 12 στο φις -2 περιοχή E- δεν είναι κατειλημμένοι με ακροδέκτες (καλώδια), το ελεύθερο καλώδιο (πορτοκαλί/καφέ για τους θαλάμους 30 και ¹⁾ για τον θάλαμο 12) πρέπει να συνδεθεί απευθείας στο φις -2 περιοχή E- από το σετ καλωδίων εκ των υστέρων τοποθέτησης της κάμερας οπισθοπορείας.

- Συνδέστε το παρεχόμενο περίβλημα φις (1C0.973.119.B) στο μαύρο περίβλημα φις (3D0.973.332) του σετ καλωδίων εκ των υστέρων τοποθέτησης της κάμερας οπισθοπορείας ως προστατευτικό έναντι επαφής, στερεώστε τα καλώδια στην πλεξούδα και τοποθετήστε κατάλληλα εξαρτήματα για την αποφυγή θορύβου.

- Αποσυνδέστε το φις -2- από τον εγκέφαλο του ηλεκτρονικού πληροφοριακού συστήματος 1 -J794-.

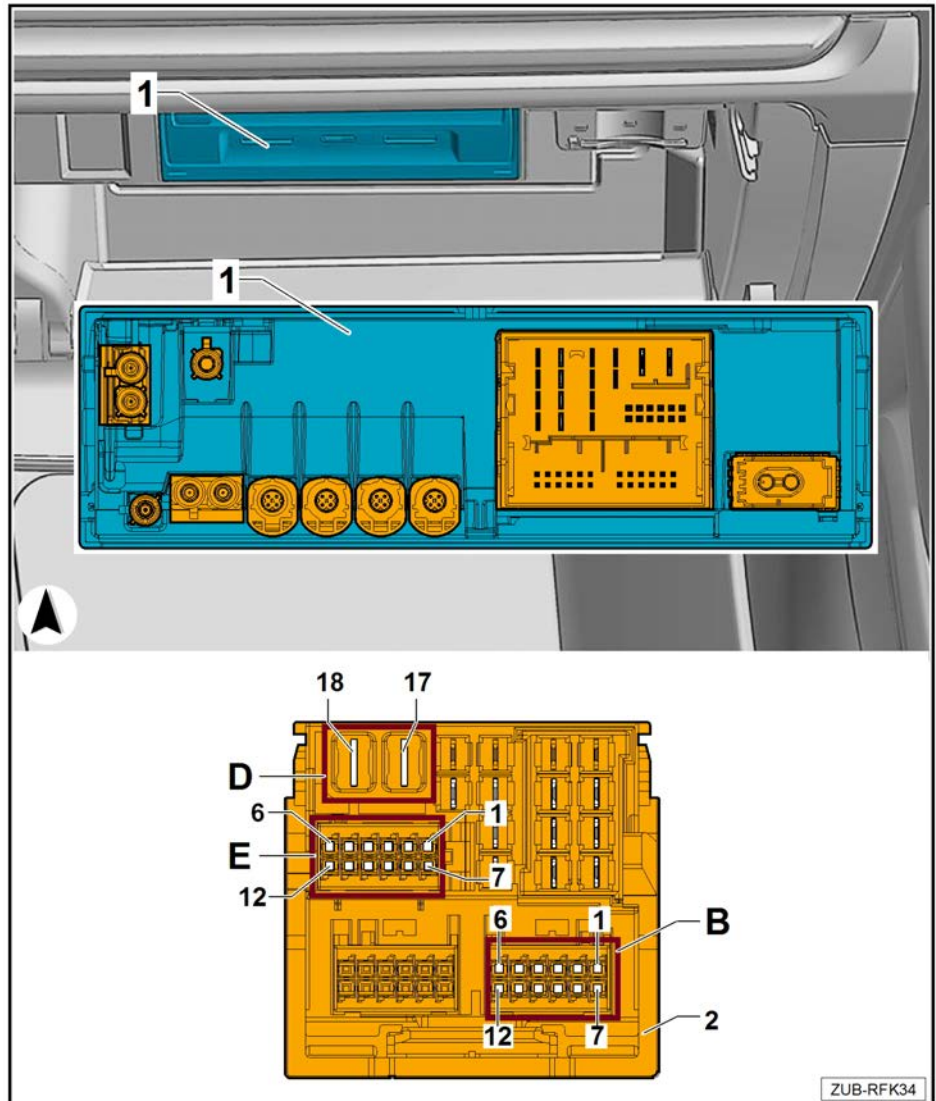



- Αποσυνδέστε το φινιρίσματα -2 περιοχή E- ξεχωριστά από τον παρακάτω θάλαμο:

Αφαιρέστε τον ακροδέκτη από τον θάλαμο 12.

- Συνδέστε την αποσυνδεδεμένη επαφή -12- στο παρεχόμενο περίβλημα φινιρίσματα (1C0.973.119.B) στον θάλαμο -1-.
- Συνδέστε το ελεύθερο πορτοκαλί/καφέ καλώδιο του σετ καλωδίων της κάμερας οπισθοπορείας στον ελεύθερο θάλαμο -12- του φινιρίσματα -2 περιοχή E-.

Αφαιρέστε τον ακροδέκτη από τον θάλαμο 6.

- Συνδέστε την αποσυνδεδεμένη επαφή -6- στο παρεχόμενο περίβλημα φινιρίσματα (1C0.973.119.B) στον θάλαμο -3- και συνδέστε το περίβλημα φινιρίσματα στο αντίστοιχο φινιρίσματα του σετ καλωδίων.
- Συνδέστε το ελεύθερο καλώδιο του σετ καλωδίων ¹⁾ της κάμερας οπισθοπορείας στον ελεύθερο θάλαμο -6- τους φινιρίσματα -2 περιοχή E-.

¹⁾ Τα χρώματα καλωδίων ενδέχεται να διαφέρουν σύμφωνα με το Elsa (βάση δεδομένων για τα ηλεκτρικά διαγράμματα στον Όμιλο VW).

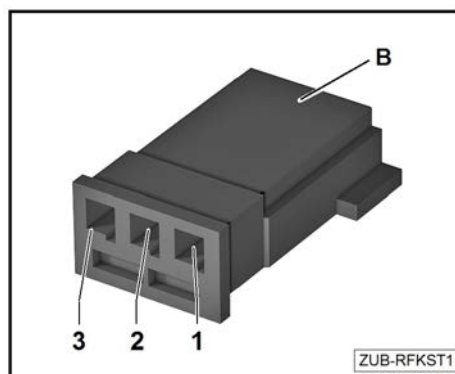

4.2 Σύνδεση σετ καλωδίων 81A.054.733.A στον εγκέφαλο του ηλεκτρονικού πληροφοριακού συστήματος 1 -J794- (MIB 2*)

Σύνδεση παροχής ρεύματος στον εγκέφαλο του ηλεκτρονικού πληροφοριακού συστήματος 1 -J794- φις -2 περιοχή D-

! ΕΙΔΟΠΟΙΗΣΗ

Για τα μοντέλα: Audi A1 2019 ► (Αρ. προϊόντος I8T, I8V), A3 3θυρο 2017 ► (Αρ. προϊόντος I8E, I8S, I8L), A3 Limousine 2017 ► (Αρ. προϊόντος I8E, I8S, I8L), A3 Sportback 2017 ► (Αρ. προϊόντος I8E, I8S, I8L), Q3 2019 ► (Αρ. προϊόντος I8T, I8V), Q3 Sportback 2019 ► (Αρ. προϊόντος I8T, I8V), Audi Q2 2017 ► (MIB 2*)

- Ο προσαρμογέας καλωδίου βίντεο (μήκους 10 cm) που παρέχεται με το σετ καλωδίων 81A.054.733.A δεν χρειάζεται για αυτά τα μοντέλα.
- Για τα οχήματα: Audi A1 2019 ► (Αρ. προϊόντος I8W, I8Y), Q2 2017 ► (Αρ. προϊόντος I8Y), Q3 2019 ► (Αρ. προϊόντος I8W, I8Y) και Q3 Sportback 2019 ► (Αρ. προϊόντος I8W, I8Y) με (MIB 3) βλ. κεφάλαιο 4.3.

- Αποσυνδέστε το φις -2- από τον εγκέφαλο του ηλεκτρονικού πληροφοριακού συστήματος 1 -J794-.

- Αποσυνδέστε το φις -2- περιοχή D- ξεχωριστά από τον παρακάτω θάλαμο.

Αφαιρέστε τον ακροδέκτη από τον θάλαμο 17.

- Συνδέστε την αποσυνδεδεμένη επαφή -17- στο παρεχόμενο περίβλημα φις (5C6.973.752) στον θάλαμο -1-.

- Συνδέστε το ελεύθερο καφέ καλώδιο του σετ καλωδίων της κάμερας οπισθοπορείας στον ελεύθερο θάλαμο -17- του φις -2- περιοχή D-.

Αφαιρέστε τον ακροδέκτη από τον θάλαμο 18.

- Συνδέστε την αποσυνδεδεμένη επαφή -18- στο παρεχόμενο περίβλημα φις (5C6.973.752) στον θά-

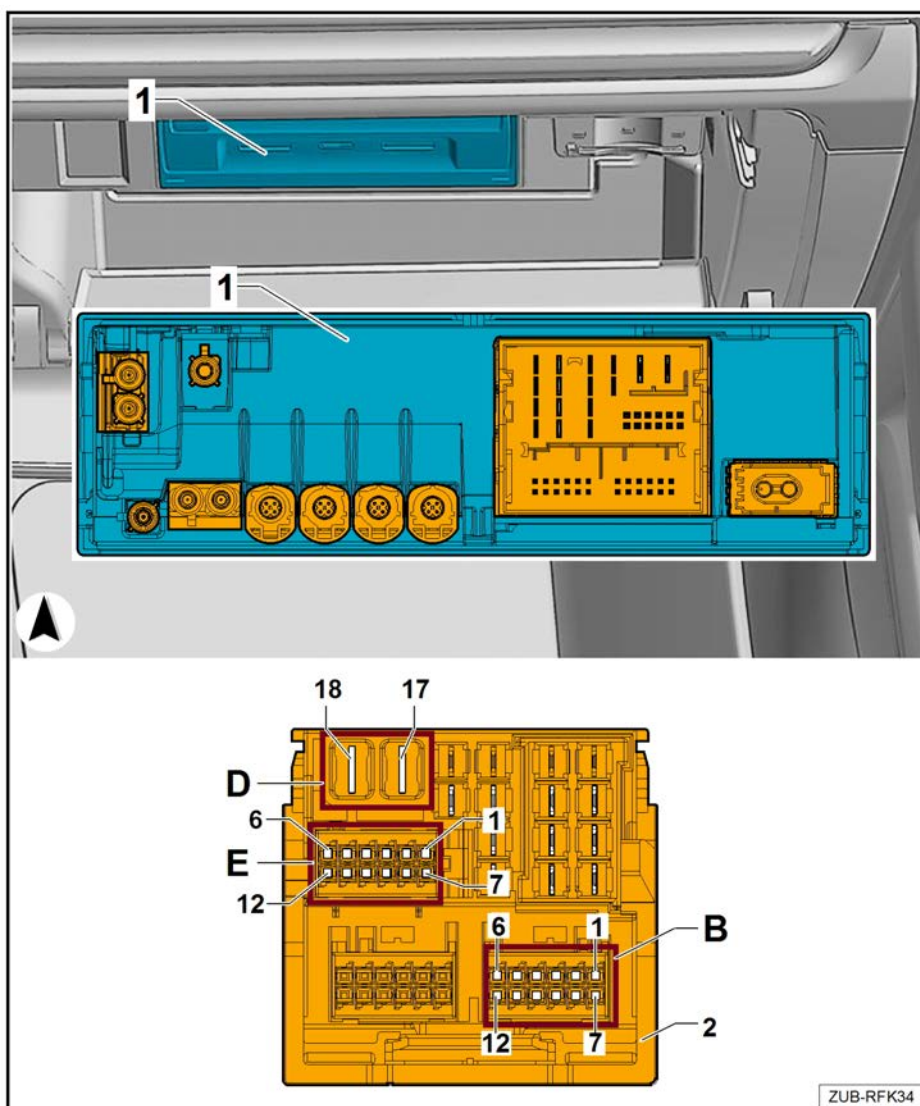

ZUB-RFK34



λαμο -2- και συνδέστε το περίβλημα φις στο αντίστοιχο φις του σετ καλωδίων.

- Συνδέστε το ελεύθερο κόκκινο/κίτρινο καλώδιο του σετ καλωδίων της κάμερας οπισθοπορείας στον ελεύθερο θάλαμο -18- του φις -2 περιοχή D-.

Σύνδεση σήματος βίντεο στον εγκέφαλο του ηλεκτρονικού πληροφοριακού συστήματος 1 -J794- φις -2 περιοχή B-

- Συνδέστε το ελεύθερο λευκό καλώδιο -Video Out- του σετ καλωδίων της κάμερας οπισθοπορείας στον ελεύθερο θάλαμο -6 In Plus- του φις -2 περιοχή B-.
- Συνδέστε το ελεύθερο μαύρο καλώδιο -Video Out GND- του σετ καλωδίων της κάμερας οπισθοπορείας στον ελεύθερο θάλαμο -12 In Minus- του φις -2 περιοχή B-.
- Επανασυνδέστε το φις -2- στον εγκέφαλο του ηλεκτρονικού πληροφοριακού συστήματος 1 -J794- και στερεώστε το.

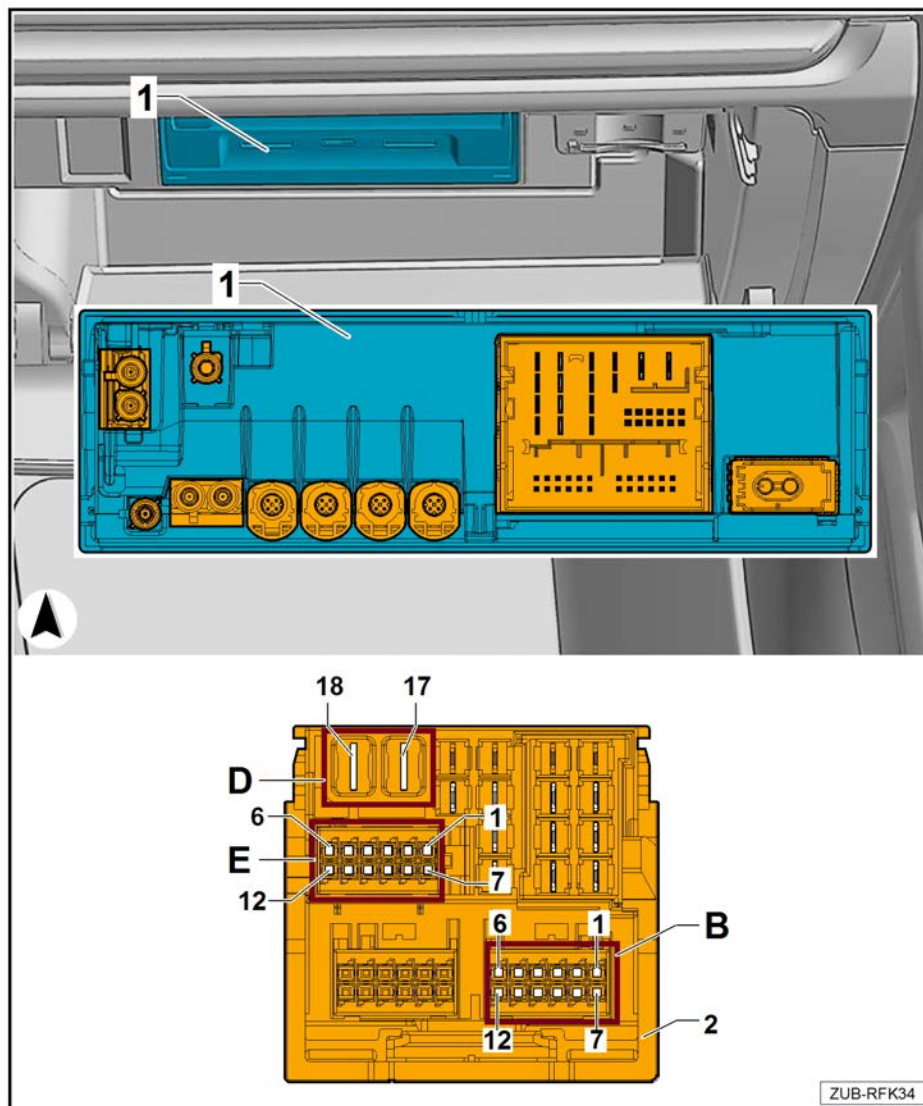

4.3 Σύνδεση σετ καλωδίων 81A.054.733.A στον εγκέφαλο του ηλεκτρονικού πληροφοριακού συστήματος 1 -J794- (MIB 3)

Σύνδεση στον εγκέφαλο του ηλεκτρονικού πληροφοριακού συστήματος 1 -J794- φις -2 περιοχή D-

! ΕΙΔΟΠΟΙΗΣΗ

Στα οχήματα Audi A1 2019 ► (Αρ. προϊόντος I8W, I8Y), Q2 2017 ► (Αρ. προϊόντος I8Y), Audi Q3 2019 ► (Αρ. προϊόντος I8W, I8Y) και Q3 Sportback 2019 ► (Αρ. προϊόντος I8W, I8Y) το σετ καλωδίων 81A.054.733.A τοποθετείται μαζί με τον προσαρμογέα καλωδίου βίντεο.

- Αποσυνδέστε το φις -2- από τον εγκέφαλο του ηλεκτρονικού πληροφοριακού συστήματος 1 -J794-.

- Αποσυνδέστε το φις -2 περιοχή D- ξεχωριστά από τον παρακάτω θάλαμο.

Αφαιρέστε τον ακροδέκτη από τον θάλαμο 17.

- Συνδέστε την αποσυνδεδεμένη επαφή -17- στο παρεχόμενο περίβλημα φις (5C6.973.752) στον θάλαμο -1-.

- Συνδέστε το ελεύθερο καφέ καλώδιο του σετ καλωδίων της κάμερας οπισθοπορείας στον ελεύθερο θάλαμο -17- του φις -2 περιοχή D-.

Αφαιρέστε τον ακροδέκτη από τον θάλαμο 18.

- Συνδέστε την αποσυνδεδεμένη επαφή -18- στο παρεχόμενο περίβλημα φις (5C6.973.752) στον θάλαμο -2- και συνδέστε το περίβλημα φις στο αντίστοιχο φις του σετ καλωδίων.

- Συνδέστε το ελεύθερο κόκκινο/κίτρινο καλώδιο του σετ καλωδίων της κάμερας οπισθοπορείας στον ελεύθερο θάλαμο -18- του φις -2 περιοχή D-.

- Επανασυνδέστε το φις -2- στον εγκέφαλο του ηλεκτρονικού πληροφοριακού συστήματος 1 -J794- και στερεώστε το.

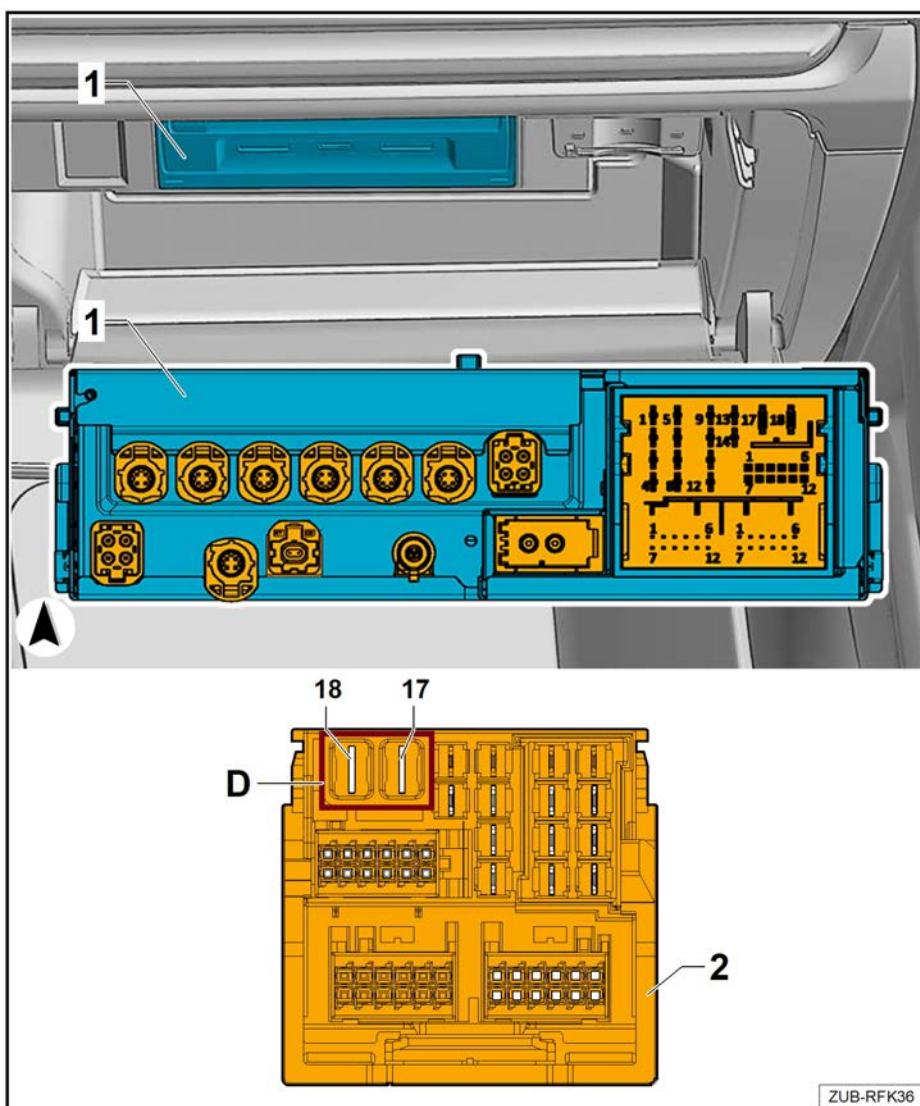

ZUB-RFK36

Σύνδεση εγκεφάλου του ηλεκτρονικού πληροφοριακού συστήματος 1 -J794- στο φις -3-

- Συνδέστε το φις -B- του μικρού μήκους προσαρμογέα καλωδίου βίντεο στην υποδοχή -3- του εγκεφάλου του ηλεκτρονικού πληροφοριακού συστήματος 1 -J794-.

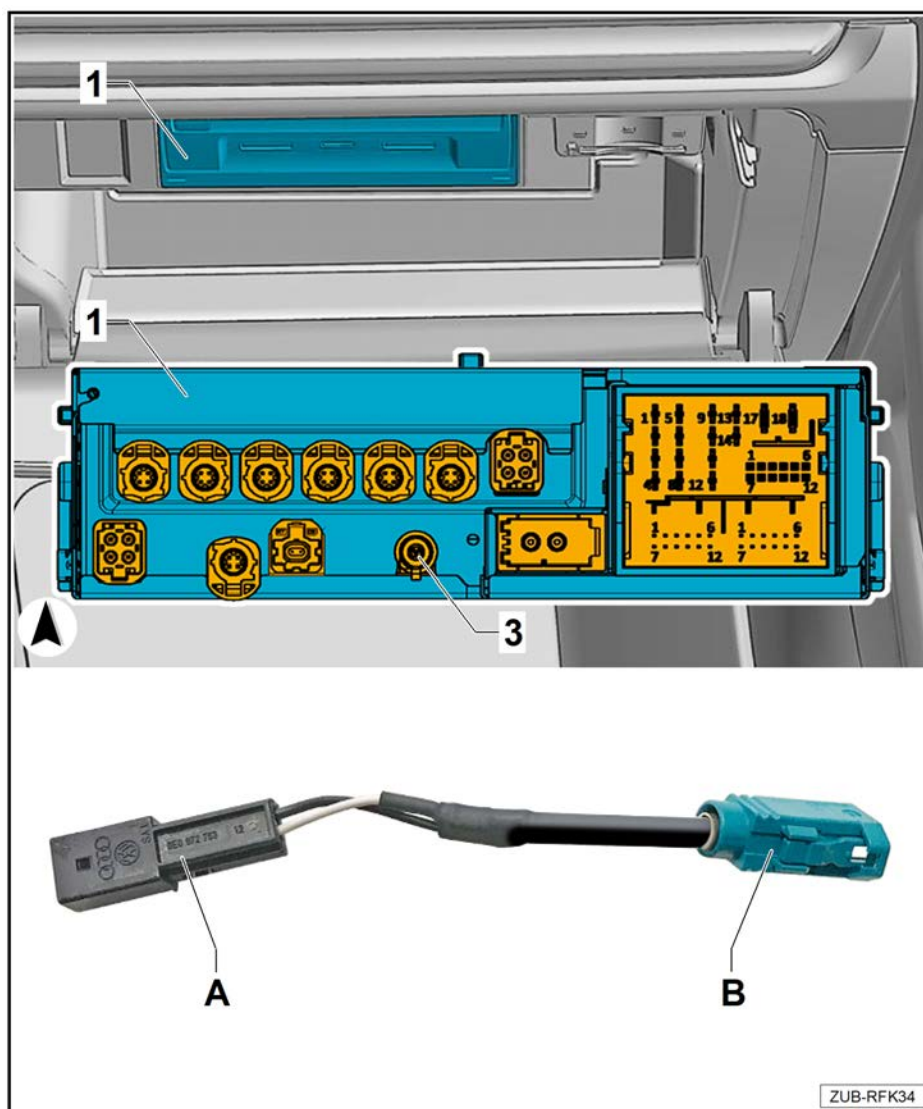

- Συνδέστε το ελεύθερο λευκό καλώδιο -Video Out- του σετ καλωδίων της κάμερας οπισθοπορείας στον ελεύθερο θάλαμο -1- του περιβλήματος φις 4B0 972 623 που περιλαμβάνεται στον παραδοτέο εξοπλισμό.
- Συνδέστε το ελεύθερο μαύρο καλώδιο -Video Out GND- του σετ καλωδίων της κάμερας οπισθοπορείας στον ελεύθερο θάλαμο -2- του περιβλήματος φις 4B0 972 623 που περιλαμβάνεται στον παραδοτέο εξοπλισμό.
- Τοποθετήστε το καπάκι -3- στο περίβλημα φις 4B0 972 623 -4- μέχρι να κουμπώσει με τον χαρακτηριστικό ήχο.
- Συνδέστε το συνδεδεμένο περίβλημα φις με το φις -A- του προσαρμογέα καλωδίου βίντεο.

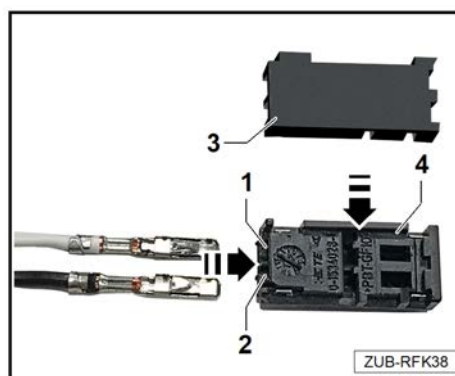

4.4 Εργασίες για το τέλος

- Επανασυναρμολογήστε το όχημα με την αντίστροφη σειρά.
- Σύνδεση μπαταρίας. ⇒ Ηλεκτρικό σύστημα; Επισκ. Ομ. 27; Μπαταρία. Αποσύνδεση και σύνδεση μπαταρίας



Όταν επανασυνδέσετε την μπαταρία, πρέπει να κάνετε το εξής:

- ◆ Ενεργοποιήστε το αυτόματο σύστημα ανεβάσματος/κατεβάσματος των ηλεκτρικών παραθύρων. ⇒ Οδηγίες χρήσης.

ΣΥΜΒΟΥΛΗ

Μετά από την επανασύνδεση της τροφοδοσίας τάσης, η προειδοποιητική λυχνία ESP είναι σε θέση να σβήσει μόνο μετά από μερικά μέτρα.

- Εκτελέστε τη διαδικασία ενεργοποίησης της κάμερας οπισθοπορείας.
- Εκτελέστε τη διαδικασία βαθμονόμησης της κάμερας οπισθοπορείας. ⇒ Συστήματα υποβοήθησης οδήγησης; Επισκ. Ομ. 98; Σύστημα κάμερας οπισθοπορείας. Βαθμονόμηση συστήματος κάμερας οπισθοπορείας.
- Διενεργήστε έλεγχο λειτουργίας της κάμερας οπισθοπορείας και της βοήθειας στάθμευσης.
- Διαγράψτε τη μνήμη βλαβών.