



原装附件

# 驱鼠器安装说明

## 8U0.054.650.B

### 目录

Audi A1 (8X)	Audi Q3 (8U)
Audi A1 (GB)	Audi Q3/Q3 SB (F3)
Audi A3 (8V)	Audi Q4/Q4 SB (F4)
Audi A3/A3 SB (8Y)	Audi Q5 (8R)
Audi A4/A5 (8K/8T)	Audi Q5 (FY/GU)
Audi A4/A5 (8W)	Audi Q6 e-tron (GF)
Audi A5 (F2, FU)	Audi Q7 (4L)
Audi A6 (F2, FN)	Audi Q7 Q8 (4M)
Audi A6 e-tron (GH)	Audi SQ7/SQ8 (4M)
Audi A6/A7 (4G)	Audi TT (FV/8S)
Audi A6/A7 (4K)	安全说明
Audi A8 (4N)	零件清单
Audi Q2 (GA)	安装图
Audi Q3 (FJ)	安装说明

尊敬的客户：

非常感谢您选择了奥迪原装配件。

请务必遵守本安装说明中所列出的安装步骤和安全提示。

我们概不承担因不遵守安装说明和安全提示而造成的损失。

## 安全说明

### **!** 注意！

在安装之前请仔细阅读本安装说明。  
不重视本安装说明和安全提示会危及自身安全和他人安全。

### **!** 注意！

驱鼠系统含有一个内部电源，独立于车载电网存在。它不需要额外的电源。不要连接车载电网。

### **!** 注意！

只能由专业公司维修或更换零件。我们建议您使用从奥迪合作伙伴处获得的原装备件。

### **!** 注意！

撕开电池封塑纸并放入电池，驱鼠器在 30 秒后即具备全部功能。

### **!** 注意！

防止驱鼠器过热、沾水并防止脏污。

## 零件清单

位号	名称	数量
1	电池盒	1
2	驱鼠器	1
3	警示贴	1
4	驱鼠器适配器	1
5	电缆扎带	1
a	绑线带基座	2
b	侧面绑线带基座	2
6	用于驱鼠器的固定螺栓	2

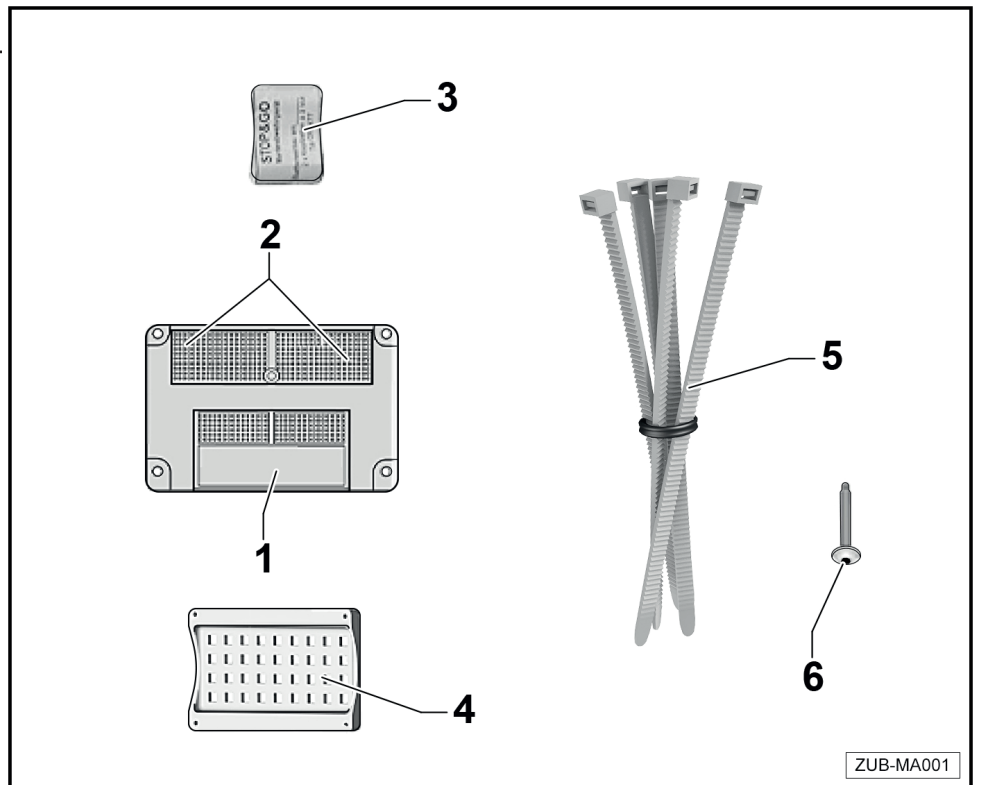

ZUB-MA001

# 安装图

1

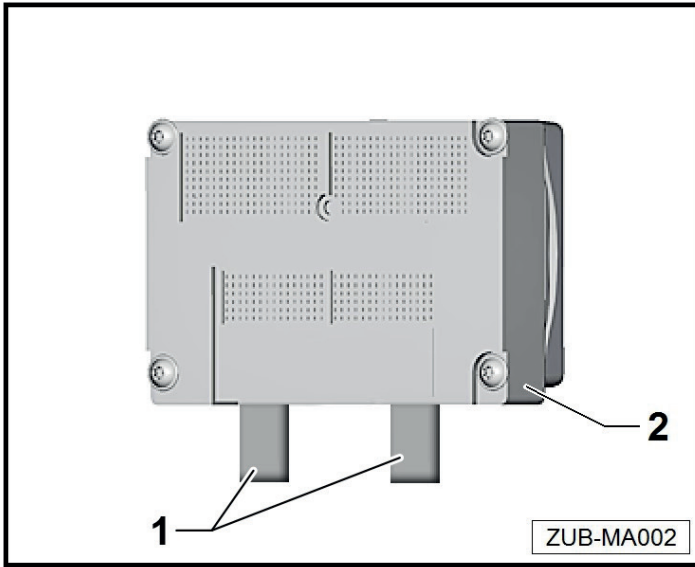

2

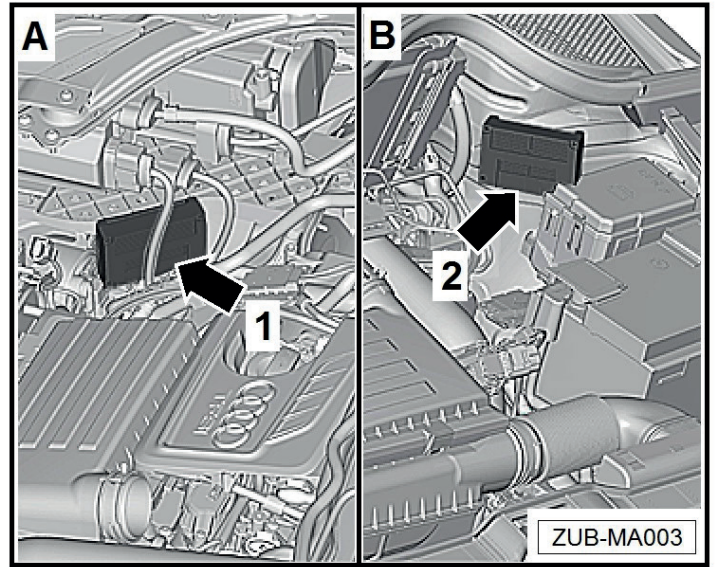

3

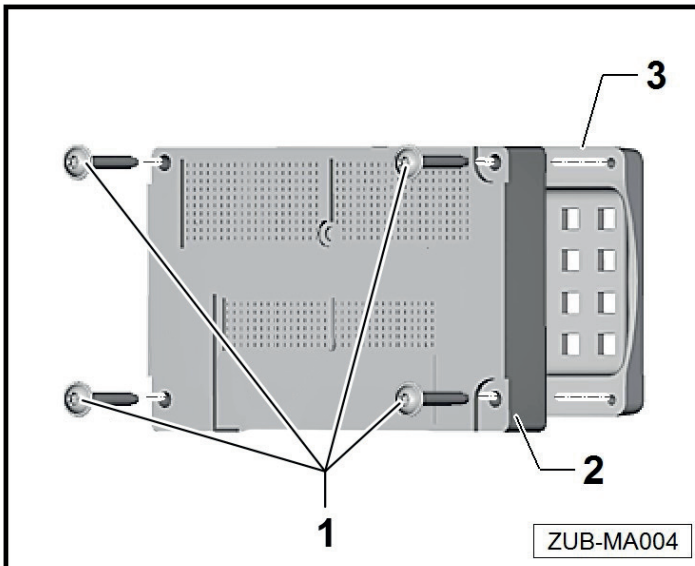

# 安装说明

## 图 1 禁用驱鼠器

检查电池封塑纸 (1) 是否位于驱鼠器 (2) 中。

### ⚠ 注意!

如果没有电池封塑纸, 则取走电池, 以避免出现电击事故。然后将空的电池盖再次放入驱鼠器中。

## 图 2 在发动机舱中安装驱鼠器

请为驱鼠器寻找一个合适的位置, 从而使超声波喇叭的放大锥覆盖尽可能大的空间。

## 图 3 安装驱鼠器至适配器上

使用随附的固定材料在相应的安装位置 (图 2) 固定适配板 (3)。然后使用 4 颗固定螺栓 (1) 在适配器 (3) 上固定住驱鼠器 (2)。