

Notice de montage

Caméra de recul Audi

- Audi A1 2019 ►**
- Audi A3 3 portes 2017 ►**
- Audi A3 Berline 2017 ►**
- Audi A3 Sportback 2017 ►**
- Audi Q2 2017 ►**
- Audi Q3 2019 ►**
- Audi Q3 Sportback 2019 ►**

Véhicules à direction à gauche et à droite pour pack

- 83A.054.634.A pour A1 2019 ►**
- 8V0.054.634 pour A3 3 portes 2017 ►**
- 8V0.054.634 pour A3 Berline 2017 ►**
- 8V0.054.634 pour A3 Sportback 2017 ►**
- 83A.054.634.A pour Q2 2017 ►**
- 83A.054.634.A pour Q3 2019 ►**
- 83A.054.634.A pour Q3 Sportback 2019 ►**
avec faisceau de câbles 81A.054.733.A

Accessoires d'origine Audi

Édition 01



Sommaire

1	Remarques	1
1.1	Remarques générales	1
1.2	Consignes de sécurité	1
1.3	Instructions de réparation	2
1.3.1	Corrosion par contact	2
1.3.2	Pose et fixation du faisceau de câbles	2
2	Pack	3
2.1	Pack 83A.054.634.A	3
2.2	Pack 8V0.054.634	3
3	Travaux préalables	5
3.1	Démontage du véhicule	5
3.2	Montage de la caméra du recul sur le véhicule	5
3.3	Placement du faisceau de câbles de la caméra de recul	6
3.4	Montage et raccordement de la fiche du faisceau de câbles de la caméra de recul	8
3.5	Pose du faisceau de câbles jusqu'au calculateur d'électronique d'information 1 -J794-	9
4	Raccordement du faisceau de câbles de la caméra de recul	11
4.1	Connexion du faisceau de câbles au calculateur d'électronique d'information 1 -J794-	11
4.2	Branchez le faisceau de câbles 81A.054.733.A sur le calculateur d'électronique d'information 1 -J794- (MIB 2*)	13
4.3	Branchez le faisceau de câbles 81A.054.733.A sur le calculateur d'électronique d'information 1 -J794- (MIB 3)	15
4.4	Travaux finaux	16



1 Remarques

1.1 Remarques générales

Lisez cette notice avec attention et tenez compte des descriptions liées aux symboles Attention, Prudence et Remarque avant de monter la caméra de recul Audi.

DANGER

Les textes signalés par ce symbole indiquent des situations dangereuses entraînant la mort ou des blessures graves en cas de non-respect des consignes.

AVERTISSEMENT

Les textes signalés par ce symbole indiquent des situations dangereuses pouvant provoquer la mort ou des blessures graves en cas de non-respect des consignes.

ATTENTION

Les textes signalés par ce symbole indiquent des situations dangereuses pouvant provoquer des blessures légères ou moyennement graves en cas de non-respect des consignes.

MISE EN GARDE

Les textes signalés par ce symbole indiquent des situations dangereuses pouvant provoquer des dommages sur le véhicule en cas de non-respect des consignes.

Conseil :

Le texte signalé par ce symbole fournit des informations importantes.

La société Audi AG décline toute responsabilité en cas de non-respect de la présente notice de montage.

1.2 Consignes de sécurité

ATTENTION

Le non-respect des instructions de la notice de montage et des consignes de sécurité peut nuire à votre propre sécurité et à celle de tiers.

- Avant de commencer le montage, veuillez lire attentivement la notice de montage.

MISE EN GARDE

Endommagement du véhicule en cas de montage incorrect.

- Contrôlez le bon positionnement et le bon montage de tous les raccords électriques et mécaniques.
- Confiez toute réparation ou tout remplacement de pièces à un spécialiste.

Conseil :



Le montage de la caméra de recul Audi doit être effectué par un atelier spécialisé. Le montage requiert de l'outillage spécial ainsi que la documentation complémentaire spécifique au véhicule. Un montage incorrect risque d'endommager le véhicule ou le système de caméra de recul Audi.

Les travaux à effectuer sur le véhicule, décrits dans la présente notice de montage, peuvent éventuellement être modifiés suite à des mesures de restylage. Ainsi, on ne peut exclure des modifications de connexions, de couleurs des câbles ou d'emplacements de montage. Par conséquent, tenez toujours compte du schéma électrique ou des guides de réparation actuels du véhicule correspondant.

Sous réserve de modifications techniques.

1.3 Instructions de réparation

1.3.1 Corrosion par contact

La corrosion par contact peut se produire en cas d'utilisation d'éléments d'assemblage inappropriés (vis, écrous, rondelles entretoises).

C'est pourquoi les éléments d'assemblage montés sont tous dotés d'un revêtement de surface spécifique.

En outre, les pièces en caoutchouc et en plastique ainsi que les colles sont composées de matériaux non conducteurs.

Si vous avez des doutes sur les propriétés de ces pièces, utilisez des pièces neuves ⇒ Catalogue électronique des pièces de rechange.

Attention :

- ◆ Nous vous recommandons d'utiliser exclusivement des pièces de rechange d'origine ; ces pièces ont été contrôlées et sont compatibles avec l'aluminium.
- ◆ Nous vous recommandons d'utiliser des accessoires Audi.
- ◆ Les dommages dus à la corrosion par contact ne sont pas couverts par la garantie.

1.3.2 Pose et fixation du faisceau de câbles

ATTENTION

Restriction de fonctionnement de l'airbag en raison d'une pose incorrecte des câbles ou d'un endommagement des conduites.

- Respectez les consignes de sécurité relatives aux composants pyrotechniques (voir Gr. de rép. 69).
- Veillez à ne pas coincer l'airbag lors de la pose.
- Placez le faisceau de câbles de postéquipement derrière l'airbag et fixez-le.
- Étant donné que l'espace de montage est étroit, veuillez faire attention à tous les composants mobiles dans l'habitacle.



2 Pack

2.1 Pack 83A.054.634.A

Valable pour les véhicules Audi A1 2019 ►, Audi Q2 2017 ►, Q3 2019 ► et Q3 Sportback 2019 ► Véhicules à direction à gauche et à droite

Quantité	Composant	Référence pièce
1	Caméra de recul	81A.827.566.A
1	Faisceau de câbles	81A.054.733.A
1	Document de déconnexion	4M0.054.800

Pack du faisceau de câbles correspondant 81A.054.733.A

Quantité	Composant	Référence pièce
1	Faisceau de câbles	
1	Boîtier de connecteurs	5C6.973.752 ¹⁾
1	Boîtier de connecteurs	1C0.973.119.B ¹⁾
1	Boîtier de connecteur Câble vidéo	6Q0.035.576.F ¹⁾
1	Boîtier de connecteur Connecteur à 8 pôles	8K0.971.833 ¹⁾
1	Boîtier de connecteur Connecteur à 2 pôles	4B0.972.623 ¹⁾
1	Adaptateur de câble vidéo, env. 10 cm de longueur	
25	Serre-câble	
2	Manchon en mousse	

¹⁾ Fixé au faisceau de câbles dans le sachet PE.

2.2 Pack 8V0.054.634

Valable pour Audi A3 3 portes, A3 Berline, A3 Sportback à direction à gauche et à droite

Quantité	Composant	Référence pièce
1	Caméra de recul avec commutateur de poignée	8V0.827.566.B
1	Faisceau de câbles	81A.054.733.A
1	Document de déconnexion	4M0.054.800

Pack du faisceau de câbles correspondant 81A.054.733.A

Quantité	Composant	Référence pièce
1	Faisceau de câbles	
1	Boîtier de connecteurs	5C6.973.752 ¹⁾
1	Boîtier de connecteurs	1C0.973.119.B ¹⁾



Quantité	Composant	Référence pièce
1	Boîtier de connecteur Câble vidéo	6Q0.035.576.F ¹⁾
1	Boîtier de connecteur Connecteur à 8 pôles	8K0.971.833 ¹⁾
1	Boîtier de connecteur Connecteur à 2 pôles	4B0.972.623 ^{1), 2)}
1	Adaptateur de câble vidéo, env. 10 cm de longueur	²⁾
25	Serre-câble	
2	Manchon en mousse	

¹⁾ Fixé au faisceau de câbles dans le sachet PE.

²⁾ Pas nécessaire.



3 Travaux préalables

3.1 Démontage du véhicule

Renvoi Elsa

- Débranchez la batterie ⇒ Système électrique; Groupe de rép. 27; Batterie. Débranchement et rebranchement de la batterie
- Déposez la boîte à gants. ⇒ Carrosserie - Travaux de montage à l'intérieur; Groupe de rép. 68; Boîte à gants ; dépose et repose de la boîte à gants
- Déposez le calculateur d'électronique d'information. ⇒ Communication; Groupe de rép. 91; Système d'infodivertissement. Calculateur d'électronique d'information 1 : dépose et repose
- Déposez le revêtement du montant A côté passager avant. ⇒ Carrosserie - Travaux de montage à l'intérieur; Groupe de rép. 70; Revêtements d'habitacle ; dépose et repose du revêtement du montant A
- Déposez le revêtement de plancher côté passager avant. ⇒ Carrosserie - Travaux de montage à l'intérieur; Groupe de rép. 68; Revêtements d'habitacle ; dépose et repose du revêtement de plancher
- Déposez la baguette de seuil avant côté passager avant. ⇒ Carrosserie - Travaux de montage à l'intérieur; Groupe de rép. 70; Revêtements d'habitacle ; dépose et repose de la baguette de seuil
- Déposez le revêtement du montant B côté passager avant. ⇒ Carrosserie - Travaux de montage à l'intérieur; Groupe de rép. 70; Revêtements d'habitacle ; dépose et repose du revêtement du montant B côté passager avant
- Déposez la baguette de seuil arrière côté passager avant. ⇒ Carrosserie - Travaux de montage à l'intérieur; Groupe de rép. 70; Revêtements d'habitacle ; dépose et repose de la baguette de seuil
- Déposez la banquette/les sièges arrière individuels. ⇒ Carrosserie - Travaux de montage à l'intérieur; Groupe de rép. 72; Banquette arrière ; dépose et repose de la banquette/des sièges arrière individuels
- Déposez le revêtement du montant C côté passager avant. ⇒ Carrosserie - Travaux de montage à l'intérieur; Groupe de rép. 70; Revêtements d'habitacle ; dépose et repose du montant C
- Déposez le revêtement latéral du coffre à bagages. ⇒ Carrosserie - Travaux de montage à l'intérieur; Groupe de rép. 70; Revêtements du coffre à bagages ; dépose et repose du revêtement latéral du coffre à bagages
- Déposez le revêtement du capot arrière. ⇒ Carrosserie - Travaux de montage à l'intérieur; Groupe de rép. 70; Revêtements du coffre à bagages ; dépose et repose du revêtement du capot arrière

Valable pour Audi A3 Berline

- Le cas échéant, déposez la protection antivol de la caméra de recul. ⇒ Communication; Groupe de rép. 91; Infodivertissement ; dépose et repose de la caméra de recul

3.2 Montage de la caméra du recul sur le véhicule

Valable uniquement pour les véhicules Audi A1, Q2, Q3 et Q3 Sportback

- Reposez la caméra de recul dans la touche de commande de la serrure de capot-moteur.
- Pose de la touche avec caméra de recul prémontée.

Valable uniquement pour A3 3 portes, A3 Berline, A3 Sportback à direction à gauche

- Remplacez l'ancienne poignée-baguette par la poignée-baguette fournie.



- Reposez la caméra de recul dans la nouvelle poignée-baguette de la serrure de capot-moteur.

3.3 Placement du faisceau de câbles de la caméra de recul

Valable uniquement pour Audi A1, Q2, Q3 et Q3 Sportback, A3 3 portes, A3 Sportback à direction à gauche

- Faites passer le faisceau de câbles avec les connecteurs de la caméra de recul dans le passe-câble, depuis l'habitacle dans le capot arrière.

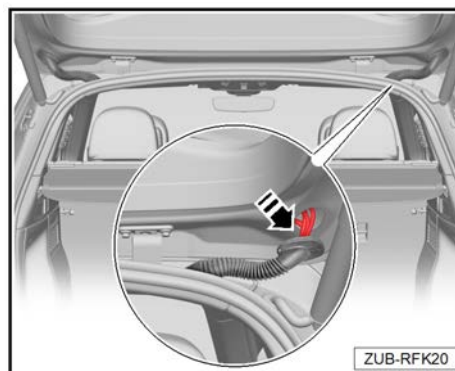

Valable uniquement pour Audi A1, Q2, Q3 et Q3 Sportback, A3 3 portes, A3 Sportback à direction à droite

- Faites passer le faisceau de câbles avec les connecteurs de la caméra de recul dans le passe-câble, depuis l'habitacle dans le capot arrière.

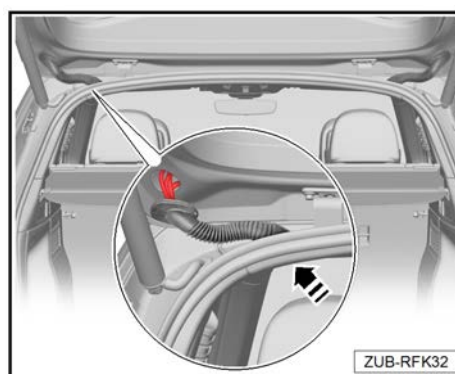

Valable pour Audi A3 Berline à direction à gauche et à droite

- Faites passer le faisceau de câbles de post-équipement jusqu'à la position de la caméra de recul, puis à partir de là dans la charnière de hayon, dans l'habitacle.

Conseil :

Selon la version du véhicule, il est possible ou non de faire passer un faisceau de câbles série au niveau de la charnière du capot arrière.

Si un faisceau de câbles série est disponible, fixez le faisceau de câbles de post-équipement de la caméra de recul avec les serre-câbles fournis sur ce dernier.

En l'absence de faisceau de câbles série, fixez le faisceau de câbles de post-équipement de la caméra de recul comme suit :

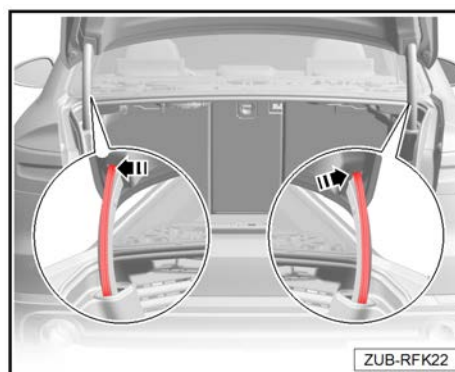

Valable pour A3 Berline à direction à gauche

- Placez un support autocollant -1- le long de la charnière de capot arrière et fixez le faisceau de câbles de post-équipement à l'aide d'un serre-câble.
- Continuez à acheminer le faisceau de câbles de post-équipement de la caméra de recul sur la charnière de capot arrière et fixez-le à l'aide de supports autocollants -2 et 3- et de serre-câble.
- Fixez également le faisceau de câbles de post-équipement de la caméra de recul sur le côté de la charnière du capot arrière à l'aide d'un serre-câble -4- pour éviter tout dommage occasionné par le ressort de rappel du hayon.
- Fixez le faisceau de câbles de post-équipement de la caméra de recul dans la partie supérieure de l'habitacle à l'aide d'un support autocollant -5- et d'un serre-câble.
- Acheminez le faisceau de câbles de post-équipement vers le faisceau de câbles série suivant et fixez-le à l'aide des serre-câbles.

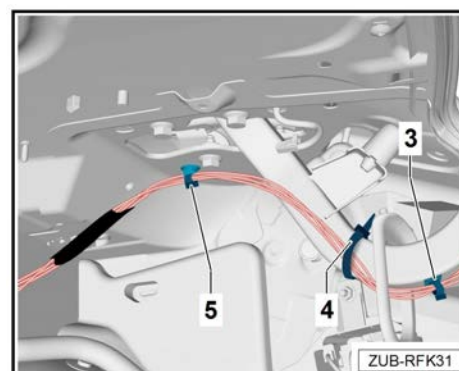
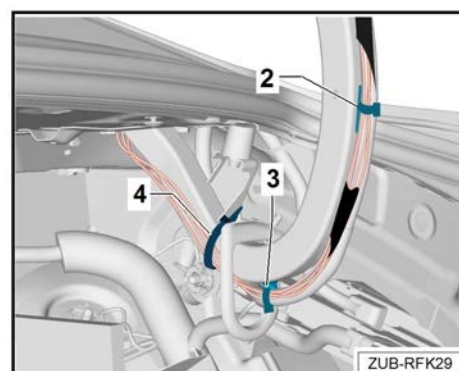
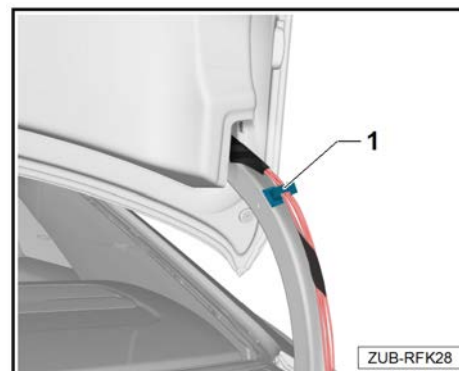

Valable pour A3 Berline à direction à droite

- Placez un support autocollant -1- le long de la charnière de capot arrière et fixez le faisceau de câbles de post-équipement à l'aide d'un serre-câble.

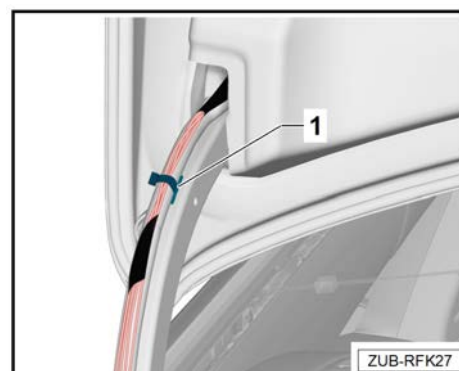



- Continuez à acheminer le faisceau de câbles de post-équipement de la caméra de recul sur la charnière de capot arrière et fixez-le à l'aide de supports autocollants -2 et 3- et de serre-câble.
- Fixez également le faisceau de câbles de post-équipement de la caméra de recul sur le côté de la charnière du capot arrière à l'aide d'un serre-câble -4- pour éviter tout dommage occasionné par le ressort de rappel du hayon.

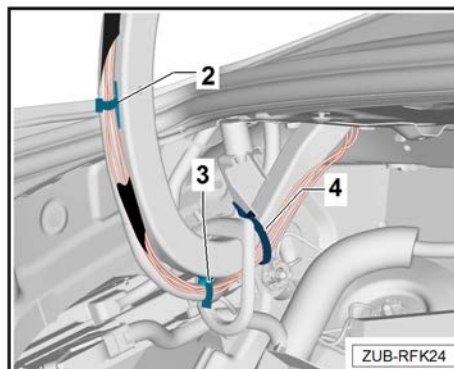

- Fixez le faisceau de câbles de post-équipement de la caméra de recul dans la partie supérieure de l'habitacle à l'aide d'un support autocollant -5- et d'un serre-câble.
- Acheminez le faisceau de câbles de post-équipement vers le faisceau de câbles série suivant et fixez-le à l'aide des serre-câbles.

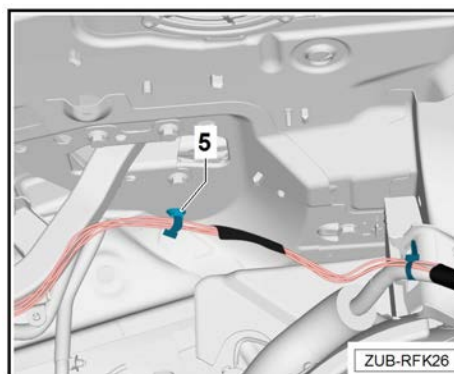

3.4 Montage et raccordement de la fiche du faisceau de câbles de la caméra de recul

Valable pour tous les véhicules

- Insérez le câble libre de la transmission vidéo dans le boîtier de connecteur 6Q0 035 576 F fourni.
- Insérez les 4 câbles libres d'alimentation en tension de la caméra de recul comme suit dans le boîtier de connecteur à 8 pôles 8K0 971 833 fourni.

CONSEIL

L'illustration montre le côté branchement de la fiche 8K0 971 833.

- ◆ Câble rouge/jaune dans la BROCHE 1
- ◆ Câble orange/gris dans la BROCHE 4
- ◆ Câble marron dans la BROCHE 5
- ◆ Câble orange/marron dans la BROCHE 8

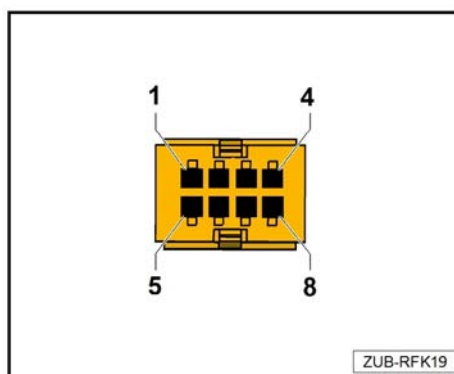

- Insérez les manchons en mousse dans les deux fiches de la caméra de recul.
- Connectez les deux fiches de la transmission vidéo du faisceau de câbles avec la caméra de recul -A- dans le sens de la flèche-.
- Fixez les connecteurs électriques avec les manchons en mousse et les serre-câbles pour éviter qu'ils ne fassent du bruit.
- Fixez le faisceau de câbles avec les serre-câbles pour éviter qu'il ne fasse du bruit.

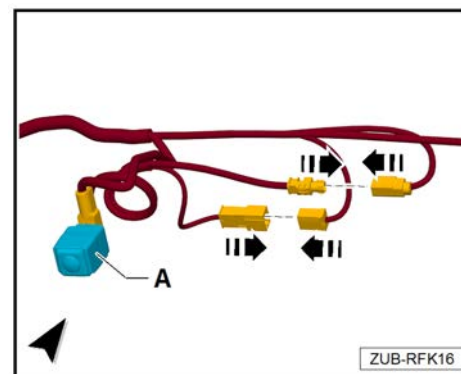

3.5 Pose du faisceau de câbles jusqu'au calculateur d'électronique d'information 1 -J794-

Direction à gauche

- Faites passer le faisceau de câbles de la caméra de recul depuis le passage côté passager avant sur le faisceau de câbles série tout le long au-dessus du montant C, du montant B jusqu'à l'emplacement du calculateur d'électronique d'information 1 -J794- -B-.
- Fixez le faisceau de câbles de la caméra de recul au niveau du faisceau de câbles série sur toute la longueur à l'aide de serre-câbles pour éviter qu'il ne fasse du bruit.





Direction à droite

- Faites passer le faisceau de câbles de la caméra de recul depuis le passage côté passager avant sur le faisceau de câbles série tout le long au-dessus du montant C, du montant B jusqu'à l'emplacement du calculateur d'électronique d'information 1 -J794- -B-.
- Fixez le faisceau de câbles de la caméra de recul au niveau du faisceau de câbles série sur toute la longueur à l'aide de serre-câbles pour éviter qu'il ne fasse du bruit.



4 Raccordement du faisceau de câbles de la caméra de recul

4.1 Connexion du faisceau de câbles au calculateur d'électronique d'information 1 -J794-

Connexion du signal CAN au calculateur d'électronique d'information 1 -J794-, fiche -2 zone E-

! MISE EN GARDE

Pour les véhicules qui ne sont pas équipés de goupilles (câbles) au niveau du connecteur -2, zone E- dans les alvéoles 6 et 12, le câble libre (orange/marron pour l'alvéole 30 et ¹⁾ pour l'alvéole 12) du faisceau de câbles de postéquipement de la caméra de recul doit être inséré directement dans le connecteur -2, zone E-.

- Insérez le boîtier de connecteur fourni (1C0.973.119.B) dans le boîtier de connecteur noir (3D0.973.332) sur le faisceau de câbles de postéquipement de la caméra de recul comme protection de contact, fixez les câbles sur le faisceau de câbles et évitez qu'ils ne fassent du bruit.

- Déclipez la fiche -2- du calculateur d'électronique d'information 1 -J794-.

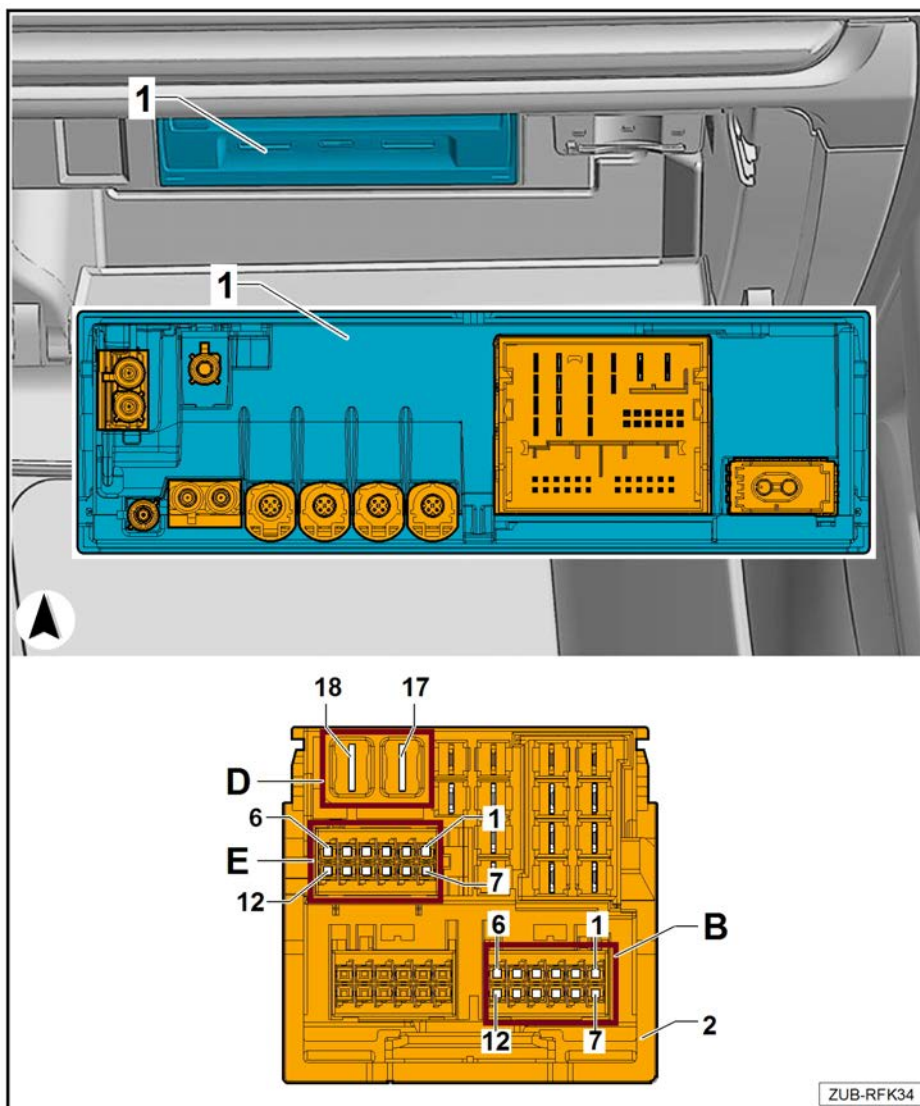

- Débrochez la fiche -2 zone E- séparément de l'alvéole suivante :



Débrochez l'alvéole 12.

- Insérez le contact débroché -12- dans le boîtier de connecteur (1C0.973.119.B) fourni dans l'alvéole -1-.
- Branchez le câble libre orange/marron du faisceau de câbles de la caméra de recul dans l'alvéole libre -12- de la fiche -2 zone E-.

Débrochez l'alvéole 6.

- Insérez le contact débroché -6- dans le boîtier de connecteur (1C0.973.119.B) fourni dans l'alvéole -3- et branchez le boîtier de connecteur sur la fiche correspondante du faisceau de câbles.
- Branchez le câble libre du faisceau de câbles ¹⁾ de la caméra de recul dans l'alvéole libre -6- de la fiche -2 zone E-.

¹⁾ La couleur du câble peut différer selon ELSA (base de données des schémas électriques VW).

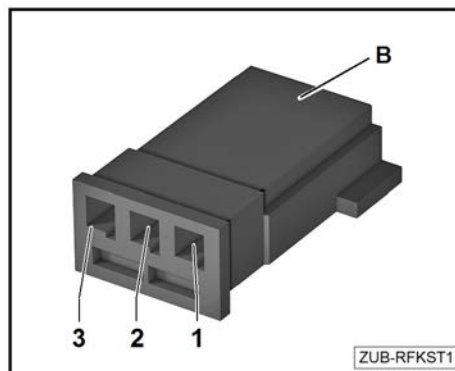

4.2 Branchez le faisceau de câbles 81A.054.733.A sur le calculateur d'électronique d'information 1 -J794- (MIB 2*)

Connexion de l'alimentation en tension au calculateur d'électronique d'information 1 -J794-, fiche -2 zone D-

⚠ MISE EN GARDE

Valable pour Audi A1 2019 ▶ (numéro PR I8T, I8V), A3 3 portes 2017 ▶ (numéro PR I8E, I8S, I8L), A3 Berline 2017 ▶ (numéro PR I8E, I8S, I8L), A3 Sportback 2017 ▶ (numéro PR I8E, I8S, I8L), Q3 2019 ▶ (numéro PR I8T, I8V), Q3 Sportback 2019 ▶ (numéro PR I8T, I8V), Audi Q2 2017 ▶ (MIB 2*)

- L'adaptateur de câble vidéo fourni avec le faisceau de câbles 81A.054.733.A (longueur de 10 cm) n'est pas nécessaire sur ces millésimes.
- Pour les véhicules Audi A1 2019 ▶ (numéro PR I8W, I8Y), Q3 2019 ▶ (numéro PR I8W, I8Y) et Q3 Sportback 2019 ▶ (numéro PR I8W, I8Y) avec (MIB 3), voir chapitre 4.3.

- Déclipsez la fiche -2- du calculateur d'électronique d'information 1 -J794-.

- Débrochez la fiche -2 zone D- séparément de l'alvéole suivante.

Débrochez l'alvéole 17.

- Insérez le contact débroché -17- dans le boîtier de connecteur (5C6.973.752) fourni dans l'alvéole -1-.

- Branchez le câble libre marron du faisceau de câbles de la caméra de recul dans l'alvéole libre -17- de la fiche -2 zone D-.

Débrochez l'alvéole 18.

- Insérez le contact débroché -18- dans le boîtier de connecteur (5C6.973.752) fourni dans l'alvéole -2- et branchez-le sur la prise correspondante du faisceau de câbles.

- Branchez le câble libre rouge/jaune du faisceau de câbles de la caméra de recul dans l'alvéole libre -18- de la fiche -2 zone D-.

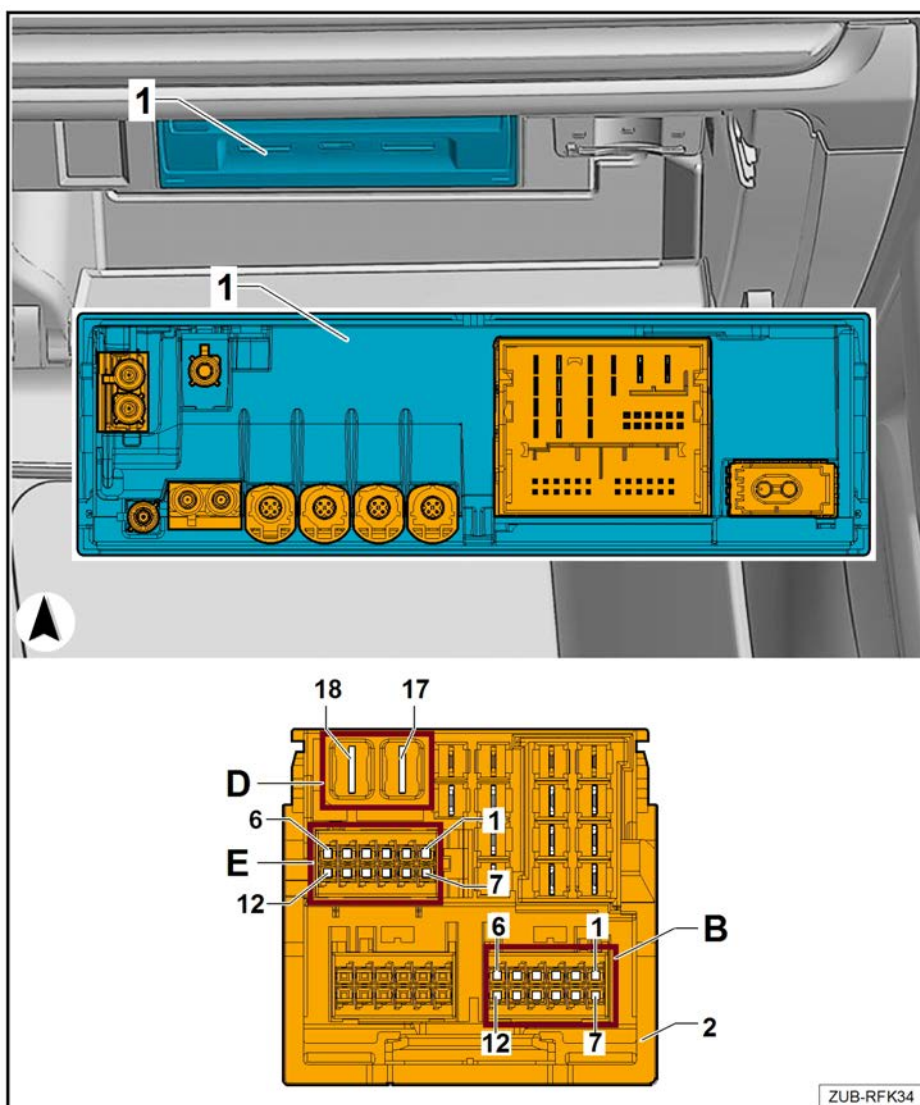

ZUB-RFK34



Connexion du signal vidéo au calculateur d'électronique d'information 1 -J794-, fiche -2 zone B-

- Branchez le câble libre blanc

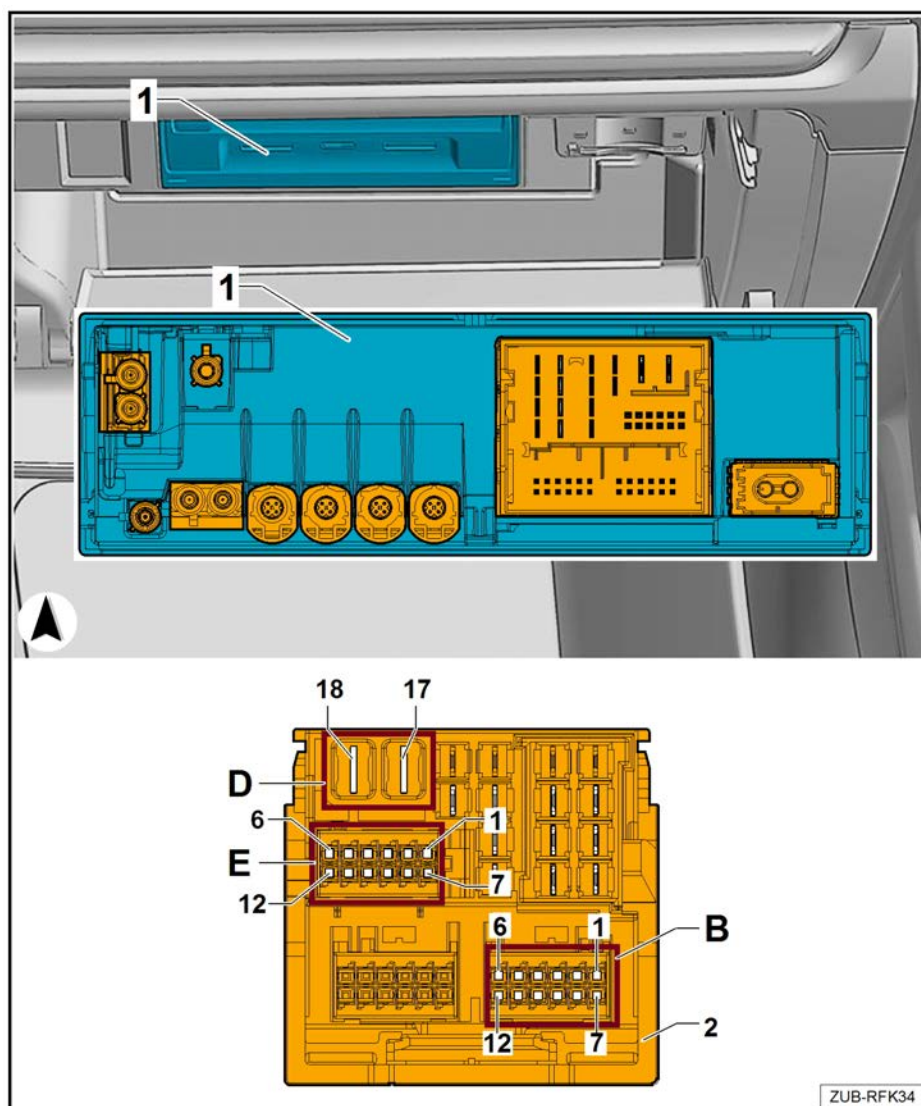

- Video Out (Sortie vidéo)- du faisceau de câbles de la caméra de recul dans l'alvéole libre -6 In Plus (Entrée Plus)- de la fiche -2 zone B-
- Branchez le câble libre noir -Video Out GND (TERRE Sortie vidéo)- du faisceau de câbles de la caméra de recul dans l'alvéole libre -12 In Minus (Entrée Moins)- de la fiche -2 zone B-
- Rebranchez et verrouillez la fiche -2- sur le calculateur d'électronique d'information 1 -J794-.

4.3 Branchez le faisceau de câbles 81A.054.733.A sur le calculateur d'électronique d'information 1 -J794- (MIB 3)

Connexion au calculateur d'électronique d'information 1 -J794-, fiche -2, zone D-

! MISE EN GARDE

Pour les véhicules Audi A1 2019 ► (numéro PR I8W, I8Y), Audi Q3 2019 ► (numéro PR I8W, I8Y) et Q3 Sportback 2019 ► (numéro PR I8W, I8Y), le faisceau de câbles 81A.054.733.A est installé avec l'adaptateur de câble vidéo.

- Déclipsez la fiche -2- du calculateur d'électronique d'information 1 -J794-.

- Débrochez la fiche -2 zone D- séparément de l'alvéole suivante.

Débrochez l'alvéole 17.

- Insérez le contact débroché -17- dans le boîtier de connecteur (5C6.973.752) fourni dans l'alvéole -1-.

- Branchez le câble libre marron du faisceau de câbles de la caméra de recul dans l'alvéole libre -17- de la fiche -2 zone D-.

Débrochez l'alvéole 18.

- Insérez le contact débroché -18- dans le boîtier de connecteur (5C6.973.752) fourni dans l'alvéole -2- et branchez-le sur la prise correspondante du faisceau de câbles.

- Branchez le câble libre rouge/jaune du faisceau de câbles de la caméra de recul dans l'alvéole libre -18- de la fiche -2 zone D-.

- Rebranchez et verrouillez la fiche -2- sur le calculateur d'électronique d'information 1 -J794-.

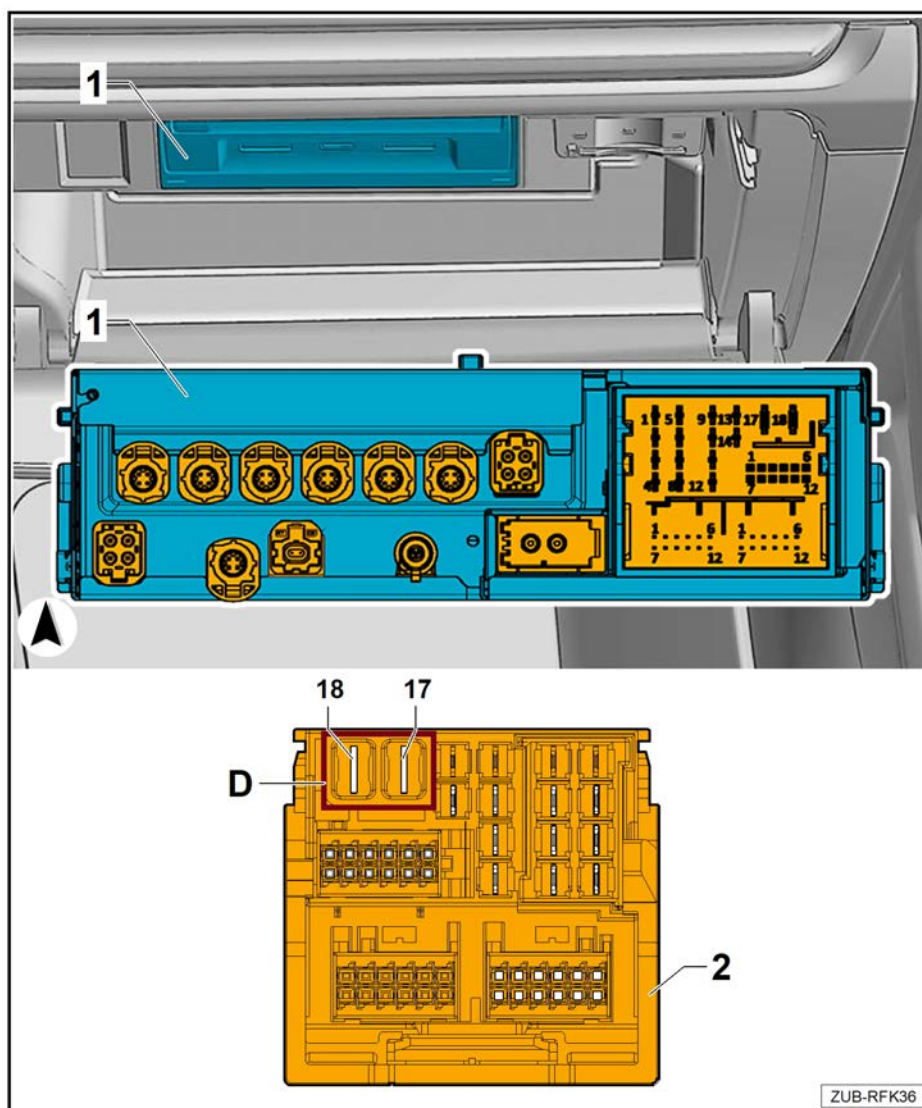



Raccordement sur le connecteur du calculateur d'électronique d'information 1 -J794- -3-

- Branchez le connecteur -B- de l'adaptateur de câble court sur la fiche -3- du calculateur d'électronique d'information 1 -J794-.

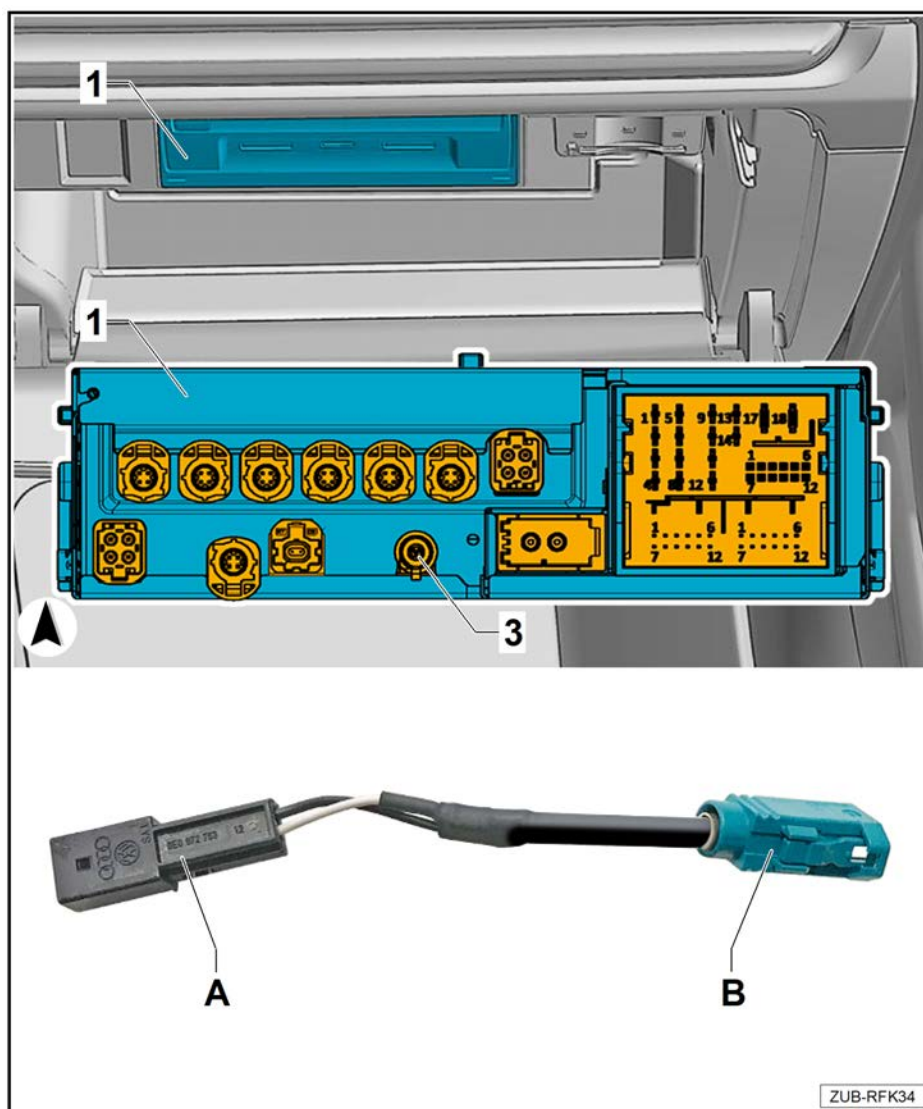

- Insérez le câble libre blanc -Video Out (Sortie vidéo)- du faisceau de câbles de la caméra de recul dans l'alvéole libre -1- du boîtier de connecteur 4B0 972 623 fourni dans le pack.
- Insérez le câble libre noir -Video Out GND (TERRE Sortie vidéo)- du faisceau de câbles de la caméra de recul dans l'alvéole libre -2- du boîtier de connecteur 4B0 972 623 fourni dans le pack.
- Clipsez le cache -3- sur le boîtier de connecteur 4B0 972 623 -4- jusqu'à entendre un clic.
- Branchez le boîtier de connecteur à broches sur le connecteur -A- de l'adaptateur de câble vidéo.

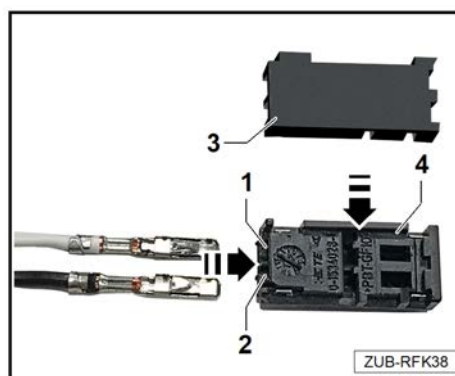

4.4 Travaux finaux

- Pour remonter le véhicule, procédez de façon identique, dans l'ordre inverse.
- Branchez la batterie. ⇒ Système électrique; Groupe de rép. 27; Batterie ; batterie : débrancher et rebrancher



En cas de rebranchement de la batterie, procédez aux opérations suivantes :

- ◆ Activez la fonction de levée/abaissement automatique du lève-glace électrique ⇒ Notice d'utilisation.

CONSEIL

Après le raccordement de l'alimentation en tension, il est possible d'éteindre le témoin d'alerte ESP uniquement après avoir parcouru quelques mètres.

- Connectez la caméra de recul.
- Étalonnez la caméra de recul. ⇒ Systèmes d'aide à la conduite; Groupe de rép. 98; Système de caméra de recul ; étalonnage du système de caméra de recul.
- Testez le fonctionnement de la caméra de recul et du système d'aide au stationnement.
- Supprimez le contenu de la mémoire de défauts.