

Istruzioni per il montaggio

Retrocamera Audi

- Audi A1 2019 ►**
- Audi A3 3 porte 2017 ►**
- Audi A3 berlina 2017 ►**
- Audi A3 Sportback 2017 ►**
- Audi Q2 2017 ►**
- Audi Q3 2019 ►**
- Audi Q3 Sportback 2019 ►**

Vetture con guida a sinistra e a destra per pacchetto numero

- 83A.054.634.A per A1 2019 ►**
- 8V0.054.634 per A3 3 porte 2017 ►**
- 8V0.054.634 per A3 berlina 2017 ►**
- 8V0.054.634 per A3 Sportback 2017 ►**
- 83A.054.634.A per Q2 2017 ►**
- 83A.054.634.A per Q3 2019 ►**
- 83A.054.634.A per Q3 Sportback 2019 ►**
con fascio di cavi 81A.054.733.A

Accessori Originali Audi

Edizione 01



Indice

1	Indicazioni	1
1.1	Avvertenze generali	1
1.2	Avvertenze di sicurezza	1
1.3	Indicazioni per la riparazione	2
1.3.1	Corrosione dei contatti	2
1.3.2	Posa e fissaggio del fascio di cavi	2
2	Fornitura	3
2.1	Fornitura per pacchetto 83A.054.634.A	3
2.2	Fornitura per pacchetto 8V0.054.634	3
3	Operazioni preliminari	5
3.1	Smontaggio vettura	5
3.2	Montaggio retrocamera sulla vettura	5
3.3	Disposizione del fascio di cavi verso la retrocamera	6
3.4	Montaggio e collegamento del connettore per il fascio di cavi retrocamera	8
3.5	Posa del fascio di cavi verso la centralina 1 del sistema elettronico di informazione -J794-	9
4	Collegamento fascio di cavi retrocamera	11
4.1	Collegamento del fascio di cavi alla centralina 1 del sistema elettronico di informazione -J794- ..	11
4.2	Collegamento del fascio di cavi 81A.054.733.A alla centralina 1 del sistema elettronico di informazione -J794- (MIB 2*)	13
4.3	Collegamento del fascio di cavi 81A.054.733.A alla centralina 1 del sistema elettronico di informazione -J794- (MIB 3)	15
4.4	Operazioni conclusive	16



1 Indicazioni

1.1 Avvertenze generali

Leggere attentamente queste istruzioni e rispettare il presente documento di attenzione, precauzioni e avvertenze, prima di montare la retrocamera Audi .

PERICOLO

I testi con questo simbolo contengono informazioni relative a situazioni pericolose. La mancata osservanza causa la morte o lesioni gravi.

AVVERTENZA

I testi con questo simbolo contengono informazioni relative a situazioni pericolose. La mancata osservanza può causare la morte o lesioni gravi.

ATTENZIONE

I testi con questo simbolo contengono informazioni relative a situazioni pericolose. La mancata osservanza può causare lesioni da lieve a media entità.

AVVISO

I testi con questo simbolo contengono informazioni relative a determinate situazioni. La mancata osservanza può causare danni alla vettura.

CONSIGLIO:

I testi con questo simbolo contengono informazioni supplementari importanti.

AUDI AG non si assume alcuna responsabilità in caso di inosservanza delle presenti istruzioni per il montaggio.

1.2 Avvertenze di sicurezza

ATTENZIONE

Pericolo per la propria sicurezza e per la sicurezza di terzi in caso di mancata osservanza delle istruzioni per il montaggio e delle avvertenze per la sicurezza.

- Prima di iniziare il montaggio, leggere attentamente le presenti istruzioni per il montaggio.

AVVISO

Danni alla vettura in caso di montaggio improprio.

- Controllare che il posizionamento e il montaggio di tutti collegamenti meccanici e elettrici sia in ordine.
- Le riparazioni o la sostituzione di componenti devono essere eseguite da un'officina specializzata.

CONSIGLIO:



L'installazione della retrocamera Audi deve essere eseguita da un'officina specializzata. Per il montaggio sono necessari utensili speciali e documentazione specifica integrativa della vettura. Un'installazione non eseguita a regola d'arte può causare danni alla vettura o alla retrocamera Audi.

I lavori da eseguire sulla vettura descritti nelle presenti Istruzioni per il montaggio possono differire in determinate condizioni a causa delle misure di manutenzione del modello. Per questo motivo, non possono essere escluse, ad esempio, modifiche dei connettori, dei colori dei cavi o anche dei punti di montaggio. A tale proposito rispettare sempre anche il corrispondente schema elettrico aggiornato e/o le Guide alla riparazione della vettura aggiornate.

Con riserva di modifiche tecniche.

1.3 Indicazioni per la riparazione

1.3.1 Corrosione dei contatti

La corrosione dei contatti può essere generata se si utilizzano elementi di collegamento non idonei (viti, dadi, rondelle).

Per questo motivo vengono montati solo elementi di collegamento con uno speciale rivestimento superficiale.

Inoltre i componenti in gomma o plastica e gli adesivi sono realizzati in materiali non conduttori elettrici.

Se si dubita dell'idoneità dei ricambi, utilizzare principalmente componenti nuovi ⇒ Catalogo elettronico ricambi.

Prestare quindi attenzione:

- ◆ Si raccomandano solo ricambi originali, questi sono testati e compatibili con l'alluminio.
- ◆ Si consiglia l'uso di Accessori Originali Audi.
- ◆ I danni dovuti a corrosione da contatto non sono coperti da garanzia.

1.3.2 Posa e fissaggio del fascio di cavi

ATTENZIONE

Malfunzionamento dell'airbag dovuto al posizionamento dei cavi improprio e/o danneggiamenti ai cavi.

- **Attenersi alle indicazioni di sicurezza per i componenti pirotecnici (vedere gr. rip. 69).**
- **Non incastrare l'airbag durante il montaggio.**
- **Posare il fascio di cavi di riequipaggiamento dietro l'airbag e fissarlo adeguatamente.**
- **Nell'abitacolo prestare attenzione che vi sia sufficiente spazio libero per tutti i componenti mobili a causa delle ristrette condizioni di montaggio.**



2 Fornitura

2.1 Fornitura per pacchetto 83A.054.634.A

Valido per Audi A1 2019 ►, Audi Q2 2017 ►, Q3 2019 ► e Q3 Sportback 2019 ► Vetture con guida a sinistra e a destra

Quantità	Componente	Numero articolo
1	Retrocamera	81A.827.566.A
1	Fascio di cavi	81A.054.733.A
1	Documento di attivazione	4M0.054.800

Fornitura per relativo fascio di cavi 81A.054.733.A

Quantità	Componente	Numero articolo
1	Fascio di cavi	
1	Corpo connettore	5C6.973.752 ¹⁾
1	Corpo connettore	1C0.973.119.B ¹⁾
1	Rivestimento del connettore cavo video	6Q0.035.576.F ¹⁾
1	Rivestimento del connettore a 8 poli	8K0.971.833 ¹⁾
1	Rivestimento del connettore a 2 poli	4B0.972.623 ¹⁾
1	Adattatore cavo video ca. 10 cm di lunghezza	
25	Fermacavo	
2	Boccola in materiale espanso	

¹⁾ Fissato nel contenitore in PE al fascio di cavi.

2.2 Fornitura per pacchetto 8V0.054.634

Valido per Audi A3 3 porte, A3 berlina A3, Sportback con guida a sinistra e a destra

Quantità	Componente	Numero articolo
1	Retrocamera con maniglia	8V0.827.566.B
1	Fascio di cavi	81A.054.733.A
1	Documento di attivazione	4M0.054.800

Fornitura per relativo fascio di cavi 81A.054.733.A

Quantità	Componente	Numero articolo
1	Fascio di cavi	
1	Corpo connettore	5C6.973.752 ¹⁾
1	Corpo connettore	1C0.973.119.B ¹⁾
1	Rivestimento del connettore cavo video	6Q0.035.576.F ¹⁾



Quantità	Componente	Numero articolo
1	Rivestimento del connettore a 8 poli	8K0.971.833 ¹⁾
1	Rivestimento del connettore a 2 poli	4B0.972.623 ^{1), 2)}
1	Adattatore cavo video ca. 10 cm di lunghezza	²⁾
25	Fermacavo	
2	Boccola in materiale espanso	

¹⁾ Fissato nel contenitore in PE al fascio di cavi.

²⁾ Non necessario.



3 Operazioni preliminari

3.1 Smontaggio vettura

Rimando a Elsa

- Scollegare la batteria. ⇒ Impianto elettrico; Gruppo rip. 27; Batteria; scollegamento e collegamento della batteria
- Smontare il vano portaoggetti. ⇒ Carrozzeria - Lavori di montaggio interni; Gruppo rip. 68; Vano portaoggetti; Montaggio e smontaggio del vano portaoggetti
- Smontare la centralina del sistema elettronico di informazione. ⇒ Comunicazione; Gruppo rip. 91; Sistema Infotainment; Smontaggio e montaggio della centralina 1 del sistema elettronico di informazione
- Smontare il rivestimento del montante A lato passeggero. ⇒ Carrozzeria, lavori all'interno; Gruppo rip. 70; Rivestimenti abitacolo; Rivestimento del montante A: stacco e riattacco
- Smontare il rivestimento vano piedi lato passeggero. ⇒ Carrozzeria, lavori all'interno; Gruppo rip. 68; Rivestimenti abitacolo; Smontaggio e montaggio del rivestimento del vano piedi
- Smontare il listello della soglia lato passeggero anteriore. ⇒ Carrozzeria, lavori all'interno; Gruppo rip. 70; Rivestimenti abitacolo; Listello della soglia: stacco e riattacco
- Smontare il rivestimento del montante B lato passeggero. ⇒ Carrozzeria, lavori all'interno; Gruppo rip. 70; Rivestimenti abitacolo; Rivestimento del montante B lato passeggero: stacco e riattacco
- Smontare il listello della soglia lato passeggero posteriore. ⇒ Carrozzeria, lavori all'interno; Gruppo rip. 70; Rivestimenti abitacolo; Listello della soglia: stacco e riattacco
- Smontare i sedili/sedili singoli. ⇒ Carrozzeria, lavori all'interno; Gruppo rip. 72; Sedili posteriori; Smontaggio e montaggio dei sedili/sedili singoli
- Smontare il rivestimento del montante C lato passeggero. ⇒ Carrozzeria, lavori all'interno; Gruppo rip. 70; Rivestimenti abitacolo; Montante C: stacco e riattacco
- Smontare il rivestimento laterale del vano bagagli lato passeggero ⇒ Carrozzeria, lavori all'interno; Gruppo rip. 70; Rivestimenti del vano bagagli; Rivestimento laterale del vano bagagli: stacco e riattacco
- Rimuovere il rivestimento del portellone posteriore. ⇒ Carrozzeria, lavori all'interno; Gruppo rip. 70; Rivestimenti del vano bagagli; Rivestimento del portellone posteriore: stacco e riattacco

Valido per Audi A3 berlina

- Eventualmente smontare la protezione antifurto per la retrocamera. ⇒ Comunicazione; Gruppo rip. 91; Infotainment; smontaggio e montaggio della retrocamera

3.2 Montaggio retrocamera sulla vettura

Valido solo per Audi A1, Q2, Q3 e Q3 Sportback

- Montare la retrocamera nel pulsante per l'azionamento della serratura del portellone.
- Montare il pulsante con la retrocamera premontata.

Valido solo per A3 3 porte, A3 berlina, A3 Sportback con guida a sinistra

- Sostituire la vecchia maniglia a barra con quella in dotazione.
- Montare la retrocamera nella nuova maniglia a barra per l'azionamento della serratura del portellone.



3.3 Disposizione del fascio di cavi verso la retrocamera

Valido solo per Audi A1, Q2, Q3 e Q3 Sportback, A3 3 porte, A3 Sportback con guida a sinistra

- Disporre il fascio di cavi con le connessioni a spina per la retrocamera dall'abitacolo attraverso la boccola nel cofano del bagagliaio.

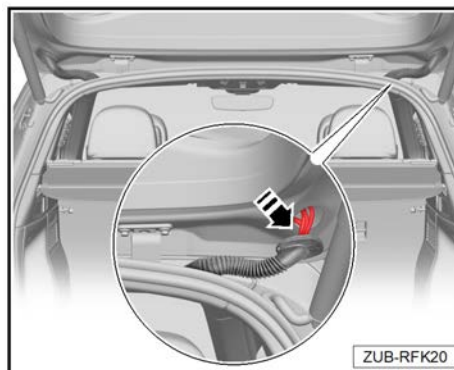

Valido solo per Audi A1, Q2, Q3 e Q3 Sportback, A3 3 porte, A3 Sportback con guida a destra

- Disporre il fascio di cavi con le connessioni a spina per la retrocamera dall'abitacolo attraverso la boccola nel cofano del bagagliaio.

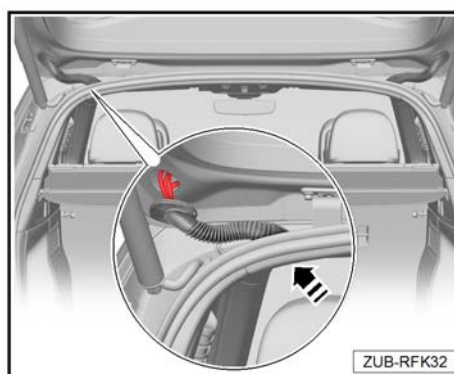

Valido per Audi A3 berlina con guida a sinistra e a destra

- Disporre il set di cavi di riequipaggiamento verso la posizione della retrocamera e da qui continuare attraverso la cerniera del portellone posteriore nell'abitacolo.

CONSIGLIO:

A seconda della versione della vettura, può essere disposto o meno un fascio di cavi di serie sulla cerniera del portellone posteriore.

Se è presente un fascio di cavi di serie, fissare ad esso il set di cavi di riequipaggiamento della retrocamera con i fermacavi in dotazione.

Se non è presente un fascio di cavi di serie, fissare il set di cavi di riequipaggiamento della retrocamera nel modo seguente:

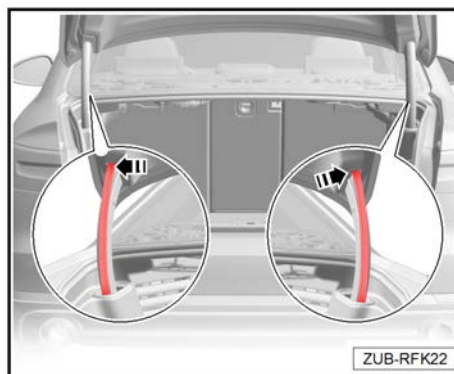

Valido per A3 Berlina con guida a sinistra

- Applicare un pad adesivo -1- lungo la cerniera del portellone posteriore e fissare il set di cavi di riequipaggiamento con un fermacavo.
- Disporre ulteriormente il set di cavi di riequipaggiamento della retrocamera sulla cerniera del portellone posteriore e fissarlo con pad adesivi -2 e 3- e fermacavi.
- Fissare quindi il set di cavi di riequipaggiamento della retrocamera lateralmente sulla cerniera del portellone posteriore con un fermacavo -4-, per evitare danneggiamenti dovuti alla molla di richiamo del cofano del bagagliaio.
- Fissare il set di cavi di riequipaggiamento della retrocamera nella zona superiore dell'abitacolo con un pad adesivo -5- con un fermacavo.
- Continuare a disporre il set di cavi di riequipaggiamento verso il fascio di cavi di serie successivo e fissarlo con fermacavi.

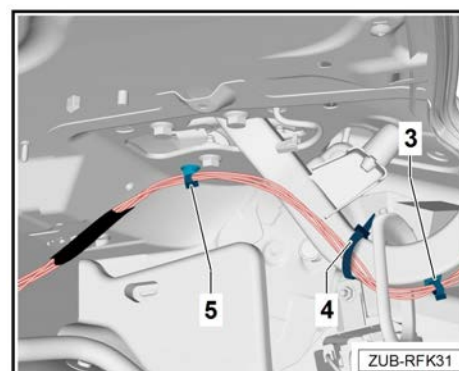
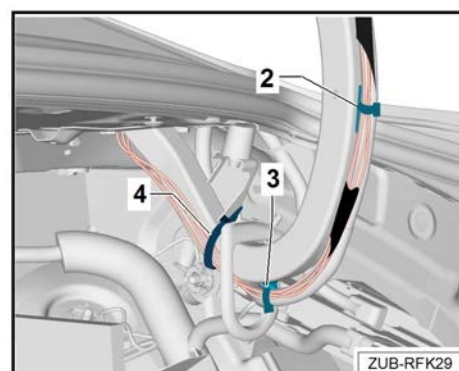
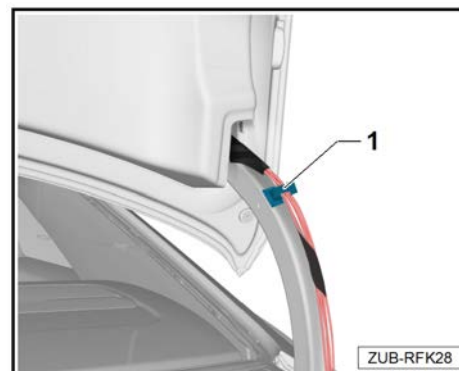

Valido per A3 berlina con guida a destra

- Applicare un pad adesivo -1- lungo la cerniera del portellone posteriore e fissare il set di cavi di riequipaggiamento con un fermacavo.

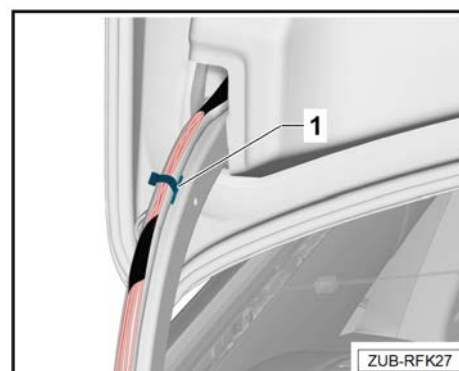



- Disporre ulteriormente il set di cavi di riequipaggiamento della retrocamera sulla cerniera del portellone posteriore e fissarlo con pad adesivi -2 e 3- e fermacavi.
- Fissare quindi il set di cavi di riequipaggiamento della retrocamera lateralmente sulla cerniera del portellone posteriore con un fermacavo -4-, per evitare danneggiamenti dovuti alla molla di richiamo del cofano del bagagliaio.

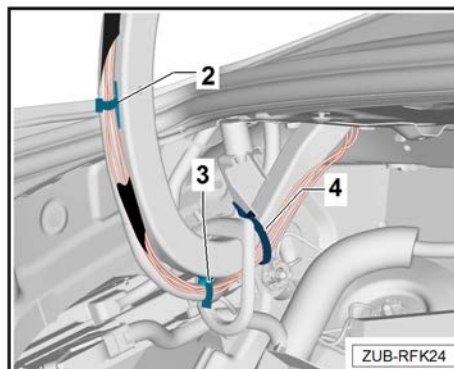

- Fissare il set di cavi di riequipaggiamento della retrocamera nella zona superiore dell'abitacolo con un pad adesivo -5- con un fermacavo.
- Continuare a disporre il set di cavi di riequipaggiamento verso il fascio di cavi di serie successivo e fissarlo con fermacavi.

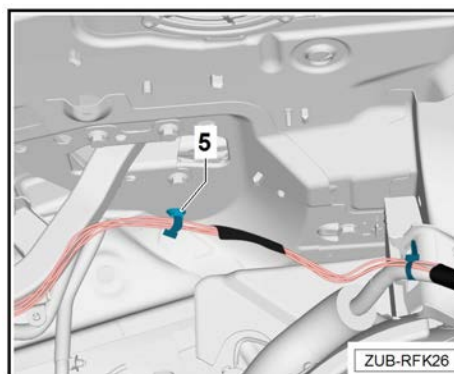

3.4 Montaggio e collegamento del connettore per il fascio di cavi retrocamera

Valido per tutte le vetture

- Inserire il cavo libero per la trasmissione video nel rivestimento del connettore in dotazione 6Q0 035 576 F.
- Inserire i 4 cavi liberi per l'alimentazione elettrica della retrocamera nel rivestimento del connettore a 8 poli in dotazione 8K0 971 833 nel modo seguente.

CONSIGLIO

La figura mostra il lato di inserimento pin del connettore 8K0 971 833.

- ◆ cavo rosso/giallo in PIN 1
- ◆ cavo arancione/grigio in PIN 4
- ◆ cavo marrone in PIN 5
- ◆ cavo arancione/marrone in PIN 8

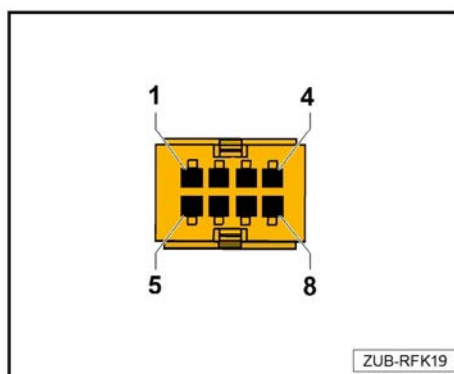

- Inserire le boccole in materiale espanso tramite i due connettori della retrocamera.
- Collegare i due connettori per la trasmissione video del fascio di cavi con la retrocamera -A- -direzione della freccia-.
- Utilizzare boccole in materiale espanso e fermacavi per evitare che insorgano rumori dalle connessioni a spina.
- Utilizzare fermacavi per evitare che insorgano rumori dal fascio di cavi.

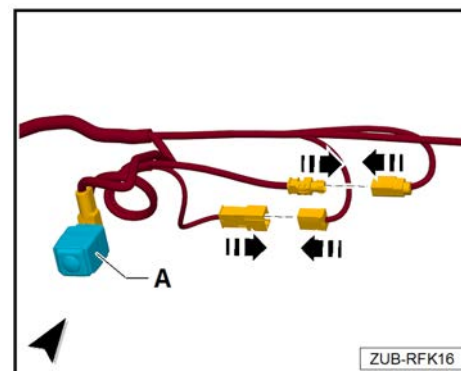

3.5 Posa del fascio di cavi verso la centralina 1 del sistema elettronico di informazione -J794-

Vetture con guida a sinistra

- Disporre il fascio di cavi per la retrocamera dalla guida del cavo lato passeggero lungo il fascio di cavi di serie sopra il montante C, montante B verso la posizione della centralina 1 del sistema elettronico di informazione -J794- -B-.
- Fissare il fascio di cavi per la retrocamera per tutta la lunghezza con fermacavi sul fascio di cavi di serie e accertarsi che non insorgano rumori.





Vetture con guida a destra

- Disporre il fascio di cavi per la retrocamera dalla guida del cavo lato passeggero lungo il fascio di cavi di serie sopra il montante C, montante B verso la posizione della centralina 1 del sistema elettronico di informazione -J794- -B-.
- Fissare il fascio di cavi per la retrocamera per tutta la lunghezza con fermacavi sul fascio di cavi di serie e accertarsi che non insorgano rumori.



4 Collegamento fascio di cavi retrocamera

4.1 Collegamento del fascio di cavi alla centralina 1 del sistema elettronico di informazione -J794-

Collegamento segnale CAN alla centralina 1 del sistema elettronico di informazione -J794- connettore -2 zona E-

! AVVISO

Per i veicoli all'interno dei quali le camere 6 e 12 sul connettore -2 zona E- non sono occupate da pin (cavi), il cavo libero (arancione/marrone per la camera 30 e ¹⁾ per la camera 12) del set di cavi di riequipaggiamento retrocamera deve essere collegato direttamente al connettore -2 zona E-.

- Inserire il corpo connettore in dotazione (1C0.973.119.B) nel corpo connettore nero (3D0.973.332) del fascio di cavi di riequipaggiamento retrocamera come protezione da contatto, fissare i cavi sul fascio di cavi e accertarsi che non insorgano rumori.

- Sganciare il connettore -2- dalla centralina 1 del sistema elettronico di informazione -J794-.

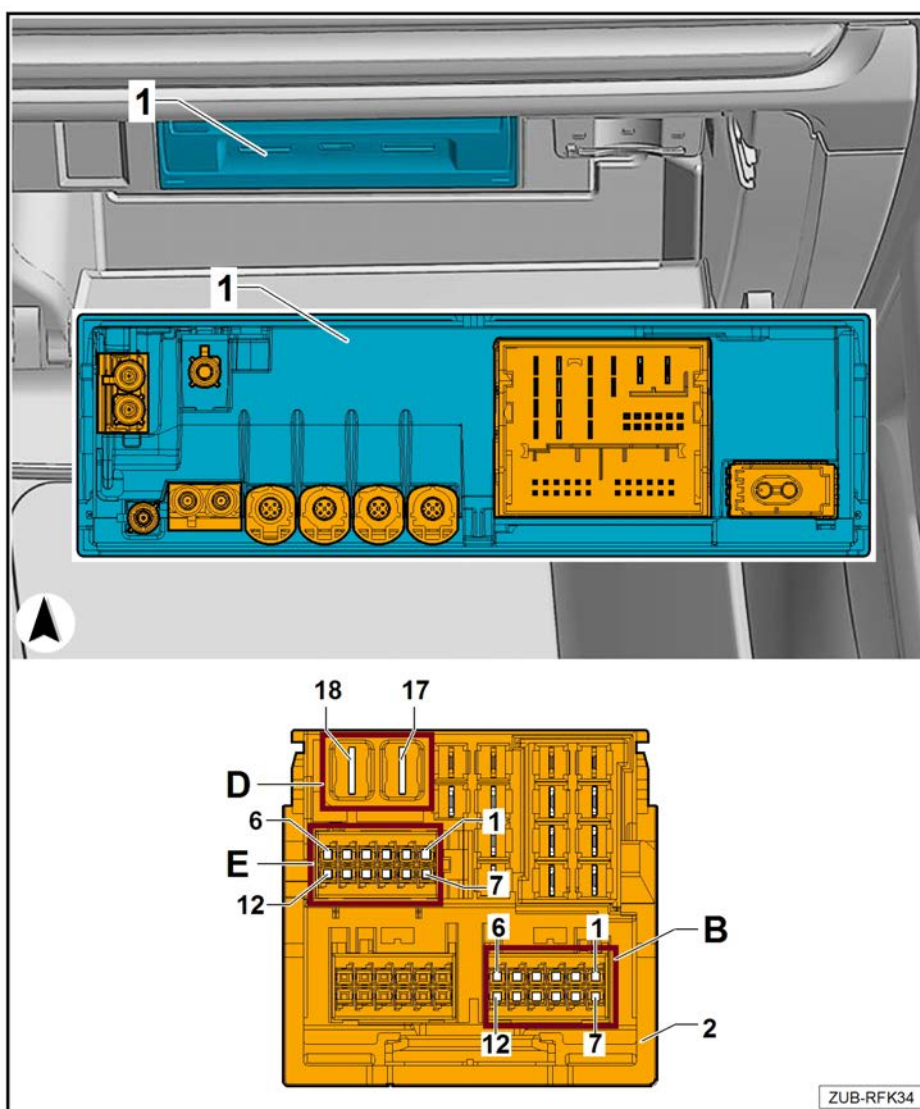

- Scollegare il connettore -2 zona E- singolarmente dalla seguente camera:



Scollegare la camera 12.

- Collegare il contatto staccato -12- nel rivestimento del connettore in dotazione (1C0.973.119.B) nella camera -1-.
- Inserire il cavo libero arancione/marrone del fascio di cavi retrocamera nella camera libera -12- nel connettore -2 zona E-.

Scollegare la camera 6.

- Collegare il contatto staccato -6- nel rivestimento del connettore in dotazione (1C0.973.119.B) nella camera -3- e inserire il rivestimento nel connettore corrispondente del fascio di cavi.
- Inserire il cavo libero del fascio di cavi ¹⁾ retrocamera nella camera libera -6- nel connettore -2 zona E-.

¹⁾ Il colore del cavo può variare secondo quanto riportato in Elsa (banca dati per gli schemi elettrici nell'ambito del Gruppo VW).

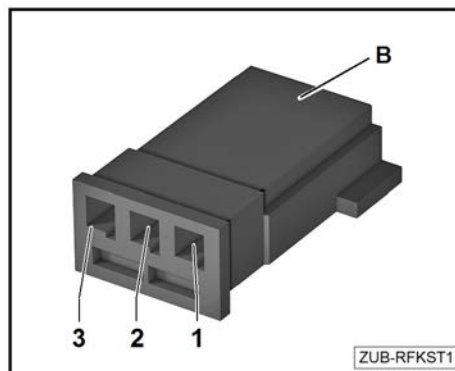

4.2 Collegamento del fascio di cavi 81A.054.733.A alla centralina 1 del sistema elettronico di informazione -J794- (MIB 2*)

Collegamento alimentazione elettrica alla centralina 1 del sistema elettronico di informazione -J794-
connettore -2 zona D-

AVVISO

Valido per Audi A1 2019 ► (N. di produzione I8T, I8V), A3 3 porte 2017 ► (N. di produzione I8E, I8S, I8L), A3 berlina 2017 ► (N. di produzione I8E, I8S, I8L), A3 Sportback 2017 ► (N. di produzione I8E, I8S, I8L), Q3 2019 ► (N. di produzione I8T, I8V), Q3 Sportback 2019 ► (N. di produzione I8T, I8V), Audi Q2 2017 ► (MIB 2*)

- L'adattatore per cavo video (lunghezza 10 cm) fornito con il fascio di cavi 81A.054.733.A non è necessario per questi anni modello.
- Per i veicoli Audi A1 2019 ► (numero di produzione I8W, I8Y), Q3 2019 ► (numero di produzione I8W, I8Y) e Q3 Sportback 2019 ► (numero di produzione I8W, I8Y) con (MIB 3) vedere il capitolo 4.3.

- Sganciare il connettore -2- dalla centralina 1 del sistema elettronico di informazione -J794-.

- Scollegare il connettore -2 zona D- singolarmente dalla seguente camera.

Scollegare la camera 17.

- Collegare il contatto staccato -17- nel rivestimento del connettore in dotazione (5C6.973.752) nella camera -1-.

- Inserire il cavo libero marrone del fascio di cavi retrocamera nella camera libera -17- nel connettore -2 zona D-.

Scollegare la camera 18.

- Collegare il contatto staccato -18- nel rivestimento del connettore fornito (5C6.973.752) nella camera -2- e inserire il rivestimento nel connettore corrispondente del fascio di cavi.

- Inserire il cavo libero rosso/giallo del fascio di cavi retrocamera nella camera libera -18- nel connettore -2 zona D-.

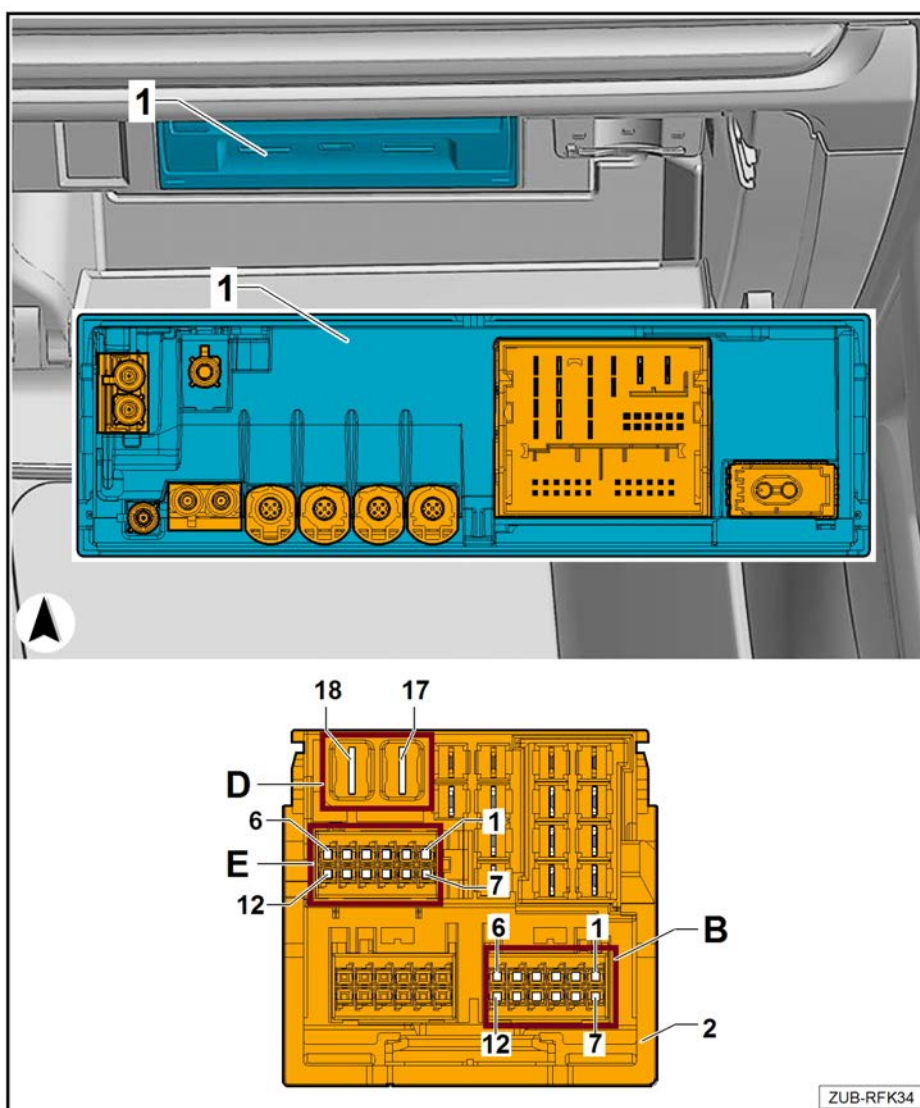

ZUB-RFK34



Collegamento segnale video alla centralina 1 del sistema elettronico di informazione -J794- connettore -2 zona B-

- Inserire il cavo libero bianco -Video Out- del fascio di cavi retrocamera nella camera libera -6 In Plus- nel connettore -2 zona B-.
- Inserire il cavo libero nero -Video Out GND- del fascio di cavi retrocamera nella camera libera -12 In Minus- nel connettore -2 zona B-.
- Reinserrire il connettore -2- nella centralina 1 del sistema elettronico di informazione -J794- e bloccarlo.

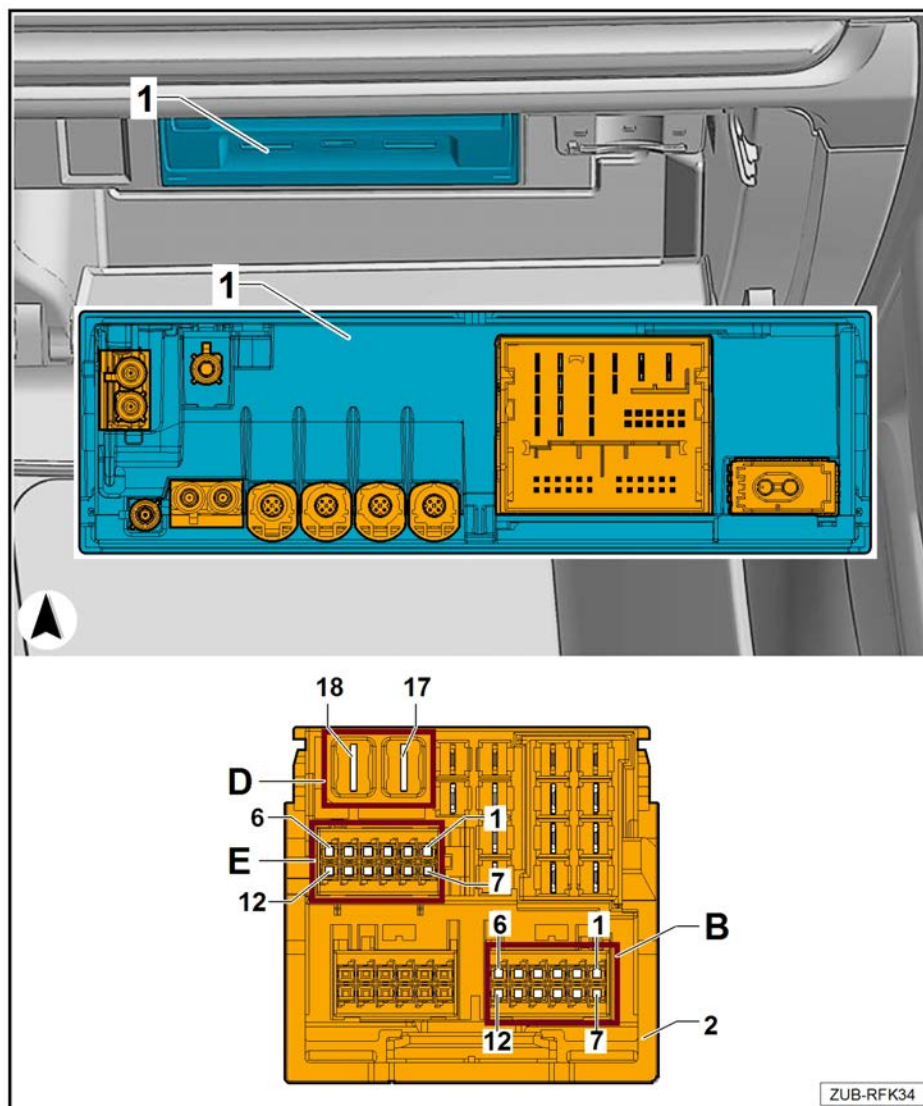

4.3 Collegamento del fascio di cavi 81A.054.733.A alla centralina 1 del sistema elettronico di informazione -J794- (MIB 3)

Collegamento alla centralina 1 del sistema elettronico di informazione -J794- connettore -2 zona D-

! AVVISO

Per i veicoli Audi A1 2019 ► (numero di produzione I8W, I8Y), Audi Q3 2019 ► (numero di produzione I8W, I8Y) e Q3 Sportback 2019 ► (numero di produzione I8W, I8Y), il fascio di cavi 81A.054.733.A è montato insieme all'adattatore per cavo video.

- Sganciare il connettore -2- dalla centralina 1 del sistema elettronico di informazione -J794-.

- Scollegare il connettore -2 zona D- singolarmente dalla seguente camera.

Scollegare la camera 17.

- Collegare il contatto staccato -17- nel rivestimento del connettore in dotazione (5C6.973.752) nella camera -1-.

- Inserire il cavo libero marrone del fascio di cavi retrocamera nella camera libera -17- nel connettore -2 zona D-.

Scollegare la camera 18.

- Collegare il contatto staccato -18- nel rivestimento del connettore fornito (5C6.973.752) nella camera -2- e inserire il rivestimento nel connettore corrispondente del fascio di cavi.

- Inserire il cavo libero rosso/giallo del fascio di cavi retrocamera nella camera libera -18- nel connettore -2 zona D-.

- Reinserire il connettore -2- nella centralina 1 del sistema elettronico di informazione -J794- e bloccarlo.

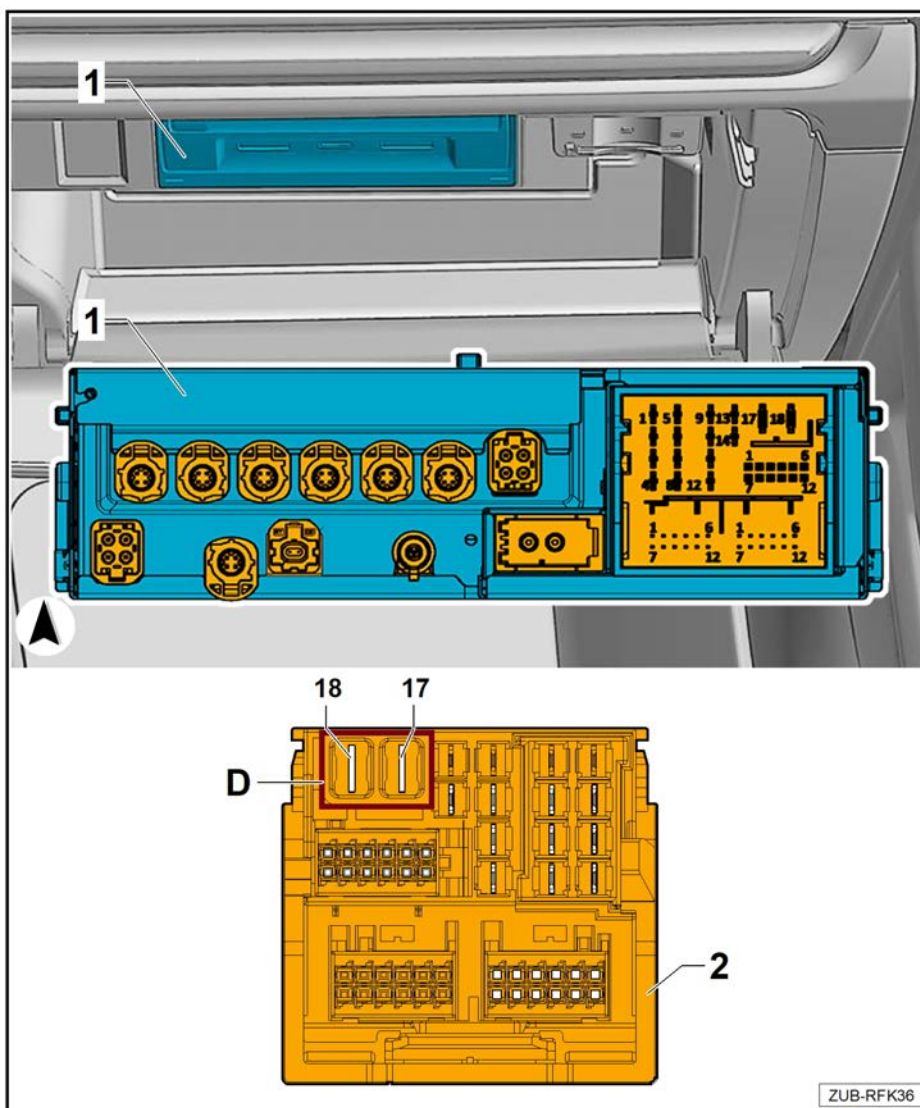



Collegamento alla centralina 1 del sistema elettronico di informazione -J794- sulla spina -3-

- Collegare la spina -B- dell'adattatore per cavo corto all'attacco -3- sulla centralina 1 del sistema elettronico di informazione -J794-.

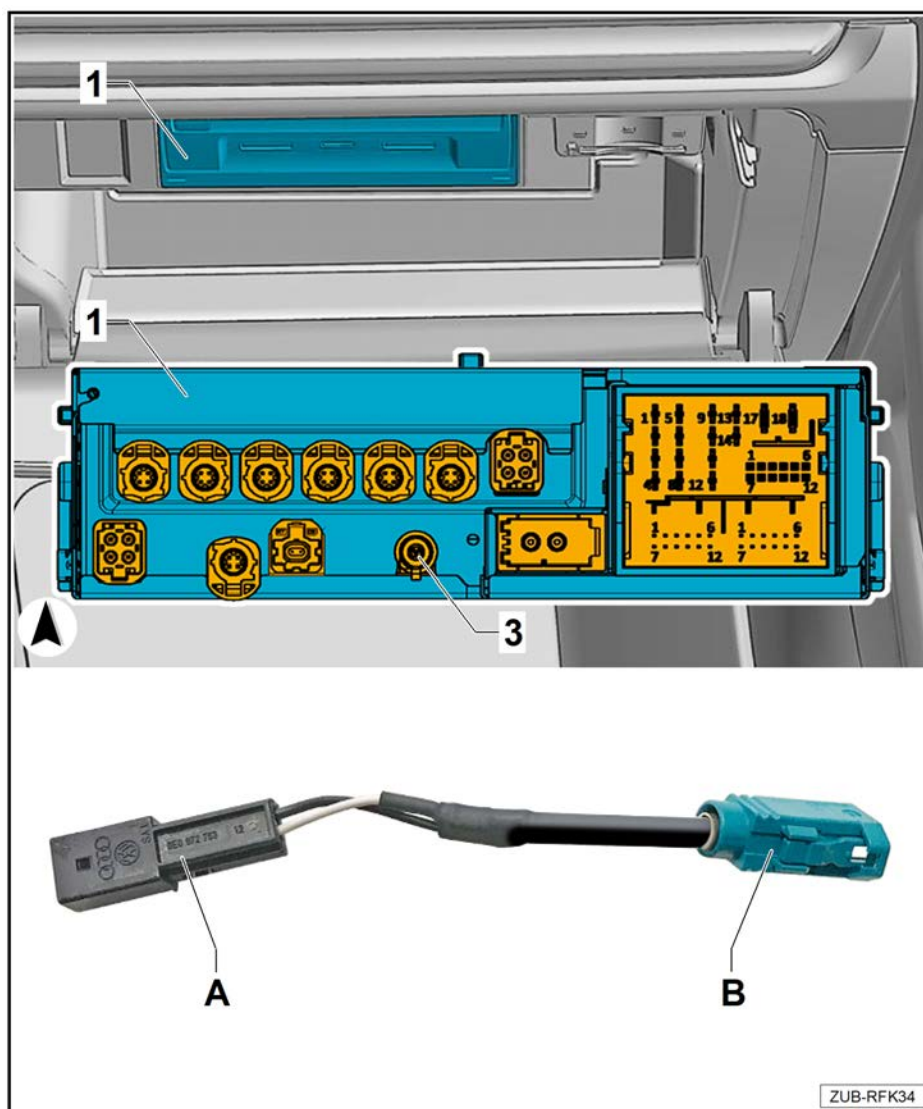

- Inserire il cavo libero bianco -Video Out- del fascio di cavi retrocamera nella camera libera -1- del rivestimento del connettore in dotazione 4B0 972 623.
- Inserire il cavo libero nero -Video Out GND- del fascio di cavi retrocamera nella camera libera -2- del rivestimento del connettore in dotazione 4B0 972 623.
- Agganciare la copertura -3- al rivestimento del connettore 4B0 972 623 -4- fino a percepirne l'innesto in sede.
- Collegare il rivestimento del connettore collegato con la spina -A- dell'adattatore per cavo video.

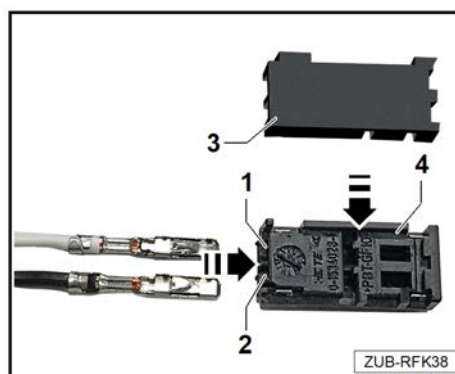

4.4 Operazioni conclusive

- Rimontare il veicolo nella sequenza inversa.
- Collegare la batteria. ⇒ Impianto elettrico; Gruppo rip. 27; Batteria; Batteria: scollegamento e collegamento

Per ricollegare la batteria, occorre adottare le seguenti misure:



- ◆ Attivare il meccanismo automatico della corsa di sollevamento/abbassamento degli alzacristalli elettrici ⇒ Istruzioni per l'uso.

CONSIGLIO

Dopo aver riallacciato l'alimentazione elettrica, la spia di segnalazione ESP può spegnersi solo dopo aver percorso alcuni metri.

- Eseguire le misure di abilitazione per la retrocamera.
- Eseguire le misure di taratura per la retrocamera. ⇒ Sistemi di assistenza alla guida; Gruppo rip. 98; Retrocamera; taratura della retrocamera.
- Eseguire una prova di funzionamento della retrocamera e del sistema di controllo per il parcheggio.
- Cancellare la memoria guasti.

