



Istruzioni per il montaggio

Audi A3 Sportback (8V4) 2013 ►

**Barre portatutto per la fornitura 8V4.071.126
(per vetture senza mancorrente del tetto)
Accessori Originali Audi**

Edizione 09.2012



Indice

1	Avvertenze generali	1
2	Avvertenze di sicurezza	2
3	Componenti	6
3.1	Fornitura	6
3.2	Panoramica dei componenti	6
4	Montaggio/Smontaggio delle barre portatutto	8
4.1	Montaggio delle barre portatutto sulla vettura	8
4.2	Montare i componenti supplementari	11
4.3	Smontaggio delle barre portatutto dalla vettura	12
4.4	Avvertenze generali	12
4.5	Regolazione della larghezza delle barre portatutto	13



1 Avvertenze generali

Leggere attentamente queste istruzioni e rispettare il presente documento ATTENZIONE, precauzioni e avvertenze, prima di montare le barre portatutto.

ATTENZIONE!

I testi con questo simbolo contengono informazioni utili per la sicurezza e richiamano l'attenzione su possibili pericoli di incidenti e lesioni.

Importante!

I testi con questo simbolo richiamano l'attenzione su possibili danni alla vettura.

Avvertenza

I testi con questo simbolo contengono informazioni supplementari.

AUDI AG non si assume alcuna responsabilità in caso di inosservanza delle presenti istruzioni per il montaggio.



2 Avvertenze di sicurezza

⚠ ATTENZIONE!

Non superare il carico consentito di 75 kg (165 lbs) sul tetto della vettura. Pericolo di incidente!

Rispettare il peso massimo consentito di 75 kg (165 lbs) per le barre portatutto, i componenti supplementari e il carico.

Sensibilità al vento laterale

⚠ ATTENZIONE!

Cambia il comportamento del veicolo durante la marcia e la frenata, nonché la sensibilità al vento laterale. Adeguare di conseguenza lo stile di guida. Pericolo di incidente!

Si consiglia una velocità massima di 130 km/h. (81 mph).

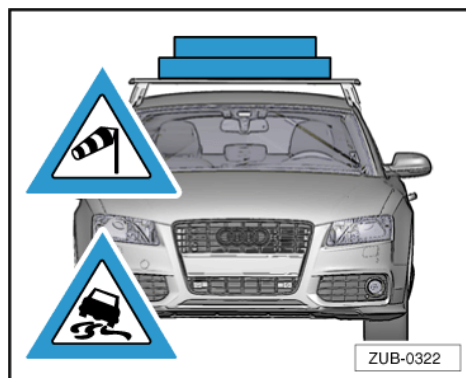

Carico - ripartire uniformemente

⚠ ATTENZIONE!

Ripartire uniformemente sulle barre portatutto il carico sul tetto. Pericolo di incidente!

Evitare di caricare un solo lato. Pericolo di incidente!

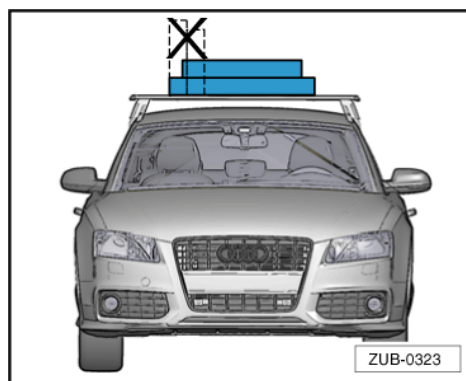

Carico - larghezza

⚠ ATTENZIONE!

Non superare la larghezza massima delle barre portatutto. Pericolo di incidente!

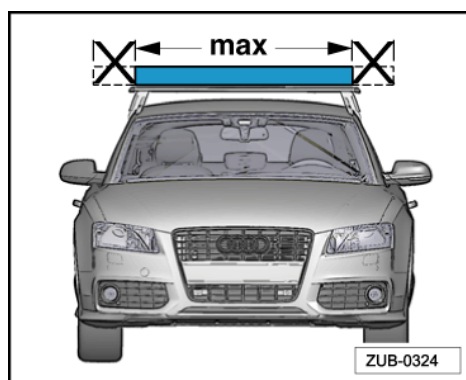



Carico - non sottoporre a reciproca tensione le barre portatutto

⚠ ATTENZIONE!

Non sottoporre a reciproca tensione le barre portatutto. Pericolo di incidente!

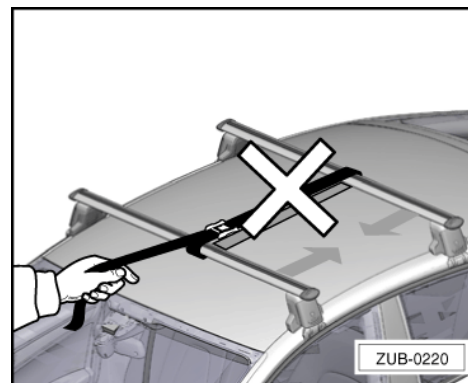

Carico - montare prima le barre portatutto, quindi i componenti supplementari

⚠ ATTENZIONE!

Solo dopo aver montato sulla vettura le barre portatutto, montare i componenti supplementari. Pericolo di incidente!

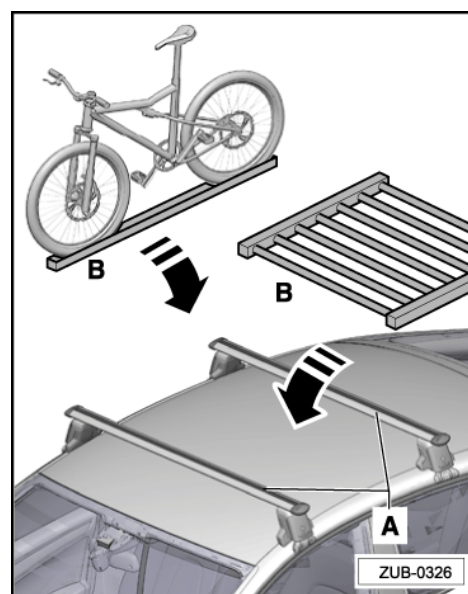

Carico - zona di apertura del coperchio vano bagagli

⚠ Importante!

Per evitare di danneggiare la vettura, fare attenzione ad aprire con cautela il coperchio del vano bagagli durante il montaggio di componenti supplementari (ad es. box sul tetto, supporto per biciclette...) e nel trasporto di oggetti particolarmente lunghi. Nelle vetture con coperchio del vano bagagli ad azionamento automatico si consiglia di adattare eventualmente l'angolo di apertura (vedere le istruzioni per l'uso della vettura).

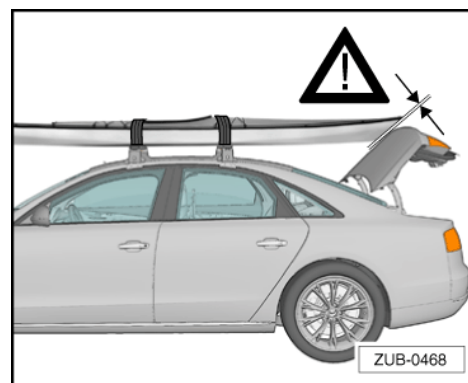

Carico, zona di apertura tettuccio sollevabile/scorrevole

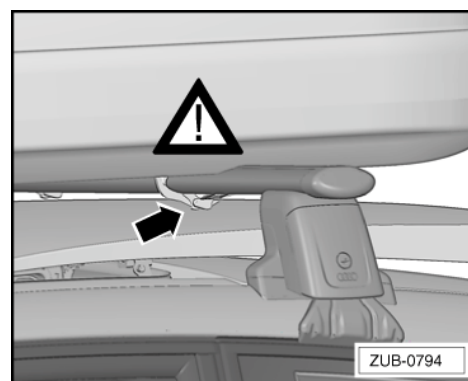



! Importante!

Nei veicoli con tettuccio scorrevole/sollevabile, i componenti di montaggio (ad es., box sul tetto, supporto per biciclette...) devono essere sempre fissati nella scanalatura a T.

Durante il montaggio di questi componenti, controllare lo spazio libero sopra il tettuccio scorrevole/sollevabile prima dell'apertura. Se i componenti vengono fissati con staffe di montaggio, non aprire il tettuccio scorrevole/sollevabile. Pericolo di danneggiamento per collisione!

Avvertenze generali di sicurezza

! ATTENZIONE!

Prima di iniziare il montaggio, leggere accuratamente le presenti istruzioni per il montaggio. Il mancato rispetto delle istruzioni per il montaggio e delle avvertenze di sicurezza compromette la sicurezza del conducente e di terzi.

! ATTENZIONE!

Prima di mettersi in viaggio, controllare sempre che tutti i collegamenti a vite e i raccordi delle barre portatutto e dei componenti supplementari siano posizionati e montati correttamente, serrare se necessario.

Controllare nuovamente ad intervalli regolari i collegamenti a vite e i raccordi, serrare se necessario. In caso di percorsi accidentati, i controlli devono essere eseguiti ad intervalli più brevi.

In caso contrario, le barre portatutto o il componente supplementare possono allentarsi e perdersi. Pericolo di incidente!

! ATTENZIONE!

Per la sicurezza degli altri automobilisti, rimuovere dalla vettura le barre portatutto e i componenti supplementari in caso di mancato utilizzo.

! ATTENZIONE!

Le riparazioni o la sostituzione di componenti devono essere eseguite da un'officina specializzata. Si consiglia di utilizzare i ricambi originali disponibili presso i partner Audi.

! Importante!

Il montaggio delle barre portatutto con/senza componenti supplementari modifica l'altezza della vettura e questo va considerato assolutamente ad es. quando si entra in garage, si attraversano gallerie, sottopassaggi, ecc.



! *Importante!*

***Non entrare in un autolavaggio con le barre portatutto con/
senza componenti supplementari installate.***



3 Componenti

3.1 Fornitura

- Prima del montaggio delle barre portatutto, controllare che siano presenti tutti i componenti.

Unità	Descrizione	Info
1	Barra portatutto anteriore	Contrassegno sul lato inferiore sinistro nella direzione di marcia
1	Barra portatutto posteriore	Contrassegno sul lato inferiore sinistro nella direzione di marcia
2	Coperture dei profili	Lunghezza 1250 mm
1	Chiave dinamometrica da 4 Nm	
2	Chiave	
1	Istruzioni per il montaggio	

3.2 Panoramica dei componenti

- 1 - Tappo profilo (4 pz.)
- 2 - Vite a brugola M6 x 12 (8 pz.)
- 3 - Reggetta tappo profilo (4 pz.)
- 4 - Copertura del profilo
- 5 - Tubo profilato (2 pz.)
- 6 - Articolazione (4 pz.)
- 7 - Supporto (4 pz.)
- 8 - Vite 4x15 (8 pz.)
- 9 - Piedino di plastica (4 pz.)
- 10 - Inserto (4 pz.)
- 11 - Appoggio su tetto (4 pz.)
- 12 - Gancio (4 pz.)
- 13 - Vite di serraggio (4 pz.)
- 14 - Chiave dinamometrica
- 15 - Copertura (4 pz.)
- 16 - Chiave (2 pz.)
- 17 - Chiusura (4 pz.)
- 18 - Rondella M6 (8 pz.)
- 19 - Perno gancio
- 20 - Anello di sicurezza
- 21 - Perno supporto

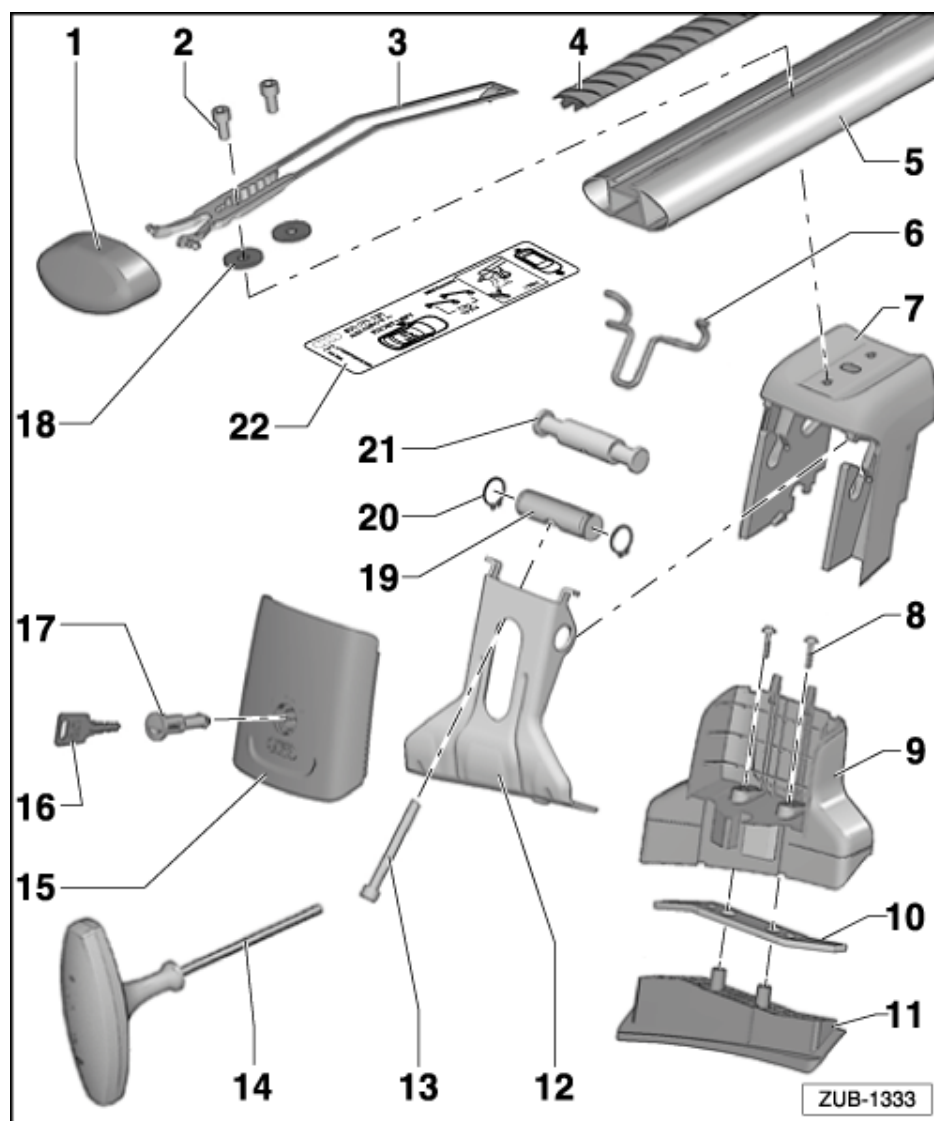



22 - Etichetta adesiva (2 pz.)



4 Montaggio/Smontaggio delle barre portatutto

4.1 Montaggio delle barre portatutto sulla vettura

Avvertenza

Per eseguire il montaggio delle barre portatutto occorrono due operatori.

- Aprire le porte della vettura.

I fori di montaggio -X- si trovano sui lati inferiori delle modanature del tetto.

- Pulire accuratamente le zone di contatto del tetto della vettura e le barre portatutto (togliere polvere e grasso).

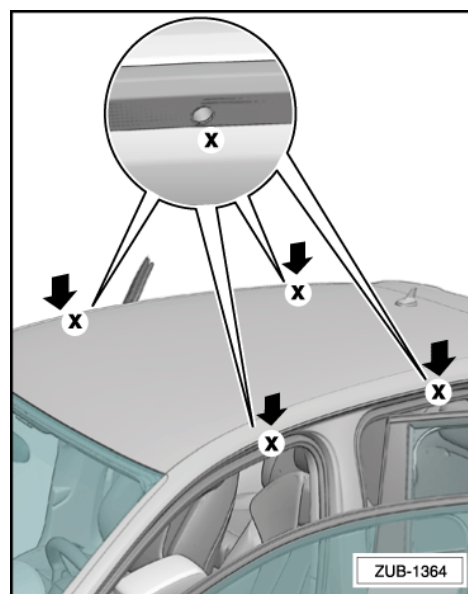

- Con la chiave -17- sbloccare la chiusura -16-.
- Riportare qui il numero della chiave delle barre portatutto per facilitare la ricerca di una chiave sostitutiva in caso di perdita.

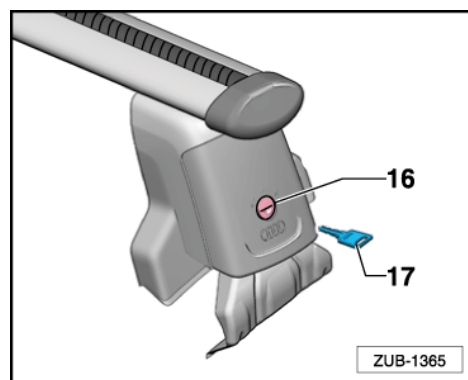

- Aprire la copertura -15-.
- Inserire la chiave dinamometrica -14- sulla vite di serraggio -13- e ruotarla fino ad avvertire una resistenza.

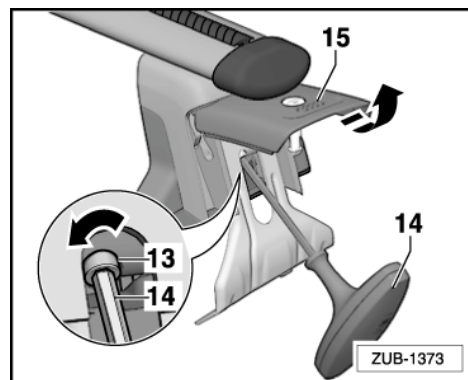



- Sollevare i ganci -12- e agganciarne i “naselli” in posizione di montaggio sui supporti -7-.
- Aprire le porte della vettura.

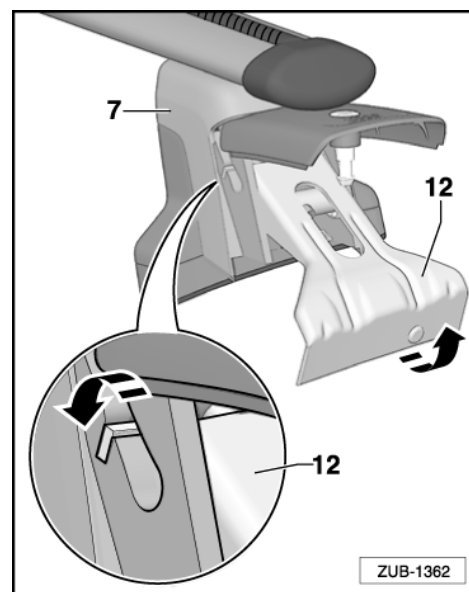

- Posare con cautela le due barre portatutto nella zona dei fori di montaggio -X- sul tetto della vettura. I ganci -12- devono trovarsi in posizione di montaggio. Prestare attenzione agli adesivi -22- sui lati inferiori del tubo profilato.

i Avvertenza

Si devono trovare sul lato sinistro della vettura con la freccia rivolta in direzione di marcia.

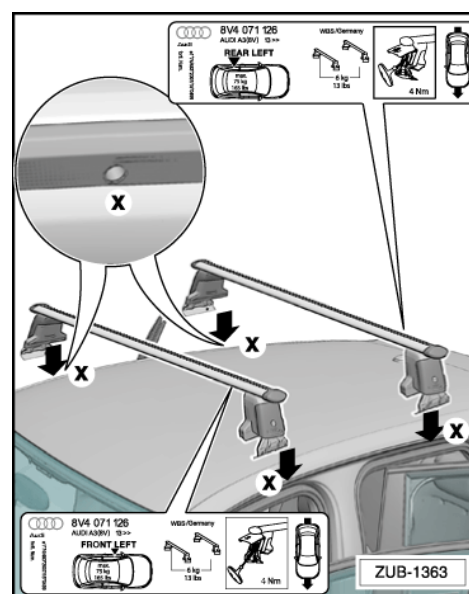

- Disimpegnare il gancio -12- in alto dalla posizione di montaggio sul supporto -7- e abbassarlo.

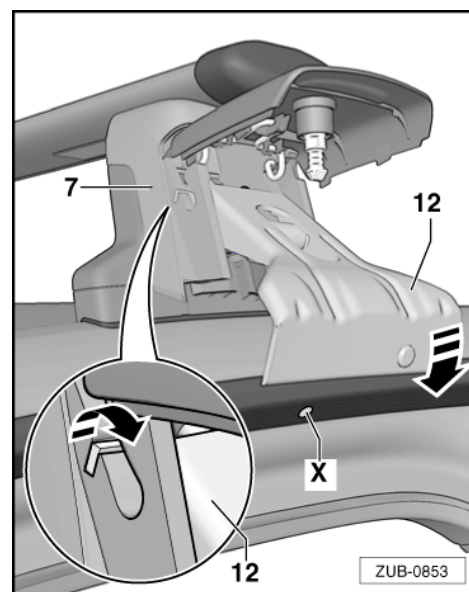



- Verificare l'esatta posizione di montaggio della barra portatutto:
- Il perno di posizionamento -Z- del gancio -12- deve trovarsi esattamente sotto il foro di montaggio -X- della modanatura del tetto.
- Eventualmente spostare la barra portatutto in avanti o indietro.

⚠ Importante!

Il perno di posizionamento -Z- del gancio -12- deve trovarsi esattamente sotto il foro di montaggio -X-.

- Spingere il gancio -12- con cautela verso l'alto, inserendo il perno di posizionamento -Z- nel foro di montaggio -X-, e mantenere il gancio -12- in questa posizione -freccia-.

⚠ Importante!

Se non è possibile spingere il gancio -12- verso l'alto con facilità, la posizione della barra portatutto deve essere controllata e corretta.

- Allineare lateralmente la barra portatutto, facendo attenzione al posizionamento sul bordo del tetto -freccia-.

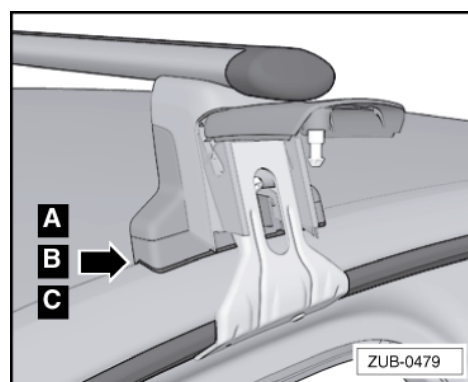
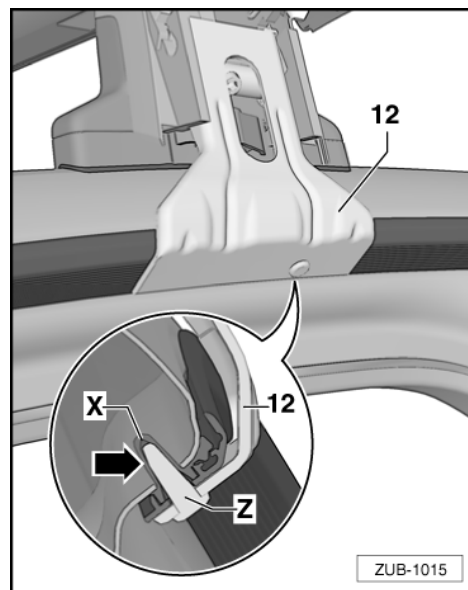

La fessura -a- deve essere max. 1 mm.

Se l'appoggio sul tetto n. -11- del piede in plastica non poggia a filo, si consiglia di far controllare e regolare la larghezza presso un'officina specializzata ⇒ **“Regolazione della larghezza delle barre portatutto” a pag. 13.** A tale proposito, smontare la barra portatutto.

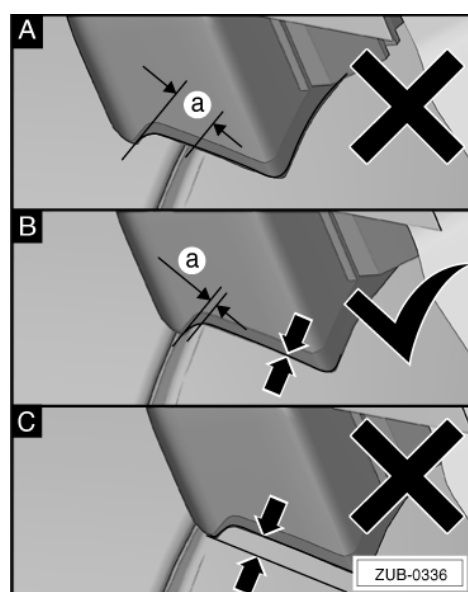



- Serrare alternativamente le viti di serraggio -13- senza esercitare troppa forza con la chiave dinamometrica -14-.
- Verificare la sede del supporto -7- e del gancio -12- ed eventualmente correggerla.
- Serrare una dopo l'altra le viti di serraggio -13- con la chiave dinamometrica -14- fino a sentire chiaramente un clac della chiave stessa -14-. In questo modo, viene raggiunta la coppia di serraggio necessaria.
- Chiudere la copertura -15-.
- Chiudere la chiusura -16- con la chiave -17-.
- Montare la seconda barra portatutto in modo analogo.

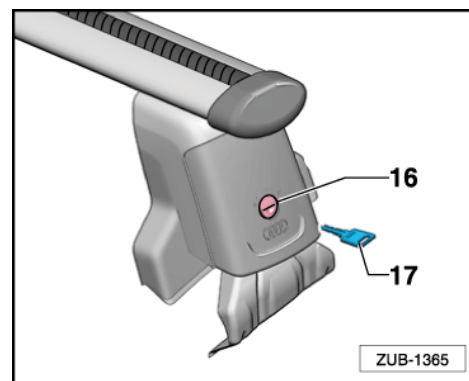
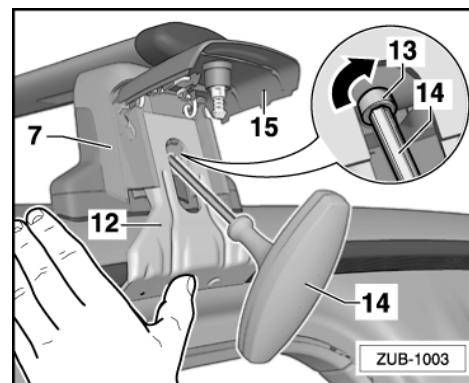

4.2 Montare i componenti supplementari

- Fissare i componenti supplementari come da relative istruzioni di montaggio.
- Per montare i componenti supplementari, rimuovere il tappo profilo -1- dal tubo profilato -5- -freccia A-.
- Introdurre i componenti supplementari nella scanalatura a T presente -freccia B-, quindi fissarli come riportato nelle rispettive istruzioni di montaggio.
- Applicare nuovamente il tappo profilo -1- -freccia C-.

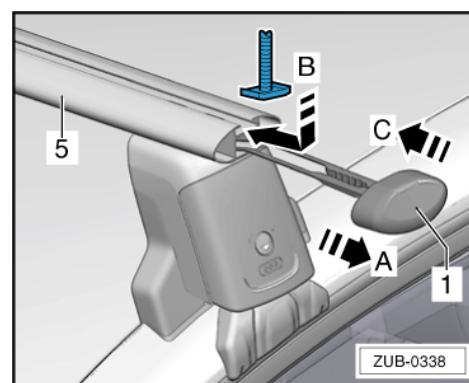

Se non si utilizzano componenti supplementari, chiudere la scanalatura a T con la copertura del profilo -4-.

- Adattare la copertura del profilo -4- alla lunghezza del tubo profilato con i relativi tappi -1- chiusi.
- Applicare la copertura del profilo -4- sulla scanalatura a T del tubo profilato -5- e premere nella scanalatura a T -freccia-.

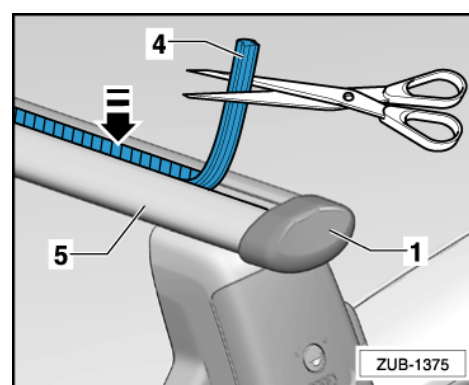



Carico sul tetto

Calcolo del peso presente sul tetto:

Peso delle barre portatutto
+ Peso dei componenti supplementari
+ Peso del carico
= Peso presente sul tetto

⚠ ATTENZIONE!

Non superare mai

- ◆ **il peso massimo consentito sul tetto (75 kg 165 lbs.)**
- ◆ **il carico massimo per asse consentito**
- ◆ **il peso complessivo consentito**

per la vettura ⇒ Istruzioni per l'uso della vettura. Pericolo di incidente!

Indicazioni per la cura:

Le barre portatutto devono sempre essere pulite e curate; soprattutto d'inverno, rimuovere sporcizia e sale.

4.5 Regolazione della larghezza delle barre portatutto

Indicazioni per l'officina specializzata in caso la posizione del piede d'appoggio non sia regolata correttamente per la vettura interessata.

- Montare le barre portatutto sulla vettura ⇒ [pagina 8](#).
- Allentare con un'apposita chiave (5 mm) le viti ad esagono incassato -2- del piede di appoggio destro fino a poterlo spostare. Le barre portatutto rimangono montate sul tetto della vettura.

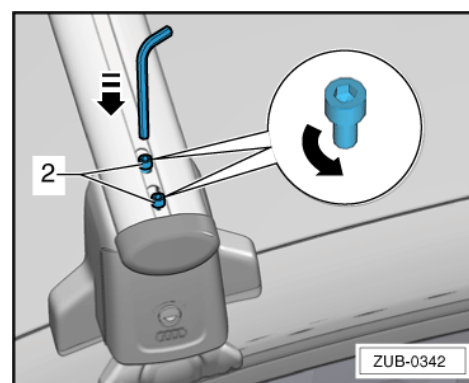



- Regolare la barra portatutto in modo che l'appoggio sul tetto -11- del piede in plastica destro sia a filo con il bordo del tetto -freccia-.

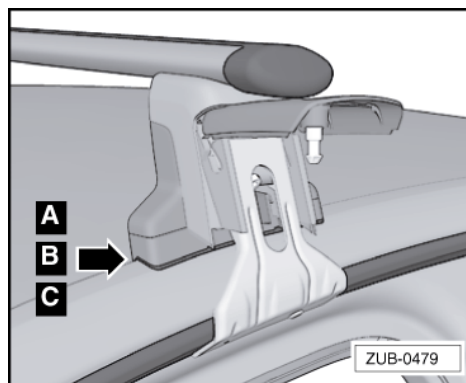

La fessura -a- deve essere max. 1 mm.

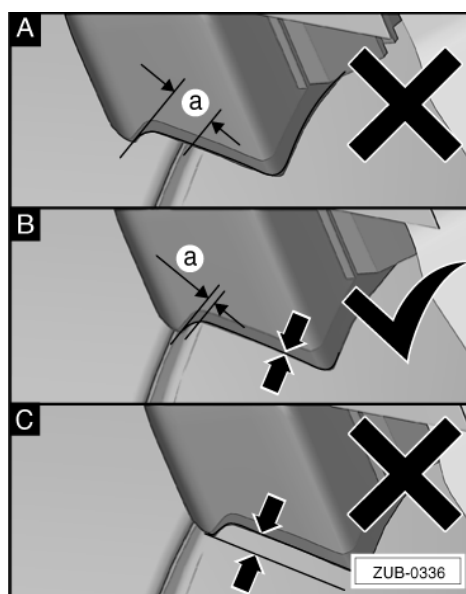

- Serrare le viti ad esagono incassato -2- a 8 Nm.
- Ripetere eventualmente la procedura per l'altra barra portatutto.

⚠ ATTENZIONE!

Controllare che tutte le viti ad esagono incassato siano serrate (8 Nm). In caso contrario le barre portatutto potrebbero staccarsi o andare perse. Pericolo di incidente!

