

Monteringsanvisning

AUDI

- A4 (8W) Limousine, Avant 2016 ▶**
- A4 (8W) Allroad quattro 2017 ▶**
- A4 PA (8W) Limousine, Avant 2019 ▶▶**
- A4 PA (8W) Allroad quattro 2019 ▶**
- A5 (8W) Coupé, Sportback 2017 ▶**
- A5 (8W) Cabriolet 2017 ▶**
- A5 PA (8W) Coupé, Sportback 2020 ▶▶**
- A5 PA (8W) Cabriolet 2020 ▶**

Elsats för dragkrok fast/mekaniskt avtagbar, leveransomfattning 8W0.055.204
Audi Originaltillbehör

Utgåva 01



Innehållsförteckning

1	Allmän information	1
2	Säkerhetsföreskrifter för airbagsystemets pyrotekniska, elektriska och mekaniska komponenter	2
2.1	Allmänna säkerhetsföreskrifter	2
2.2	Lagring, transport och kassering av airbag-, bältessträckar- och batteriskiljeelement (pyrotekniska delar)	3
3	Anvisningar för dragkrok (AHV) – montering och användning	4
4	Komponentöversikt	5
4.1	Komponentöversikt elsystem	5
4.2	Ytterligare erforderliga delar	6
5	Monteringsöversikter och åtdragningsmoment	7
5.1	Elsystem bagageutrymme	7
5.2	Elsystem bagageutrymme Audi A5 Cabriolet	8
6	Förberedande arbeten	9
6.1	Koppla från batteriet	9
6.2	Demontera följande komponenter	9
6.3	Lossa hållare centralstyrenhet för komfortsystem -J393-	10
6.4	Lossa säkringshållare till vänster i bagageutrymmet	11
7	Montera eluttag för släpvagnskörning	12
7.1	Montera eluttaget på eluttagshållare	12
7.2	Dra eftermonteringskabelsats "eluttag" i bilen	13
8	Elektrisk anslutning	14
8.1	Dra eftermonteringskabelsatser	12
8.1.1	Dra eftermonteringskabelsatser på Audi A5 Cabriolet	15
8.1.2	Kabeldragning eftermonteringskabelsats "eluttag"	15
8.1.3	Förberedelse 6-polig kontakt eftermonteringskabelsats "elsystem"	15
8.1.4	Kabeldragning eftermonteringskabelsats "elsystem"	16
8.2	Säkra eftermonteringskabelsats "elsystem"	17
8.2.1	Stiftplacering på centralstyrdonet för komfortsystem -J393-	17
8.2.2	Anslut CAN-buss	18
8.2.3	Anslut bromsljussignal/kl. 15	20
8.3	Skapa spänningsförsörjning	22
8.4	Montera hållaren med centralstyrenheten för komfortsystem -J393- och styrenheten för släpvagnsidentifiering -J345-	24
8.4.1	Montera hållaren med centralstyrenheten för komfortsystem -J393-	24
8.4.2	Montera hållare med styrenhet för släpvagnsidentifiering -J345-	24
9	Avslutande arbeten	25
9.1	Slutför monteringen av fordonet	25



9.2	Anslut batteriet	25
9.3	Anpassa kodningen för styrdon för släpvagnsdetektering -J345-	25
9.4	Idrifttagande och funktionskontroll	25
9.5	Anpassa kylsystemet	26





1 Allmän information

Läs och följ instruktionerna under OBSERVERA!, Se upp! och Anmärkning innan du utför underhålls- eller reparationsarbeten.

 **WARNING!**

Texter med denna symbol innehåller information om din säkerhet och gör dig uppmärksam på en möjlig risk för olycka eller personskada.

 **Viktigt!**

Texter med denna symbol gör dig uppmärksam på möjliga skador på ditt fordon.

 **Observera**

Texter med denna symbol innehåller tilläggsinformation.

 **Viktigt!**

Släpvagnsdrift ställer högre krav på kylsystemet.

- ◆ *Kylsystemet ⇒ **sidan 26** ska anpassas till det rådande klimatet där fordonet används.*

För montering behövs speciella verktyg. Felaktig montering kan leda till skador på fordonet eller monteringskomponenter.

 **WARNING!**

Dragkroken får av säkerhetsskäl endast monteras av en kvalificerad fackman – olycksrisk!

Ytterligare ombyggnader kan krävas - olycksrisk! Du hittar detaljerad information i den här monteringsanvisningen!

AUDI AG tar inget ansvar om instruktionerna i den här monteringsanvisningen inte följs.



2 Säkerhetsföreskrifter för airbag-systemets pyrotekniska, elektriska och mekaniska komponenter

2.1 Allmänna säkerhetsföreskrifter

Följande är pyrotekniska komponenter:

- ◆ Airbagenheter
- ◆ Bältessträckare
- ◆ Bälteskraftbegränsare
- ◆ Batteriskiljeelement

Allmänt

- ◆ Kontroll-, monterings- och underhållsarbeten får endast utföras av utbildad personal.
- ◆ För airbagenheter finns inga bytesintervaller.
- ◆ Testa aldrig med en testlampa, voltmeter eller ohmmeter.
- ◆ Pyrotekniska komponenter får endast testas i monterat tillstånd samt med av tillverkaren godkända ⇒ fordonsdiagnosverktyg.
- ◆ Vid arbeten på pyrotekniska komponenter och på styrdonet för airbag -J234- måste batteriets jordkabel lossas med PÅSLAGEN TÄNDNING. Täck därefter över minuspolen.
- ◆ När batteriet -A- kopplats bort måste man vänta 10 sekunder.
- ◆ Batteriet -A- får endast kopplas in när TÄNDNINGEN ÄR PÅSLAGEN. När det görs får ingen befinna sig i kupén. Undantag: fordon med batteri -A- inne i fordonet. När detta görs får ingen befinna sig inom luftkuddarnas och säkerhetsbältenas verkningsområde.
- ◆ Utför erforderliga åtgärder när batteriet ⇒ [sidan 25](#) anslutits.
- ◆ Före arbeten med airbagsystemets pyrotekniska komponenter, exempelvis urkoppling av den elektriska stickkontakten, måste mekanikern ladda ur sig elektrostatiskt. Den elektrostatiske urladdningen uppnås genom beröring av jordade metalldelar, till exempel genom att kort beröra dörrlåskilen.
- ◆ Tvätta händerna efter att ha vidrört utbrända pyrotekniska delar i airbagsystemet.
- ◆ Pyrotekniska delar får varken öppnas eller repareras. Använd endast nya delar (olycksrisk).
- ◆ Pyrotekniska delar som fallit på ett hårt underlag eller som uppvisar skador får inte längre användas.
- ◆ Inbyggnad av pyrotekniska komponenter ska ske omedelbart efter det att de tagits ur transportbehållaren.
- ◆ Vid avbrott i arbetet ska den pyrotekniska komponenten läggas tillbaka i transportbehållaren .



- ◆ Det är inte tillåtet att låta den pyrotekniska komponenten ligga utan tillsyn.
- ◆ När airbagsystemets pyrotekniska komponenter ansluts får endast personen som utför detta arbete befinna sig i kupén.
- ◆ Pyrotekniska komponenter får inte behandlas med fett, rengöringsmedel eller liknande.
- ◆ Om smuts i form av olja, fett, lack, färg eller lösningsmedel tränger in i tyget ska airbagenheten bytas ut.
- ◆ Pyrotekniska delar får inte ens under kort tid utsättas för temperaturer över 100 °C.

2.2 Lagring, transport och kassering av airbag-, bältessträckar- och batteriskiljelement (pyrotekniska delar)

- ◆ Vid lagring ska gällande nationell lagstiftning följas.
- ◆ Transporten ska ske enligt internationell lagstiftning, i vilken förpackning, markering, etikettering och omslagspapper regleras i detalj.
- ◆ Icke utlösta pyrotekniska komponenter ska omhändertas på korrekt sätt, i originalförpackning och enligt nationell lagstiftning! Kontakta importören om du har frågor.
- ◆ Endast fullständigt utlösta pyrotekniska komponenter får kastas i soporna.



VARNING!

Detta gäller inte för bältessträckare som arbetar enligt wankelsträckarprincipen. Dessa ska hanteras som icke utlösta pyrotekniska komponenter (t.ex. airbags) .

Bakgrund: Det går inte att med hjälp av verkstadsutrustning kontrollera om alla tändsteg har löst ut på en bältessträckare som arbetar enligt wankelsträckarprincipen.



3 Anvisningar för dragkrok (AHV) – montering och användning

Dragkroken är avsedd för att dra släp, som är utrustat med kul-koppling samt för användning av lasthållare, som är godkänd för montering på dragkulan.

I EG-länder och länder utanför EG ska monteringen utföras enligt gällande bestämmelser.

Användning är endast tillåten när vägförhållandena så tillåter, dvs. användningen måste anpassas till vägförhållandena. Användning på icke avsett sätt är förbjuden.

Montering



WARNING!

Dragkroken får av säkerhetsskäl endast monteras av en kvalificerad fackman – olycksrisk!

- ◆ **Om reservdelar behövs får dessa endast monteras av en kvalificerad fackman och på oskadade originaldelar – olycksrisk!**
- ◆ **Monteringen måste ske enligt AUDI AG/Volkswagen AG:s riktlinjer – olycksrisk!**
- ◆ **Det är förbjudet att göra förändringar på dragkroken. Detta medför att användningstillståndet blir ogiltigt – olycksrisk och rättsliga konsekvenser!**
- ◆ **De fästpunkter som är standardmässigt godkända av fordonstillverkaren ska användas – olycksrisk!**

Användning



WARNING!

Körning med släpvagn påverkar fordonets köregenskaper och kräver högre uppmärksamhet av föraren – olycksrisk!

- ◆ **Läs anvisningarna i kapitlet "Köra med släpvagn" i ⇒ instruktionsboken – olycksrisk!**
- ◆ **Om en säkerhetskoppling med stabilisering för släpvagnar används måste dragkulan vara fettfri. Följ anvisningarna i respektive bruksanvisning – olycksrisk!**

Kulans diameter ska kontrolleras med jämna mellanrum.

- ◆ **Så fort ett ställe nått en diameter på 49 mm får dragkroken av säkerhetsskäl inte användas längre. Vänd dig i sådana fall till en auktoriserad verkstad – olycksrisk!**

Av säkerhetsskäl rekommenderar vi att dragkulan svängs in när den inte används – olycksrisk!

4 Komponentöversikt

4.1 Komponentöversikt elsystem

Gäller för alla fordon.

1 - Eftermonteringskabel- sats "elsystem"

- LL/RL
- 1x

2 - PE-påse

- 1x

Observera

Ligger löst i förpackningen.

- Buntband (5x)
- Skruvar långa (3x)
- Skruvar korta (3x)
- Mutter (3x)
- Fjädring (3x)

3 - PE-påse

- 1x

Observera

Monterat på kabelstam elsystem.

Innehåll

- Hylshus med 3 kammare (1x) svart
- Hylshus med 3 kammare (1x) vit

4 - Säkring 25A

- 2x

5 - Säkring 15A

- 2x

6 - Eftermonteringskabelsats "eluttag"

- 1x

7 - Eluttagshus "axial"

- 1x

8 - Styrenhet för släpvagnsidentifiering -J345-

- 1x

9 - Buntband

- 150 mm
- 5x

10 - Buntband

- 300 mm
- 3x

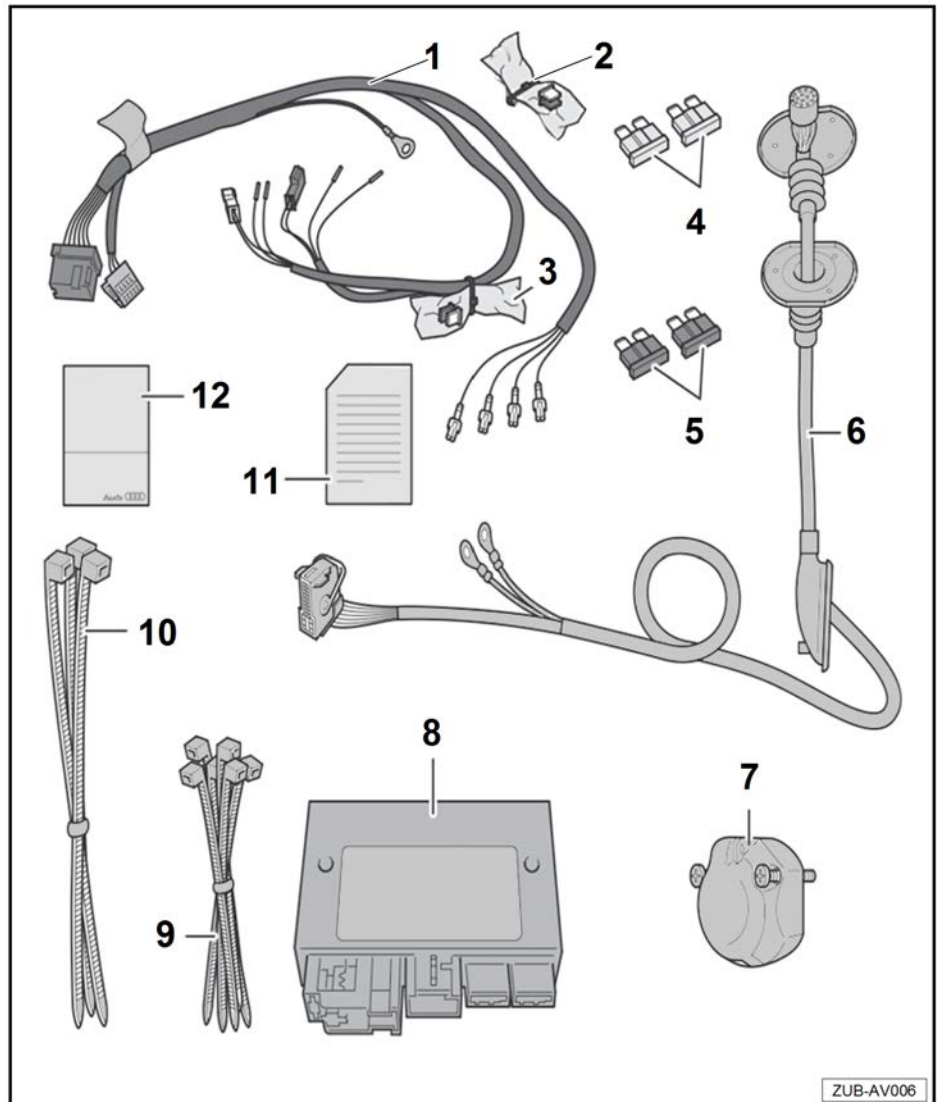

ZUB-AV006



11 - Tilläggsblad med säkerhetsanvisningar

1x

12 - Aktiveringsdokument

1x

4.2 Ytterligare erforderliga delar

Gäller för alla fordon.

Vid fordon utan 1D8-utrustning (förberedd för släpvagnskoppling) ska vid behov dessutom följande användas

Hållare -1- ⇒ Elektronisk reservdelskatalog

Gäller för alla fordon förutom Audi A5 Cabriolet.

Vid fordon utan säkringshållare -E (röd)- kan säkringshållaren placeras i bagageutrymmet

Observera

Vid fordon med bensinmotor kan beroende på utrustnings- och motorvariant säkringshållaren -E (röd)- inte sitta på plats i relä- och säkringshållaren!

Extra säkringshållare 8W0.055.307* ⇒ Elektronisk reservdelskatalog

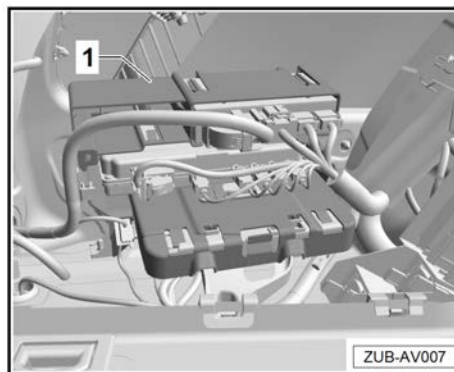

5 Monteringsöversikter och åtdragningsmoment

5.1 Elsystem bagageutrymme

Gäller för alla fordon förutom Audi A5 Cabriolet.

- 1 - Styrenhet för släpvagnsidentifiering -J345-
- 2 - Jordningspunkt i bagageutrymme vänster
 9 Nm
- 3 - Eftermonteringskabelsats "elsystem"
 Montering
- 4 - Centralstyrdonet för komfortsystem -J393-
 under täckplåten
- 5 - Säkringshållare i bagageutrymmet vänster bak

 **Observera**
Ta hänsyn till utrustningsvariant => sidan 6
- 6 - Eftermonteringskabelsats "eluttag"
- 7 - Hållare styrdon för släpvagnsidentifiering -J345-
 Ytterligare erforderliga delar => sidan 6

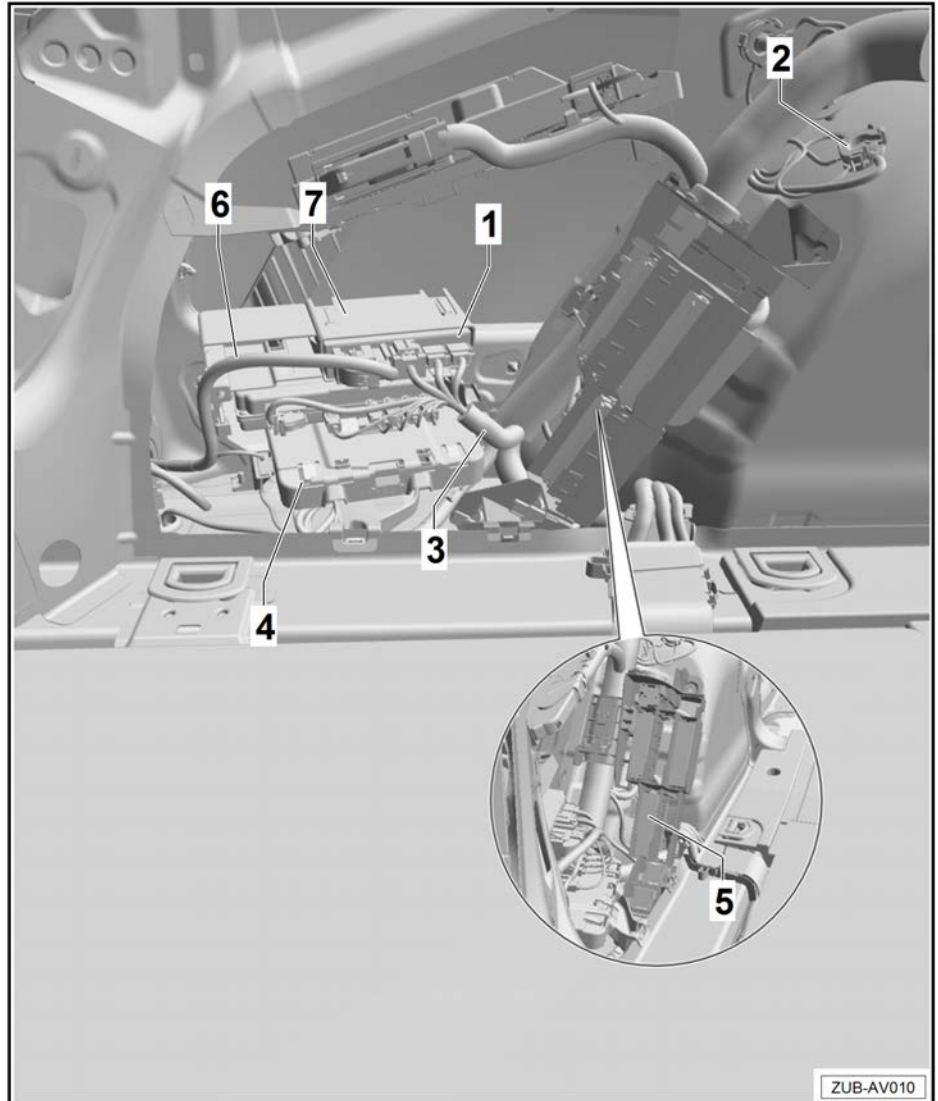



5.2 Elsystem bagageutrymme Audi A5 Cabriolet

Gäller endast för Audi A5 Cabriolet.

Säkringshållare -5- i bagageutrymmet vänster bak

Observera

- ◆ Säkringshållaren -5- har en annan formgivning hos A5 Cabriolet, men dess funktion är identisk.
- ◆ De andra komponenterna -1–7- är identiska och ses i bild ⇒ [sidan 7](#).

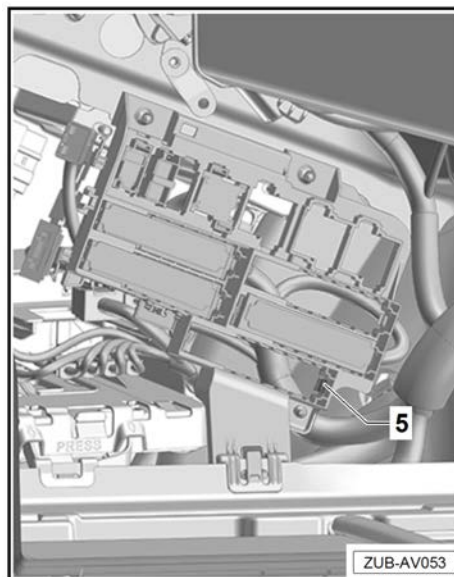

6 Förberedande arbeten

Fortsättning för alla fordon.

6.1 Koppla från batteriet

- Koppla från batteriet ⇒ Elsystem; Repgrupp 27; Batteri; koppla från och till batteriet

⚠ VARNING!

- ◆ *Se till att fordonets elsystem alltid är skyddat när batteriet ska kopplas från före arbeten på elsystemet.*
- ◆ *Lossa endast batteriets minuspol (-) på batteriet.*
- ◆ *Batteriets pluspol (+) på batteriet får endast lossas när batteriet monteras ur fordonet.*

6.2 Demontera följande komponenter

Nödvändiga specialverktyg, kontroll- och mätinstrument samt hjälpmedel

- ◆ Tryckstång -80 - 200-

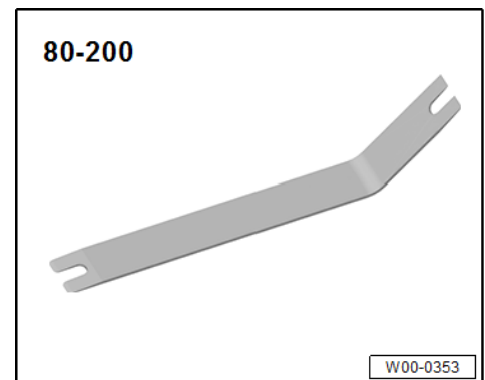

- ◆ Monteringskil -3409-

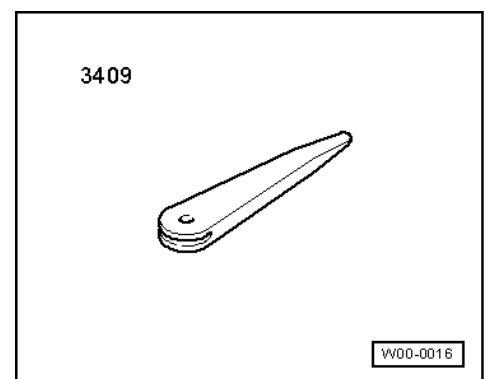

- Ta ut bagageutrymmets golvmatta ⇒ Karosseri - interna monteringsarbeten; Repgrupp 70; Bagagerumsinklädningar; Ta ut och sätt in bagageutrymmets golvmatta
- Demontera subwoofer -R211- – Utrustningsvariant ⇒ Kommunikation; Repgrupp 91; Soundsystem; demontera och montera -R211- subwoofer



- Ta ut bagageutrymmets golvmatta – Utrustningsvariant⇒ Karosseri – interna monteringsarbeten; Repgrupp 70; Bagagerumsinklädningar; ta ut och sätt in bagageutrymmets golvmatta
- Montera ur främre lastgolv – utrustningsvariant⇒ Karosseri – interna monteringsarbeten; Repgrupp 70; Bagagerumsinklädningar; demontera och montera lastgolv
- Ta bort klädseln till bakluckelåset ⇒ Karosseri - interna monteringsarbeten; Repgrupp 70; Bagagerumsinklädningar; ta bort och sätt in klädseln till bakluckelåset
- Demontera fästöglor ⇒ Karosseri - interna monteringsarbeten; Repgrupp 70; Bagagerumsinklädningar; ta bort och sätt in fästögla
- Demontera hatthyllan ⇒ Karosseri - interna monteringsarbeten; Repgrupp 70; Klädseln i kupéutrymmet; demontera och montera hatthyllan
- Demontera bagagerumsbelysning -W3- vänster och höger ⇒ Elsystem; Repgrupp 96; Belysning; demontera bagagerumsbelysning -W3- vänster och höger
- Ta bort sidoklädseln i bagageutrymmet ⇒ Karosseri - interna monteringsarbeten; Repgrupp 70; Bagagerumsinklädningar; ta bort och sätt in sidoklädseln i bagageutrymmet
- Monteringsöversikt stötfångarkåpa ⇒ Karosseri - externa monteringsarbeten; Repgrupp 63; Stötfångare bak; monteringsöversikt stötfångarkåpa
- Demontera stötfångarkåpa bak ⇒ Karosseri - externa monteringsarbeten; Repgrupp 63; Stötfångare bak; demontera och demontera stötfångare
- Monteringsöversikt stötfångarbalk ⇒ Karosseri - externa monteringsarbeten; Repgrupp 63; Stötfångare bak; monteringsöversikt stötfångarbalk
- Demontera stötfångarbalk ⇒ Karosseri - externa monteringsarbeten; Repgrupp 63; Stötfångare bak; demontera och montera stötfångarbalk

6.3 Lossa hållare centralstyrenhet för komfortsystem -J393-

- Lossa och ta bort fästmuttrarna -2-.
- Lossa hållare för centralstyrenhet för komfortsystem -J393- -1- på clipsen -pil-, dra den uppåt med centralstyrenhet för komfortsystem -J393- och lägg åt sidan – de elektriska ledningarna förblir anslutna.

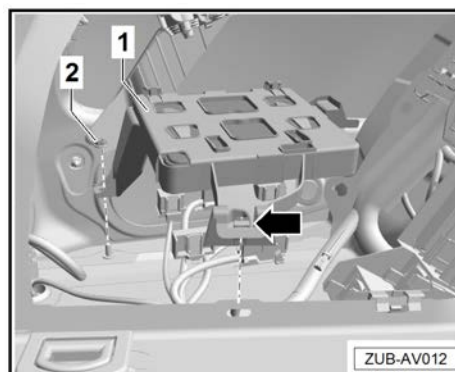

6.4 Lossa säkringshållare till vänster i bagageutrymmet

Gäller för Audi A4/A5 förutom A5 Cabriolet.

- Lossa säkringshållare -1- upptill med muttern -3-, öppna clips -2- och lägg säkringshållaren åt sidan – de elektriska ledningarna förblir anslutna!

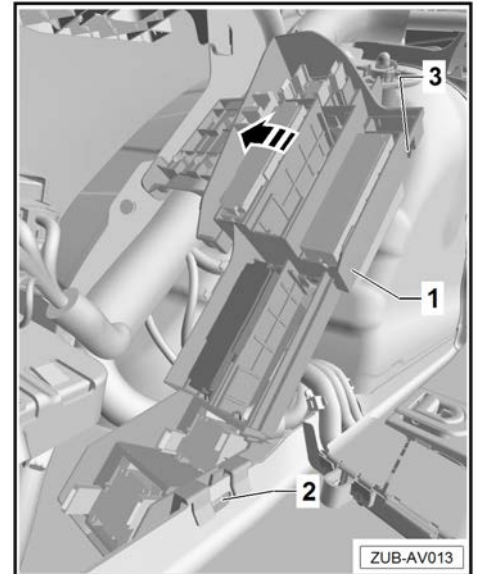

Gäller endast för Audi A5 Cabriolet.

- Lossa fästmuttern -2-.
- Lossa den elektriska stickkontakten -3-.
- Öppna clips -4 och 5- och lägg säkringshållaren åt sidan – de elektriska ledningarna förblir anslutna!

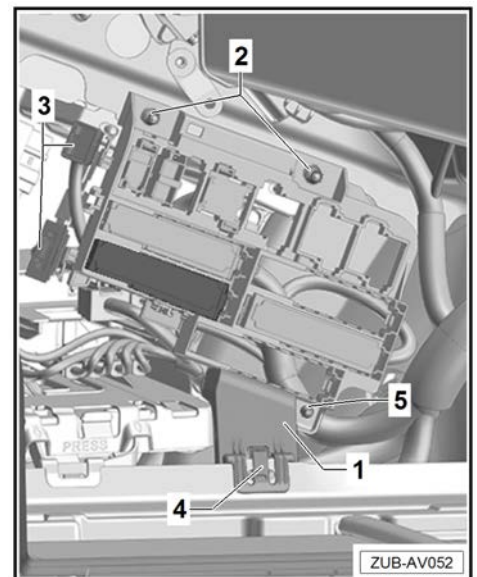



7 Montera eluttag för släpvagnskörning

Fortsättning för alla fordon.

7.1 Montera eluttaget på eluttagshållare

Variant med öppen eluttagshållare

Lossa och ta försiktigt bort eluttagets tätning -4- för kabeldragning på sidan från eftermonteringskabelsatsen "eluttag". Eluttagets tätning -4- för kabelutgång i sidled behövs inte längre i detta fall.

⚠ Viktigt!

Skada inte isolerslangen i kabelsatsen.

- Dra eftermonteringskabelsatsen-5- "eluttag" genom öppningen i eluttagshållaren .
- Sätt in kontaktinsats -2- i eftermonteringskabelsatsen "eluttag" i eluttagshuset i sidan -1-.
- Skjut på eluttagets tätning -3- på eluttagshuset "axial" -1- och se till att den hamnar korrekt på tätningsytorna.
- Montera eluttagshuset "axial" -1- på eluttagshållaren -5-.

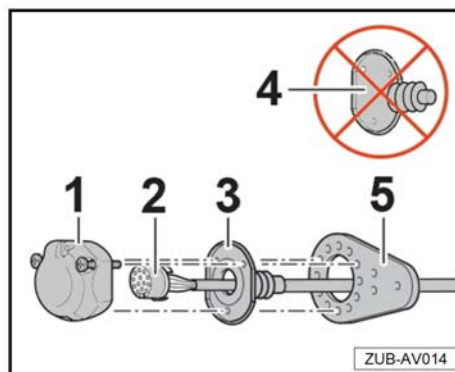

Variant med sluten eluttagshållare

- Ta bort plasten vid den perforerade markeringen i sidan på eluttagshuset.

i Observera

Observera monteringsriktningen för eftermonteringskabelsatsen "eluttag".

- Lossa och ta försiktigt bort eluttagets tätning -4- för axiell kabeldragning från eftermonteringskabelsatsen "eluttag". Eluttagets tätning -4- för axiell kabelutgång behövs inte längre i detta fall.

⚠ Viktigt!

Skada inte isolerslangen i kabelsatsen.

- Sätt in kontaktinsats -2- i eftermonteringskabelsatsen "eluttag" i eluttagshuset i sidan -1-.
- Skjut på eluttagets tätning -3- på eluttagshuset i sidan -1- och se till att den hamnar korrekt på tätningsytorna.
- Montera eluttagshuset i sidan -1- på eluttagshållaren -5-.

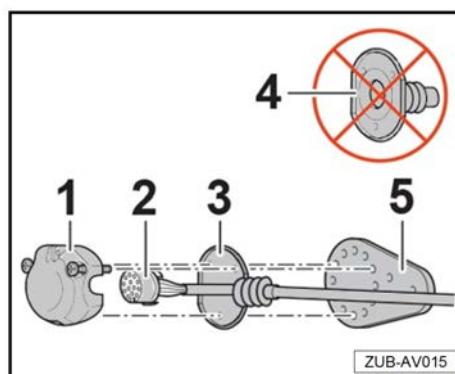

7.2 Dra eftermonteringskabelsats "eluttag" i bilen

- Ta av stoppluggarna -1- karossgenomföring vänster -pil-.

 **Observera**

Stoppluggar -1- behövs inte längre när dragkroken har monterats.

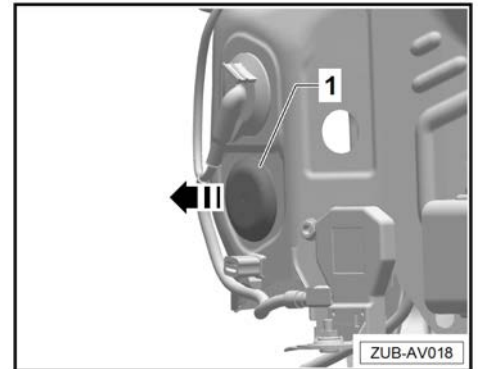

- Sätt i eftermonteringskabelsats "eluttag" -1- genom karossgenomföringen och sätt i gummi-hylsan -2-.
- Fäst eftermonteringskabelsats "eluttag" med bifogade buntband (300 mm) på tvärbalken för släpvagnskopplingen

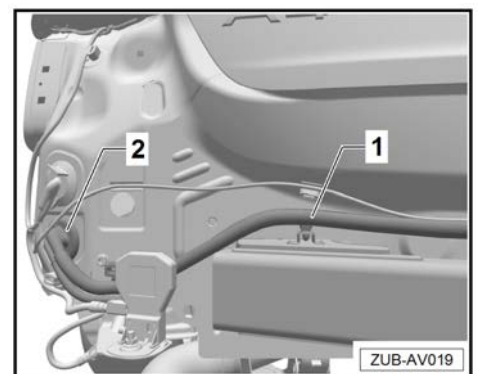



8 Elektrisk anslutning

8.1 Dra eftermonteringskabelsatser

1 - Styrenhet för släpvagnsidentifiering -J345-

2 - Jordningspunkter

- Bagagerum vänster

3 - Kabeldragning eftermonteringskabelsats "elsystem"

4 - Centralstyrdonet för komfortsystem -J393-

- Anslutning CAN-buss
- Anslutning bromsljus
- Anslutning kl. 15
- Anslutning kl. 58s

5 - Relä- och säkringshållare

- Ledningsanslutning spänningsförsörjning säkringshållare E
- Säkring 5: 25 A
- Säkring 7: 15 A
- Säkring 8: 25 A
- Säkring 9: 15 A

i Observera

Ta hänsyn till utrustningsvariant ⇒ **sidan 6**

6 - Kabeldragning eftermonteringskabelsats "eluttag"

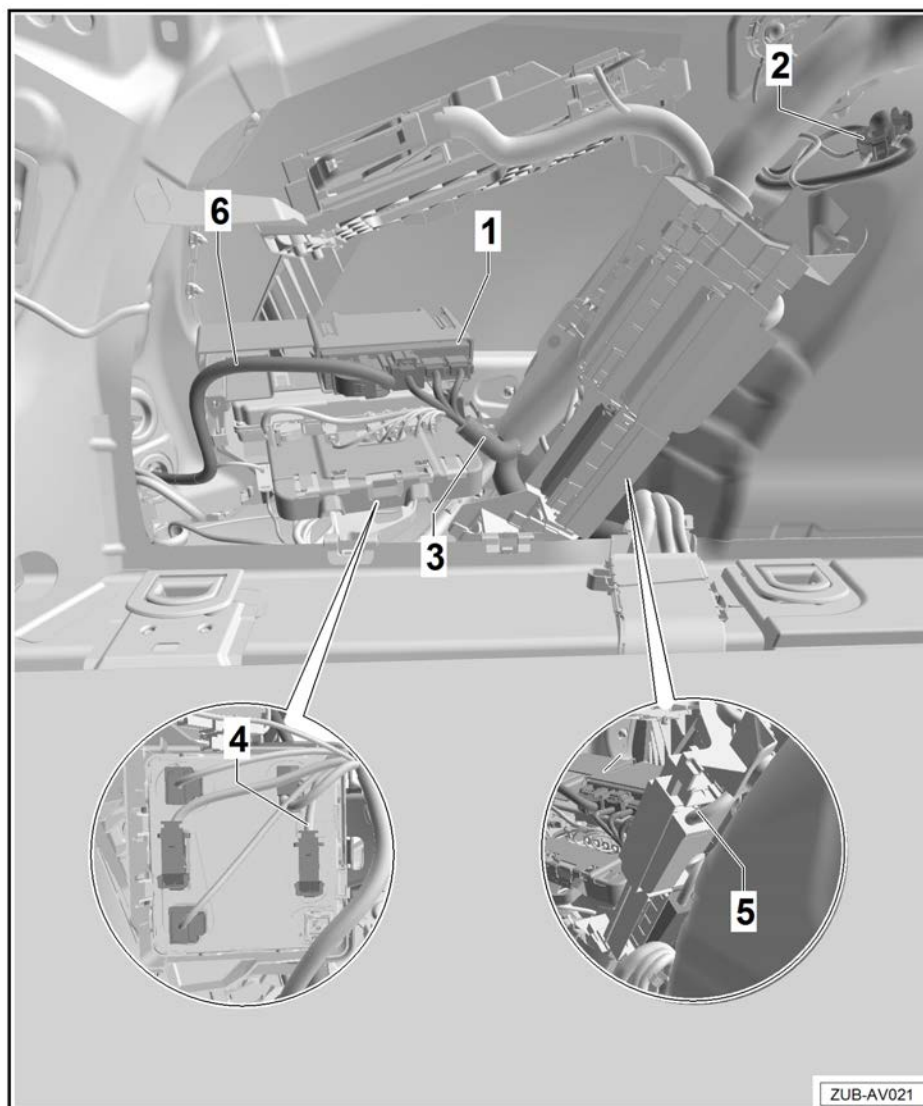

8.1.1 Dra eftermonteringskabelsatser på Audi A5 Cabriolet

Gäller endast för Audi A5 Cabriolet.

Relä- och säkringshållare -5- i bagageutrymme vänster bak

Säkringshållare -C-

- ◆ Säkring 5: 25 A
- ◆ Säkring 7: 15 A
- ◆ Säkring 8: 25 A
- ◆ Säkring 9: 15 A

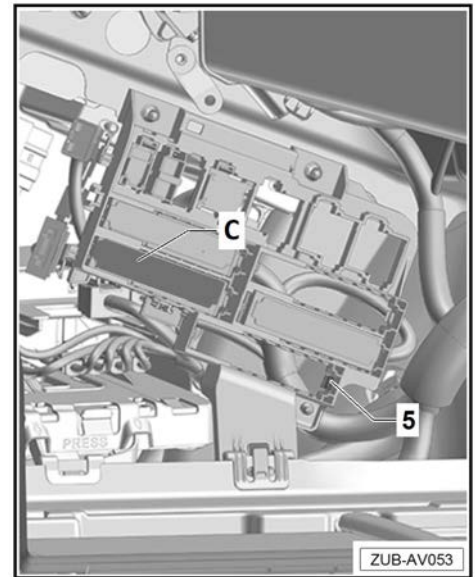

8.1.2 Kabeldragning eftermonteringskabelsats "eluttag"

Fortsättning för alla fordon.

- Fäst eftermonteringskabelsatsen "eluttag" -3- med medföljande buntband -2- (150 mm).
- Anslut och lås fast den elektriska stickanslutningen -1- på styrenheten för släpvagnsidentifiering -J345-.

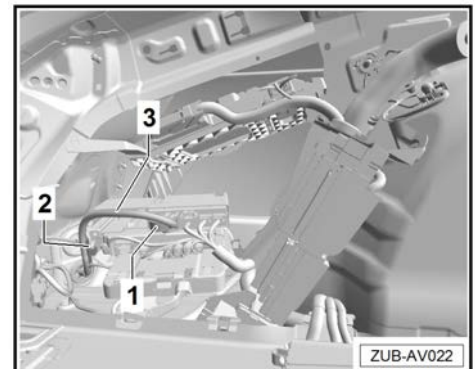

8.1.3 Förberedelse 6-polig kontakt eftermonteringskabelsats "elsystem"

Observera

Punkten 8.1.2 förberedelse gäller bara för 6-polig kontakt i eftermonteringskabeln "elsystem", i vilken ingen kabel är fastklämd i kammare 6.



- Dra ur den röda/gula elkabeln från kammare 1 -Pil A- på den 6-poliga kontakten i eftermonteringskabel "elsystem" och i kammare 6 -Pil B- ska samma 6-poliga kontakt sättas in i eftermonteringskabel "elsystem".

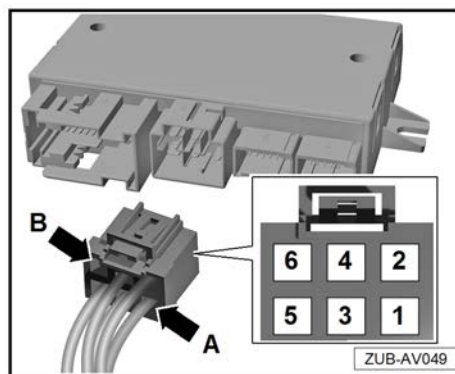

8.1.4 Kabeldragning eftermonteringskabelsats "elsystem"

Observera

Eftermonteringskabelsatsen "elsystem" monteras endast på fordon som inte har förberetts för dragkrok.

- Anslut elektriska stickanslutningar -4- och -5- från eftermonteringskabelsats "elsystem" -3- på styrenhet för släpvagnsidentifiering -J345- -1-.
- Dra eftermonteringskabelsats "elsystem" -3- längs med kabelstammen på fordonssidan och fäst med buntband på kabelstammen på fordonssidan.

Infästningen med buntband måste ske så att ledningarna inte kan glida omkring eller skavas.

- Dra det lösa säkringsskåpet åt sidan och dra ledningsdelen för spänningsförsörjning och jord därunder.
- Lossa muttern på jordningspunkten -2-.
- Stick på jordförbindelsen för eftermonteringskabelsats "elsystem" på jordningspunkten -2-.
- Sätt på muttern på jordningspunkten -2- och dra åt med åt-dragningsmomentet ⇒ [sidan 7](#).

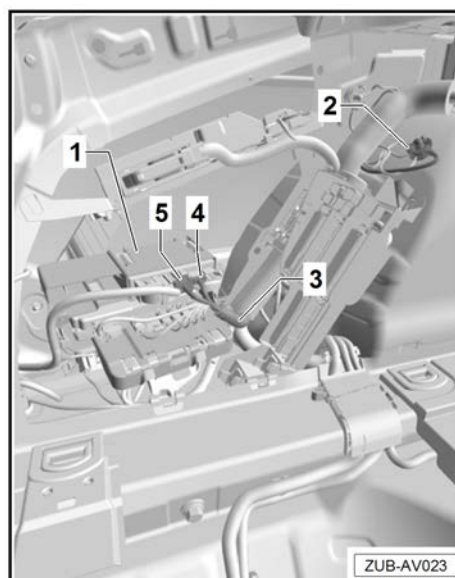

8.2 Säkra eftermonteringskabelsats "elsystem"

Nödvändiga specialverktyg, kontroll- och mätinstrument samt hjälpmedel

- ◆ Verktygssats för urstiftning -VAS 1978/35-

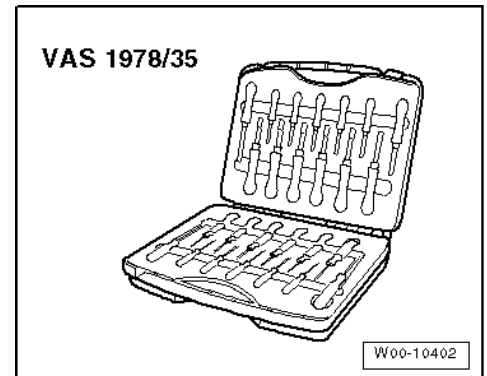

8.2.1 Stiftplacering på centralstyrdonet för komfortsystem -J393-

- 1 - Centralstyrdonet för komfortsystem -J393-
- A - Stickanslutning, 17-polig, brun
- B - Stickanslutning, 32-polig, svart
- C - Stickanslutning, 17-polig, svart
- D - Stickanslutning, 20-polig, svart
- E - Stickanslutning, 32-polig, blå

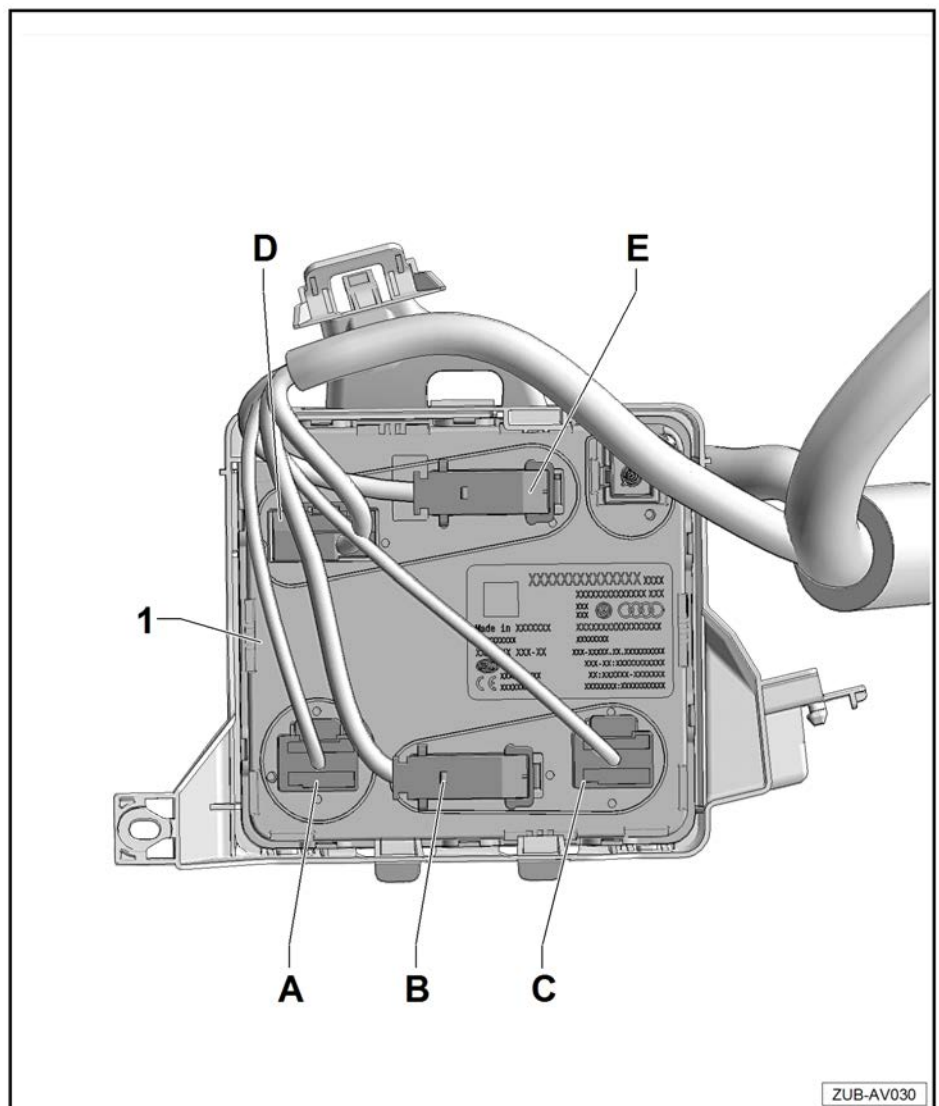



8.2.2 Anslut CAN-buss

- Lås upp och koppla från den blå stickanslutningen -E- på Centralstyrenheten för komfortsystem -J393-.
- Lossa hakarna på det blå kontakthuset -pil- och dra ut anslutningslisten ur kontakthuset.
- Dra ur kontakten ur kammaren -1- på anslutningslisten.
- Dra ur kontakten ur kammaren -2- på anslutningslisten.

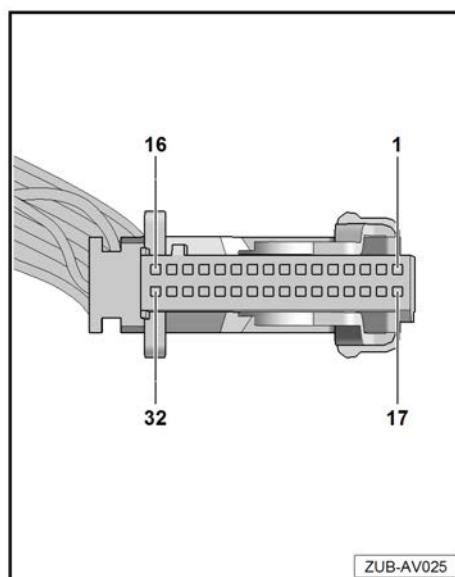
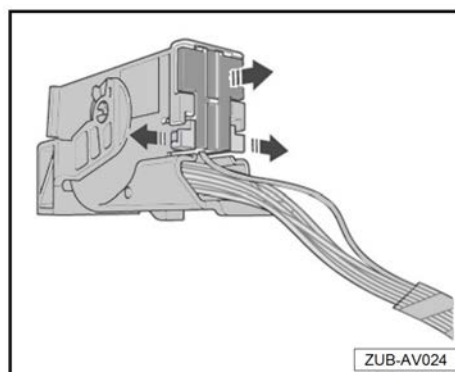
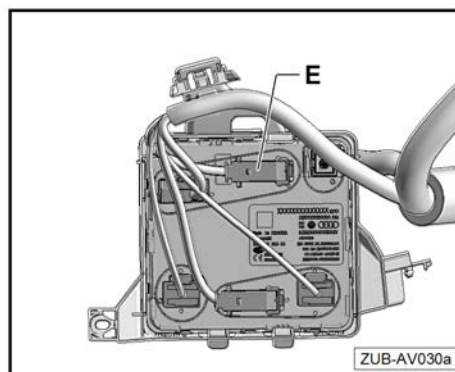

- Anslut kontakt 1 på anslutningslisten i kammaren -1- på det medföljande svarta hylshuset -A- (3 kammare).
- Anslut kontakt 2 på anslutningslisten i kammaren -3- på det medföljande svarta hylshuset (3 kammare).

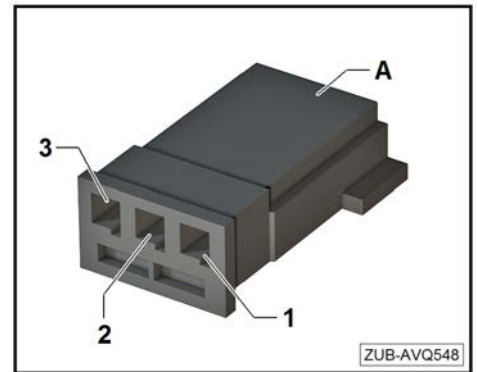

- Anslut motsvarande kontakter på eftermonteringskabelsat- sen "elsystem" (Y-ledningar) i kamrarna på anslutningslisten.
- Anslut -orange/brun- kabel från eftermonteringskabelsats i kammare -1- på anslutningslisten (CAN-Bus low).
- Anslut -orange/grön- kabel från eftermonteringskabelsats i kammaren -2- på anslutningslisten (CAN-Bus high).
- Sätt in anslutningslisten i det blå kontakthuset och se till att det griper fast.

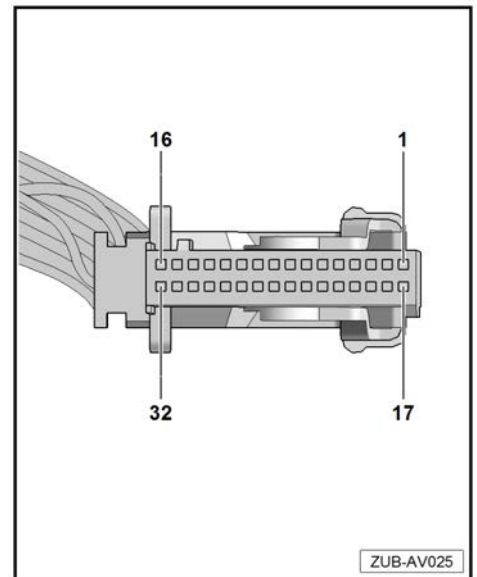

- Anslut hylshuset (svart) till motsvarande svart kontakt på ef- termonteringskabelsatsen "elsystem" -pil-.

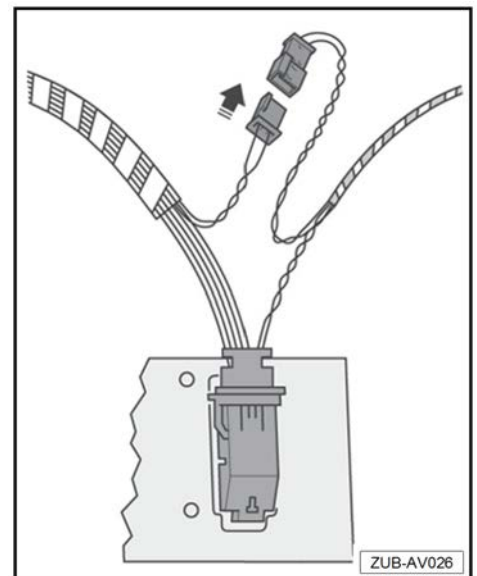

SV



8.2.3 Anslut bromsljussignal/kl. 15

- Lås upp och koppla från den svarta stickanslutningen -B- 32-polig på Centralstyrenheten för komfortsystem -J393-.

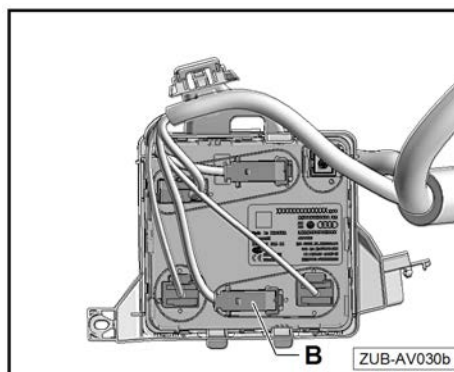

- Lossa hakarna på det svarta kontakthuset -pil- och dra ut anslutningslisten ur kontakthuset.

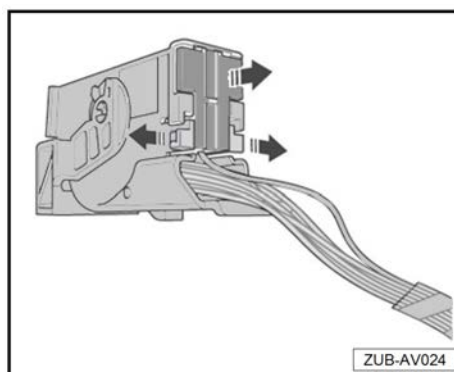

- Dra ur kontakten ur kammaren -12- på anslutningslisten.
- Dra ur kontakten ur kammaren -17- på anslutningslisten.

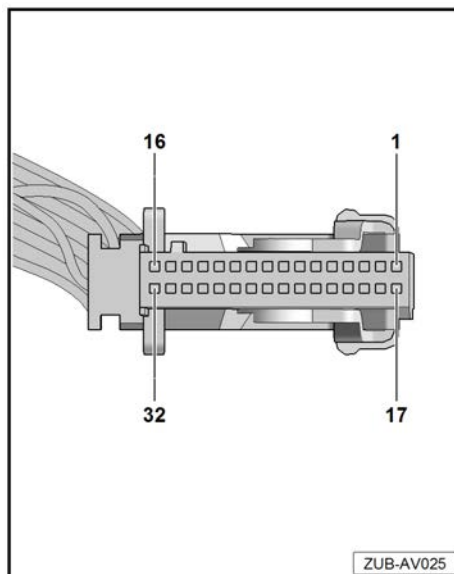

- Anslut kontakt 12 på anslutningslisten i kammaren -3- på det medföljande vita hylshuset -A- (3 kammare).
- Anslut kontakt 17 på anslutningslisten i kammaren -1- på det medföljande vita hylshuset -A- (3 kammare).

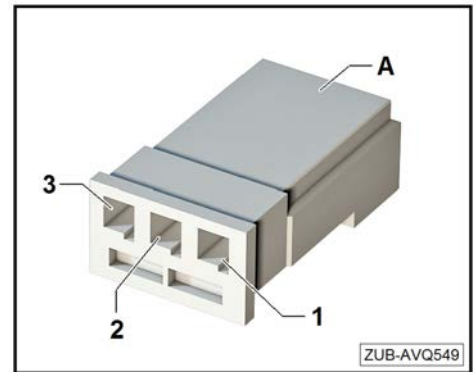

- Anslut motsvarande kontakter på eftermonteringskabelsat- sen "elsystem" (Y-ledningar) i kamrarna på anslutningslisten.
- Anslut -svart/röd- kabel från eftermonteringskabelsat- sen i kammare -12- på anslutningslisten.
- Anslut -svart- kabel från eftermonteringskabelsat- sen i kam- mare -17- på anslutningslisten.
- Sätt in anslutningslisten i det svarta kontakthuset och se till att det griper fast.

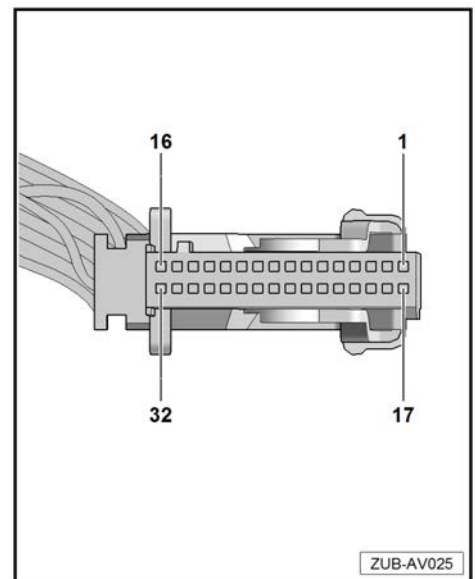

- Anslut hylshuset (vitt) till motsvarande vit kontakt på efter- monteringskabelsat- sen "elsystem" -pil-.
- Anslut och lås den svarta stickanslutningen på centralstyrdo- net för komfortsystem -J393-.

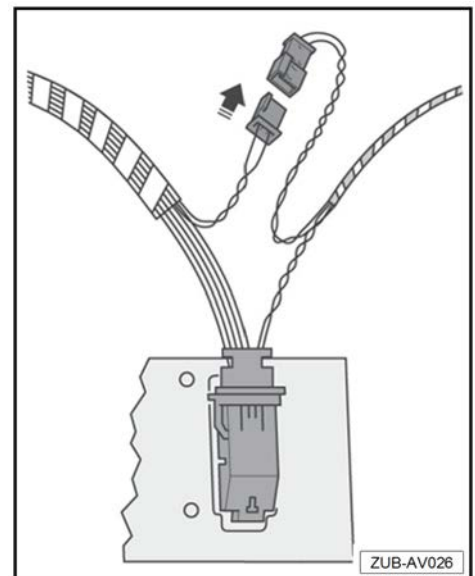

SV



8.3 Skapa spänningsförsörjning

Gäller för Audi A4/A5 förutom A5 Cabriolet.

- Lossa låstungen -pil- och ta ut säkringshållaren -E- nedåt ur relä- och säkringshållaren -1- -pilriktning-.

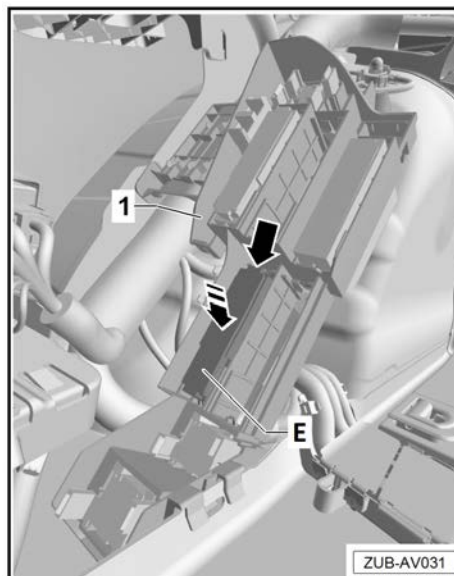

Gäller endast för Audi A5 Cabriolet.

- Lossa låstungen -pil- och ta ut säkringshållaren -C- bakåt ur relä- och säkringshållaren -1- -pilriktning-.

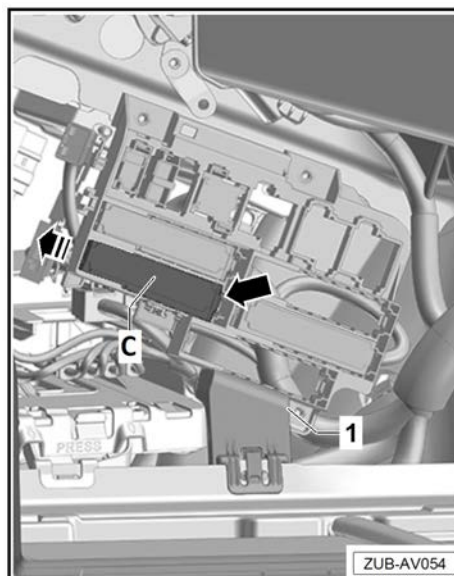

Fortsättning för alla fordon.

- Lossa fästklammarna -pilar- och ta bort kåpan från säkringshållaren.

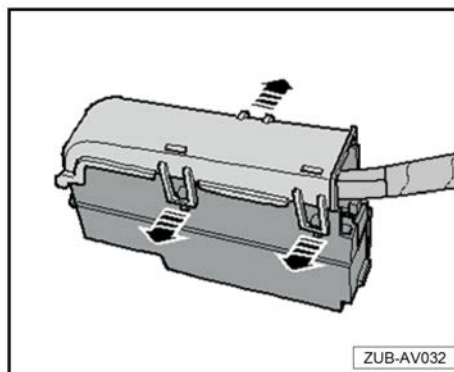



- Dra loss hållarlisten -1- för stickanslutningar -pil-.

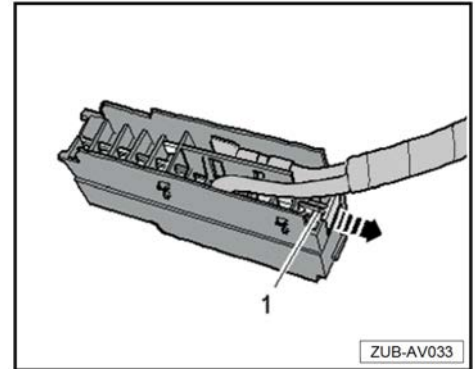

- Lås upp låsbrickan från säkringshållaren och dra av -pil-.

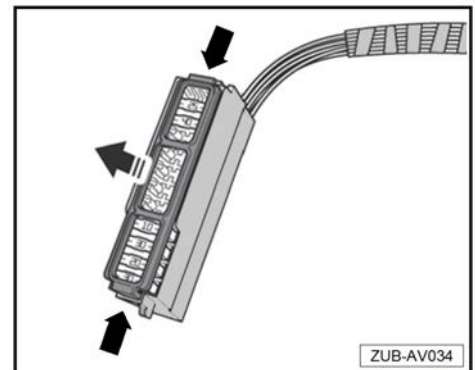

- Sätt kontaktarna för eftermonteringskabelnsatsen "elsystem" i säkringsplatserna -5-, -7-, -8- och -9- på säkringshållaren.

- ◆ Kammare 9a: röd ledning
- ◆ Kammare 8a: röd/blå ledning
- ◆ Kammare 7a: röd/grön ledning
- ◆ Kammare 5a: röd/svart ledning

- Sätt in hållarlisten för stickanslutningarna.

- Anslut säkringarna 5, 7, 8 och 9.

- ◆ Säkring 9: 15 A
- ◆ Säkring 8: 25 A
- ◆ Säkring 7: 15 A
- ◆ Säkring 5: 25 A

- Sätt på låsbrickan från säkringshållare och lås -pil-.

- Sätt på kåpan för säkringshållaren och lås den.

- Sätt i säkringshållaren i relä- och säkringshållaren -1- och se till att den hakar i.

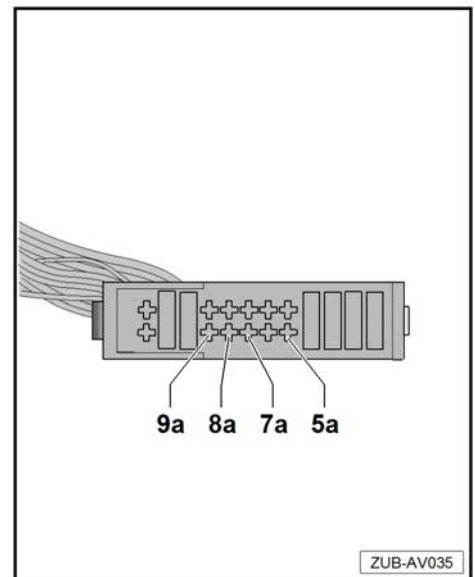

i Observera

Dra de elektriska ledningarna så att den ursprungliga kabeldragningen återställs.

Gäller för Audi A4/A5 förutom A5 Cabriolet.



- Sätt fast eftermonteringskabelsatsen "elsystem" på kabelstammen på fordonssidan med buntband -pil-.
- Infästningen med buntband måste ske så att ledningarna inte kan glida omkring eller skavas.

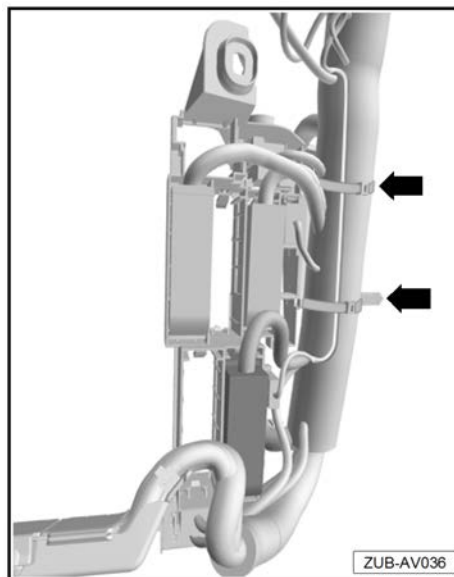

Fortsättning för alla fordon.

8.4 Montera hållaren med centralstyrenheten för komfortsystem -J393- och styrenheten för släpvagnsidentifiering -J345-

8.4.1 Montera hållaren med centralstyrenheten för komfortsystem -J393-

- Kläm fast centralstyrenheten för komfortsystem -J393- i hållaren.
- Sätt i hållare -1- med centralstyrenhet för komfortsystem -J393- i styrningarna -pil-.

Observera

Dra de elektriska ledningarna så att den ursprungliga kabeldragningen återställs.

- Sätt på fästmuttrarna -2- och dra åt dem.
- Åtdragningsmoment fästmuttrar -2- 3 Nm.

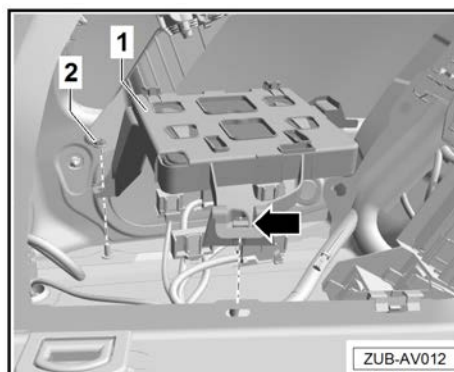

8.4.2 Montera hållare med styrenhet för släpvagnsidentifiering -J345-

- Kläm fast styrenhet för släpvagnsidentifiering -J345- -1- i hållare -2-.
- Sätt i hållaren till styrenheten för släpvagnsidentifiering -J345- -2- med låstungor på hållaren för centralstyrenheten för komfortsystem -J393- och kläm fast.

Observera

Dra de elektriska ledningarna så att den ursprungliga kabeldragningen återställs.

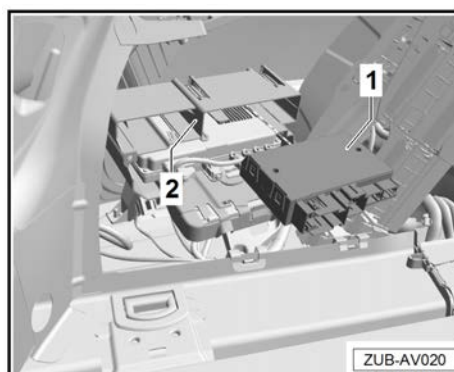



9 Avslutande arbeten

9.1 Slutför monteringen av fordonet

Monteringen av komponenterna sker i omvänd ordningsföljd. Observera "monteringsanvisningarna" för respektive komponenter och respektive åtdragningsmoment.

På fordon med filbyteshjälp ska denna kalibreras på nytt.

VARNING!

På fordon med filbytesassistent (audi side assist) ska följande observeras:

- ◆ *Filbytesassistenten (audi side assist) måste kalibreras om kåpan för bakre stötfångaren demonteras eller monteras igen eller om det genomförs förändringar på den bakre kåpan ⇒ Elsystem; Repgrupp 96; Fel-funktion innebär olycksrisk!*

9.2 Anslut batteriet

- Koppla till batteriet ⇒ Elsystem; Repgrupp 27; Batteri; koppla från och till batteriet

Observera

När spänningsförsörjningen åter anslutits slocknar ESP-varningslampan först efter några meters körning.

9.3 Anpassa kodningen för styrdon för släpvagnsdetektering -J345-

Anpassningen av kodning sker med ⇒ fordonsdiagnosverktyget. Det måste vara online.

VARNING!

*Innan du påbörjar aktiveringsprocessen måste du gå in i självdiagnos för att kontrollera åtkomst för DA69 (AHV-styrenhet) och att CAN-buss-kontakten sitter i. ⇒ **sidan 18***

Ange kommandot "Radera fel" i självdiagnos på DA69 för att se om hela spänningsförsörjningen och mätten är tillgängliga. Om testet är positivt kan du fortsätta, om testet är negativt ska alla strömförsörjningar samt säkringar och kontakter kontrolleras!

Om detta inte sker får du resultat-koden FFP0707E.

9.4 Idrifttagande och funktionskontroll

- Testa funktionen på eluttaget för släpvagnskörning -U10- med testapparat för släpvagnsuttag -VAS 5800- eller en släpvagn.



Anslutningsbeläggning på eluttaget för släpvagn -U10-

- 1 - Klämma BLL (blinkljus vänster)
- 2 - Klämma NSL (bakre dimljus)
- 3 - Klämma 31 (jord) jord för klämma 1-2, 4-8
- 4 - Klämma BLR (blinkljus höger)
- 5 - Klämma 58 R (bakljus höger)
- 6 - Klämma 54 (bromsljus)
- 7 - Klämma 58 L (bakljus vänster)
- 8 - Klämma RFL (backljus)
- 9 - Klämma 30 (batteri "+") max. ström 15 A
- 10 - Klämma 15 (laddkabel) max. ström 15 A
- 11 - Klämma 31 (jord) jord för klämma 10
- 12 - Ej belagd
- 13 - Klämma 31 (jord) jord för klämma 9

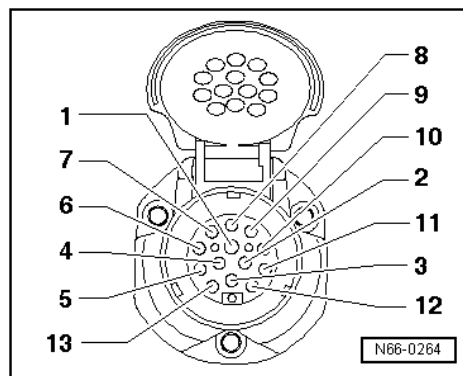

9.5 Anpassa kylsystemet

Eftersom släpvcörning ställer högre krav på motorkylning förstärks kylanläggningen vid fabriksmontering av dragkroken, om det krävs rent tekniskt.

Kylsystemet behöver inte förstärkas om det verkligen är säkert att motorn endast kommer att belastas enligt följande villkor:

- ◆ den tillåtna tågvikten underskrids
- ◆ inga höga utomhustemperaturer
- ◆ inga långa, kraftiga stigningar
- ◆ ingen körning på högre höjd

I vilket fall som helst måste displayen för kylmedelstemperatur noggrant observeras. Om visningen rör sig långt bort i det varma området måste hastigheten genast minskas. I nödfall behövs en avkylningspaus. Vid en sådan måste motorn gå på tomgång i cirka 2 minuter, för att undvika att temperaturen stiger kraftigt.