



## Руководство по монтажу

### Audi A1 2011 ►

Декоративная пленка, для комплектов поставки

8X0.064.317, 8X0.064.317.A,  
8X0.064.317.B, 8X0.064.317.C,  
8X0.064.317.D и 8X0.064.317.E

Оригинальные комплектующие Audi

Издание 04.2012



# Техническое обслуживание

## Содержание

<b>1</b>	<b>Указания</b> .....	<b>1</b>
1.1	Общие указания .....	1
1.2	Указания по монтажу .....	1
1.3	Указания о свойствах декоративной пленки .....	1
1.4	Указания по уходу за автомобилями с декоративными пленками .....	2
<b>2</b>	<b>Обзор деталей</b> .....	<b>3</b>
2.1	Необходимый комплект дополнительных деталей .....	5
2.2	Запасные детали - для комплекта деталей, например, после послеаварийного восстановления .....	5
<b>3</b>	<b>Основные сведения для работы с клейкими пленками</b> .....	<b>6</b>
3.1	Подготовительные работы: очистка оклеиваемых поверхностей .....	6
3.2	Нанесение и фиксация пленки .....	6
3.3	Устранение проблем .....	9
<b>4</b>	<b>Нанесение пленок на автомобиль</b> .....	<b>10</b>
4.1	Задняя дверь, пленки А .....	10
4.2	Пленки для капота В и С .....	11
4.3	Пленки для крыши D .....	12
4.4	Задняя дверь, пленки Е .....	13
4.5	Сторона автомобиля - пленки F и G (для вариантов competition kit eleven »plus«) .....	13
4.6	Сторона автомобиля - пленки H и I (для вариантов competition kit eleven »plus«) .....	15
4.7	Сторона автомобиля - пленки K и L (для вариантов competition kit eleven »plus«) .....	16
4.8	Сторона автомобиля - пленки M и N (для вариантов competition kit eleven »plus«) .....	16
4.9	Сторона автомобиля - пленки O и P (для вариантов competition kit eleven »plus«) .....	17
4.10	Нанесите типовой и технологический номерной знак на крышку багажника .....	18
4.11	Заключительные работы .....	18



# 1 Указания

## 1.1 Общие указания

Перед началом технического обслуживания или ремонта прочтите указания, отмеченные символами «ВНИМАНИЕ!», «Осторожно!» и «Указание», и соблюдайте их во время работ.

### **ВНИМАНИЕ!**

*Тексты, помеченные этим символом, содержат информацию, касающуюся вашей безопасности, и указывают на возможный риск несчастных случаев и серьезных травм.*

### **Осторожно!**

*Тексты, помеченные этим символом, указывают на возможность повреждения автомобиля.*

### **Указание**

*Тексты, помеченные этим символом, содержат дополнительную информацию.*

**Компания AUDI AG не несет ответственности за ущерб, вызванный несоблюдением указаний данного руководства по установке.**

## 1.2 Указания по монтажу

### **Осторожно!**

*Декоративные пленки должны наноситься только прошедшими обучение специалистами или специализированной фирмой по нанесению пленки.*

*В течение времени отверждения запрещается производить мойку автомобиля в моечной установке (мойка не ранее, чем через трое суток после установки)!*

### **Указание**

- ◆ *Время отверждения клея декоративной пленки составляет 72 часа при температуре не ниже 15° C.*
- ◆ *При температурах ниже 15° C клей не отверждается.*

## 1.3 Указания о свойствах декоративной пленки

Под воздействием различных факторов окружающей среды декоративная пленка подвержена старению (например, становится хрупкой).

Стойкость цвета при чрезмерном воздействии солнечного излучения может варьироваться.



## 1.4 Указания по уходу за автомобилями с декоративными пленками

- ◆ Необходимо регулярно мыть автомобиль, чтобы обеспечить сохранность качества покрытия.
- ◆ Чтобы избежать изменений поверхности, необходимо незамедлительно удалять остатки насекомых, птичий помет и другие агрессивные загрязнения.

### **Осторожно!**

- ◆ **Запрещается использовать для очистки частей, покрытых декоративной пленкой, мойку высокого давления, поскольку декоративная пленка может отклеиться!**
- ◆ **Запрещается применять средства для ухода и очистки, содержащие порошки или абразивы!**

### **Указание**

*Декоративную пленку можно полировать с помощью поли-туры (комплектующие AUDI) 00A.096.317.A.*



## 2 Обзор деталей

### competition kit eleven

Комплекты пленок различаются по цвету наклейки на заднюю часть и пленок „номер 11“ (капот).

Номер детали	для цветов автомобиля	наклейка на заднюю часть и пленки „номер 11“ цвета
8X0.064.317	темное лакокрасочное покрытие	«Серебристый лед»
8X0.064.317.A	светлое лакокрасочное покрытие	Серый Daytona
8X0.064.317.B	светлое лакокрасочное покрытие	Бриллиантовый черный

### competition kit eleven »plus«

Комплекты пленок для competition kit eleven »plus« содержат дополнительные декоративные пленки для боковых сторон и боковые пленки „номер 11“.

Номер детали	для цвета автомобиля	Задняя наклейка и пленки „номер 11“ под цвет
8X0.064.317.C	темное лакокрасочное покрытие	«Серебристый лед»
8X0.064.317.D	светлое лакокрасочное покрытие	Серый Daytona
8X0.064.317.E	светлое лакокрасочное покрытие	Бриллиантовый черный

### Состав комплекта пленок:

- 1 - декоративные пленки
- 2 - монтажный концентрат 10 мл (1 шт.)
- 3 - чистящие салфетки (2 шт.)
- 4 - скребок (1 шт.)
- 5 - указание по уходу (1x) - прилагаются к документации
- 6 - руководство по монтажу (1 шт.)

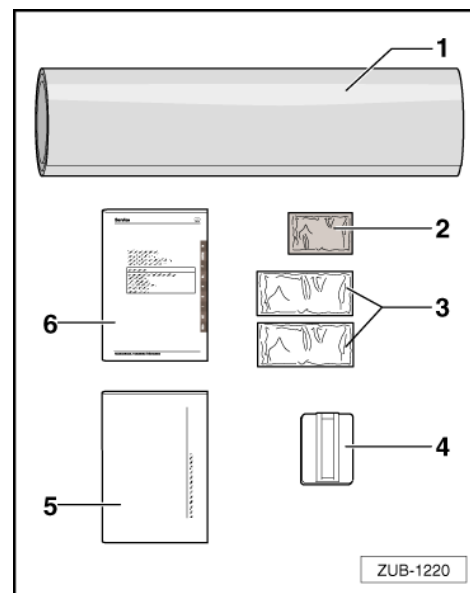



### Положение пленок

A - Пленка для задней двери

B - Пленка для капота

C - Пленка „номер 11“ для капота

D - Пленка для крыши

E - Задняя пленка

F - Пленка „номер 11“ левая

G - Пленка „номер 11“ правая

H - Пленка для левого крыла - верхняя часть

I - Пленка для правого крыла - верхняя часть

K - Пленка для левой двери - верхняя часть

L - Пленка для правой двери - верхняя часть

M - Пленка для левых дверей - нижняя часть

N - Пленка для правых дверей - нижняя часть

O - Пленка для левого крыла - нижняя часть

P - Пленка для правого крыла - верхняя часть

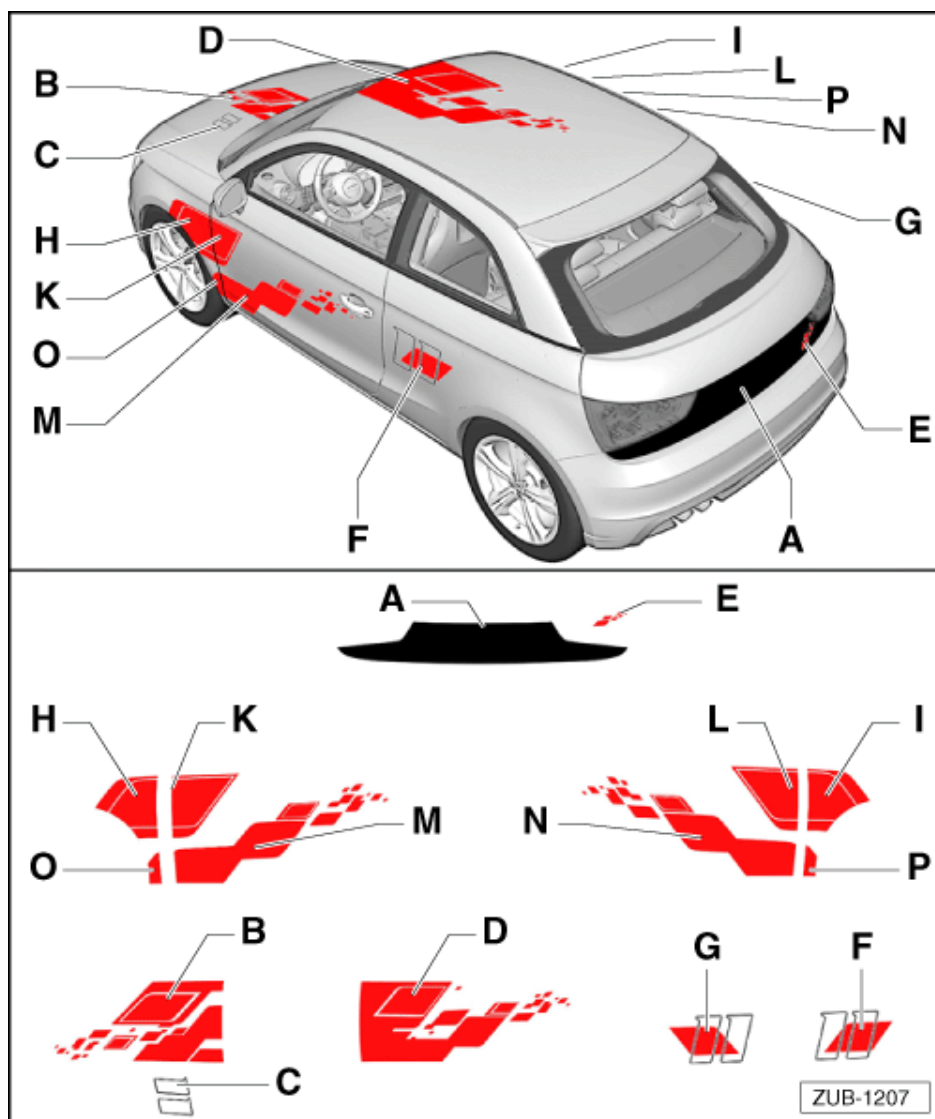

### Указание

В автомобилях с панорамным подъемным люком (3FB) на крышу (D) установить пленку невозможно.



## 2.1 Необходимый комплект дополнительных деталей

Следующие элементы не входят в комплект поставки и в случае необходимости должны заказываться отдельно:

Кол-во	Номер детали	Обозначение
1	8X0.853.742.A.2ZZ	Типовой номерной знак А1
1	8X0.853.737.A.2ZZ	Технологический номерной знак TFSI
1	8J0.853.737.2ZZ	Технологический номерной знак TDI
2	8N0.853.601.A	Номерной знак S line

## 2.2 Запасные детали - для комплекта деталей, например, после послеаварийного восстановления

В случае, если требуются отдельные элементы пленки (напр., после послеаварийного восстановления), их можно заказать в Службе запасных частей Audi в следующих комплектах:

Часть пленки ⇒ стр. 4:	Номер детали:	Позиция:
Пленка А	8X3.060.306.AS.X7W	Задняя дверь, цвет: «Серебристый лед»
Пленка А	8X3.060.306.AS.Y9B	Задняя дверь, цвет: бриллиантовый черный
Пленка А	8X3.060.306.AS.Z7S	Крышка багажника цвет: серый Daytona
Пленка В	8X0.064.317.J	Капот
Пленка D	8X0.064.317.K	Крыша
Пленка E	8X0.064.317.L	Декоративные пленки для задка
Пленки H, K, O, M	8X0.064.317.M	Дверь и крыло слева
Пленки I, L, N, P	8X0.064.317.N	Дверь и крыло справа
Пленки F, G, C	8X0.064.317.P.X7W	Пленки „номер 11“ для левой и правой стороны автомобиля и капота цвет: «Серебристый лед»
Пленки F, G, C	8X0.064.317.P.Y9B	Пленки „номер 11“ для левой и правой стороны автомобиля и капота цвет: бриллиантовый черный
Пленки F, G, C	8X0.064.317.P.Z7S	Пленки „номер 11“ для левой и правой стороны автомобиля и капота цвет: серый Daytona



## 3 Основные сведения для работы с клейкими пленками

**Необходимые специальные приспособления, контрольные и измерительные приборы, а также вспомогательные средства**

- ◆ Пульверизатор с монтажной жидкостью<sup>1)</sup>
- ◆ Чистящее средство<sup>2)</sup>
- ◆ Чистящая салфетка (имеется в упаковке)
- ◆ Скребок (имеется в упаковке)

### 3.1 Подготовительные работы: очистка оклеиваемых поверхностей

- На автомобиле не должно быть нанопокрытия.

#### **Указание**

*Пленки не удерживаются на нанопокрытиях, воске и аналогичных покрытиях.*

- Тщательно промойте монтажные поверхности, включая кромки, выемки и щели. Не используйте воск и аналогичные добавки.
- Высушите монтажные поверхности.
- Удалите наклейки и остатки клея.
- Удалите остатки насекомых с помощью средства для очистки от насекомых 00A.096.300.A.020.
- При необходимости удалите остатки воска или аналогичных покрытий с помощью чистящего средства с активной пеной 00A.096.301.A.020.
- При необходимости устраните повреждения лакокрасочного покрытия (соблюдайте время высыхания и время отверждения).
- Тщательно обезжирьте монтажные поверхности с помощью прилагающейся чистящей салфетки.
- Оставьте монтажные поверхности на 5 мин. для проветривания.
- Для защиты пленок при монтаже оберните скребок мягкой безворсовой салфеткой.

### 3.2 Нанесение и фиксация пленки

- Температура обработки должна составлять 15 - 30° С.
- Избегайте воздействия прямых солнечных лучей (автомобиль не должен нагреваться на солнце).

1) Монтажная жидкость приготавливается из 1 л воды и прилагаемого монтажного концентрата - только при сыром монтаже.

2) Удалите остатки насекомых с помощью средства для очистки от насекомых 00A.096.300.A.020, а также остатки воска или аналогичных покрытий, используя чистящее средство с активной пеной 00A.096.301.A.020.



- Снимайте пленку с бумажной основы непосредственно перед монтажом.
- Во время «сырого монтажа» следите за тем, чтобы пленка не высыхала в тех местах, обработка которых еще не завершена.

**i** **Указание**

- ◆ При снятии с бумажной основы пленка может заряжаться статическим электричеством.
- ◆ При монтаже нельзя носить ворсистую одежду, например шерстяные пуловеры и т. п.
- ◆ Длинные волосы должны быть собраны или спрятаны под головной убор.

**Сырой монтаж**

- Очистите оклеиваемые поверхности автомобиля ⇒ „Подготовительные работы: очистка оклеиваемых поверхностей“ на стр. 6.
- С помощью пульверизатора нанесите монтажную жидкость на оклеиваемые поверхности.
- Обрызгайте монтажной жидкостью кисти рук/пальцы.
- Положите пленку на плоскую, чистую поверхность и отделите бумажную основу, стягивая ее с пленки параллельно поверхности »под углом около 180°«.
- Обильно обрызгайте монтажной жидкостью наклеиваемую поверхность пленки.
  
- Уложите и передвиньте (при необходимости растяните) пленку так, чтобы расстояние -1- от пленки до кромок кузова составляло 2-3 мм.

**i** **Указание**

- ◆ Из-за выпуклости кузова пленку в некоторых местах необходимо натянуть (растянуть) для установки в нужную позицию.
- ◆ Положение пленки можно корректировать в течение длительного времени.
- ◆ Если пленки больше не смещаются, снимите их, повторно обрызгайте монтажной жидкостью и снова наложите.

**!** **Осторожно!**

- **Всегда оборачивайте скребок мягкой, безворсовой салфеткой. Если этого не делать, можно поцарапать пленку.**
- Оберните скребок мягкой, безворсовой салфеткой.

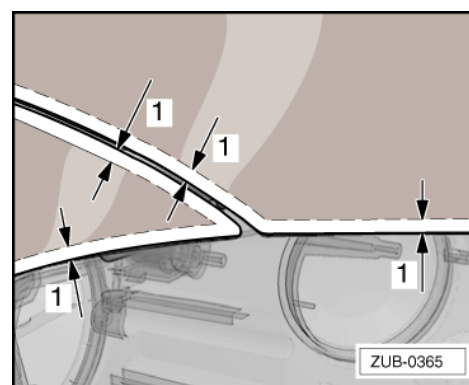
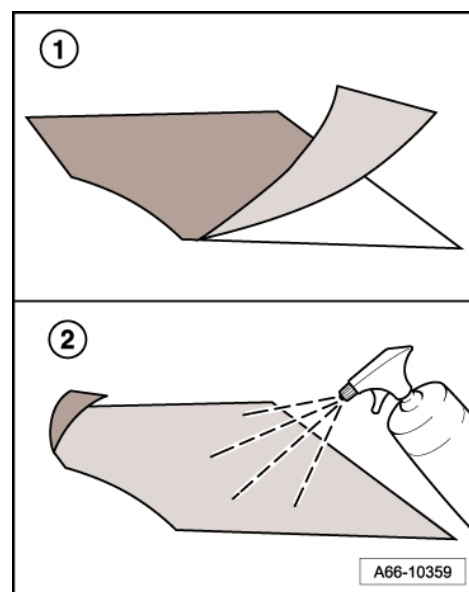



- Обрызгайте пленку монтажной жидкостью.
- С помощью скребка, начиная от центра пленок или от фиксированной точки, удалите воду и имеющиеся под пленкой воздушные пузырьки движением по направлению к „ближнему“ краю -стрелки-.

### ⚠ Осторожно!

- **Имеющие вытянутую форму отрезки пленки всегда следует проглаживать от центра к „ближнему“ краю; при проглаживании к „дальному“ краю пленка может растянуться (растяжение по длине ведет к проблемам с подгонкой по форме).**

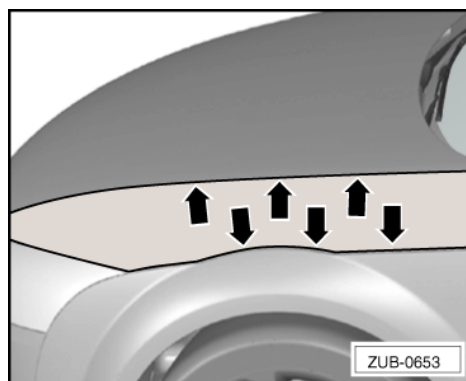

### Сухой монтаж

- Очистите оклеиваемые поверхности автомобиля ⇒ „Подготовительные работы: очистка оклеиваемых поверхностей“ на стр. 6.
- Положите пленку на плоскую, чистую поверхность и отделите бумажную основу, стягивая ее с пленки параллельно поверхности »под углом около 180°«.
- Наложите пленку на область монтажа, выровняйте относительно соответствующих исходных точек и слегка разгладьте ладонью. При необходимости снова отделите пленку и выровняйте ее заново.

### i Указание

- ◆ После легкого разглаживания ладонью положение пленки можно корректировать путем отделения.
- ◆ После окончательного разглаживания скребком положение пленки корректировать невозможно.
- При необходимости сдвиньте/растяните пленки таким образом, чтобы расстояние -1- от пленок до кромок кузова составляло 2–3 мм.

### i Указание

- ◆ Из-за выпуклости кузова пленку в некоторых местах при разглаживании необходимо сдвинуть (растянуть) для установки в нужную позицию. Важно, чтобы поверхности пленки прилегали гладко.
- ◆ В сухом состоянии пленка растягивается не более чем на 2 мм. При легком смачивании защитной бумаги по необходимости возможно большее растяжение.
- Зафиксируйте пленку, разгладив ее ладонями.

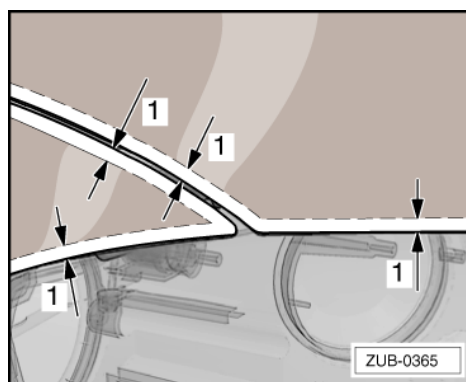

### ⚠ Осторожно!

- **Всегда оборачивайте скребок мягкой, безворсовой салфеткой. Если этого не делать, можно поцарапать пленку.**
- Оберните скребок мягкой, безворсовой салфеткой.



- С помощью скребка удалите образовавшиеся под пленкой воздушные пузыри, начиная от ее центра или какой-либо фиксированной точки к „ближнему“ краю -стрелка-.

**! Осторожно!**

- **Имеющие вытянутую форму отрезки пленки всегда следует проглаживать от центра к „ближнему“ краю; при проглаживании к „дальнему“ краю пленка может растянуться (растяжение по длине ведет к проблемам с подгонкой по форме).**

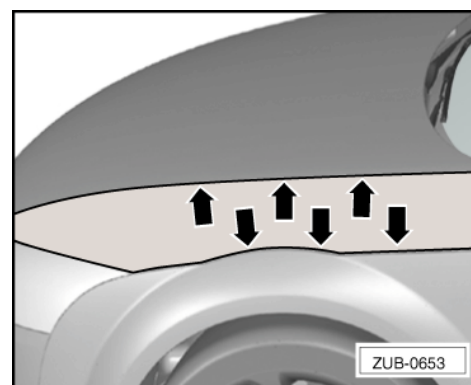

**Отделение защитной бумаги**

**! Осторожно!**

**Снимайте защитную бумагу с пленки «параллельно плоскости», в противном случае пленка может отслоиться от кузова.**

- Отсоедините защитную бумагу, стягивая ее с пленки параллельно плоскости »под углом приблизительно 180°« -стрелка-.

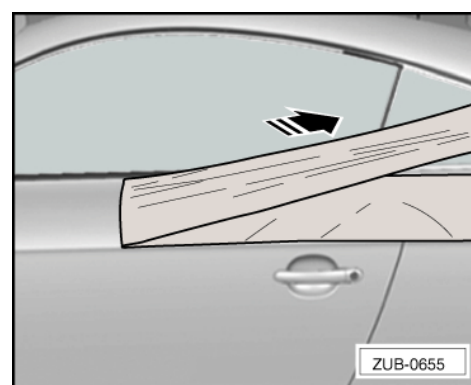

**i Указание**

*Отделяйте защитную бумагу по возможности на тупом углу декоративной пленки.*

- Оберните скребок мягкой безворсовой салфеткой и удалите, начиная с середины пленки, имеющиеся под пленкой пузырьки воздуха движением к „ближнему“ краю.

**i Указание**

*При отделении защитной бумаги пленка может слегка отойти на цветовых переходах. Для фиксации цветовых переходов оберните скребок мягкой, безворсовой салфеткой и проведите с легким нажимом по этим линиям.*

### 3.3 Устранение проблем

#### Сырой монтаж

- Если „концы пленки отстают“, прижмите их пальцами и удерживайте около минуты. От тепла рук клей на пленке снова активируется.

**i Указание**

*Небольшие скопления воды (пузыри), которые могут быть видны после завершения работ, постепенно испарятся.*

#### Сухой монтаж

- При „образовании пузырей“ отделите пленку и выровняйте ее заново. Полная фиксация пленки происходит лишь после окончательно разглаживания с помощью скребка.



## 4 Нанесение пленок на автомобиль

- Оклеиваемые поверхности очищены ⇒ „Основные сведения для работы с клейкими пленками“ на стр. 6.

### 4.1 Задняя дверь, пленки А

- Демонтаж типового номерного знака А1 и технологического номерного знака (TFSI или TDI) вместе с номерной табличкой на нижней части задней двери. Фирменный знак (кольца Audi) остается на автомобиле.
- Оклеиваемые поверхности очищены ⇒ „Основные сведения для работы с клейкими пленками“ на стр. 6.
- Сырой монтаж

#### Указание

Начинайте оклеивание с двери задка, чтобы эта зона могла высохнуть, пока наносятся остальные пленки.

- Обрызгайте область монтажа монтажной жидкостью.
- Снимите пленку -А- с бумажной основы, обрызгайте ее монтажной жидкостью и уложите на область монтажа.
- Отцентрируйте пленку -А-, выровняйте по нижнему краю и разгладьте ее скребком в области -1-.

X - 3 - 4 мм

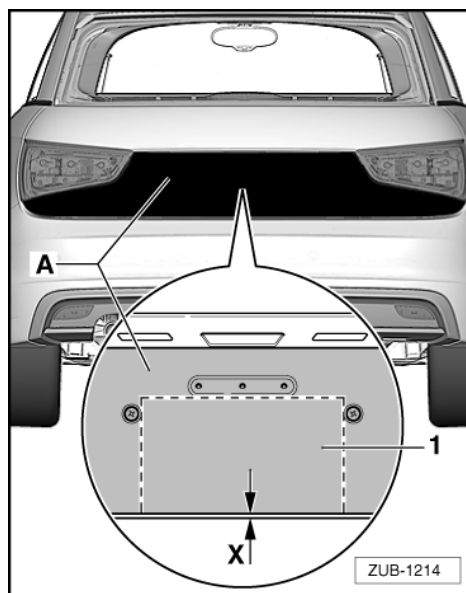

- Попеременно снимите пленку -А- в областях -3- и -2-, обрызгайте ее монтажной жидкостью и уложите заново.
- При необходимости, слегка натянув, разгладьте пленку скребком в направлении стрелки в области -2-. Следите за равномерным нанесением к нижнему краю задней двери!
- Разгладьте пленку -А- скребком в области -3-. Следите за равномерным нанесением к нижнему краю задней двери!

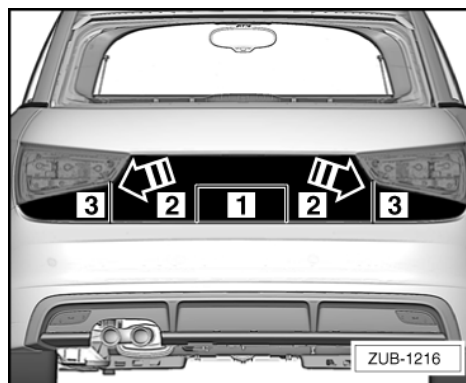

**!** *Осторожно!*

- **Напльвы у кромок пленки после высыхания можно разгладить скребком.**
- **Снимайте защитную пленку лишь после того, как она полностью высохнет.**
- **Снимайте защитную пленку с пленки »параллельно плоскости«, в противном случае пленка может отслоиться от кузова ⇒ Илл. „Отделение защитной бумаги“ на стр. 9.**

- Снимите защитную пленку с пленки параллельно плоскости.
- Обмотайте скребок мягкой салфеткой и разгладьте им пленку вверх и вниз.
- Разгладьте кромки пленки пальцами.

После установки всех декоративных пленок (не ранее, чем через 2 часа) нанесите на крышку багажника типовой номерной знак А и технологический номерной знак (TFSI или TDI) ⇒ „Нанесите типовой и технологический номерной знак на крышку багажника“ на стр. 18.

## 4.2 Пленки для капота В и С

- Пленки В: сырой монтаж
  - Уложите пленку -В- сухим способом на область монтажа и отцентрируйте, учитывая положение средней линии -1- .
  - Отметьте положение, напр., при помощи ленты -2- и удалите пленку -В- .
  - Обрызгайте область монтажа монтажной жидкостью.
  - Снимите пленку -В- с бумажной основы, обрызгайте монтажной жидкостью и уложите на область монтажа.
  - Выровняйте пленку -В- на нижнем краю капота -стрелка- и на маркировке -1- и разгладьте скребком, начиная от края капота.

- Пленки С: сухой монтаж

**!** *Осторожно!*

**Пленки „номер 11“ необходимо осторожно снять с бумажной основы во избежание повреждения тонких элементов!**

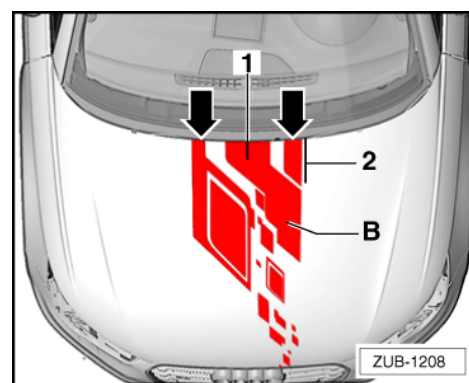



- Осторожно отсоедините пленку -С- от основы.
- Нанесите линию позиционирования -2- пленки -С- так, чтобы она совпадала с линией позиционирования -3- пленки -В-, разместите пленку -С- на области монтажа и разгладьте ее скребком.

**! Осторожно!**

**Напльвы у кромок пленки после высыхания можно разгладить скребком.**

**Снимайте защитную бумагу лишь после того, как пленка полностью высохнет.**

**Снимайте защитную бумагу с пленки »параллельно плоскости«, в противном случае пленка может отслоиться от кузова ⇒ Илл. „Отделение защитной бумаги“ на стр. 9.**

- Снимите защитную бумагу с пленки параллельно плоскости.
- Прогладьте скребком пленку вверх и вниз от центра.
- Разгладьте кромки пленки пальцами.
- Удалите линии позиционирования -2- и -3- с автомобиля.

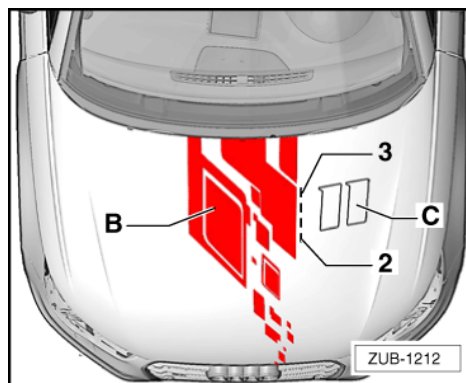

### 4.3 Пленки для крыши D

- Сырой монтаж
- Положите пленку -D- сухим способом на область монтажа и отцентрируйте, учитывая положение средней линии -1- .
- Отметьте положение, напр., при помощи ленты -2- , и удалите пленку -D- .
- Обрызгайте область монтажа монтажной жидкостью.
- Снимите пленку -D- с бумажной основы, обрызгайте ее монтажной жидкостью и уложите на область монтажа.
- Выровняйте пленку -D- на передней кромке крыши и на ленте -1- и разгладьте ее скребком влево и вправо, начиная от центра.

**! Осторожно!**

**Напльвы у кромок пленки после высыхания можно разгладить скребком.**

**Снимайте защитную бумагу лишь после того, как пленка полностью высохнет.**

**Снимайте защитную бумагу с пленки »параллельно плоскости«, в противном случае пленка может отслоиться от кузова ⇒ Илл. „Отделение защитной бумаги“ на стр. 9.**

- Снимите защитную бумагу с пленки параллельно плоскости.

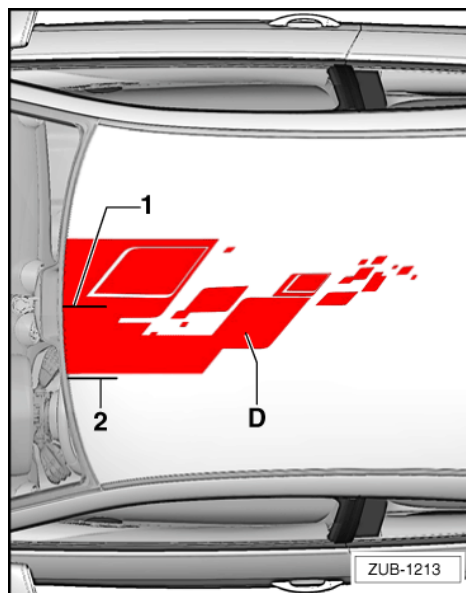

- Прогладьте скребком пленку влево и вправо от центра.
- Разгладьте кромки пленки пальцами.

#### 4.4 Задняя дверь, пленки E

- Сухой монтаж
- Защитная пленка должна быть удалена!
- Уложите пленку -E- сухим способом на область монтажа, выровняйте вспомогательную линию -1- на „кромке“ -2- и выполните позиционирование пленки сбоку.

X - 340 мм

- Отметьте положение, напр., при помощи ленты -3- , и удалите пленку -E- .
- Снимите пленку -E- с бумажной основы, наложите на область монтажа и разгладьте скребком

**!** *Осторожно!*

**Снимайте защитную бумагу с пленки »параллельно плоскости«, в противном случае пленка может отслоиться от кузова ⇒ Илл. „Отделение защитной бумаги“ на стр. 9.**

- Снимите защитную бумагу с пленки параллельно плоскости.
- Разгладьте пленку скребком к краям.
- Разгладьте кромки пленки пальцами.

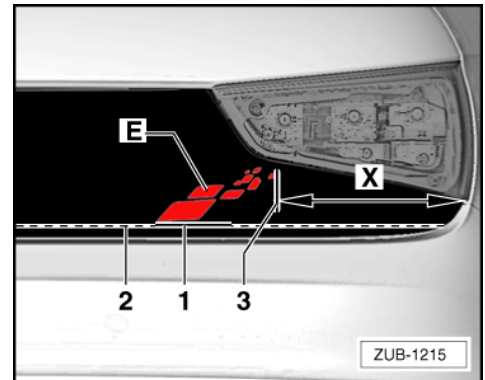

#### 4.5 Сторона автомобиля - пленки F и G (для вариантов competition kit eleven »plus«)

##### 4.5.1 Левая сторона автомобиля - пленки F

- Сырой монтаж
- Уложите пленку -F- сухим способом на область монтажа, выровняйте в направлении зазора двери -X- и края кузова -Y- .

**3-дверное исполнение:**

X - 100 мм

Y - 50 мм

**Sportback:**

X - 220 мм

Y - 70 мм

- Отметьте положение, напр., при помощи лент -1- и удалите пленку -F-.
- Обрызгайте область монтажа монтажной жидкостью.

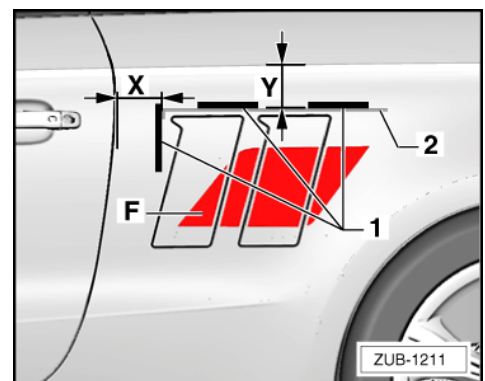



**⚠ Осторожно!**

**Пленки „номер 11“ необходимо осторожно снять с бумажной основы во избежание повреждения тонких элементов!**

- Осторожно снимите пленку -F- с бумажной основы, обрызгайте монтажной жидкостью и уложите на область монтажа.
- Выровняйте пленку -F- и разгладьте ее скребком попеременно вперед и назад, начиная сверху.

**⚠ Осторожно!**

**Наплывы у кромок пленки после высыхания можно разгладить скребком.**

**Снимайте защитную бумагу лишь после того, как пленка полностью высохнет.**

**Снимайте защитную бумагу с пленки «параллельно плоскости», в противном случае пленка может отслоиться от кузова.**

- Снимите защитную бумагу с пленки параллельно плоскости.
- Разгладьте пленку скребком от центра к краям.
- Разгладьте кромки пленки пальцами.
- Удалите вспомогательную линию -2- .

#### 4.5.2 Правая сторона автомобиля - пленки G

- Сырой монтаж
- Нанесите пленку -G- на другую сторону автомобиля аналогичным образом. Следите за выравниванием в направлении зазора двери на правой стороне автомобиля.

**3-дверное исполнение:**

X - 30 мм

Y - 50 мм

**Sportback:**

X - 150 мм

Y - 70 мм

- Отметьте положение, напр., при помощи ленты -1- и удалите пленку -G- .
- Обрызгайте область монтажа монтажной жидкостью.

**⚠ Осторожно!**

**Пленки „номер 11“ необходимо осторожно снять с бумажной основы во избежание повреждения их тонких элементов!**

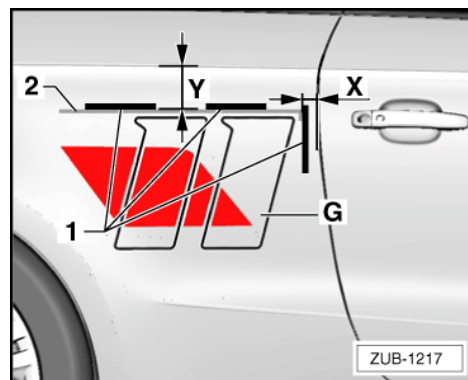



- Осторожно снимите пленку -G- с бумажной основы, обрызгайте монтажной жидкостью и уложите на область монтажа.
- Выровняйте пленку -G- и разгладьте скребком попеременно вперед и назад, начиная сверху.

**⚠ Осторожно!**

**Наплывы у кромок пленки после высыхания можно разгладить скребком.**

**Снимайте защитную бумагу лишь после того, как пленка полностью высохнет.**

**Снимайте защитную бумагу с пленки «параллельно плоскости», в противном случае пленка может отслоиться от кузова.**

- Снимите защитную бумагу с пленки параллельно плоскости.
- Разгладьте пленку скребком от центра к краям.
- Разгладьте кромки пленки пальцами.
- Удалите вспомогательную линию -2- .

#### **4.6 Сторона автомобиля - пленки H и I (для вариантов competition kit eleven »plus«)**

- Сырой монтаж
- В „автомобилях S-line“ необходимо предварительно демонтировать „номерной знак S-line“ .
- Обрызгайте область монтажа монтажной жидкостью.
- Снимите пленку -H- с бумажной основы, обрызгайте монтажной жидкостью и разместите на крыле в монтажном положении.
- Выровняйте пленку -H- по краям кузова -стрелка- и разгладьте ее скребком, начиная от нижнего края.

**⚠ Осторожно!**

**Наплывы у кромок пленки после высыхания можно разгладить скребком.**

**Снимайте защитную бумагу лишь после того, как пленка полностью высохнет.**

**Снимайте защитную бумагу с пленки «параллельно плоскости», в противном случае пленка может отслоиться от кузова.**

- Снимите защитную бумагу с пленки параллельно плоскости.
- Разгладьте пленку скребком от центра к краям.
- Разгладьте кромки пленки пальцами.

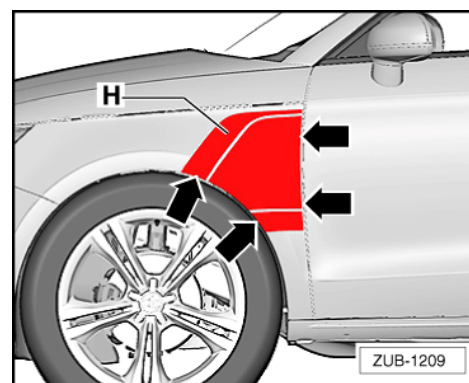



- Нанесите пленку -I- на другую сторону автомобиля аналогичным образом.

#### 4.7 Сторона автомобиля - пленки К и L (для вариантов competition kit eleven »plus«)

- Сырой монтаж
- Обрызгайте область монтажа монтажной жидкостью.
- Снимите пленку -K- с бумажной основы, обрызгайте монтажной жидкостью и разместите на двери.
- Выровняйте пленку -K- на пленке -H- -стрелки- разгладьте скребком.

#### ⚠ Осторожно!

**Наплывы у кромок пленки после высыхания можно разгладить скребком.**

**Снимайте защитную бумагу лишь после того, как пленка полностью высохнет.**

**Снимайте защитную бумагу с пленки »параллельно плоскости«, в противном случае пленка может отслоиться от кузова.**

- Снимите защитную бумагу с пленки параллельно плоскости.
- Разгладьте пленку скребком от центра к краям.
- Разгладьте кромки пленки пальцами.
- Нанесите пленку -L- на другую сторону автомобиля аналогичным образом.

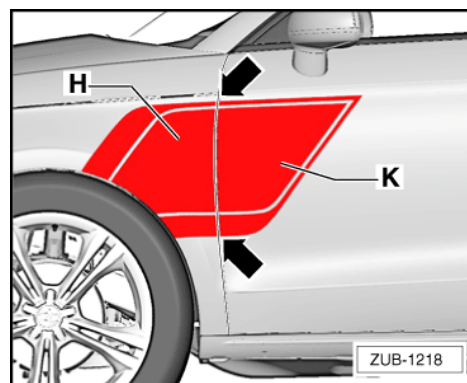

#### 4.8 Сторона автомобиля - пленки M и N (для вариантов competition kit eleven »plus«)

- Сырой монтаж
- Обрызгайте область монтажа монтажной жидкостью.
- Снимите пленку -M- с бумажной основы, обрызгайте монтажной жидкостью и уложите на область монтажа.
- Выровняйте пленку -M- на нижней кромке и в нижней области передней кромки двери -стрелка-.
- Разгладьте скребком пленку -M- спереди снизу, начиная, соответственно, от центра к краям.
- В автомобилях Sportback удалите оба прямоугольника -1- .

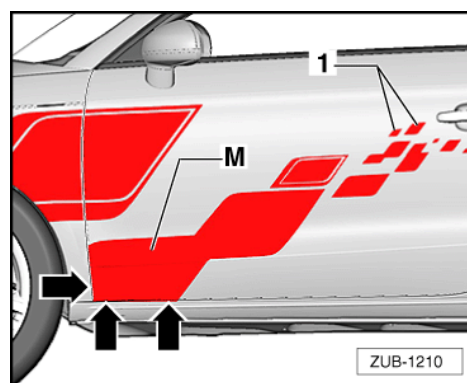



**!** *Осторожно!*

**Наплывы у кромок пленки после высыхания можно разгладить скребком.**

**Снимайте защитную бумагу лишь после того, как пленка полностью высохнет.**

**Снимайте защитную бумагу с пленки »параллельно плоскости«, в противном случае пленка может отслоиться от кузова.**

- Снимите защитную бумагу с пленки параллельно плоскости.
- Разгладьте пленку скребком от центра к краям.
- Разгладьте кромки пленки пальцами.
- Нанесите пленку -N- на другую сторону автомобиля аналогичным образом.

#### **4.9 Сторона автомобиля - пленки O и P (для вариантов competition kit eleven »plus«)**

- Сырой монтаж
- Обрызгайте область монтажа монтажной жидкостью.
- Снимите пленку -O- с бумажной основы, обрызгайте монтажной жидкостью и уложите на область монтажа.
- Выровняйте пленку -O- на верхней кромке -стрелка- к пленке -M- и передней кромке двери, разгладьте скребком.

**!** *Осторожно!*

**Наплывы у кромок пленки после высыхания можно разгладить скребком.**

**Снимайте защитную бумагу лишь после того, как пленка полностью высохнет.**

**Снимайте защитную бумагу с пленки »параллельно плоскости«, в противном случае пленка может отслоиться от кузова.**

- Снимите защитную бумагу с пленки параллельно плоскости.
- Разгладьте пленку скребком от центра к краям.
- Разгладьте кромки пленки пальцами.
- Нанесите пленку -P- на другую сторону автомобиля аналогичным образом.

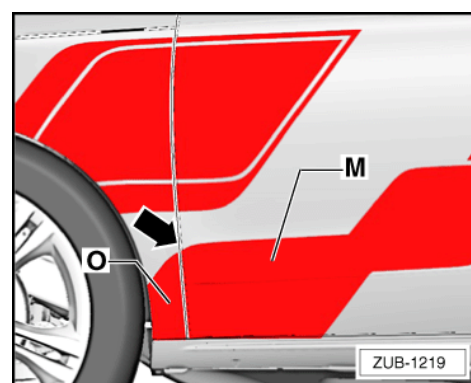



## 4.10 Нанесите типовой и технологический номерной знак на крышку багажника

⚠ **Осторожно!**

◆ **Поверхности приклеивания на кузове не должны содержать пыли и смазки.**

### Размеры для крышки багажника

- Прочно прижмите фирменный знак к кузову согласно указаниям размеров.
- ◆ Размер -a- = 33 мм
- ◆ Размер -b- = 520 мм
- ◆ Размер -c- = 544 мм

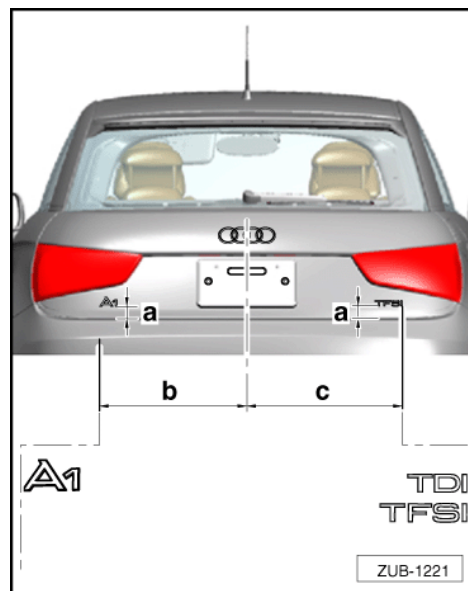

### Размеры для крыла „S line“

- ◆ Размер -a- = 186 мм
- ◆ Размер -b- = 186 мм
- ◆ Размер -c- = 27 мм

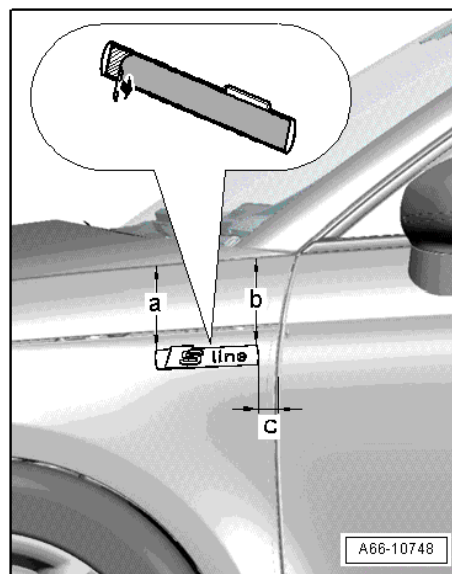

## 4.11 Заключительные работы

- Разместите прилагаемую брошюру вместе с руководством по эксплуатации автомобиля.
- При передаче автомобиля клиенту проинформируйте его о времени отверждения клея и о необходимом уходе за декоративными пленками ⇒ **стр. 2.**