

Monteringsanvisning Audi A1 2010 >

Karosseri

**Släpvagnskoppling (ECE),
för leveransomfattning 8X0.092.155**

Audi Original Tillbehör

Utgåva 4.10



Innehållsförteckning

1	Allmänna instruktioner	1
2	Anvisningar för släpvagnskoppling (AHV) - montering och användning	2
3	Släpvagnskoppling (AHV) - översikt över delar	5
4	Förberedande arbeten	6
4.1	Monteringsöversikt	6
4.2	Ta bort lastrumsgolv	7
4.3	Demontera klädseln på bakre täckplåten	7
4.4	Montera loss stötfångarkåpan bak	7
5	Montera släpvagnskopplingen	9
5.1	Montera släpvagnskopplingen	9
5.2	Montera ihop fordonet	9
5.3	Avslutande arbeten	9

1 Allmänna instruktioner

Läs och följ instruktionerna under OBSERVERA!, Se upp!
och Anmärkning innan du utför underhålls- eller
reparationsarbeten.



VARNING!

*Texter med denna symbol innehåller information angående
din säkerhet och gör dig uppmärksam på en möjlig risk för
olycka eller personskada.*



Viktigt!

*Texter med denna symbol gör dig uppmärksam på möjliga
skador på din bil.*



Observera

Texter med denna symbol innehåller tilläggsinformation.



VARNING!

*Släpvagnskopplingen får av säkerhetsskäl endast monteras
av en kvalificerad fackman.*

AUDI AG tar inget ansvar om instruktionerna i den här
monteringsanvisningen inte följs.



2 Anvisningar för släpvagnskoppling (AHV) - montering och användning

Dragfordon

Tillverkare:	AUDI AG
Modell:	A1 2010 >
Reg. typbeteckn.:	8X

Maximal tillåten släpvagnslast samt kultryck för ovanstående modell som bestämts av tillverkaren, i kg:

⇒ Registreringsbevis/instruktionsbok.

Släpvagnskoppling (AHV):

Tekniska data	
PROF SVAR Typ.	TMB PS 072
EG-nr:	E8 55R-01 55589
D-värde:	7,2 kN
Till. kultryck:	50 kg

Den tillåtna släpvagnsvikten finns i fordonets dokumentation.



VARNING!

Det testade D-värdet och det tillåtna kultrycket får inte överskridas - olycksrisk!

Släpvagnsanordningen är avsedd för att dra släp, som är utrustat med kulkoppling samt för användning av lasthållare, som är godkänd för montering på dragkulan.

I EG-länder och länder utanför EG ska monteringen utföras enligt gällande bestämmelser.

Användning på icke avsett sätt är förbjuden.

Användning är endast tillåten när vägförhållandena så tillåter, d.v.s. användningen måste anpassas till vägförhållandena.

Montering

VARNING!

Släpvagnskopplingen får av säkerhetsskäl endast monteras av en kvalificerad fackman - olycksrisk!

- **För montering behövs speciella verktyg. Felaktig montering kan leda till skador på fordonet eller monteringskomponenter.**
- **Om reservdelar behövs får dessa endast monteras av en kvalificerad fackman och på oskadade originaldelar - olycksrisk!**
- **Monteringen måste ske enligt AUDI AG/VW AG:s riktlinjer - olycksrisk!**
- **Det är förbjudet att göra förändringar på släpvagnskopplingen. Detta medför att användningstillståndet blir ogiltigt - olycksrisk och rättsliga konsekvenser!**
- **De fästpunkter, som är standardmässigt godkända av fordonstillverkaren ska användas - olycksrisk!**

Viktigt!

Att dra släp ställer högre krav på kylsystemet.

- ◆ **Eventuellt erforderliga ombyggnadsåtgärder på kylningen ska efterfrågas på en auktoriserad AUDI AG/VW AG. Information om detta finner du i guiden "Köra med släpvagn"**
- I området kring släpvagnskopplingens anliggningsytor på fordonet ska underrebehandlings-, hålrumsförsegling (vax) eller dämpningsmaterial avlägsnas.
- Applicera följande material med en pensel för att få ett tillräckligt korrosionsskydd på blanka ytor på karossen.
- ◆ Enkomponents-grundfärg -LGF.008.001.42/A3-
- ◆ Tvåkomponents-allroundspackel/-surfacer, grå -LGF.786.004.A3-
- ◆ Lack i fordonets färg
- ◆ Hålrumskonservering -D.330.KD2.A1-



Användning

VARNING!

Körning med släpvagn påverkar fordonets köregenskaper och kräver högre uppmärksamhet av föraren - olycksrisk!

- **Läs anvisningarna i kapitlet "Köra med släpvagn" i ⇒ fordonets instruktionsbok.**
- **Om en säkerhetskoppling med stabilisering för släpvagnar används måste dragkulan vara fettfri. Beakta anvisningarna i respektive bruksanvisning.**

Kulhuvudets diameter ska kontrolleras med jämna mellanrum.

- **Så fort något ställe nått en diameter på 49 mm får släpvagnskopplingen av säkerhetsskäl inte användas längre. Vänd dig i sådana fall till en auktoriserad verkstad - olycksrisk!**

Av säkerhetsskäl rekommenderar vi att dragkulan svängs in när den inte används - olycksrisk!

Viktigt!

Kulhuvudet ska alltid hållas rent. En kåpa ska användas.

Observera

- ♦ **Släpvagnskopplingen inklusive alla monteringsdelar väger ca 30 kg.**
- ♦ **Tänk på att fordonets tomvikt ökar med denna vikt när släpvagnskopplingen har monterats.**
- ♦ **Observera i detta sammanhang fordonets tillåtna totalvikt.**

Observera

Använd släpvagnskopplingen när du bogserar.

3 Släpvagnskoppling (AHV) - översikt över delar

Delsats -8X0.092.155-

- 1 - Släpvagnskoppling med tvärbalk
- 2 - Typskylt
- 3 - Dragkula
- 4 - Nyckel (2x)
- 5 - Skruv (4 x)
 - 50 Nm + 90°
 - ersätt alltid
- 6 - Skyddskåpa
- 7 - Dammskydd
- 8 - Handskar
- 9 - Dekal för bogsering
- 10 - Dekal kultrycksskylt 50 kg

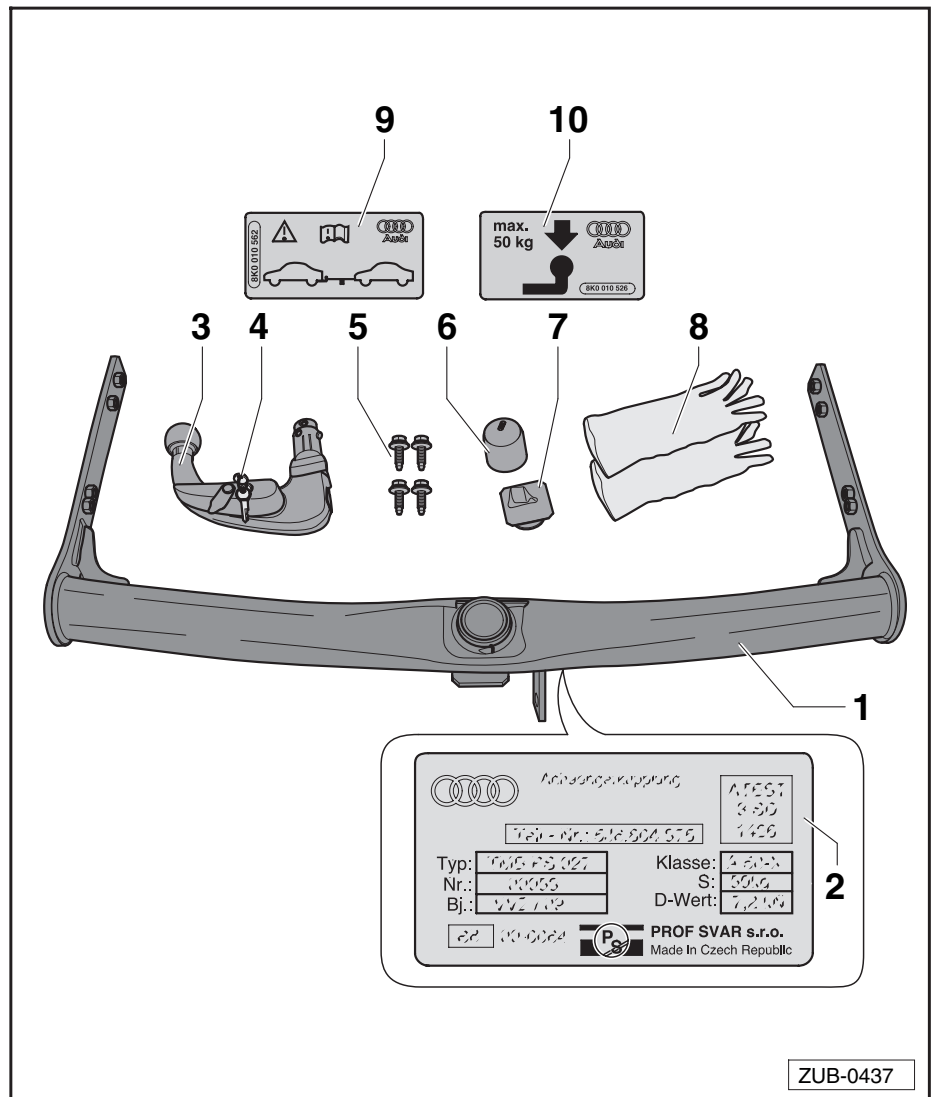

Ytterligare erforderliga delar:

- Välj diffusor med öppning och panel för släpvagnskoppling (kåpa för släpvagnskoppling¹⁾) i ETKA ⇒ ETKA och byt ut.

¹⁾ Beteckning enligt ELSA

4 Förberedande arbeten

Nödvändiga specialverktyg, kontroll- och mätinstrument samt hjälpmedel

- ♦ Tryckstång -80 - 200-
- ♦ Demonteringskil -3409-

4.1 Monteringsöversikt

! Viktigt!

Vid fordon med filbytesassistent (audi side assist) ska följande beaktas:

- ♦ Filbytesassistenten (audi side assist) måste kalibreras om den bakre stötfångaren ur- och inmonteras eller om det genomförs förändringar på den ⇒ repgrupp 96 - olycksrisk p.g.a. funktionsfel!

- 1 - Mutter (4x)
- 2 - Stötfångarbalk
 - Fordon utan släpvagnskoppling
 - behövs inte längre efter montering av släpvagnskopplingen
- 3 - Skruv (4 x)
 - 50 Nm + 90°
 - ersätt alltid
 - Fastskruvningen på fordonet sker med den främre (i färdriktningen) liggande påsvetsade muttern.
- 4 - Släpvagnskoppling med tvärbalk
- 5 - Skruv (4 x)
 - 1,5 Nm
- 6 - Mutter
 - 4 Nm
- 7 - Stötfångarkåpa
- 8 - Skruv (2 x)
 - 1,5 Nm
- 9 - Skruv
 - 0,5 Nm

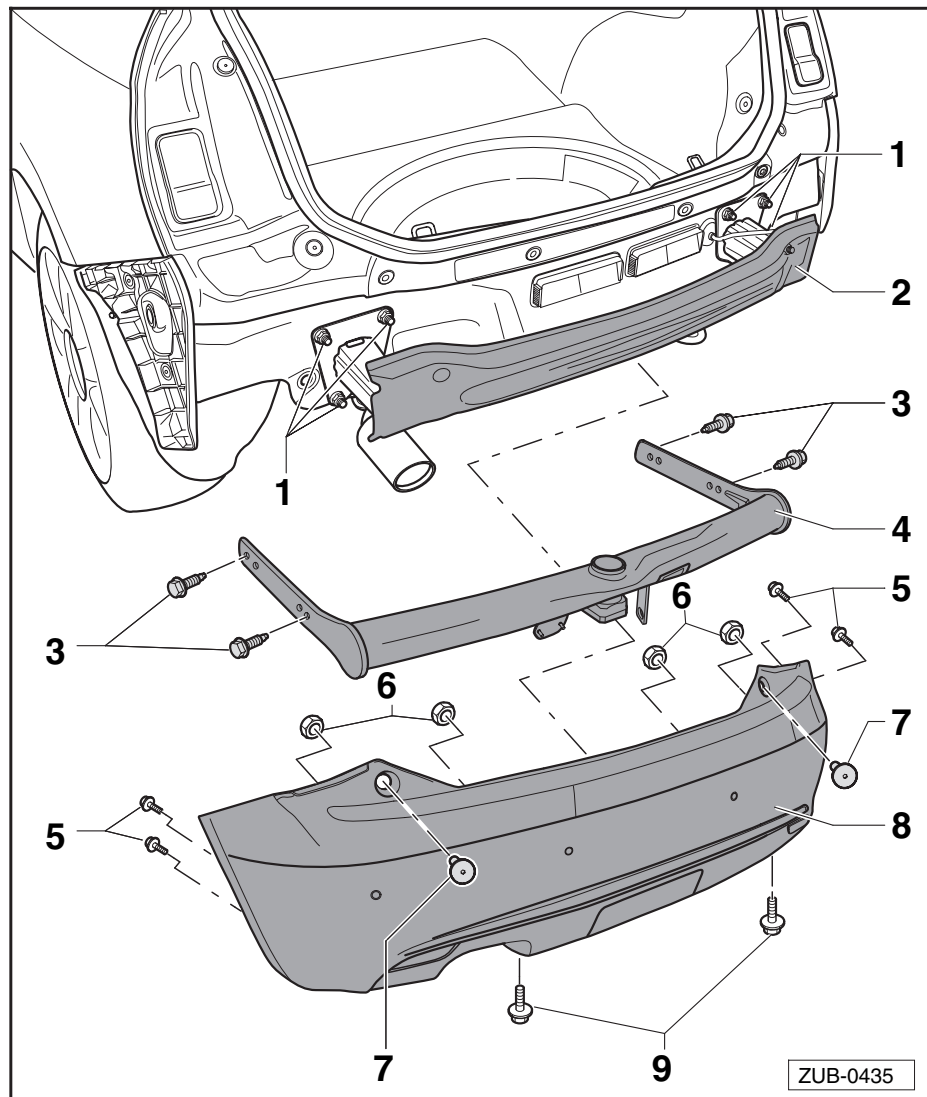

4.2 Ta bort lastrumsgolv

- Fäll ryggstöden framåt.
- Höj det bakre bagagerumsgolvet och dra ut det bakåt.

4.3 Demontera klädseln på bakre täckplåten

- Lossa klädseln på bakre täckplåten -1- med demonteringskilenl -3409- lodrätt uppifrån.

Anvisningar för montering

Monteringen sker i omvänd ordningsföljd. Beakta följande punkter:

- Kontrollera om clipsen är skadade eller deformerade, byt ut dem i förekommande fall.
- Montera klädseln på bakre täckplåten -1- så att vänster och höger hållare griper i stiften -3- och clipsen griper i öglorna -4-.
- Dra kåpans tätningssläpp bakåt -2- över bakre täckplåtens klädsel -1-.

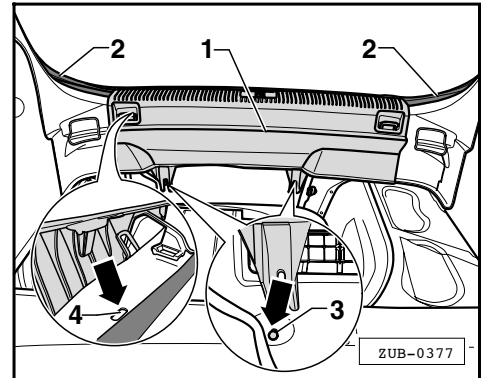

4.4 Montera loss stötfångarkåpan bak

Observera

- ♦ För att ta bort muttrarna -2- är det tillräckligt att lossa täcklocken -1-.
- ♦ För montering av el-satsen måste beroende på fordonsutrustning den ena resp. båda sidoklädslarna lossas eller tas bort ⇒ Monteringsanvisning El-sats.
- Lossa i förekommande fall klädslarna -1-.
- Ta bort befintliga -2- muttrar.
- Ta bort skruvarna -Pilar 1- på diffusorn underifrån.
- Ta bort innerskärmar skruvar -2-.

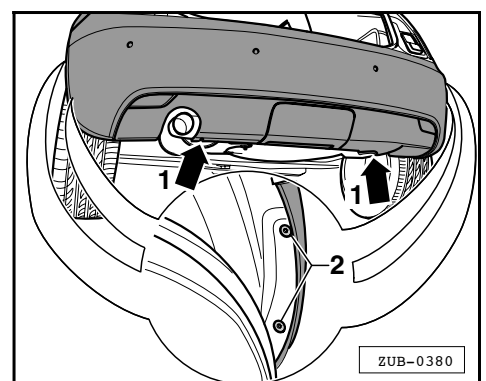
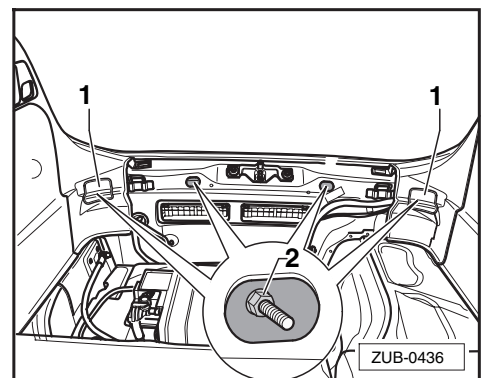

- Ta bort de vänstra och högra skruvarna -1-.
- Häng ut stötfångaröverdraget vid hjulhusen, lossa hakarna -Pil- och dra av stötfångaröverdraget bakåt. Sära kabelförbindelserna på fordon med APS.

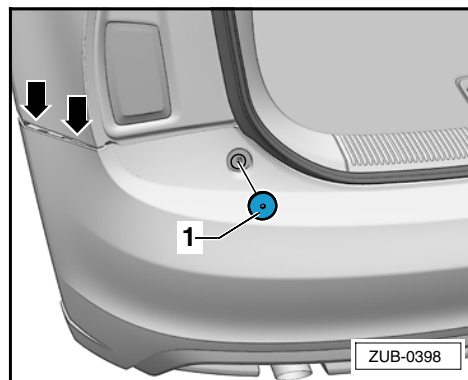

- Ta bort muttrarna -Pilar- och ta bort stötfångarbalken -1-.

 **Observera**

Stötfångarbalken -1- behövs inte längre när släpvagnskopplingen monterats.

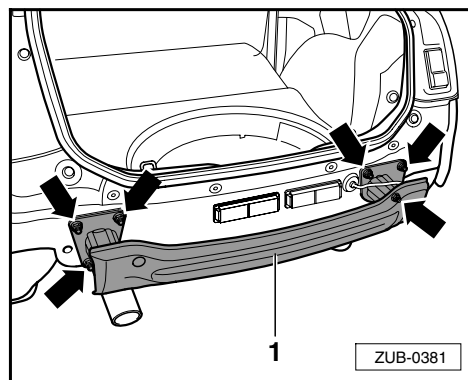

5 Montera släpvagnskopplingen

5.1 Montera släpvagnskopplingen

- Montera E-sats ⇒ Monteringsanvisningar; E-Satz.
- Sätt in släpvagnskopplingen med tvärbalk -1- i ramändan, och sätt den i monteringsposition.
- Sätt i skruvarna -2- och dra fast dem för hand (4x).
- Dra fast skruvarna -2- med föreskrivet åtdragningsmoment (4x) ⇒ [sidan 6](#).
- Sätt dit och skruva fast släpvagnsuttaget -3-.

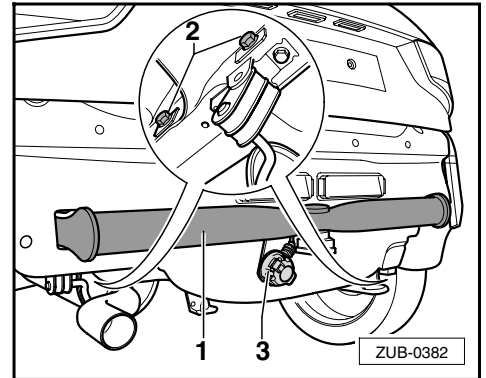

Fordon utan kåpa för släpvagnskoppling i diffusorn

- Lås stegvis låsningarna -Pilar- och dra av diffusorn -1- från stötfångarkåpan -2-.



Observera

Avbildningen visar en stötfångarkåpa med kåpa för släpvagnskoppling.

- Sätt in diffusorn med stötfångarkåpa för släpvagnskoppling och var noga med att alla låstungorna -Pilar- fäster.

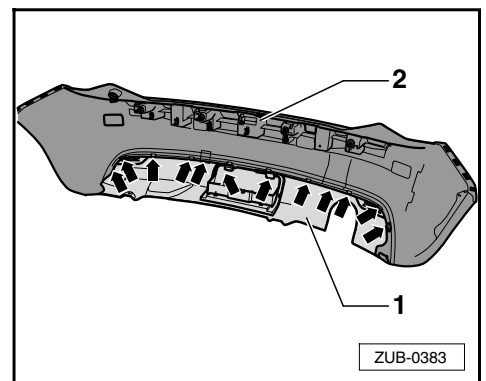

Alla fordon

- Fäst dekal "Kultryck" -1- och dekal "bogsering med släpvagnskoppling" -2- på insidan av vänster C-stolpe.

5.2 Montera ihop fordonet

Hopmonteringen av fordonet sker i omvänd ordning.

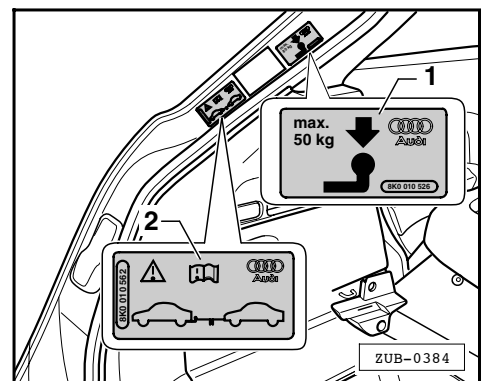

5.3 Avslutande arbeten

- Sätt på bifogad dammkåpa på släpvagnskopplingen med tvärbalk -Pil-. Var noga med att den fäster ordentligt.
- Efter montering av släpvagnskopplingen, dra av dragkulans nyckel och överlämna den till kunden.

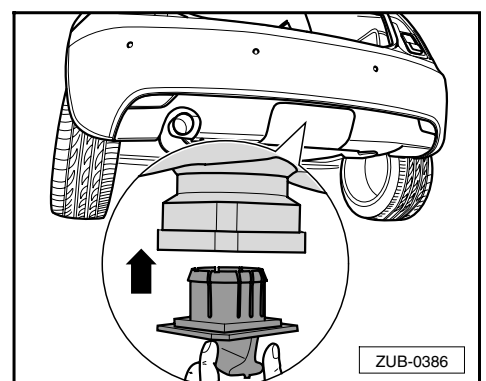

- Sätt på skyddskåpan på dragkulan eller stuv den tillsammans med handskarna i bagageutrymmet under insynsskyddet -1-.
- Säkra dragkulan med säkerhetslinan -2-.
- Lägg den här monteringsanvisningen bland bilens registreringshandlingar, så att den på begäran kan visas upp för myndighetspersoner.

