



## 安装说明

A1 Sportback 2011 ▶

侧门槛饰板

用于供货范围 8X4.071.685

奥迪原装配件

版本 12.2011



## 目录

1	一般说明	1
2	请在安装前仔细阅读！	2
2.1	喷底漆 PU-RIM 零件的喷漆说明	2
2.2	概述	3
3	零件概述	5
4	工作流程	6
4.1	准备好底板	6
4.2	准备侧门槛饰板和汽车	7
4.3	安装侧门槛饰板	8
5	附件：证书、认证说明	12



# 1 一般说明

在进行维护或修理工作之前，请阅读并重视这些注意事项、安全须知和提示中所描述的内容。

 **注意！**

带有该符号的文本含有关于您安全的信息，并指出可能出现的事  
故和受伤的危险。

 **当心！**

带有该符号的文本提醒您注意您的汽车可能会出现的损坏。

 **提示**

带有该符号的文本含有附加信息。

安装需要特殊的工具。错误的安装可能会损坏汽车或者加装件。

因不遵守本安装说明造成的后果，奥迪股份公司不承担责任。



## 2 请在安装前仔细阅读！

### 2.1 喷底漆 PU-RIM 零件的喷漆说明

打磨： Nass P 600

---

底漆： Herberts 质量：

---

相当于： LMT 626 / ALD 626 UNI 底漆  
LMT 845 / ALD 645 Metallic 底漆  
LPC 045 / ALD 045 Perlcolor 底漆

粘度： 20 秒

喷射工序： 2

层厚： 约 20  $\mu\text{m}$

通风时间： 10 分钟

最终通风时间： 15 分钟

喷枪： Devilbiss (特威) GTI 1.4 mm

透明清漆： Herberts 质量：

---

相当于： 2K-MS 新型透明清漆  
L2K 769 011 + 10% 软化剂  
2 : 1 + 10% 浓缩

粘度： 18 秒

喷射工序： 2

层厚： 约 50  $\mu\text{m}$

通风时间： 10 分钟

干燥： 过夜，温度条件 20 °C

喷枪： Devilbiss (特威) GTI 1.4 mm

### ⚠ 当心！

安装件喷漆原则上依照“奥迪喷漆指南”的说明进行。

与说明出现偏差时，不得将安装件加热烘干，而应当使其在温度为 20 °C 时过夜干燥 - 变形危险！



## 2.2 概述

### 2.2.1 准备工作



提示

- ◆ 安装胶和材料（汽车和部件）的建议工作温度为 15 °C 到 25 °C。
- ◆ 加装件已精确处理并喷好底漆。此外在涂漆前必须根据安装说明执行试安装（无安装胶）（检查部件是否与车辆相匹配）⇒ 4 页。
- ◆ 在安装侧门槛饰板期间，选择升降台 / 提升车辆时需注意是否有足够的安装空间。
- 给侧门槛饰板上漆 ⇒ “喷底漆 PU-RIM 零件的喷漆说明” 自 2 页 ⇒ 奥迪涂漆指南。

### 2.2.2 安装胶 / 工作提示

适用于下列加装件：

- ◆ PUR-MF17 《侧门槛饰板》
- ◆ ABS<sup>1)</sup> 《轮罩外板》



提示

- ◆ 安装过程应在安装胶开封后 45 分钟内完成。
- ◆ 车身和加装件的胶粘面必须绝对干燥、清洁、无蜡、无油脂。
- ◆ 在涂抹安装胶之前直接使用异丙醇或随附的清洁剂清洁胶粘面。
- ◆ 注意胶粘剂套件的包装说明书。
- 使用砂纸磨掉加装件胶粘面的油漆并使表面粗糙（清除残余油漆）！
- 清除打磨碎屑。
- 使用随附的刮刀、棉擦布和异丙醇或随附的清洁剂彻底清除残余胶粘剂。
- 涂抹安装胶，将加装件按在终端位置上并固定好。



当心！

必须在安装胶开封后 45 分钟内完成所有的安装工作 - 安装胶的反应时间，参见包装说明书。

1) 如果是 ABS 材料的加装件，则在清洁胶粘面之后小心地涂抹粘合剂（底漆）。立即使用异丙醇或随附的清洁剂去除脏污。粘合剂的干燥时间最少 30 分钟，最多 3 小时。



注意！

- 约 12 小时后才能去掉固定装置，车辆 12 小时不能沾水。
- 24 小时内不能对加装件施加任何机械应力 - 最高时速 100 km/h。
- 48 小时内不能洗车。

如果未注意胶粘剂的反应时间，则加装件可能会松动，在行车过程中脱落 - 事故危险。

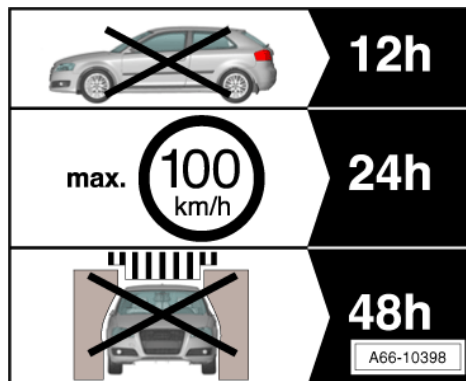

### 2.2.3 汽车侧门槛饰板（执行试安装）

- 在无安装胶的情况下检查侧门槛饰板是否与车辆相匹配。
- 2 人执行运动过程 ⇒ “将侧门槛饰板安装至汽车上” 自10 页。
- 将升降台支撑盘和侧门槛底部之间的侧门槛饰板 -1- 放至安装位置-箭头 A-。
- 旋转-箭头 B-侧门槛饰板 -1- 至设备。
- 注意对齐参考边《参考线》-图片-。

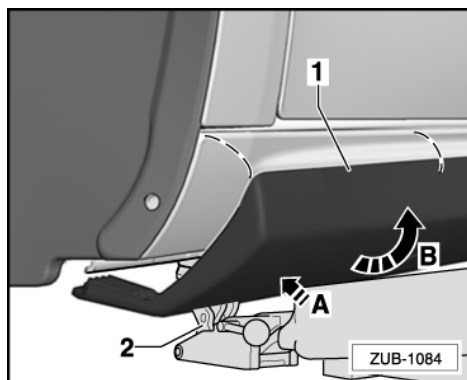
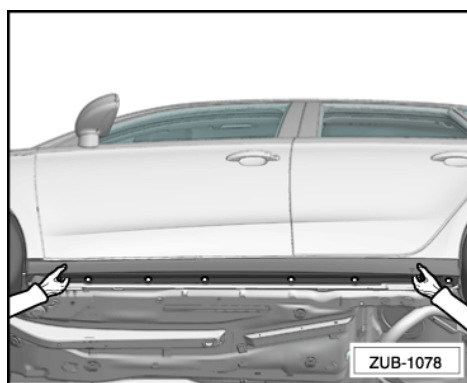



### 3 零件概述

所需部件：

奥迪 A1 Sportback

侧门槛饰板 8X4.071.685

包括：

件数	零件编号	描述
1	8X4.071.693	侧门槛饰板，左侧，已喷底漆
1	8X4.071.694	侧门槛饰板，右侧，已喷底漆
1	8X3.071.737	侧门槛饰板安装套件，塞子(10x)，螺丝 6x20 (2x)
1		安装说明

此外还需要：

- ◆ 楔形拆装工具 -3409-
- ◆ 平刮刀 -VAS 5448-
- ◆ 刀具
- ◆ 商用织物带
- ◆ 1K 基本填充物 LGF.008.001.42/A3
- ◆ 2K 可变填充物，灰色 LGF.786.004.A3
- ◆ 空腔封蜡 D.330.KD2.A1
- ◆ 与汽车同色的奥迪油漆
- ◆ 异丙醇清洗液 D.009.401.04
- ◆ 工业汽油

件数	零件编号	描述
2	00A.071.785	残余胶粘剂 <sup>1)</sup>

<sup>1)</sup> 不在供货范围内。



**提示**

必须在每次涂胶间隙清洗或更换管的尖端。此外还需注意胶粘剂的工作时间 → “安装胶 / 工作提示” 自 3 页 和 → 胶粘剂套件包装说明书。



## 4 工作流程

### 4.1 准备好底板

所需要的专用工具和维修设备

- ◆ 楔形拆装工具 -3409-
- ◆ 平刮刀 -VAS 5448-
- 使用升降台抬升车辆。
- 在抬升时确保侧门槛处有足够的安装空间。
- 尽可能使支撑盘向外旋，且尽可能使升降台的支撑臂向内。

#### ⚠ 当心！

支撑盘根据尺寸不同，可能位于车窗饰板和/或侧门槛处。

- 如果汽车后方贴有防碎石保护膜，则小心地将其去掉。
- 通过楔形拆卸工具 -3409- 拆下并处理侧门槛密封塞 -1-。
- 松开并去掉后方车轮导流板的螺丝 -2-。

#### ⚠ 当心！

不要完全去掉底板防护，否则无法保证抗蚀。由此引起的腐蚀损坏并不属于汽车质保范围。

- 必要时通过平刮刀 -VAS 5448- 刮平门槛支撑区域 -1- 中底板防护的滴落（转子）-箭头-。
- 必要时在空白位置重新设立防腐蚀防护。

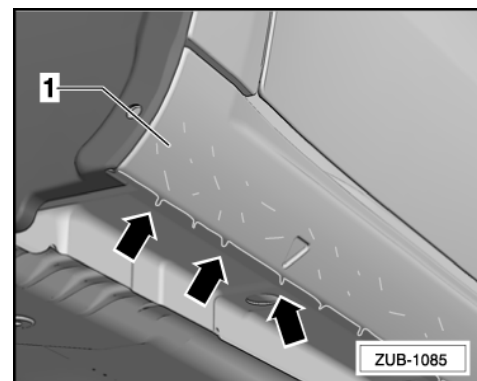
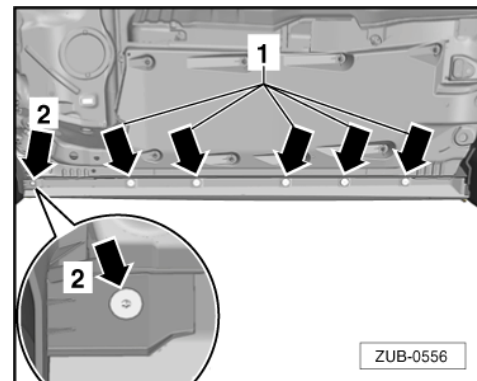
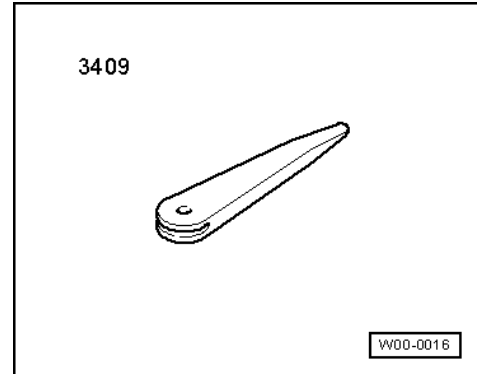



### 4.1.1 防腐蚀措施

#### 提示

由打磨和锯切引起的腐蚀损坏不属于汽车质保范围。

– 为了获得足够的腐蚀防护，须用笔涂抹下列材料。

- ◆ 1K 基本填充物 LGF.008.001.42/A3
- ◆ 2K 可变填充物，灰色 LGF.786.004.A3
- ◆ 与汽车同色的奥迪油漆
- ◆ 空腔封蜡 D.330.KD2.A1

### 4.2 准备侧门槛饰板和汽车

- 使用随附的砂纸 (P80) 打磨侧门槛饰板 ⇒8 页 和车轮拱罩 ⇒插图 “车轮拱罩” 自7 页 的 -A、B、C、D- 胶粘面。
- 用工业汽油彻底清洗车辆的胶粘面 - 尤其得注意空腔封蜡的残余蜡情况。

#### 提示

工业汽油会回油。随后必须用异丙醇或随附的清洁剂清除这些“油脂”。

- 使用异丙醇或随附的清洁剂彻底清洁侧门槛饰板的胶粘面。
- 车身和加装件的胶粘面必须绝对干燥、清洁、无蜡、无油脂。

#### 当心！

底漆不能与汽车漆接触 - 有损坏漆的危险！

- 使用随附的底漆涂抹车轮拱罩的胶粘面-箭头-（通风 10 分钟） - 注意使用指南和责任表。

车轮拱罩

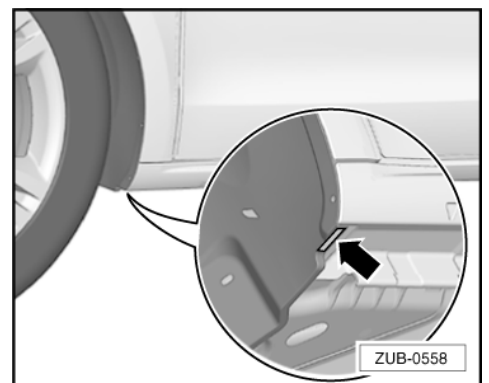



## 4.3 安装侧门槛饰板

图片显示的是汽车左侧门槛饰板

胶粘面 -A、B、C、D- 一览。注意安装胶 / 工作提示 →3 页。

- A - 胶粘缝  $\varnothing$  3 mm
- B - 胶粘缝  $\varnothing$  3 mm
- C - 胶粘缝  $\varnothing$  5 mm
- D - 胶粘缝  $\varnothing$  5 mm

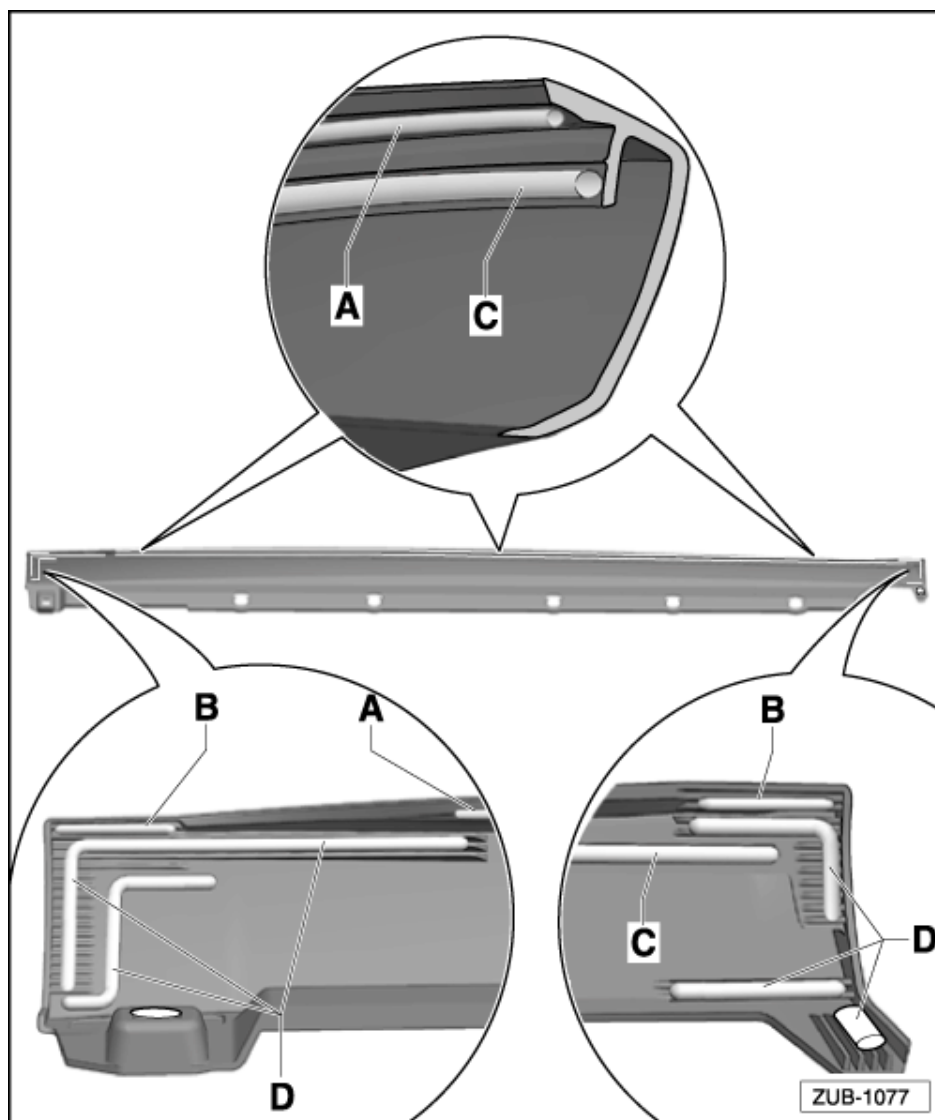

### 4.3.1 准备好安装胶管

- 使用商用刀具 -3- 将安装胶管 -2- 的尖端 -1- 割成 V 型 -图片- ( $\varnothing$  3 mm)。

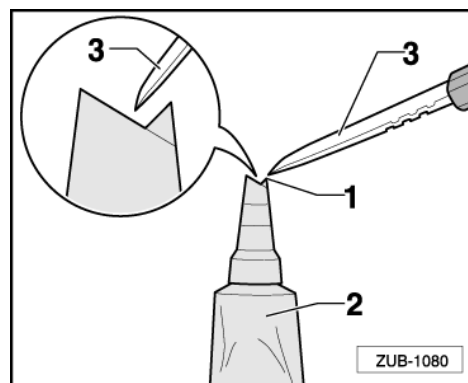



#### 4.3.2 放入胶粘缝 《A》

- 将安装胶管 -2- 的边 -1- 与侧门槛饰板的边对齐，然后持续均匀地涂抹胶粘缝 -A- ( $\varnothing$  3 mm)。

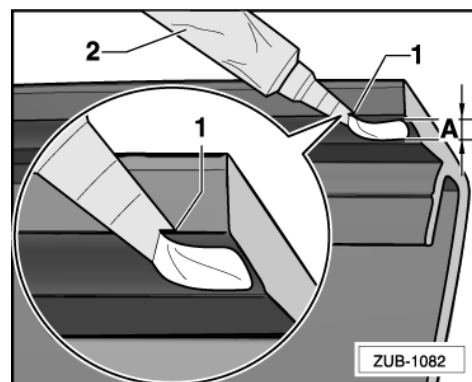

#### 4.3.3 放入胶粘缝 《B》

- 使用安装胶管均匀地涂抹胶粘缝 -B- ( $\varnothing$  3 mm)。

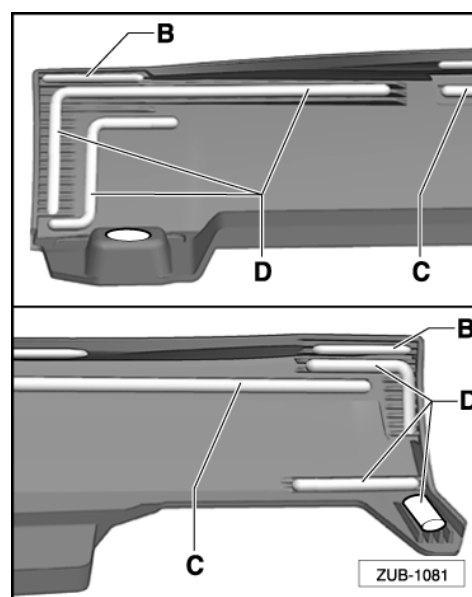

#### 4.3.4 放入胶粘缝 《C》



提示

使用商用刀具齐整地切下安装胶管的尖端 ( $\varnothing$  5 mm)。

- 使用安装胶管 -2- 持续均匀地涂抹胶粘缝 -C- ( $\varnothing$  5 mm)。

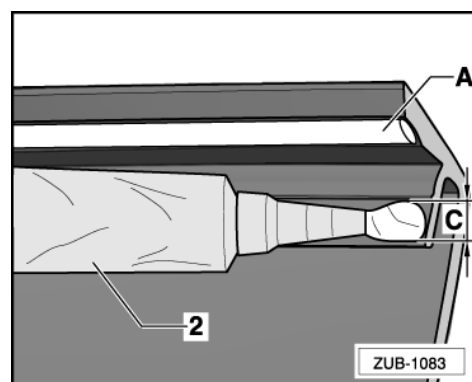



#### 4.3.5 放入胶粘缝 《D》

- 使用安装胶管均匀地涂抹胶粘缝 -D- ( $\varnothing$  5 mm)。

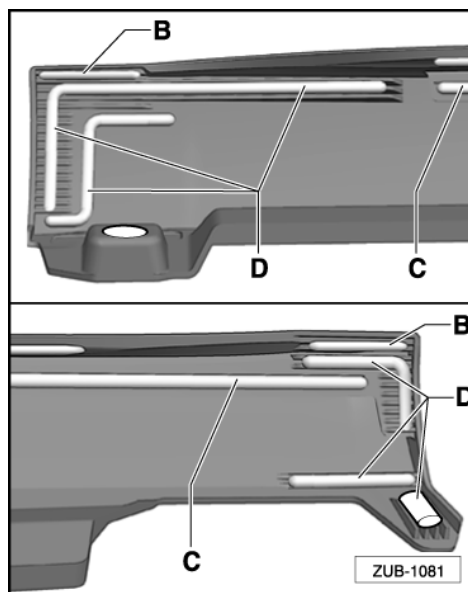

#### 4.3.6 将侧门槛饰板安装至汽车上



安装侧门槛饰板需要两个人！

- 将侧门槛饰板放至安装位置，不能靠住胶粘面。
- 在区域 -1- 和 -2- 中将侧门槛饰板平整地对齐设备。
- 从下方开始将侧门槛饰板放在侧门槛-箭头方向 A- 上，并顺着-箭头方向 B- 向上拉并按住 => “汽车侧门槛饰板（执行试安装）” 自 4 页。

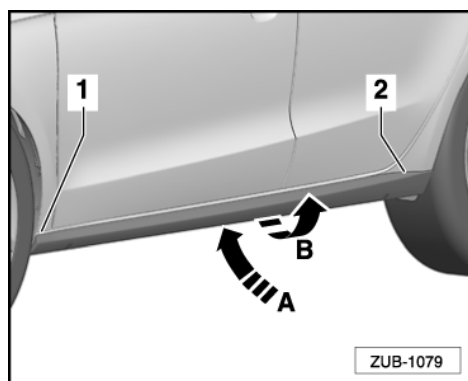

- 从前向后《每隔 30 cm》将织物带安装在轮罩上。
- 尤其注意侧门槛饰板各角点的固定情况。
- 使用随附的刮刀清除溢出的安装胶。不要忘记织物带下的区域。
- 使用随附的刮刀、棉抹布和异丙醇或随附的清洁剂彻底清除残余胶粘剂。

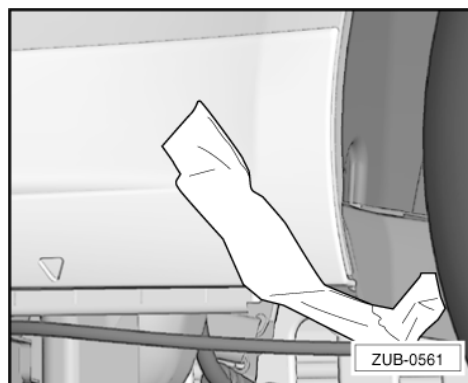



- 接着目测检查接缝走向是否匀称，是否有安装胶溢出-箭头-。

**i** 提示

在安装胶硬化过程中应当多次检查接缝走向，并清除可能溢出的安装胶。

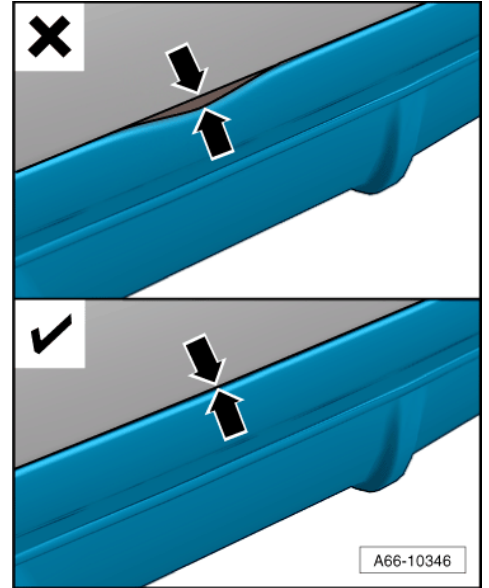

#### 4.3.7 安装塑料塞和螺丝

**!** 当心！

- 至少在 12 小时之后再安装塑料塞和螺丝！
- 注意安装胶的反应时间⇒ 包装说明书！
- 放入侧门槛饰板的塑料塞 -1-。
- 旋入侧门槛饰板后方固定装置的螺丝-箭头 2-。

配件	Nm
螺丝	3.5

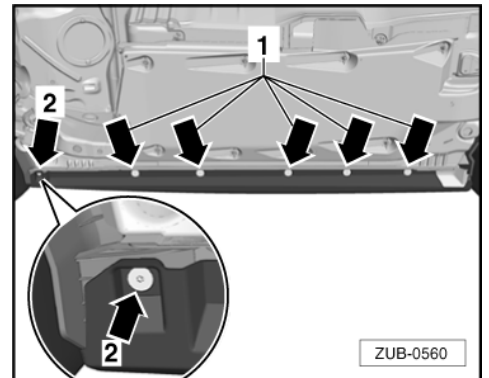

- 完全清除织物带和胶粘剂残余。

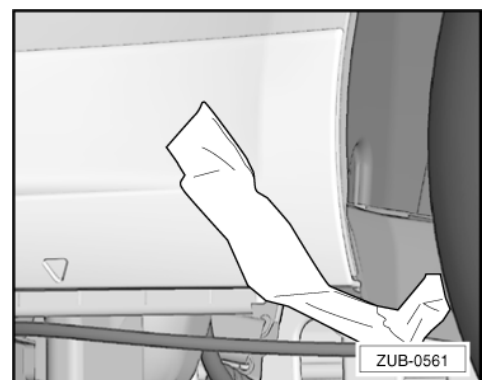



## 5 附件：证书、认证说明

与安装说明随附的还有：

- ◆ 奥迪股份公司生产证书
- ◆ 联邦德国机动车管理部门签发的 EG 许可证摘录
- ◆ TÜV AUTOMOTIVE GmbH 专家认证（技术监督协会）

### 提示

- ◆ 请您将各国要求的文件从附录添加到汽车文件中，经要求可由负责人员提交。
- ◆ 在抬升降台 / 千斤顶时注意支撑点狭小的位置比例，在递交车辆时向客户做出说明。

### 当心！

- 如果升降台支撑盘是大尺寸，其可能位于车窗饰条和/或侧门槛处。
- 为了避免损坏门槛和车窗饰条，须精确对齐升降台臂杆，或使用较小的支撑盘。