



Original Zubehör
Genuine Accessories
Accessoires d'Origine

Montageanleitung

Elektro- Einbausatz

Teilenummer:

000 055 212 B

MAN Sachnummer:

65.25434-6000

Änderung des Lieferumfangs vorbehalten

Distributed by Volkswagen Zubehör GmbH
USA: Distributed by Volkswagen of America, Inc. Auburn Hills / Mi.

MAN: Distributed by MAN Truck & Bus AG

Printed in Germany
by Volkswagen Zubehör GmbH

Fahrzeugtyp:

VW Crafter / MAN TGE

01/2017 >>

D

Lieferumfang:

- 1 Leitungssatz 01-adrig mit vormontiertem 12P Sicherungsträger,
- 1 Leitungssatz 01-adrig mit vormontiertem 02P Sicherungsträger,
- 1 Flachstecksicherung 60A,
- 10 Kabelbinder 143mm lang.

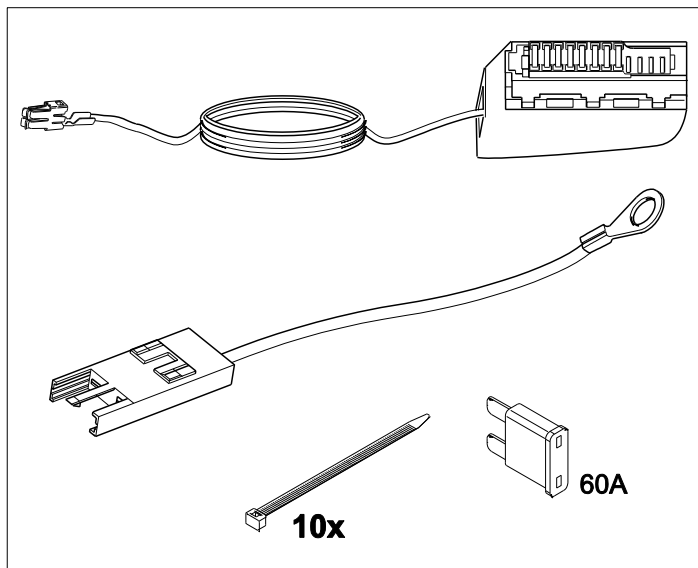

Wichtige Hinweise:

Vor Arbeitsbeginn ist die Montageanleitung zu lesen.

Der Elektroeinbausatz darf nur von qualifiziertem Fachpersonal eingebaut werden.

Beachten Sie bei Montagearbeiten am Fahrzeug die aktuellen Reparaturleitfäden des Fahrzeuges.

Nur für Fahrzeuge ohne 12-poligen Sicherungsträger (Abb. 1, u. a. für Absicherung des Anhängersteuergerätes) in der linken Sitzkonsole.

Die Verbausituation im Fahrzeug (linke Sitzkonsole) ist vorher zu prüfen!

Durchzuführende Arbeiten, allgemein:

1. Masseleitung von der Batterie trennen.
2. Leitungssätze 01-adrig verlegen und montieren.
3. Funktionsprüfung

Masseleitung von der Batterie trennen

Zur Vermeidung von Kurzschlüssen während der Montage und aus Sicherheitsgründen ist die Masseleitung unbedingt vor Beginn der Arbeiten von der Batterie zu trennen (**Brandgefahr**)!!

Achtung: Bordcomputer/Wegfahrsperre!

**Durch das Abklemmen der Batterie können gespeicherte Daten verloren gehen!
Herstellervorschriften beachten!!**

Vor Arbeitsbeginn Fehlerspeicher auslesen!

Leitungssatz 01-adrig verlegen und montieren

ACHTUNG!

Bei Fahrzeugen mit Airbag in der Seitenwange der Sitzlehne unbedingt Sicherheitsvorschriften für Aus- und Einbau von Airbagbauteilen beachten!

Linken Sitz ausbauen.

Verkleidungen unter der Mittelkonsole im Fußraum links lösen.

Batteriefachabdeckung vor linkem Sitz ausbauen.

Fußbodenbelag bei der Montage anheben.

12P Sicherungsträger an vorgesehener Stelle im Relaissträger in der Fahrersitzkonsole einsetzen (**Abb. 1**).

Den Leitungssatz unter dem Bodenbelag entlang den fahrzeugseitigen Leitungssträngen/-kanälen bis zum Batteriekasten im Fahrerfußraum verlegen (**Abb. 1**).

Das Leitungsende in die freie Kammer des beiliegenden 02P Sicherungsträger einrasten, Flachstecksicherung 60A aufstecken und den Sicherungsträger im Batteriekasten befestigen.

Leitungsende mit der Ringöse an den Pluspol der Batterie anschließen (**Abb. 1**).

Alle Verkleidungen und demontierten Teile wieder einbauen.

Masseleitung wieder an die Batterie anschließen.

3. Funktionsprüfung

Die Funktion mit einem geeigneten Prüfgerät prüfen.

ACHTUNG!

a.) Auf ordnungsgemäßen Sitz der Dichtungselemente achten!

b.) Leitungssatz so verlegen, dass keine Scheuerstellen entstehen können.



Abbildung 1:



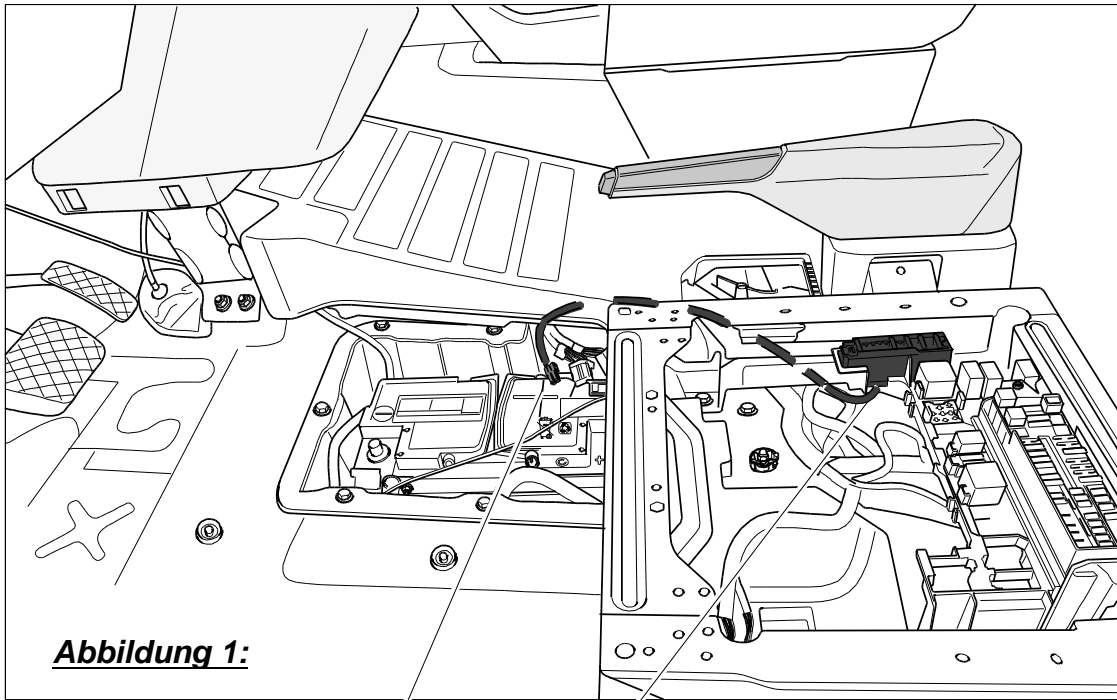
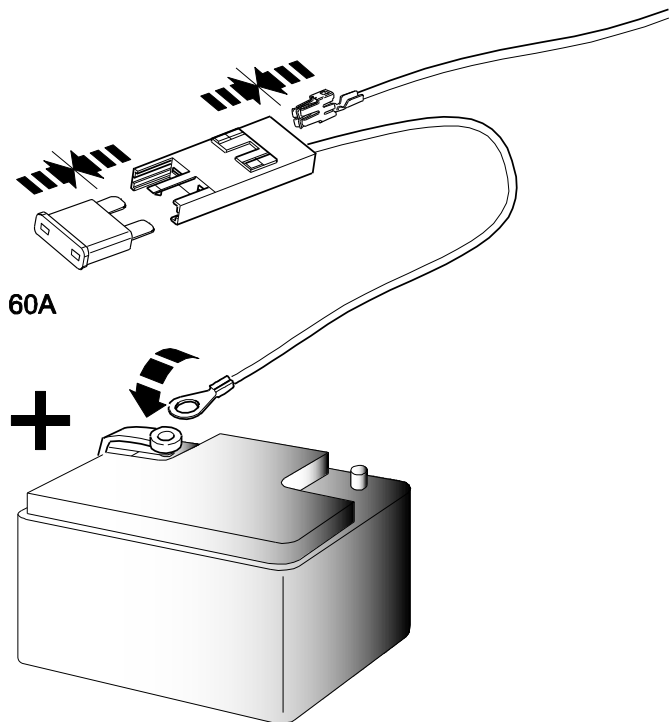
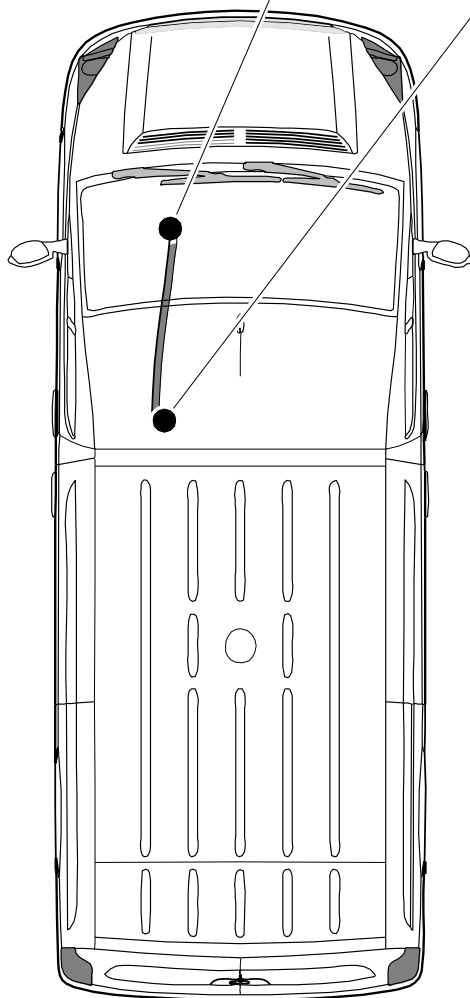

Original Zubehör
Genuine Accessories
Accessoires d'Orgine

Fitting instructions

Electrical installation kit

Part number:

000 055 212 B

MAN item number:

65.25434-6000

We reserve the right to make changes to the set of supplied parts

Distributed by Volkswagen Zubehör GmbH

USA: Distributed by Volkswagen of America, Inc. Auburn Hills / Mi.

MAN: Distributed by MAN Truck & Bus AG

Printed in Germany
by Volkswagen Zubehör GmbH

Vehicle type:

VW Crafter / MAN TGE

01/2017 >>

EN

Scope of delivery:

- 1 Wiring harness, single-wire, with pre-assembled 12P fuse carrier,
- 1 Wiring harness, single-wire, with pre-assembled 02P fuse carrier,
- 1 60A flat pin fuse,
- 10 Cable ties 143 mm long.

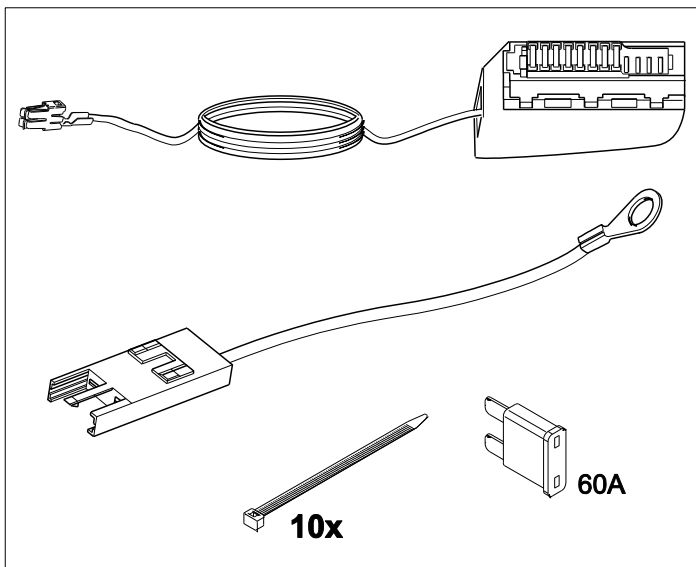

Important instructions:

The installation instructions must be read before starting work.

The electrical installation kit must only be installed by qualified specialists.

Follow the guidelines in the current vehicle repair manual when performing installation work on the vehicle.

Only for vehicles without 12-pin fuse carrier (Fig. 1, amongst others, for safeguarding the trailer control unit) in the seat console on the left side.

The fitting situation in the vehicle (seat console on the left side) must be checked beforehand!

Work to be carried out, general:

1. Disconnect the earth cable from the battery.
2. Route and fit the single-wire wiring harness.
3. Check functioning.

Disconnect the earth cable from the battery

To avoid short-circuits during fitting and for safety reasons, the earth cable must, without exception, be disconnected from the battery before starting work **(risk of fire)!!**

Attention: On-board computer / immobiliser!

Disconnection of the battery can lead to a loss of stored data!

Observe the manufacturer's instructions!!

Before starting work, read out the error memory!

Route and fit the single-wire wiring harness.

ATTENTION!

In vehicles fitted with an airbag in the side flanks of the seat backrest it is imperative to pay attention to the safety precautions when removing and fitting airbag components.

Remove the left seat.

Remove the trim under the central console and in the left footwell.

Remove the battery compartment cover in front of the left seat.

Lift the floor covering during assembly.

Insert the 12P fuse carrier at the designated position in the relay carrier in the driver's seat console **(Fig. 1)**.

Route the wiring harness under the floor covering, along the vehicle's wiring harnesses / channels to the battery box in the drivers footwell **(Fig. 1)**.

Engage the wire end in the free chamber of the supplied 02P fuse carrier, attach the 60A flat pin fuse and fix the fuse carrier in place in the battery box.

Connect the wire end with the eyelet on the positive terminal of the battery **(Fig. 1)**.

Refit all trim parts and any parts removed.

Reconnect the earth wire to the battery.

3. Function test

Check the function using a suitable test device.

ATTENTION!

a) Ensure that the **sealing elements are correctly seated!**

b) Route the wiring harness so that **no chafing** can occur.

Figure 1:

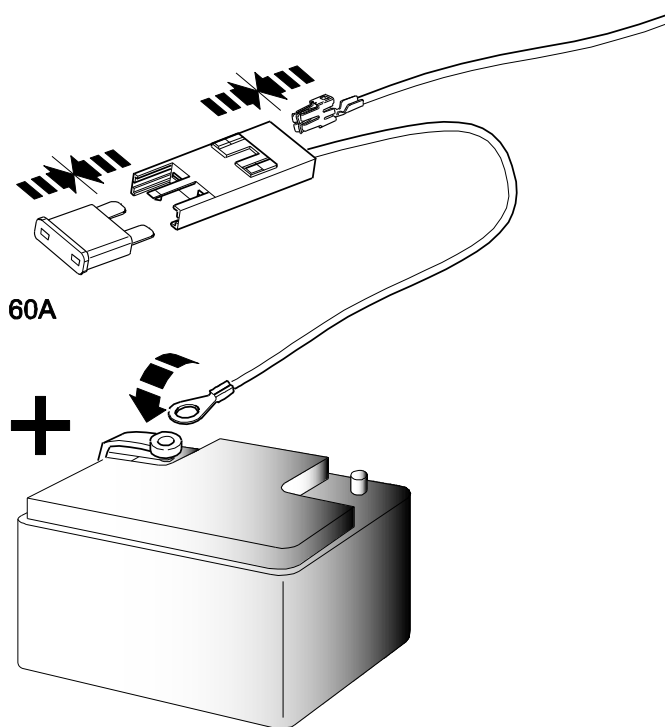
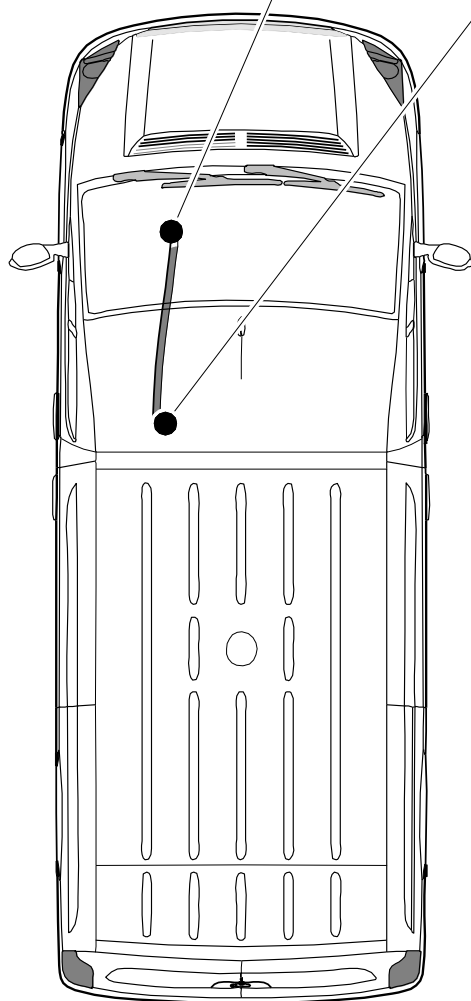
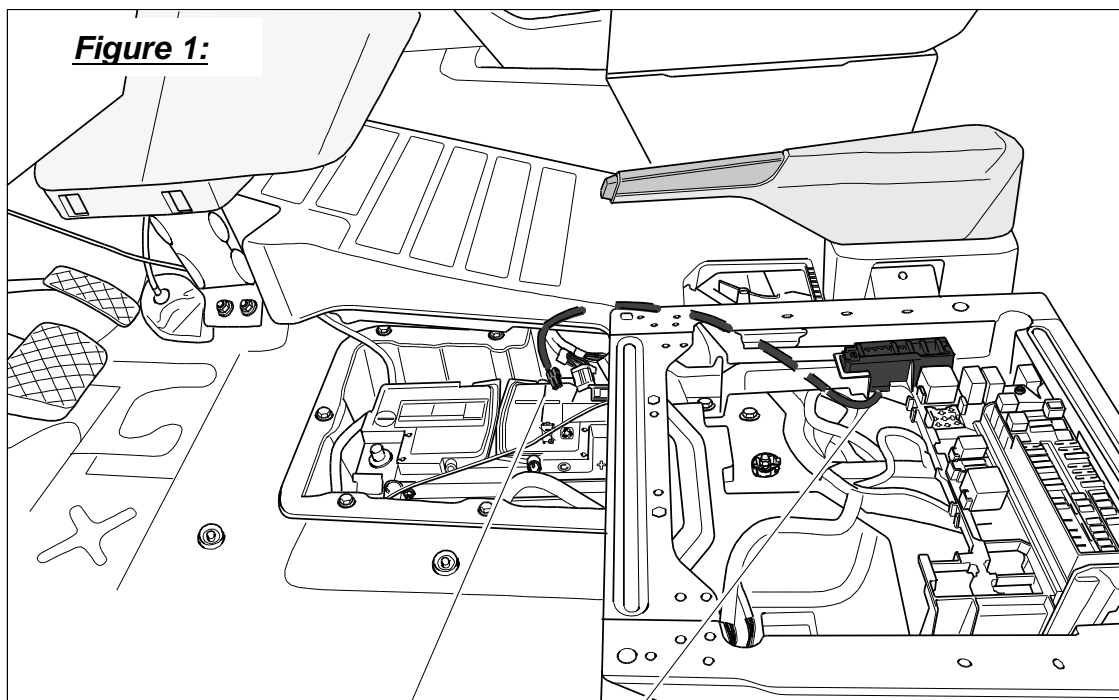



Original Zubehör
Genuine Accessories
Accessoires d'Origine

Instruction de montage

Kit de montage électrique

Numéro de référence:

000 055 212 B

MAN Numéro de référence:

65.25434-6000

Sous réserve de modification du contenu de la livraison

Distributed by Volkswagen Zubehör GmbH

USA: Distributed by Volkswagen of America, Inc. Auburn Hills / Mi.

MAN: Distributed by MAN Truck & Bus AG

Printed in Germany by Volkswagen Zubehör GmbH

Type de véhicule :

VW Crafter / MAN TGE

01/2017 >>

FR

Contenu de la livraison :

- 1 faisceau de câbles 01 brin avec porte-fusibles 12P prémonté,
- 1 faisceau de câbles 01 brin avec porte-fusibles 02P prémonté,
- 1 fusible plat 60A,
- 10 serre-câbles longueur 143 mm.

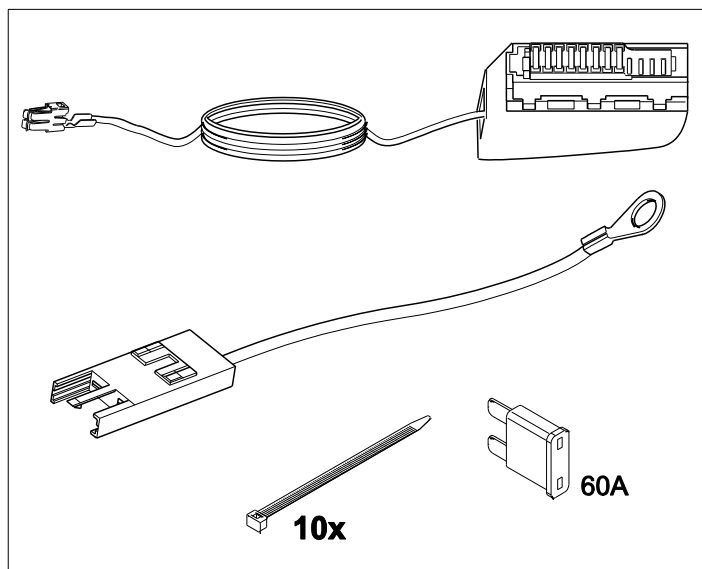

Remarques importantes :

Lire la notice de montage avant de commencer les travaux.

Seul le personnel technique qualifié peut installer le kit électrique.

Pendant l'exécution des travaux d'installation sur le véhicule, respecter le manuel de réparation actuel du véhicule.

Uniquement pour les véhicules sans support de fusible noir 12 broches (pour la protection du calculateur de remorque) dans la console gauche du siège.

Vérifier auparavant la situation de montage sur le véhicule (console gauche du siège) !

Travaux devant être effectués en général :

1. Débrancher le câble de masse de la batterie.
2. Poser et monter les faisceaux de câbles 01 brin.
3. Contrôler le fonctionnement.

1. Débrancher le câble de masse de la batterie

Afin de prévenir les courts-circuits pendant le montage et pour des raisons de sécurité, il est absolument nécessaire de séparer le câble de masse de la batterie avant de commencer les travaux (**risque d'incendie**) !!

Attention : ordinateur de bord/dispositif antidémarrage !

**Le débranchement de la batterie peut provoquer la perte des données enregistrées !
Respecter les consignes du fabricant !!**

Avant de commencer les travaux, lire la mémoire des défauts !

Poser et monter le faisceau de câbles 01 brins

ATTENTION !

Pour les véhicules équipés d'un airbag dans la joue latérale du dossier, il est impératif de respecter les consignes de sécurité pour le montage et le démontage des éléments du airbag !

Démonter le siège gauche.

Desserrer les habillages sous la console centrale au niveau du plancher à gauche.

Déposer le couvercle du logement de batterie en amont du siège gauche.

Soulever le garnissage de plancher lors du montage.

Placer le porte-fusibles 12P à l'endroit prévu dans le porte-relais situé dans la console du siège de conducteur (**fig. 1**).

Installer le faisceau de câbles sous le garnissage de plancher le long des câblages/chemins de câble du véhicule jusqu'au caisson de batterie logé dans le plancher, côté conducteur (**fig. 1**).

Enclencher l'extrémité du câble dans l'alvéole libre du porte-fusibles 02P fourni, placer le fusible plat 60A et fixer le porte-fusible dans le caisson de batterie.

Raccorder l'extrémité du câble au pôle positif de la batterie à l'aide de l'œillet (**fig. 1**).

Remettre en place tous les habillages et les pièces démontées.

Rebrancher le câble de masse sur la batterie.

3. Contrôler le fonctionnement

Vérifier le fonctionnement avec un appareil de contrôle approprié.

ATTENTION !

a) Veiller **particulièrement à la bonne position des éléments d'étanchéité** !

b) Poser le faisceau de câbles de manière à ce qu'il n'y ait **aucun point d'abrasion**.

Figure 1 :

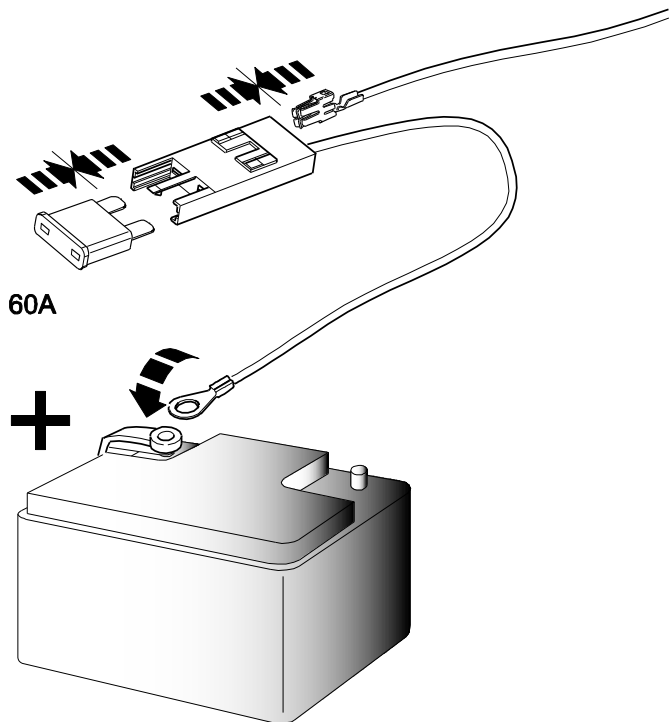
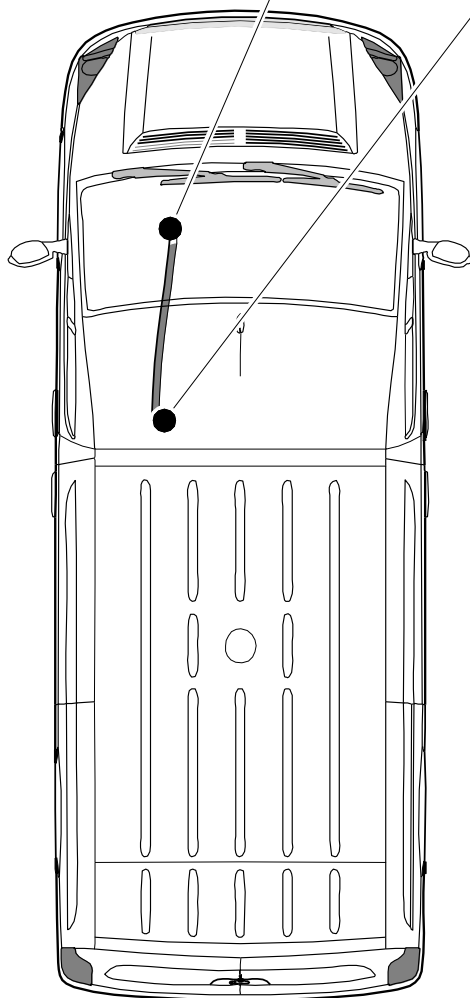
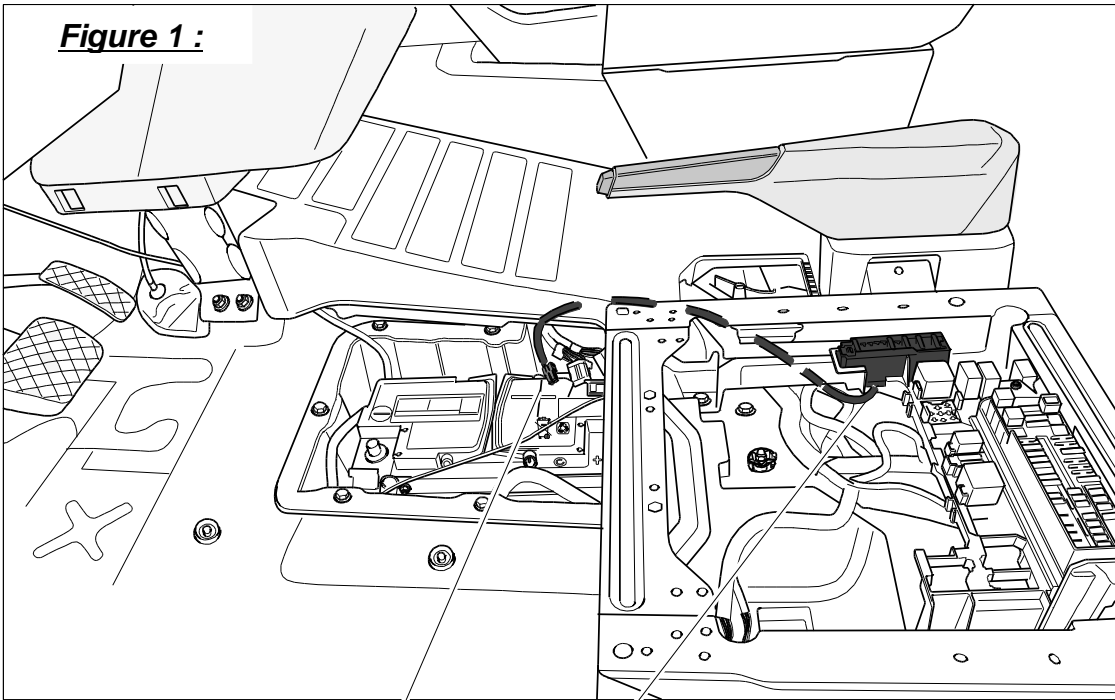



Accessori originali
Genuine Accessories
Accessoires d'Origine

Istruzioni di montaggio

Kit d'installazione elettrico

Codice articolo:

000 055 212 B

MAN codice articolo:

65.25434-6000

Soggetto a variazioni di dotazione

Distributed by Volkswagen Zubehör GmbH
USA: Distributed by Volkswagen of America, Inc. Auburn Hills / Mi.

MAN: Distributed by MAN Truck & Bus AG

Printed in Germany
by Volkswagen Zubehör GmbH

Modello veicolo:

VW Crafter / MAN TGE

01/2017 >>

IT

Dotazione:

- 1 set di cavi 1 conduttore con portafusibili 12P premontato,
- 1 set di cavi 1 conduttore con portafusibili 02P premontato,
- 1 fusibile piatto 60A,
- 10 serracavi lunghezza 143 mm.

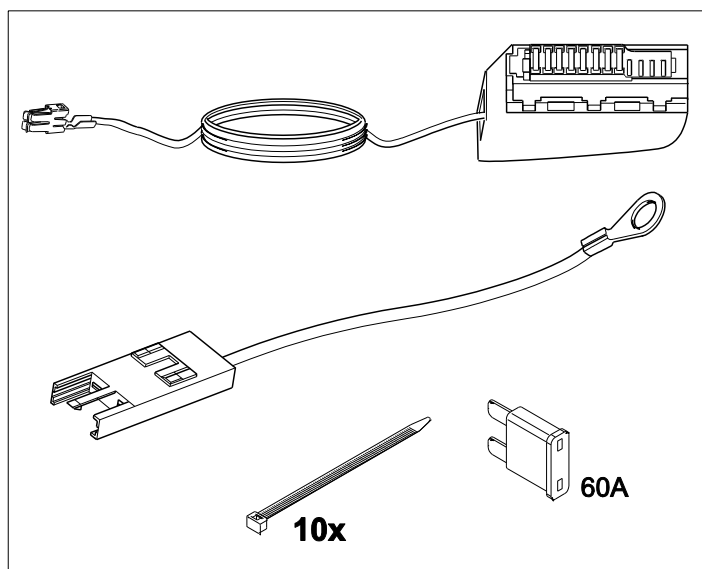

Avvertenze importanti:

Prima dell'inizio dei lavori, leggere le istruzioni di montaggio.

Il kit d'installazione elettrico deve essere installato solo da personale specializzato e qualificato.

Per il montaggio sulla vettura rispettare le guide alle riparazioni nella versione aggiornata.

Solo per vetture senza portafusibili da 12 poli (fig. 1, anche per protezione della centralina rimorchio) nella console sedile sinistra.

La situazione di montaggio nella vettura (console sedile sinistra) va controllata in anticipo.

Operazioni da eseguire, generale:

1. Scollegare il cavo di massa dalla batteria.
2. Posare il set di cavi 1 conduttore e montarlo.
3. Controllare il funzionamento.

1. Scollegamento del cavo di massa dalla batteria

Per evitare cortocircuiti durante il montaggio e per motivi di sicurezza, il cavo di massa deve essere assolutamente staccato dalla batteria prima dell'inizio dei lavori (**pericolo d'incendio**).

Attenzione: computer di bordo/immobilizer.

Il distacco della batteria può causare la perdita dei dati memorizzati.

Attenersi alle istruzioni del costruttore.

Prima dell'inizio dei lavori leggere la memoria errori.

Posa del set di cavi 1 conduttore e montaggio

ATTENZIONE!

Per veicoli con airbag nella spalla laterale dello schienale del sedile, osservare assolutamente le prescrizioni di sicurezza per smontaggio e montaggio di componenti airbag.

Smontare il sedile sinistro.

Staccare i rivestimenti sotto la console centrale nel vano piedi sinistro.

Smontare la copertura vano batteria davanti al sedile sinistro.

Sollevarlo il rivestimento del pianale durante il montaggio.

Inserire il portafusibili 12P nel punto previsto del portarelè nella console sedile conducente (**fig. 1**).

Posare il set di cavi sotto il pianale lungo i fasci/canali cavi della vettura fino al vano batteria nel vano piedi lato conducente (**fig. 1**).

Innestare l'estremità del cavo nella camera libera del portafusibili 02P in dotazione, inserire il fusibile piatto 60A e fissare il portafusibili nel vano batteria.

Collegare l'estremità del cavo al polo positivo della batteria con l'occhiello (**fig. 1**).

Rimontare tutti i rivestimenti e le parti smontate.

Ricollegare il cavo di massa alla batteria.

3. Controllo del funzionamento

Controllare il funzionamento con un apparecchio di prova idoneo.

ATTENZIONE!

a) Prestare attenzione al **corretto posizionamento degli elementi di tenuta**.

b) Posare il set di cavi in modo da **evitare punti di attrito**.

Figura 1:

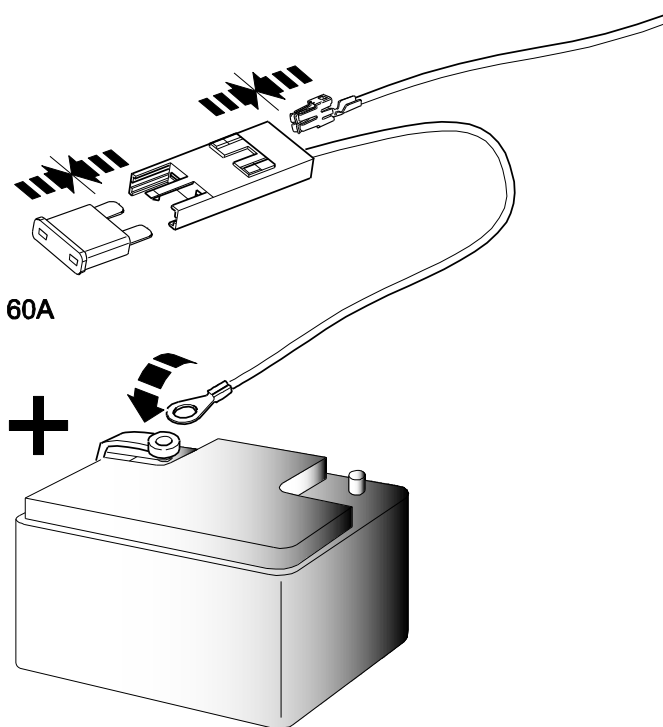
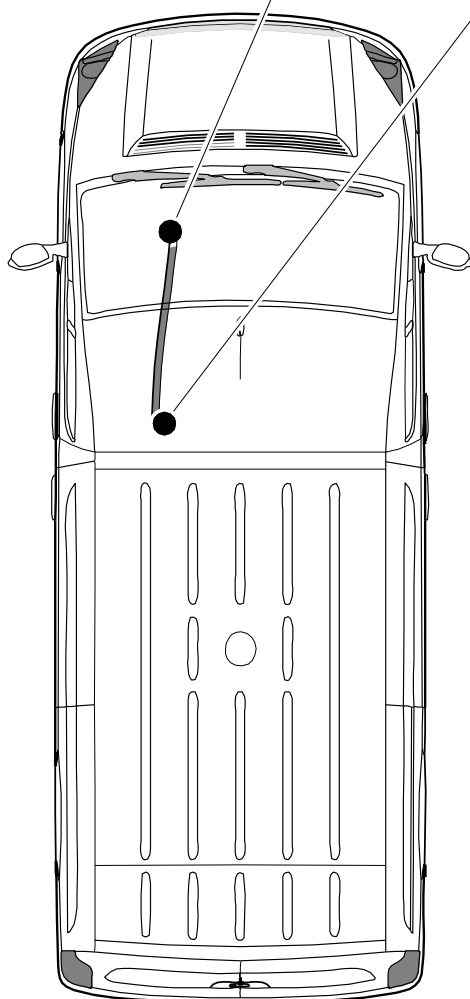
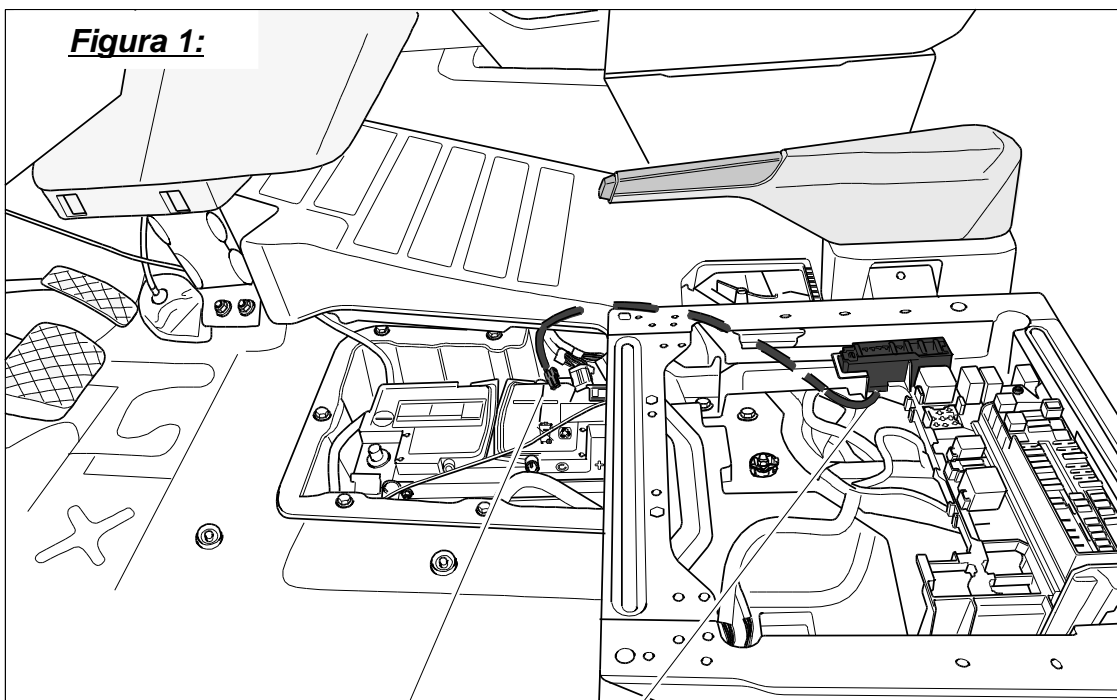



Originele toebehoren
Genuine Accessories
Accessoires d'Origine

Montagehandleiding

Elektronische inbouwset

Onderdeelnummer:

000 055 212 B

MAN Onderdeelnummer:

65.25434-6000

Wijzigingen van de omvang van de levering
voorbehouden

Distributed by Volkswagen Zubehör
GmbH
USA: Distributed by
Volkswagen of America, Inc.
Auburn Hills / Mi.

MAN: Distributed
by MAN Truck & Bus AG

Printed in Germany
by Volkswagen Zubehör GmbH

Voertuigtype:

VW Crafter / MAN TGE

01/2017 >>

NL

Leveringsinhoud:

- 1 Leidingboom 01-aderig met voor gemonteerde 12P zekeringhouder,
- 1 Leidingboom 01-aderig met voor gemonteerde 02P zekeringhouder,
- 1 Vlakke steekzekering 60A,
- 10 Kabelbinders 143mm lang.

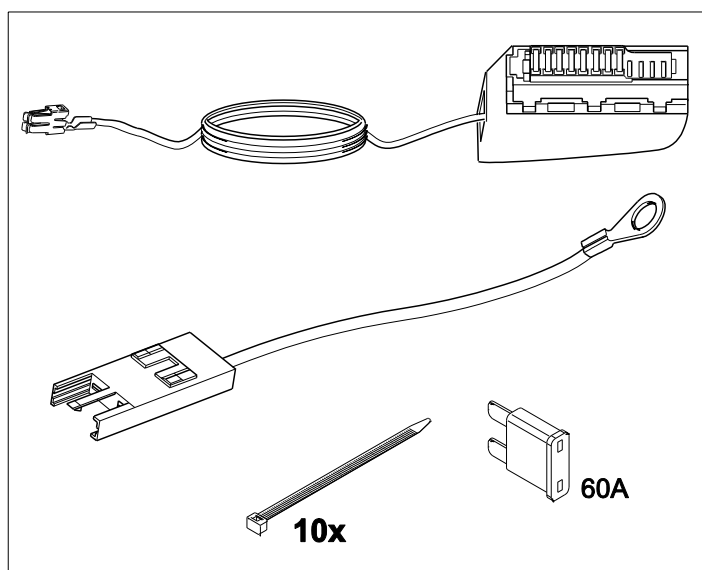

Belangrijke aanwijzingen:

Voordat met het werk wordt begonnen, moet de montagehandleiding worden gelezen.

De elektronische inbouwset mag alleen door gekwalificeerd vakpersoneel ingebouwd worden.

Let bij montagewerkzaamheden aan het voertuig op de actuele reparatiehandleiding van het voertuig.

Alleen voor voertuigen zonder 12-polige zekeringhouder (afb 1 o.a. voor de beveiliging van het besturingsapparaat van de aanhanger) in de linker stoelconsole.

In het voertuig moet eerst de inbouwsituatie (linker stoelconsole) worden gecontroleerd.

Uit te voeren werkzaamheden, algemeen:

1. Scheid de massakabel van de accu.
2. Leg de leidingbomen 01-aderig aan en monteer deze.
3. Controleer de functie.

1. Koppel de massaleiding van de accu los

Om kortsluiting te voorkomen tijdens de montage en om veiligheidsredenen moet de massakabel beslist voor het begin van de werkzaamheden van de accu afgehaald worden (**brandgevaar**)!!

Let op: Boordcomputer/wegrijblokkering!

Door het losklemmen van de accu kunnen opgeslagen gegevens verloren gaan!

Let op de voorschriften van de fabrikant!!

Lees voor het begin van het werk het storingsgeheugen uit!

Leg de leidingboom 01-aderig aan en monteer deze

ATTENTIE!

Bij voertuigen met airbag in de zijwand van de stoelleuning moeten beslist de veiligheidsvoorschriften voor montage- en demontage van airbagsystemen in acht genomen worden.

De linker stoel uitbouwen.

Bekledingen onder de middenconsole in de voetenruimte links uitbouwen.

Accuvakafdekking voor linker stoel verwijderen.

Vloermat bij montage omhoog tillen.

Zet de 12P zekeringhouder op de voorziene plaats in de relais-houder in de console van de bestuurdersstoel (**Afb. 1/A2**).

Leg de leidingboom onder de vloermat langs de leidingstrengen / kanalen in het voertuig tot onder de accukast in de voetenruimte van de bestuurder (**Afb. 1/B**).

Klik het leidingeinde in de vrije kamer van de bijgevoegde 02P zekeringhouder in, zet de vlakke steekzekering 60A erop en bevestig de zekeringhouder in de accubak.

Sluit het leidingeinde met het ringoog aan de pluspool van de accu aan. (**Afb. 1**).

Monteer alle bekledingen en gedemonteerde delen weer.

Sluit de massakabel weer aan de accu aan.

3. Werkingscontrole

Controleer de functie met een geschikt testapparaat.

ATTENTIE!

a) Controleer of alle afdichtingselementen goed zitten!

b) Installeer de leidingset zodanig, dat er geen schuurplekken kunnen ontstaan.

Afbeelding 1:

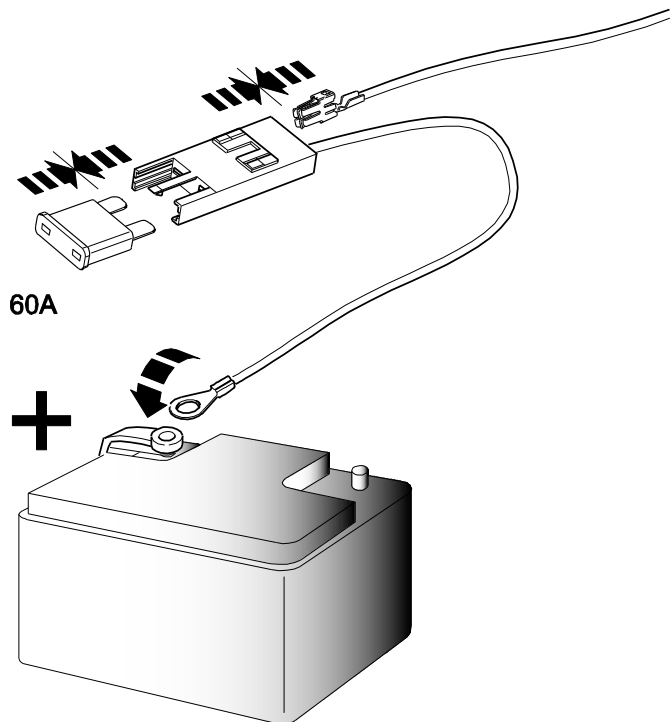
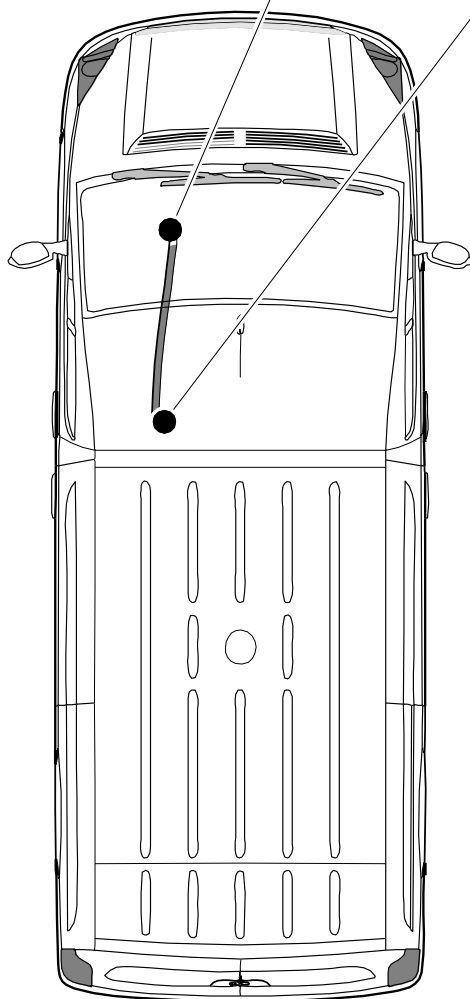
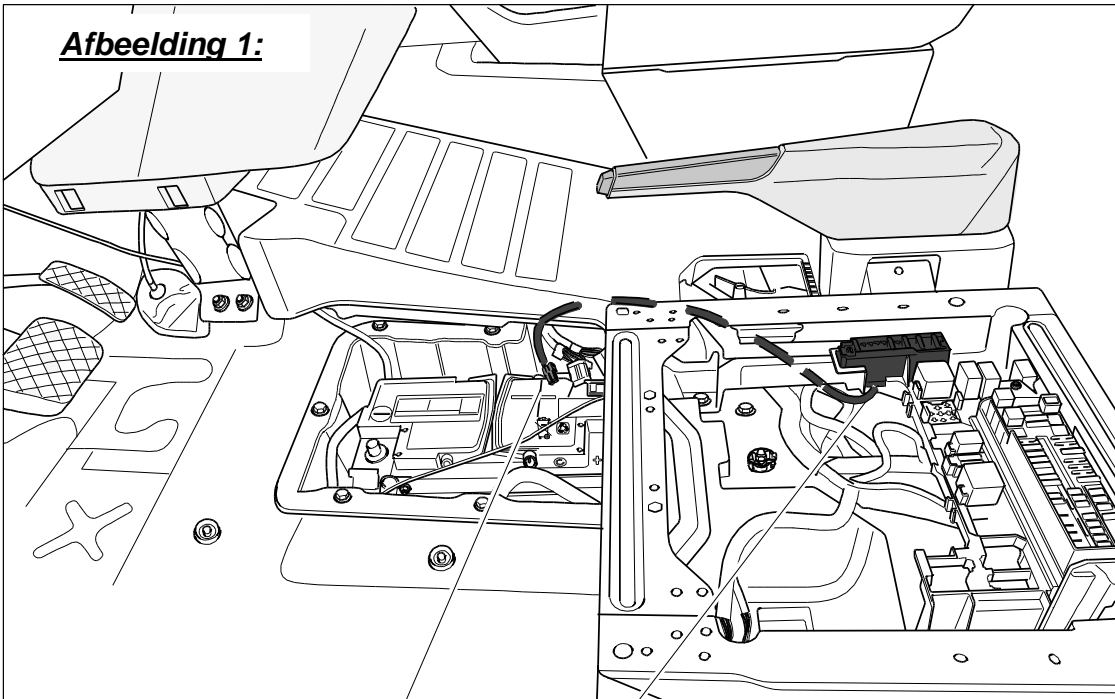



Original tilbehør
Genuine Accessories
Accessoires d'Origine

Monteringsvejledning

Elektronisk monteringsæt

Komponentnummer:

000 055 212 B

MAN Komponentnummer:

65.25434-6000

Forbehold for ændringer i leveringsomfang

Distributed by Volkswagen Zubehör GmbH

USA: Distributed by Volkswagen of America, Inc. Auburn Hills / Mi.

MAN: Distributed by MAN Truck & Bus AG

Printed in Germany by Volkswagen Zubehör GmbH

Biltype:

VW Crafter / MAN TGE

01/2017 >>

DK

Leveringsomfang:

- 1 01-leder kabelsæt med formonteret 12P sikringsholder,
- 1 01-leder kabelsæt med formonteret 02P sikringsholder,
- 1 fladstiksikring 60A,
- 10 kabelbindere, længde 143 mm.

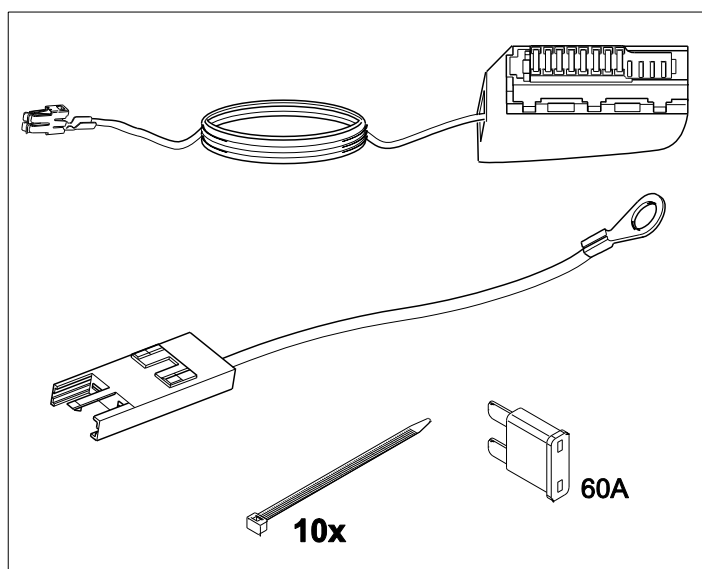

Vigtige oplysninger:

Læs monteringsvejledningen før arbejdet påbegyndes.

Elsættet må kun monteres af kvalificeret fagpersonale.

Ved monteringsarbejdet på køretøjet skal du være opmærksom på de aktuelle reparationsretningslinjer for det pågældende køretøj.

Kun for køretøjer uden 12-polet sikringsholder (fig.1, bl.a. til sikring af anhængerstyreenheden) i venstre sædekonsol.

Indbygningsmåden i bilen (venstre sædekonsol) skal først kontrolleres!

Arbejde, der skal udføres generelt:

1. Adskil jordkablet fra batteriet.
2. Træk og monter 01-leder kabelsættene.
3. Funktionskontrol

1. Adskillelse af jordkablet fra batteriet

For at undgå kortslutninger under monteringen og af sikkerhedsmæssige hensyn, skal jordkablet ubetinget skilles fra batteriet, før arbejdet påbegyndes (**brandfare**)!!

Pas på: Kørecomputer/startspærre!

**Når batteriet klemmes af, kan gemte data gå tabt!
Følg producentens anvisninger!!**

Udlæs fejlhukommelsen før arbejdet påbegyndes!

Montering og trækning af 01-leder kabelsæt

PAS PÅ!

Ved biler med airbag i ryglænets sidevange skal sikkerhedsforskrifterne for af- og påmontering af airbagdele ubetinget overholdes!

Afmonter venstre sæde.

Løsn beklædningerne under midterkonsollen i fodrummet i venstre side.

Afmonter batterirumafdækningen foran venstre sæde.

Løft belægningen i bunden af bilen under monteringen.

Sæt en 12P sikringsholder i det dertil beregnede sted i førersædekonsollen (**fig. 1**).

Træk ledningssættet under belægningen i bunden af bilen langs med køretøjets ledningsstrenge/-kanaler til batterikassen i førerfodrummet (**fig. 1**).

Lås ledningsenden fast i det frie kammer i den medfølgende 02P sikringsholder, sæt fladstiksikring 60A på og fastgør sikringsholderen i batterikassen.

Tilslut ledningsenden med ringøjet til batteriets plusklemme (**fig. 1**).

Monter alle beklædninger og afmonterede dele igen.

Tilslut jordkablet til batteriet igen.

3. Funktionskontrol

Kontroller funktionen med et egnet testapparat.

PAS PÅ!

a) Sørg for, at **tætningselementerne sidder korrekt!**

b) Træk kabelsættet således, at **der ikke kan opstå slid.**

Fig. 1:

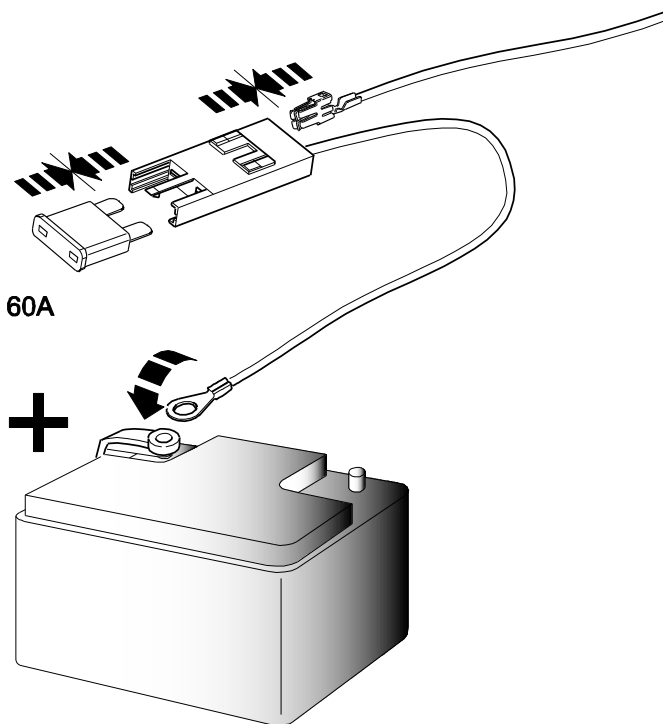
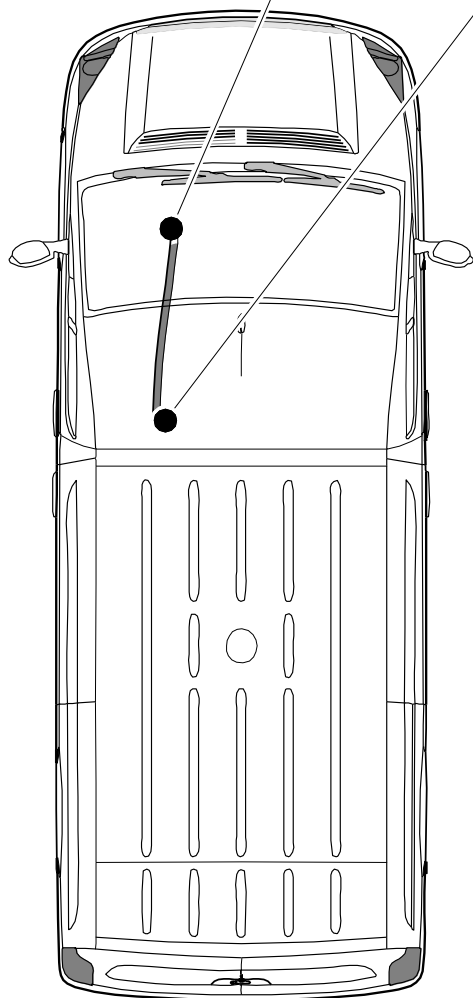
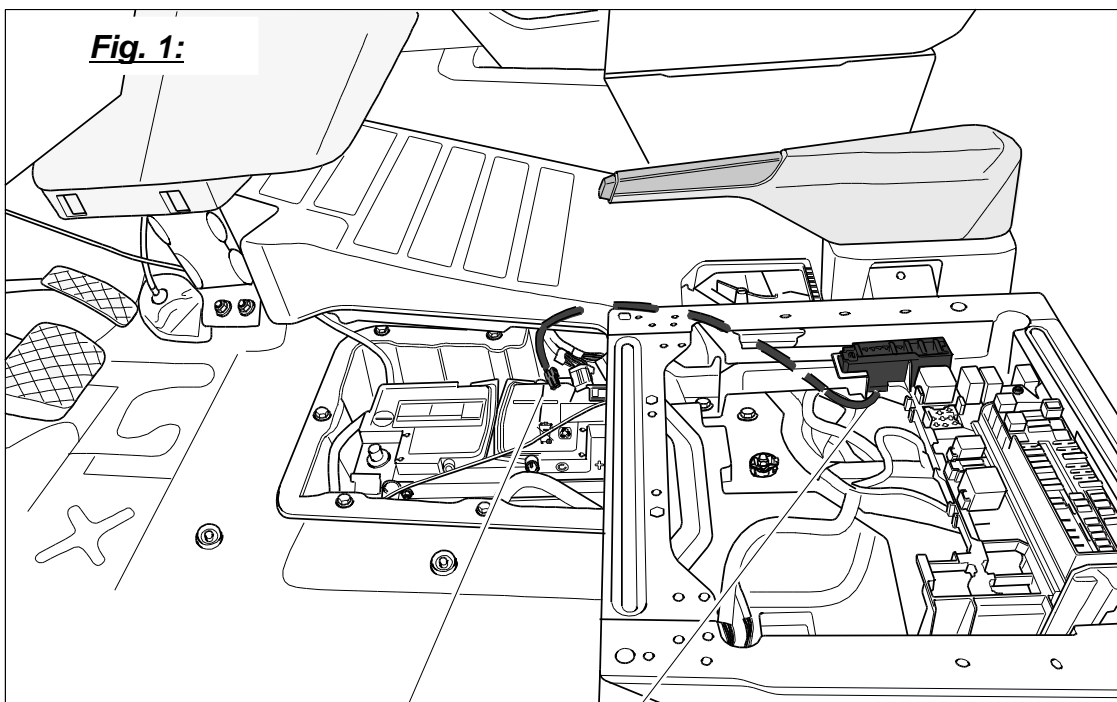



Original-tillbehör
Genuine Accessories
Accessoires d'Origine

Monteringsanvisning

Elektrisk monteringsats

Artikelnummer:

000 055 212 B

MAN Artikelnummer:

65.25434-6000

Ändringar i leveransomfånget förbehålls

Distributed by Volkswagen Zubehör GmbH
USA: Distributed by Volkswagen of America, Inc. Auburn Hills / Mi.

MAN: Distributed by MAN Truck & Bus AG

Printed in Germany
by Volkswagen Zubehör GmbH

Fordonstyp:

VW Crafter / MAN TGE

01/2017 >>

SV

Leveransomfång:

- 1 Ledningssats 01-trådig med förmonterad 12P säkringshållare,
- 1 Ledningssats 01-trådig med förmonterad 02P säkringshållare
- 1 Flatstiftssäkring 60A,
- 10 Buntband, 143mm långa.

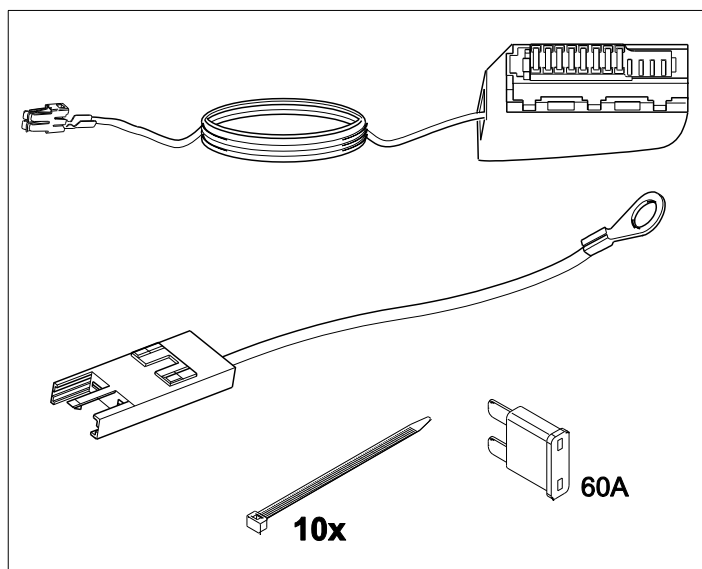

Viktiga informationer:

Monteringsanvisningen måste läsas innan arbetet påbörjas.

Elmonteringsatsen får endast installeras av kvalificerad fackpersonal.

Följ instruktionerna i fordonets reparationshandbok vid monteringsarbeten på fordonet.

Endast för fordon utan svart 12-polig säkringshållare (bild 1 bl.a. som säkring för släpvagnsstyrenheten) i vänster säteskonsol.

Du måste först kontrollera monteringsituationen i bilen (vänster säteskonsol)!

Arbeten som ska utföras, allmänt:

1. Lossa jordkabeln från batteriet.
2. Dra den 01-trådiga ledningssatsen och montera den.
3. Funktionskontroll

1. Lossa jordkabeln från batteriet

För att undvika kortslutning vid monteringen och av säkerhetsskäl måste du lossa jordkabeln från batteriet innan du påbörjar arbetet (**brandfara!**)

Observera: Fordonsdator/startspärr!

**När batteriet kopplas från kan sparade data gå förlorade!
Följ tillverkarens instruktioner!**

Läs av felminnet innan du påbörjar arbetet!

Dra den 01-trådiga ledningssatsen och montera den.

OBSERVERA!

På bilar med krockkudde i ryggstödet sidostycke måste du beakta säkerhetsföreskrifterna för demontering och montering av airbagkomponenter!

Demontera vänster säte.

Demontera klädselkåporna under mittkonsolen i fotutrymmet.

Demontera batterifackets kåpa framför vänster säte.

Lyft upp golvbeläggningen under monteringen.

Sätt in 12P-säkringshållaren på den avsedda platsen i relähållaren i förarsätets konsol (**bild 1**).

Dra kabelsatsen under golvbeläggningen längs med fordonets kabelsträngar/-kanaler fram till batterilådan i förarens fotutrymme (**bild 1**).

Kläm fast ledningsändan i den lediga kammaren i den medföljande 02P-säkringshållaren, sätt på flatstiftssäkring 60 A och fäst säkringshållaren i batterilådan.

Anslut ledningsändan med ringögglan vid batteriets pluspol (**bild 1**).

Återmontera alla demonterade paneler och övriga delar.

Anslut jordledningen till batteriet igen.

3. Funktionskontroll

Kontrollera funktionen med ett lämpligt testinstrument.

OBSERVERA!

a) Se till att **tätningselementen** sitter korrekt!

b) Dra kabelsatsen så att **inga skavställen** kan uppkomma!

Bild 1:

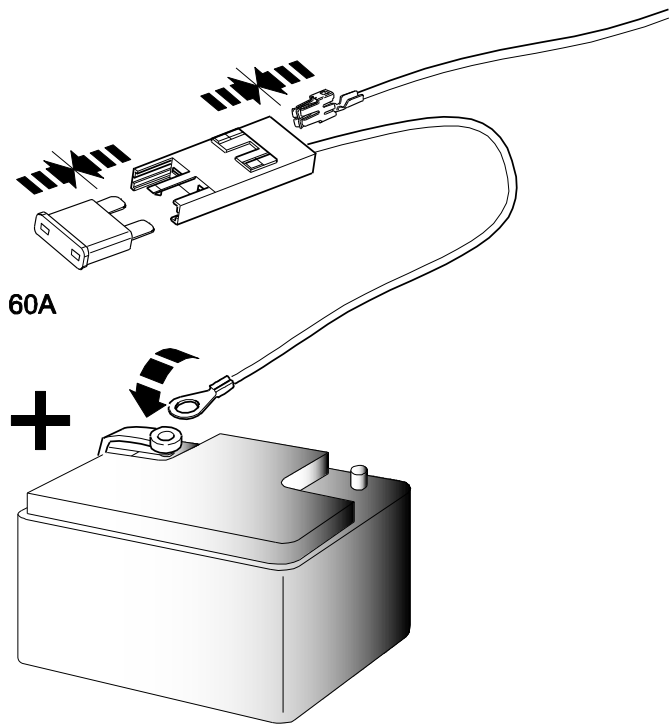
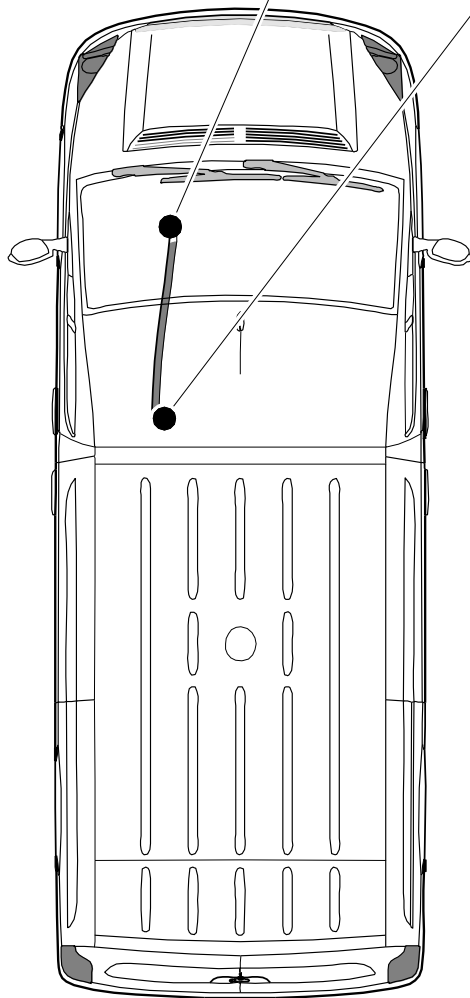
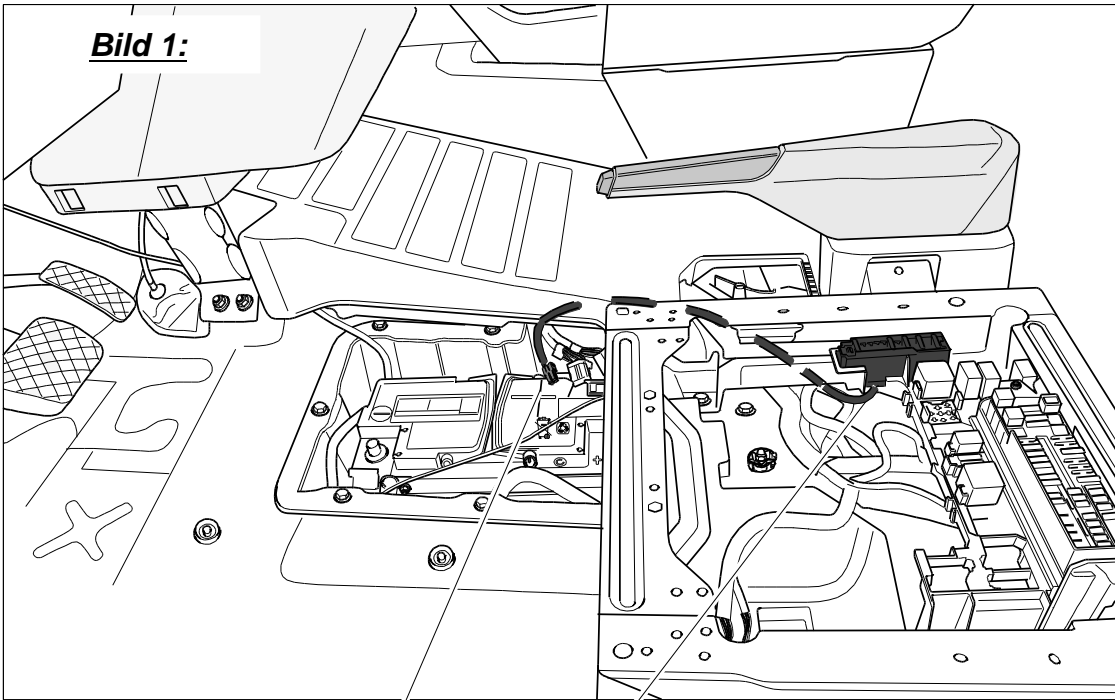



Original Zubehör
Genuine Accessories
Accessoires d'Origine

Instrucciones de montaje

Juego de montaje eléctrico

Número de pieza:

000 055 212 B

MAN Número de pieza:

65.25434-6000

Queda reservado el derecho a modificar el conjunto de suministro

Distributed by Volkswagen Zubehör GmbH
USA: Distributed by Volkswagen of America, Inc. Auburn Hills / Mi.

MAN: Distributed by MAN Truck & Bus AG

Printed in Germany
by Volkswagen Zubehör GmbH

Modelo:

VW Crafter / MAN TGE

01/2017 >>

SP

Conjunto de suministro:

- 1 Juego de líneas de 01 conductor con portafusibles de 12 polos premontado,
- 1 Juego de líneas de 01 conductor con portafusibles de 02 polos premontado,
- 1 Fusible de enchufe plano de 60A,
- 10 Sujetacables de 143 mm de longitud.

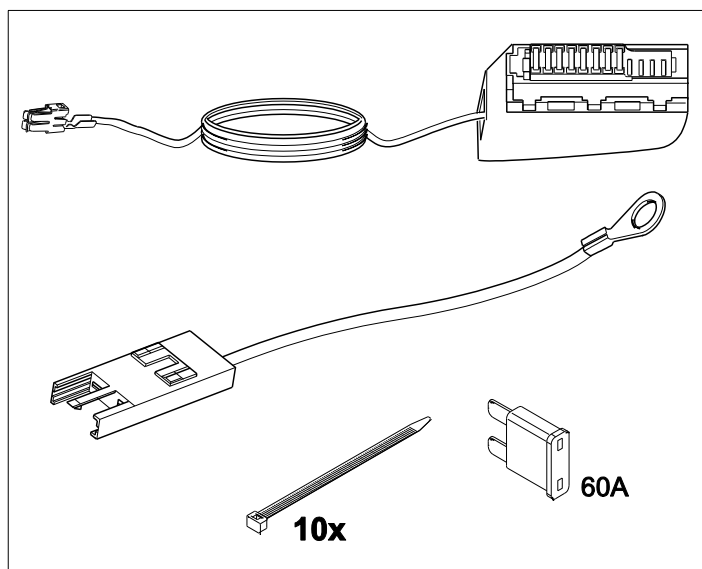

Indicaciones importantes:

Leer las instrucciones de montaje antes de comenzar los trabajos.

El juego de montaje eléctrico solo debe ser montado por personal especializado con la debida cualificación.

Al realizar las labores de montaje en el vehículo, tener en cuenta las guías de reparación actuales del vehículo.

Solo para vehículos sin portafusibles de 12 polos (fig. 1 para asegurar la unidad de control del remolque, entre otras) en la consola del asiento izquierdo.

La situación de montaje en el vehículo (consola del asiento izquierdo) debe comprobarse antes.

Trabajos a realizar, en general:

1. Desconectar el cable de masa de la batería.
2. Tender y montar los juegos de líneas de 01 conductor.
3. Comprobar el funcionamiento.

1. Desconectar el cable de masa de la batería

A fin de evitar cortocircuitos durante el montaje y por motivos de seguridad, es imprescindible desconectar el cable de masa de la batería antes de iniciar los trabajos (**¡peligro de incendio!**).

Atención: ¡ordenador de a bordo/inmovilizador antirrobo!

Al desembornar la batería, pueden perderse datos almacenados.

¡Prestar atención a las disposiciones del fabricante!

¡Leer la memoria de errores antes de iniciar los trabajos!

Tender y montar el juego de líneas de 01 conductor

¡ATENCIÓN!

¡En vehículos con airbag en el lateral acolchado del respaldo del asiento, es imprescindible tener en cuenta las directrices de seguridad para el montaje y el desmontaje de componentes de airbag!

Desmontar el asiento izquierdo.

Soltar los revestimientos bajo la consola central en la zona reposapiés izquierda.

Desmontar la cubierta del compartimento de la batería del asiento izquierdo.

Levantar la moqueta durante el montaje.

Colocar el portafusibles de 12 polos en el lugar habilitado para ello en el portarrelés de la consola del asiento del conductor (**fig. 1**).

Colocar el juego de cables bajo la moqueta a lo largo de las tramas/los canales de línea del vehículo hasta la caja de la batería en la zona reposapiés del conductor (**fig. 1**).

Encajar el extremo del cable en la cámara libre del portafusibles de 02 polos suministrado, enchufar el fusible de enchufe plano de 60A y fijar el portafusibles en la caja de la batería.

Conectar el extremo del cable con el ojal al polo positivo de la batería (**fig. 1**).

Volver a colocar todos los revestimientos y piezas desmontadas.

Volver a conectar el cable de masa a la batería.

3. Comprobar el funcionamiento

Verificar el funcionamiento con un comprobador apropiado.

¡ATENCIÓN!

a) Prestar atención al **correcto asiento de los elementos de sellado**.

b) Colocar el juego de líneas de forma que no pueda originarse **ningún punto de rozamiento**.

Figura 1:

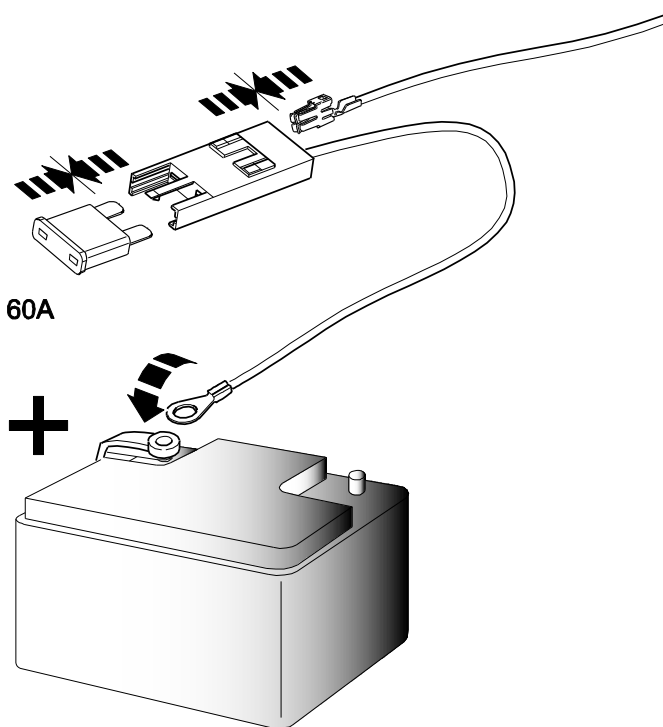
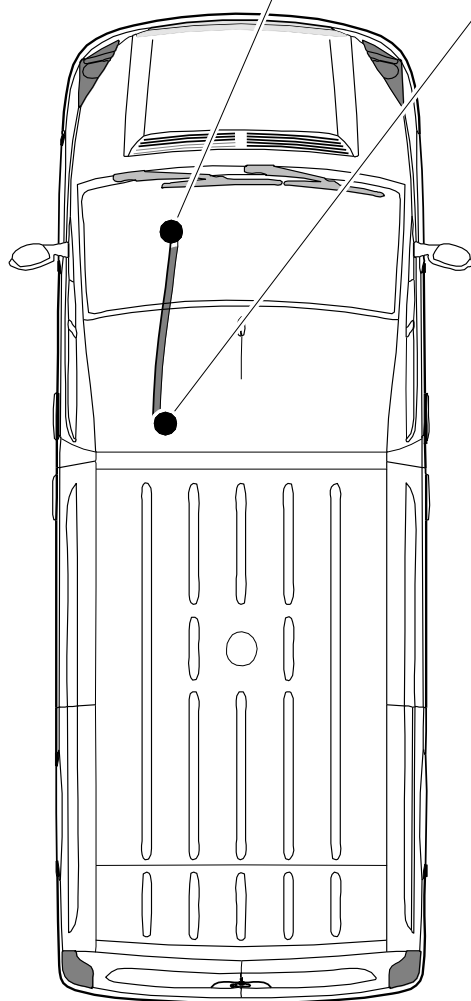
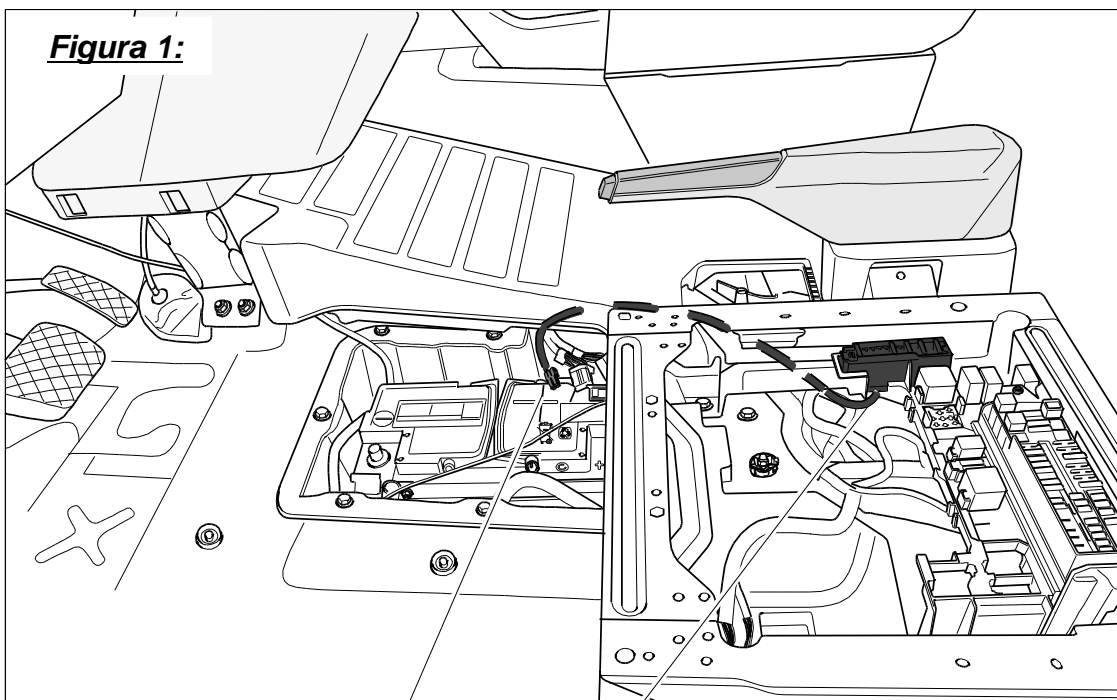



Originální příslušenství
Genuine Accessories
Accessoires d'Origine

Montážní návod

Elektromontážní sada

Číslo dílu:

MAN Číslo dílu:

Změna obsahu dodávky vyhrazena

000 055 212 B

65.25434-6000

Distributed by Volkswagen Zubehör GmbH
USA: Distributed by Volkswagen of America, Inc. Auburn Hills / Mi.

MAN: Distributed by MAN Truck & Bus AG

Printed in Germany
by Volkswagen Zubehör GmbH

Typ vozidla:

VW Crafter / MAN TGE

01/2017 >>

CZ

Obsah dodávky:

- 1 sada vodičů 1žilová s předem namontovaným pojistkovým pouzdem 12P,
- 1 sada vodičů 1žilová s předem namontovaným pojistkovým pouzdem 02P,
- 1 plochá pojistka 60 A,
- 10 kabelových pásek 143mm dlouhých.

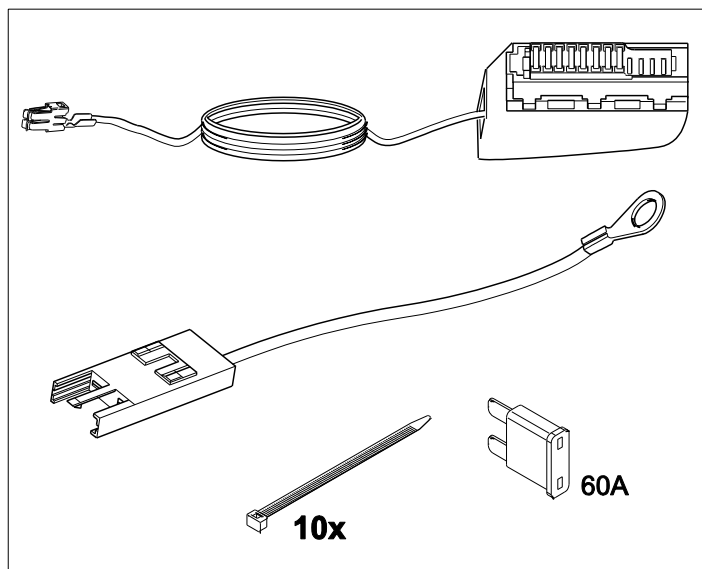

Důležitá upozornění:

Před zahájením prací si přečtěte návod k montáži.

Elektrickou montážní sadu smí instalovat výhradně kvalifikovaní pracovníci.

Při provádění montážních prací na vozidle se řiďte aktuálními příručkami pro opravu vozidla.

Jen pro vozidla s černým 12pólovým pojistkovým držákem (obr. 1, mimo jiné pro jištění řídicí jednotky přívěsu) v levé konzole sedadla.

Stav instalace ve vozidle (levá konzola sedadla) musíte předem zkontrolovat!

Prováděné práce, všeobecně:

1. Odpojte zemnicí kabel od baterie.
2. Uložte 1žilové sady vodičů a namontujte je.
3. Zkontrolujte funkce.

1. Odpojení zemnicího kabelu od baterie

Pro zamezení zkratů v průběhu montáže a z bezpečnostních důvodů je nezbytné před zahájením prací odpojit zemnicí kabel od baterie (**nebezpečí požáru**)!!

Pozor: palubní počítač / imobilizér!

V důsledku odpojení baterie může dojít ke ztrátě uložených dat!

Řiďte se pokyny výrobce!!

Před zahájením prací načtěte paměť chyb!

Vedení a montáž 1žilové sady vodičů

POZOR!

U vozidel s airbagem v bočním panelu opěradla bezpodmínečně dodržujte bezpečnostní předpisy pro montáž a demontáž součástí airbagu!

Vymontujte levé sedadlo.

Uvolněte kryty pod střední konzolou v prostoru pro nohy vlevo.

Demontujte kryt přihrádky baterie před levým sedadlem.

Při montáži nadzvedněte krytinu podlahy.

Vložte 12P pojistkový držák do určeného místa v držáku relé v konzole sedadla řidiče (**obr. 1**).

Vedte sadu vodičů pod krytinou podlahy podél svazku vodičů / kanálů vodičů ve vozidle až k přihrádce baterie v prostoru pro nohy řidiče (**obr. 1**).

Zacvakněte konec vodiče do volné komory přiloženého 02P pojistkového pouzdra, nasadte plochou zásuvnou pojistku 60 A a upevněte pojistkový držák přihrádky baterie.

Připojte konec vodiče s kabelovým okem na kladný pól baterie (**obr. 1**).

Znovu namontujte všechny kryty a demontované díly.

Připojte znovu zemnicí kabel k baterii.

3. Kontrola funkce

Zkontrolujte funkce vhodným zkušebním přístrojem.

POZOR!

a) Dbejte na **řádné uložení těsnicích prvků!**

b) Pokládejte kabelový svazek tak, aby nemohla vznikat **žádná místa otěru.**

Obrázek 1:

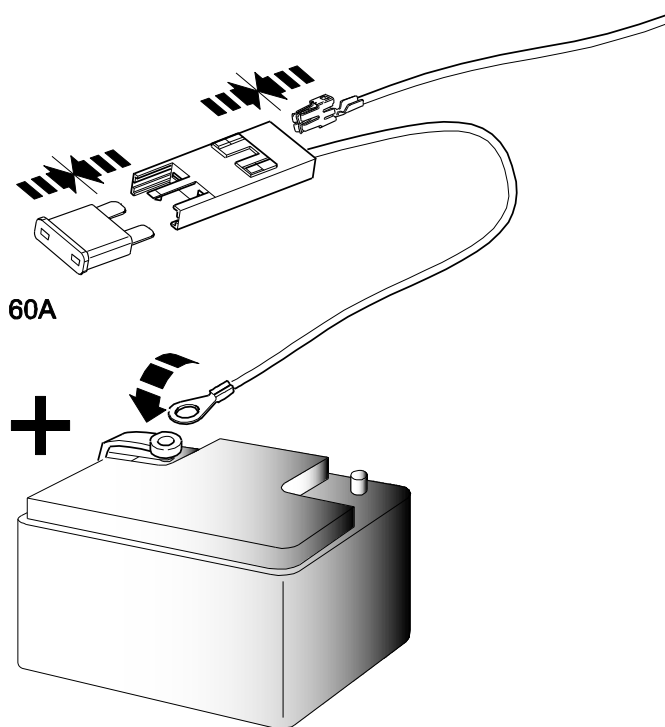
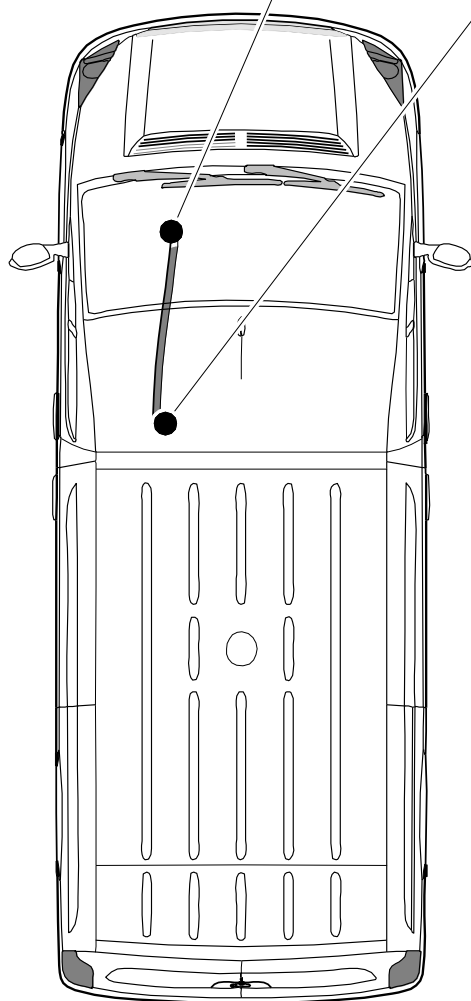
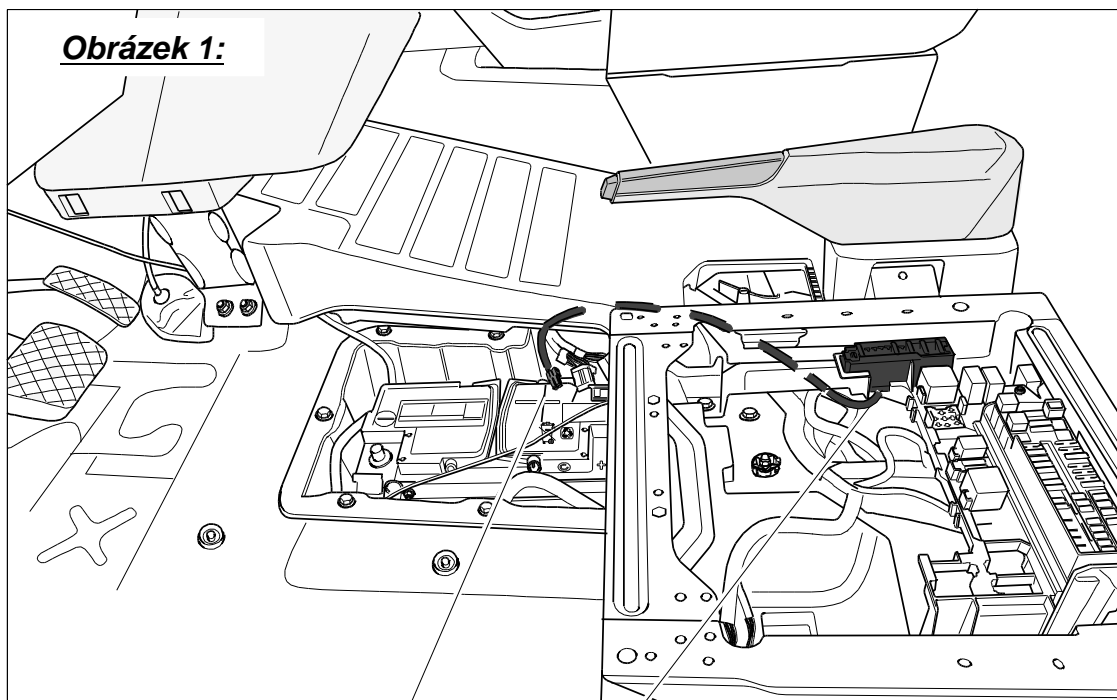



Acessórios originais
Genuine Accessories
Accessoires d'Origine

Instruções de montagem

Jogo de montagem elétrica

Número da peça:

000 055 212 B

MAN Número da peça:

65.25434-6000

Reservado o direito a alterações do escopo do fornecimento

Distribuído por Volkswagen Zubehör GmbH
EUA: Distribuído por Volkswagen of America, Inc. Auburn Hills / Mi.

MAN: Distributed by MAN Truck & Bus AG

Impresso na Alemanha pela Volkswagen Zubehör GmbH

Modelo do veículo:

VW Crafter / MAN TGE

01/2017 >>

PT

Material fornecido:

- 1 Conjunto de cabos de 01 fio com porta-fusíveis 12P pré-montado,
- 1 Conjunto de cabos de 01 fio com porta-fusíveis 02P pré-montado,
- 1 Fusível plano 60A,
- 10 Braçadeiras para cabos com 143 mm de comprimento.

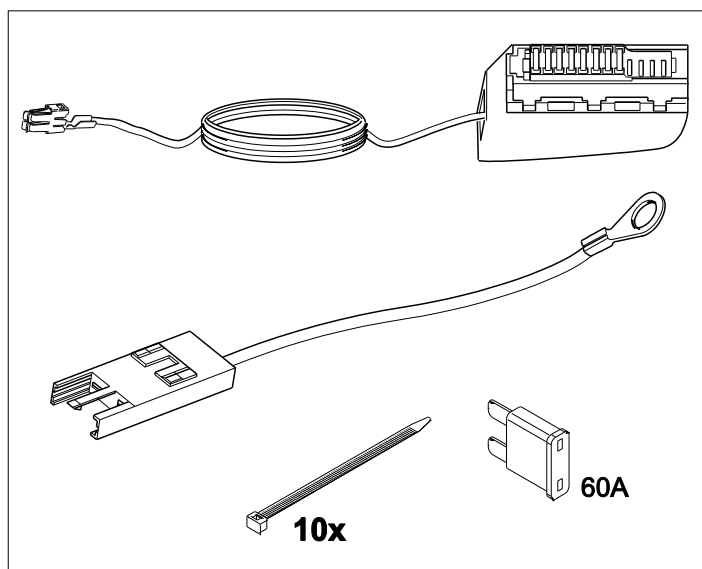

Indicações importantes:

As instruções de montagem devem ser lidas antes do início dos trabalhos.

O conjunto de montagem elétrico só deve ser montado por técnicos devidamente qualificados.

Siga os guias de reparação atuais do veículo durante os trabalhos de montagem no veículo.

Apenas para veículos sem o porta-fusíveis de 12 pinos (fig. 1, em particular para a proteção do aparelho de comando do reboque) na consola do banco do lado esquerdo.

A situação de montagem no veículo (consola do banco do lado esquerdo) deve ser verificada previamente!

Trabalhos a executar, em geral:

4. Isolar o cabo de massa da bateria.
1. Assentar e montar os conjuntos de cabos de 01 fio.
2. Verificar o funcionamento.

1. Isolar o cabo de massa da bateria

Por razões de segurança, e para evitar curto-circuitos durante a montagem, o cabo de massa deve obrigatoriamente ser isolado antes de iniciar os trabalhos da bateria (**perigo de incêndio!**)

Atenção: computador de bordo/imobilizador!

**Se a bateria for desligada, os dados memorizados podem ser perdidos!
Tenha em atenção as instruções do fabricante!!**

Leia a memória de erros antes de iniciar os trabalhos!

Assentar e montar o conjunto de cabos de 01 fio

ATENÇÃO!

Nos veículos com airbag no painel lateral do encosto do banco é imprescindível ter em atenção as normas de segurança para a desmontagem e montagem dos componentes do airbag!

Desmontar o banco do lado esquerdo.

Soltar os revestimentos sob a consola central e na zona dos pés, lado esquerdo.

Desmontar a cobertura do compartimento da bateria à frente do banco do lado esquerdo.

Ao montar, levantar o revestimento do fundo da zona dos pés.

Instalar o porta-fusíveis 12P na posição prevista do porta-relés na consola do banco do condutor (**fig. 1**).

Assentar o conjunto de cabos sob o revestimento do fundo, ao longo das cablagens/conduitas de cabos instaladas no veículo, até à caixa da bateria na zona dos pés do condutor (**fig. 1**).

Engatar a extremidade do cabo na câmara livre do porta-fusíveis 02P fornecido com o conjunto, encaixar o fusível plano de 60A e fixar o porta-fusíveis na caixa da bateria.

Ligar a extremidade do cabo com o olhal ao polo positivo da bateria (**fig. 1**).

Montar novamente todos os revestimentos e peças desmontadas.

Ligar novamente o cabo de massa à bateria.

3. Verificar o funcionamento

Verificar o funcionamento com um aparelho de verificação adequado.

ATENÇÃO!

a) **Tenha em atenção o assentamento correto dos elementos de vedação!**

b) **Coloque o conjunto de cabos, de forma a que não haja a possibilidade de ocorrência de pontos de desgaste!**

Figura 1:

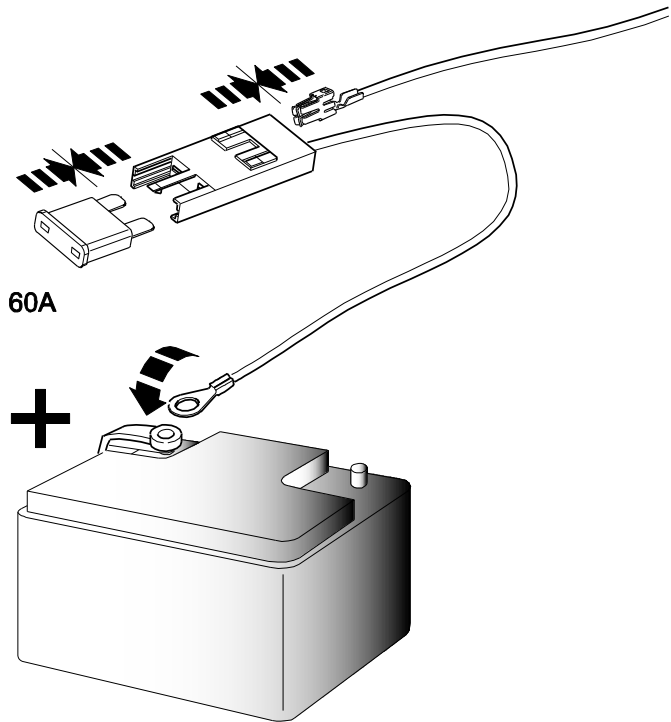
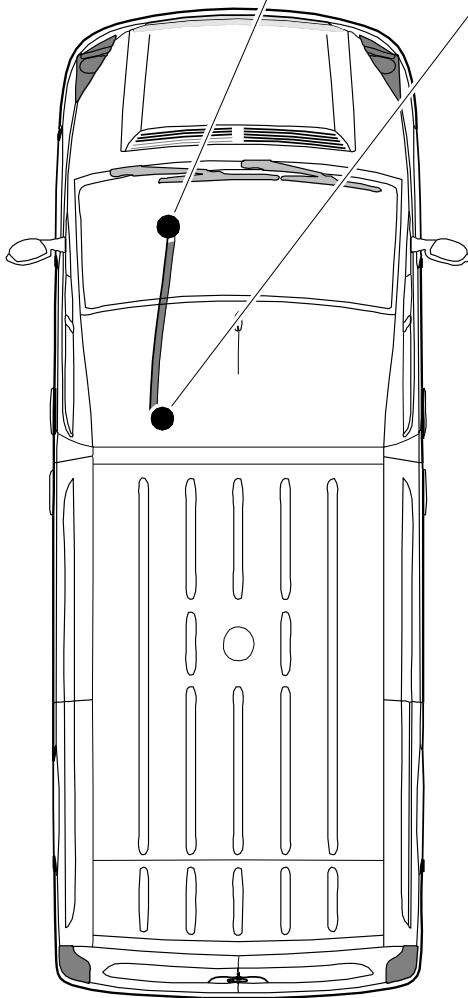
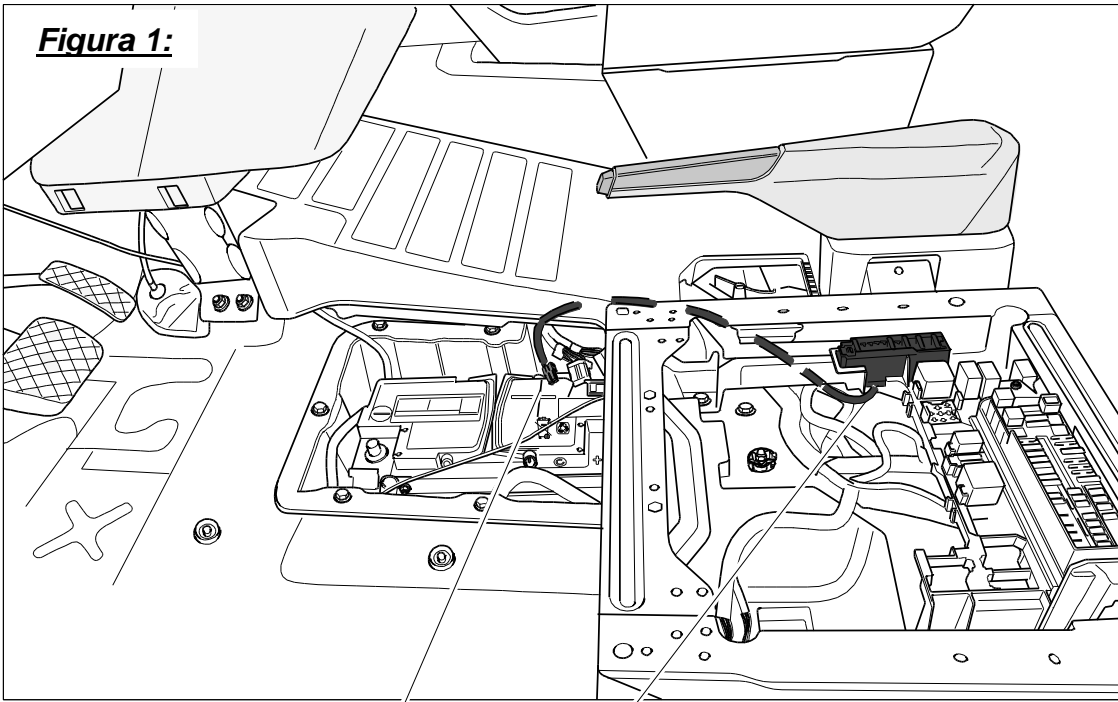



Oryginalne akcesoria
Genuine Accessories
Accessoires d'Origine

Instrukcja montażu

Elektryczny zestaw do montażu

Numer części:

000 055 212 B

MAN Numer części:

65.25434-6000

Zastrzegamy zmiany zakresu dostawy

Distributed by Volkswagen Zubehör GmbH

USA: Distributed by Volkswagen of America, Inc. Auburn Hills / Mi.

MAN: Distributed by MAN Truck & Bus AG

Printed in Germany by Volkswagen Zubehör GmbH

Typ pojazdu:

VW Crafter / MAN TGE

01/2017 >>

PL

Zakres dostawy:

- 1 Wiązka przewodów 01-żyłowych z wstępnie zamontowanym gniazdem bezpiecznikowym 12P,
- 1 Wiązka przewodów 01-żyłowych z wstępnie zamontowanym gniazdem bezpiecznikowym 02P,
- 1 Bezpiecznik wtykowy płaski 60 A,
- 10 Opaska do kabli, długość 143 mm.

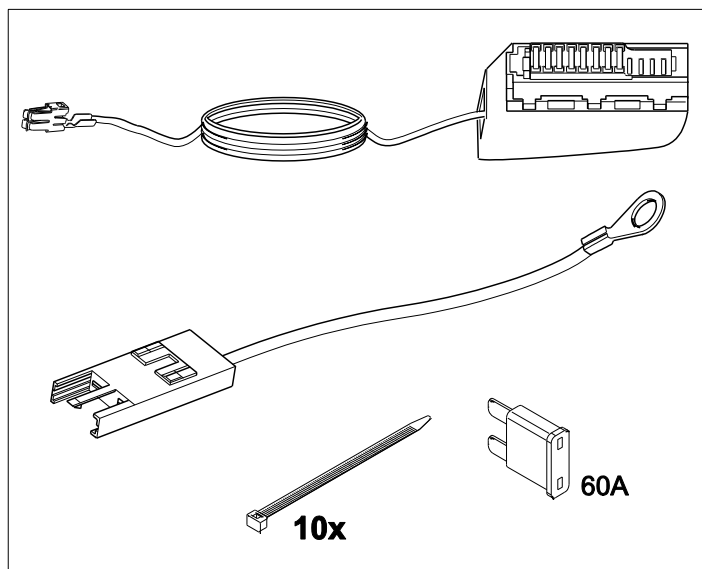

Ważne wskazówki:

Przed rozpoczęciem pracy należy przeczytać instrukcję montażu.

Elektryczny zestaw montażowy może być montowany wyłącznie przez wykwalifikowanych specjalistów.

W trakcie prac montażowych na pojeździe należy przestrzegać aktualnych wskazówek zawartych w podręcznikach napraw pojazdu.

Tylko dla pojazdów bez 12-biegunowego gniazda bezpiecznikowego (ilustr. 1, m. in. do zabezpieczenia sterownika przyczepy) w lewej skrzynce do siedzenia.

Wcześniej należy sprawdzić warunki zabudowy w pojeździe (konsola lewego fotela)!

Czynności do wykonania, ogólnie:

1. Odłączenie przewodu masy od akumulatora
2. Rozkładanie i montaż wiązki przewodów 01-żyłowych
3. Kontrola działania

1. Odłączanie przewodu masy od akumulatora

Aby uniknąć zwarcia podczas montażu oraz ze względów bezpieczeństwa, przed rozpoczęciem prac należy koniecznie odłączyć od akumulatora przewód masy (**niebezpieczeństwo pożaru!**)

Uwaga: Komputer pokładowy/immobiliser!

**Po odłączeniu akumulatora zapisane dane mogą zostać utracone!
Przestrzegać przepisów producenta!**

Przed rozpoczęciem pracy odczytać pamięć błędów!

Rozkładanie i montaż wiązki przewodów 01-żyłowych

UWAGA!

W pojazdach z poduszką powietrzną w ramie bocznej oparcia fotela należy koniecznie przestrzegać przepisów bezpieczeństwa demontażu i montażu elementów poduszki powietrznej!

Wymontować lewy fotel.

Poluzować osłony pod konsolą środkową w przedziale na nogi po lewej stronie.

Zdemontować osłonę kieszeni akumulatora przed lewym fotelem.

W trakcie montażu podnieść wykładzinę podłogową.

Włożyć gniazdo bezpiecznikowe 12P w przeznaczone dla niego miejsce w uchwycie przełącznika w konsoli fotela kierowcy (**rys. 1**).

Ułożyć wiązkę przewodów pod wykładziną wzdłuż biegnących z boku pojazdu przewodów/kanalów aż do komory akumulatora w przedziale na nogi kierowcy (**rys. 1**).

Zablokować koniec przewodu w wolnej komorze dołączonego gniazda bezpiecznikowego 02P, włożyć bezpiecznik płaski wtykowy 60 A i zamocować gniazdo bezpiecznikowe w komorze akumulatora.

Końcówkę oczkową przewodu przymocować do bieguna dodatniego akumulatora (**rys. 1**).

Ponownie zamontować wszystkie osłony i zdemontowane części.

Ponownie podłączyć przewód masy do akumulatora.

3. Kontrola działania

Działanie należy sprawdzić odpowiednim urządzeniem kontrolnym.

UWAGA!

a) Zwrócić uwagę, **czy elementy uszczelniające są prawidłowo osadzone!**

b) Wiązkę przewodów ułożyć tak, **aby nie była narażona na przetarcie.**

Rysunek 1:

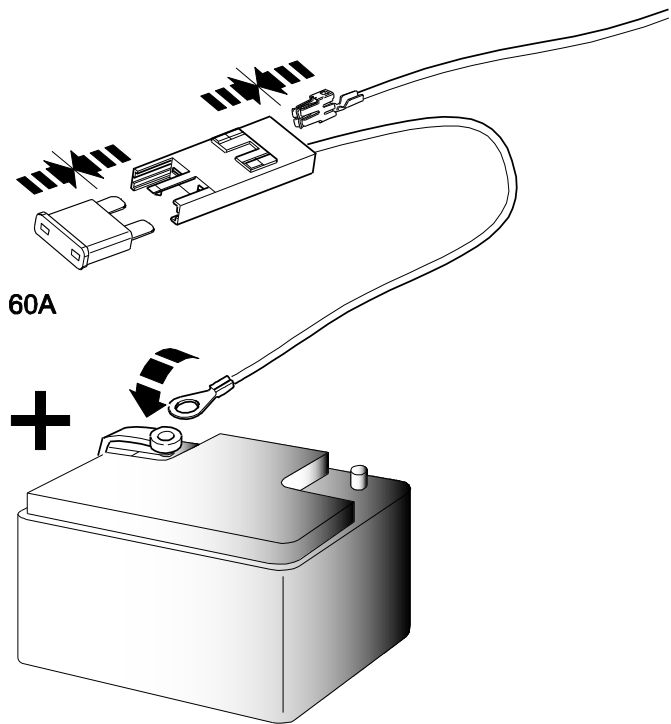
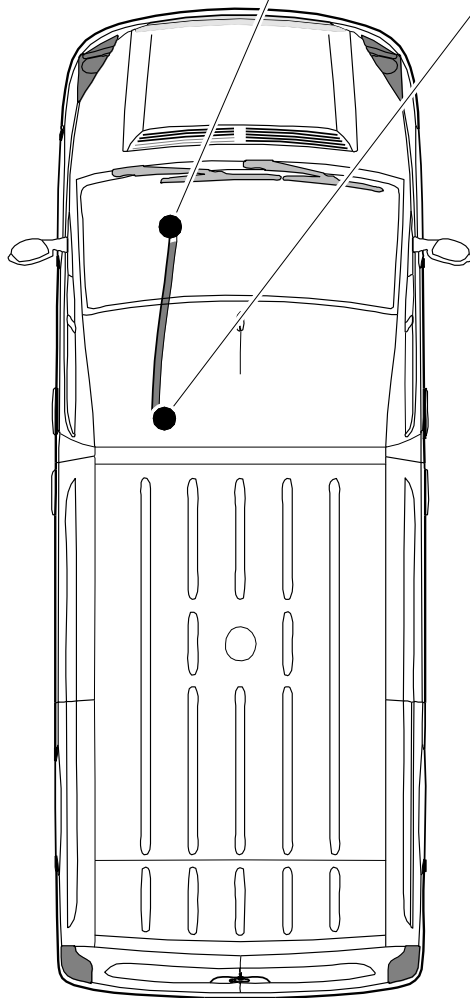
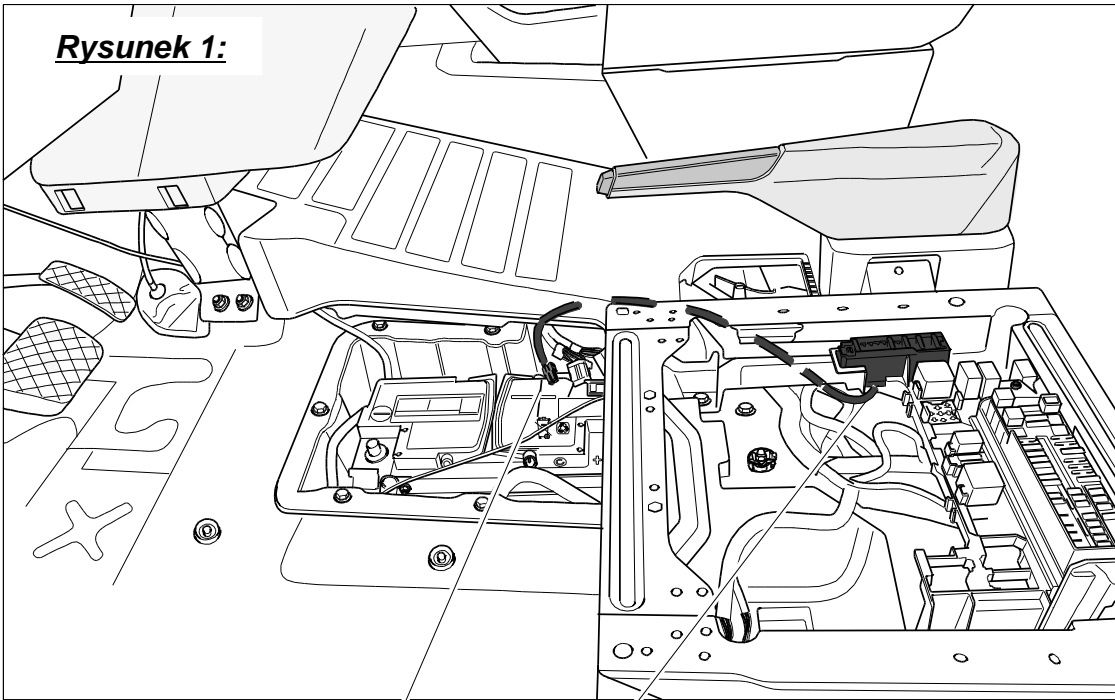



純正アクセサリ
Genuine Accessories

取り付けに関する指示

電気系取り付けキット

パーツ No.

000 055 212 B

MAN パーツ No.

65.25434-6000

Distributed by Volkswagen Zubehoer GmbH
USA: Distributed by Volkswagen of America, Inc. Auburn Hills / Mi.

MAN: Distributed by MAN Truck & Bus AG

Printed in Germany
by Volkswagen Zubehoer GmbH

付属品は予告なく改訂される場合があります。

車両タイプ :

VW Crafter / MAN TGE

01/2017 >>

JA

納品内容:

- 1 12P ヒューズホルダが取り付けられている 01 単線ワイヤーハーネス
- 1 02P ヒューズホルダが取り付けられている 01 単線ワイヤーハーネス
- 1 ブレード型ヒューズ 60A
- 10 ケーブルタイ 143mm

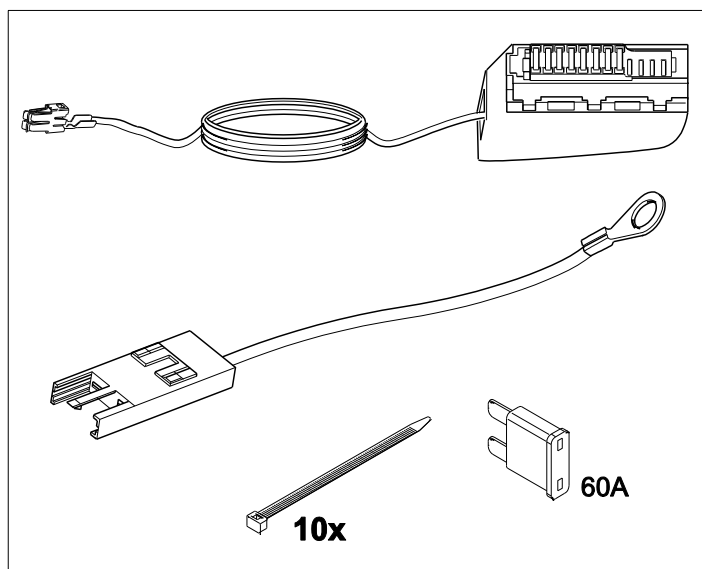

重要な注意事項 :

作業開始前に取付説明書を読んでください。

電気系統取り付けセットは資格のある専門スタッフにより行われなければなりません。

車両での取り付け作業では各車両の最新版修理マニュアルも遵守してください。

左シートコンソールに12ピンヒューズホルダ（図 1、トレーラーコントロールユニットのヒューズなど）がない車両のみ。

車両（左シートコンソール）の取り付け状況を事前に確認してください。

行われる作業、一般：

1. バッテリーからアース線取り外す。
2. 01 単線ワイヤーハーネスを配線し取り付ける。
3. 機能テスト。

1. バッテリーからアース線取り外す

取り付け作業中の漏電を避け、安全上の理由から作業前にアース線をバッテリーから外してください。（発火の危険）!!

注意: オンボードコンピューター/イモビライザー！

バッテリーを外すことにより保存されたデータが消去されることがあります。
メーカーの指示に従ってください。

作業開始前にエラーメモリを確認してください。

01 単線ワイヤーハーネスの配線および取り付け

注意！

シートバックのサイドサポートにエアバッグが搭載されている車両ではエアバック構成部品の取り外しおよび取り付けに関する安全規約を必ず遵守してください。

左シートを取外します。

フットウェル左センターコンソール下のパネルを外します。

左側シートの前にあるバッテリーカバーを取り外します。

フロアカバーは、組み立て時に持ち上げてください。

12P ヒューズホルダを運転席コンソール内のリレーキャリアにある設置位置に挿入します（図1）。

ワイヤーハーネスをフロアカバー下の車両側ワイヤーハーネス/チャンネルに沿って運転席フットウェルのバッテリーボックスまで配線します（図1）。

納品された 02P ヒューズホルダの空いているチャンバにケーブルの末端をはめ込み、ブレード型ヒューズ 60A を差込み、バッテリーボックス内でヒューズホルダを固定します。

ケーブルの末端部をアイレットと共にバッテリーの陽極に接続します（図1）。

すべてのパネルおよび取り外された部品を取り付けます。

アース線を再びバッテリーに接続します。

3. 機能テスト

全ての機能を適切な点検機器を使用して点検します。

注意！

a) シーリングエレメントが正しく固定されていることを確認してください。

b) ワイヤーハーネスを磨耗部が発生しないように配線してください。

1 :

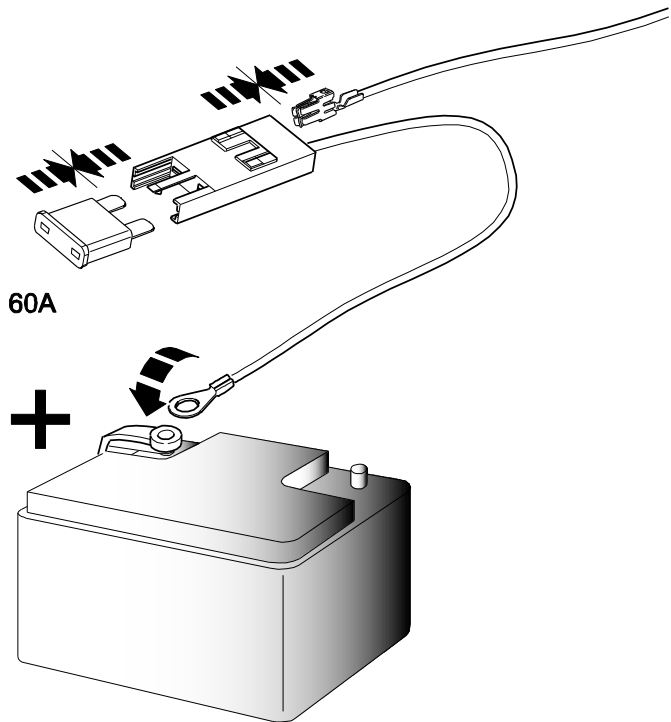
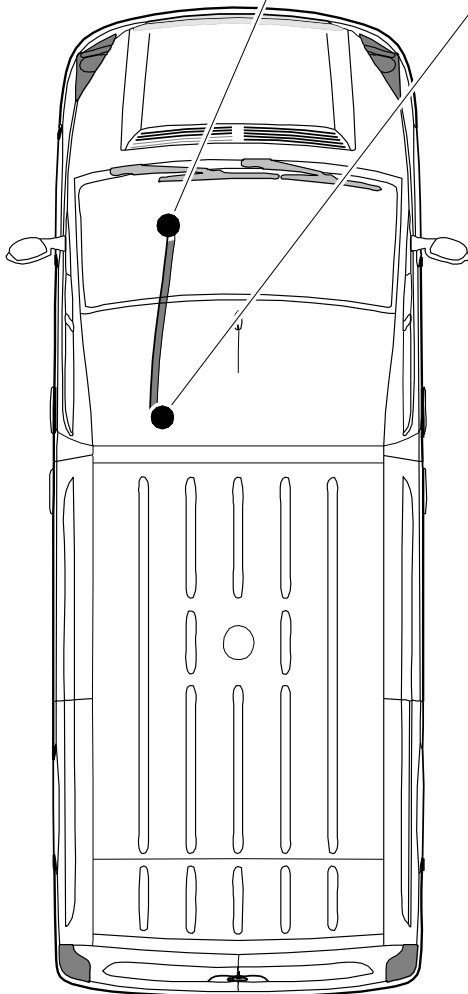
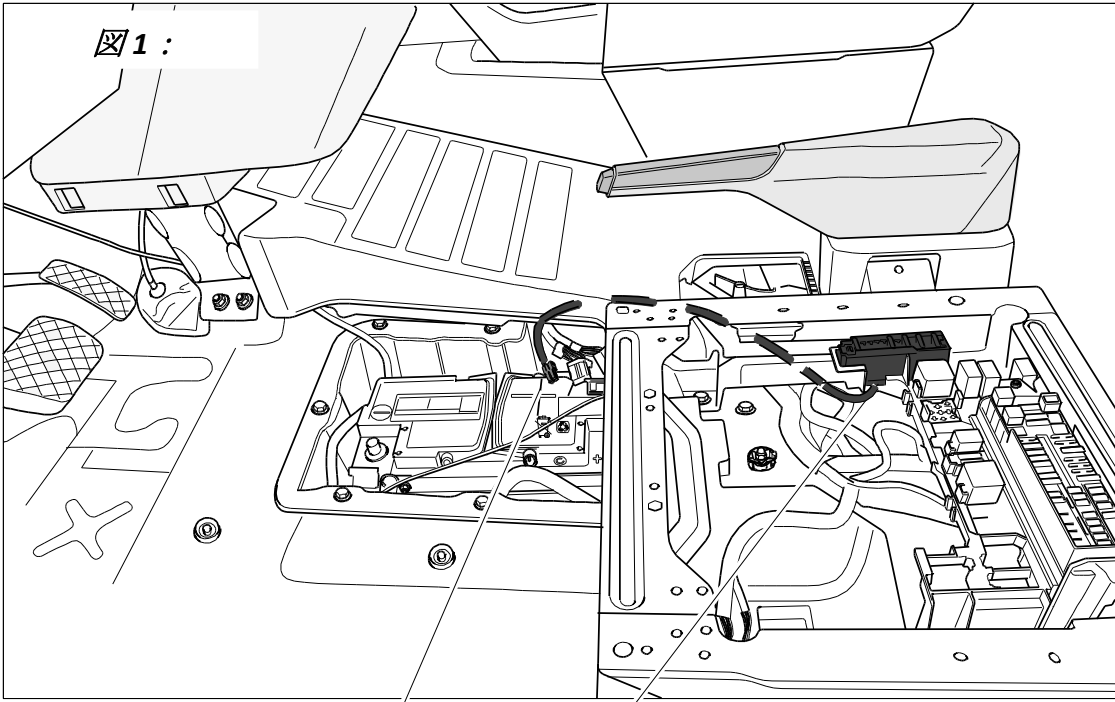



原厂零部件
Genuine Accessories

加装说明

电气安装套件

零件编号

000 055 212 B

MAN 零件编号

65.25434-6000

保留供货范围变更权利

由 Volkswagen Zubehör GmbH (大众零部件股份有限公司) 分发
美国: 由 Volkswagen of America, Inc. (美国大众有限公司) 分发
Auburn Hills / Mi.

MAN: Distributed
by MAN Truck & Bus AG

由 Volkswagen Zubehör GmbH (大众零部件股份有限公司) 在德国印刷

车型:

VW Crafter / MAN TGE

01/2017 >>

ZH

供货范围:

- 1 套 01 芯导线束, 配有预先安装的 12 针保险丝支柱,
- 1 套 01 芯导线束, 配有预先安装的 02 针保险丝支柱,
- 1 个 插片式保险丝 60A,
- 10 条 线缆扎带, 长 143 mm。

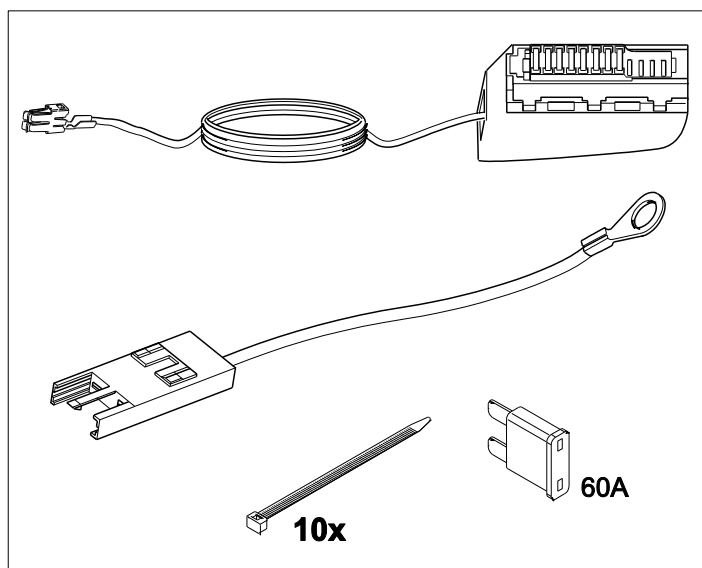

重要提示:

在作业开始前必须阅读安装说明。

电子安装件的装入仅允许由经过认证的专业人员进行。

在车辆上进行安装作业时, 请注意最新的车辆维修手册。

仅适用于左侧座椅托架内不带 12 针保险丝支柱 (图 1, 及其他用于拖车控制设备的保险) 的车辆。

必须预先检查车辆中 (左侧座椅托架) 的安装情况!

需要进行的操作, 基本:

1. 将接地线从电池断开,
2. 铺设和安装 01 芯导线束。
3. 功能检测

1. 将接地线从电池断开

在安装过程中为了防止短路以及为安全起见，在开始工作之前务必将接地线从电池断开（火灾危险）！！

注意：车载电脑/发动机防盗锁止系统！

断开电池，存储的数据可能会丢失！

遵守制造商的指令！！

在工作开始前阅读错误存储器！

铺设和安装 01 芯导线束

注意！

如果车辆在座椅靠背的侧壁里配有安全气囊，请务必遵守安全气囊组件拆卸和安装的安全规则！

拆下左侧座椅。

松开中控台下方左侧脚步空间内的饰板。

拆除左侧座椅前方的电池盒盖板。

在安装时抬起地板。

将 12 针保险丝支柱装入驾驶员座椅托架内继电器支柱中的预定位置（图 1）。

在地板下面沿着车辆侧的导线束/线槽，将该导线束铺设至驾驶员脚部空间的电池盒（图 1）。

将导线端卡入 02 针保险丝支柱任意空闲的腔中，插上插片式保险丝 60A，并将该保险丝支柱固定在电池盒中。

将带孔眼的导线端连接在电池的正极（图 1）。

重新安装所有护板和拆除的部件。

重新将接地线与电池连接。

3. 功能检测

使用一个合适的检测设备检查功能。

注意！

a) 注意密封元件的**正确安装位置**！

b) 导线的铺设要确保不会产生**摩擦点**！

图1:

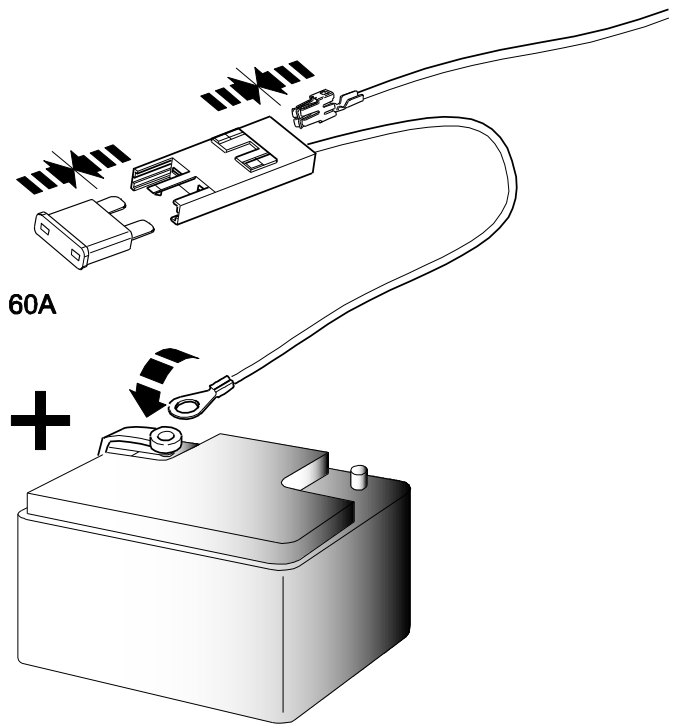
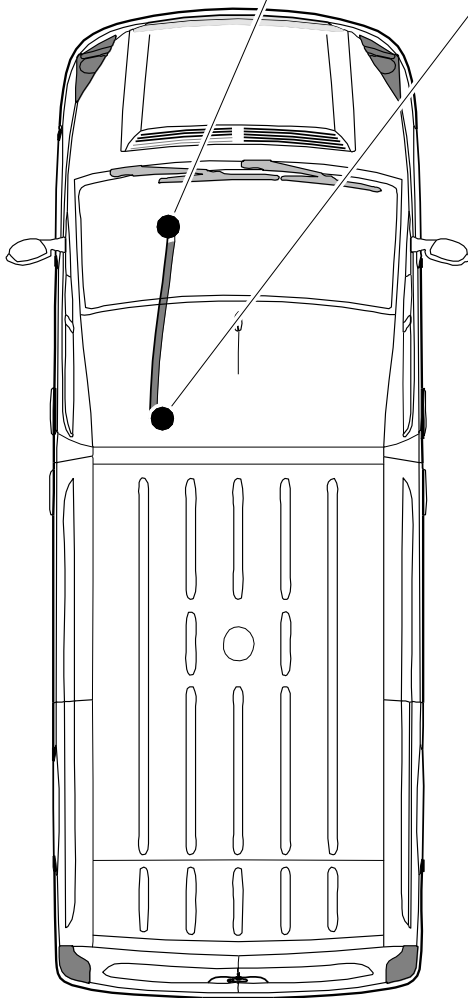
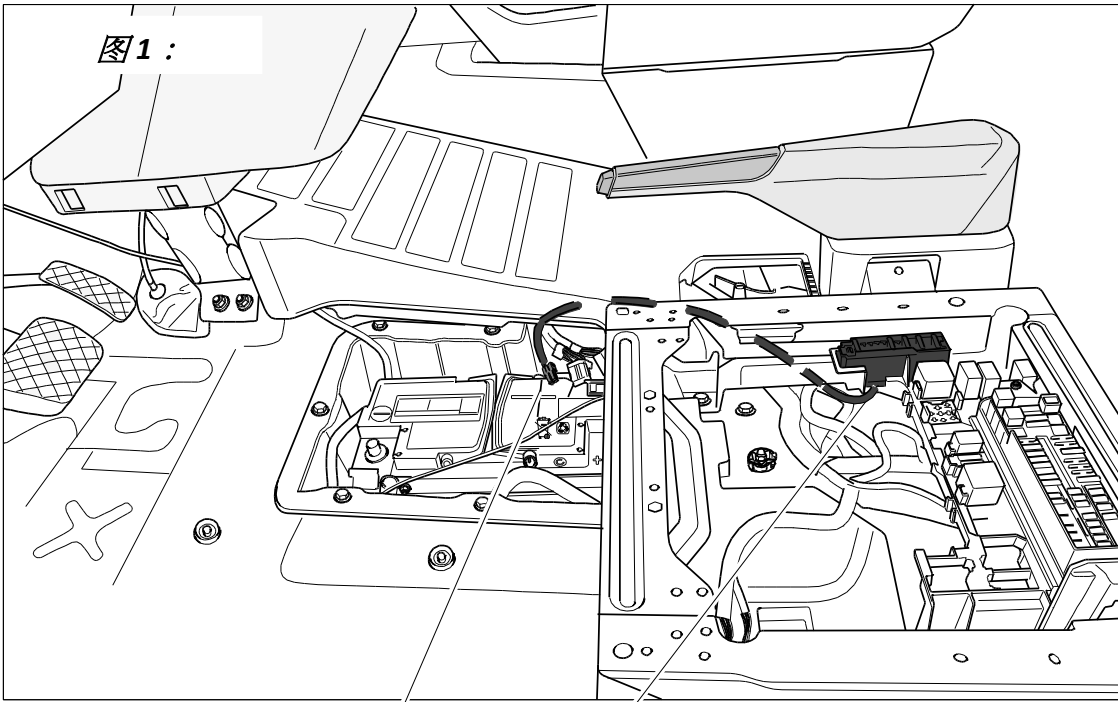



Оригинальное
оснащение
Genuine Accessories
Accessoires d'Origine

Руководство по установке

Встраиваемый электро-комплект

Номер детали:

000 055 212 B

MAN Номер детали:

65.25434-6000

Производитель оставляет за собой право на
изменение комплекта поставки

Дистрибьютор Volkswagen Zubehör
GmbH
США: Дистрибьютор
Volkswagen of America, Inc.
Auburn Hills / Mi.

MAN: Distributed
by MAN Truck & Bus AG

Напечатано в Германии
компанией Volkswagen Zubehör
GmbH

Тип автомобиля:

VW Crafter / MAN TGE

01/2017 >>

RUS

Комплект поставки:

- 1 жгут проводов (1 провод) с установленным блоком предохранителей 12P
- 1 жгут проводов (1 провод) с установленным блоком предохранителей 02P
- 1 плоский предохранитель 60A
- 10 кабельных стяжек длиной 143 мм

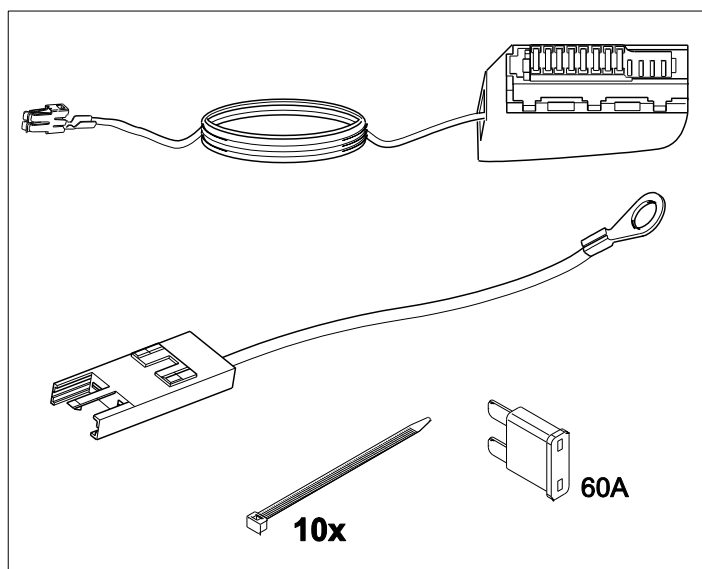

Важные указания:

Перед началом работы прочесть руководство по установке.

Встраиваемый электрокомплект должен устанавливаться квалифицированным специалистом.

При выполнении монтажных работ на автомобиле соблюдать указания руководства по ремонту автомобиля.

Только для автомобилей без чёрного 12-контактного блока предохранителей (рис. 1, также для защиты устройства подключения прицепа) в консоли левого сиденья.

Предварительно проверить монтаж устройства автомобиля (консоль левого сиденья)!

Выполняемые работы (общие):

1. Отсоединение провода массы от АКБ.
2. Прокладка и установка 1-проводного жгута проводов.
3. Проверка работоспособности

1. Отсоединение провода массы от АКБ

Для предотвращения коротких замыканий во время установки и в целях безопасности перед началом работ обязательно отсоединить провод массы от АКБ **(в противном случае не исключена возможность возгорания)**!

Внимание! Бортовой компьютер/иммобилайзер!

**При отсоединении АКБ все сохранённые данные могут быть утеряны!
Учитывать указания производителя!**

Перед началом работы выполнить считывание содержимого регистратора событий!

Прокладка и установка 1-проводного жгута проводов

ВНИМАНИЕ!

В автомобилях с подушкой безопасности в элементе боковой поддержки спинки заднего сиденья обязательно соблюдать указания по технике безопасности для снятия и установки компонентов подушек безопасности!

Снять левое сиденье.

Снять элементы облицовки под центральной консолью в левой нише для ног.

Снять крышку батарейного отсека с левого сиденья.

При монтаже приподнять напольное покрытие.

Установить блок предохранителей 12P на предусмотренное для него место в блоке реле на консоли сиденья водителя **(рис. 1)**.

Проложить жгут проводов под напольным покрытием вдоль имеющихся жгутов проводов/каналов автомобиля к батарейному отсеку в нише для ног водителя **(рис. 1)**.

Защелкнуть конец провода в свободном гнезде блока предохранителей 02P из комплекта поставки, вставить плоский предохранитель 60 А и закрепить блок предохранителей в батарейном отсеке.

Подсоединить конец провода с ушком к положительному полюсу АКБ **(рис. 1)**.

Установить все снятые элементы обшивки и прочие детали.

Подсоединить провод массы к АКБ.

3. Проверка работоспособности

Проверить работоспособность с помощью прибора

ВНИМАНИЕ!

а) Обеспечить правильность установки уплотнительных элементов!

б) Прокладывать жгут проводов таким образом, чтобы исключить образование мест перетирания!

Puc. 1

